

PIANTA SCAVI

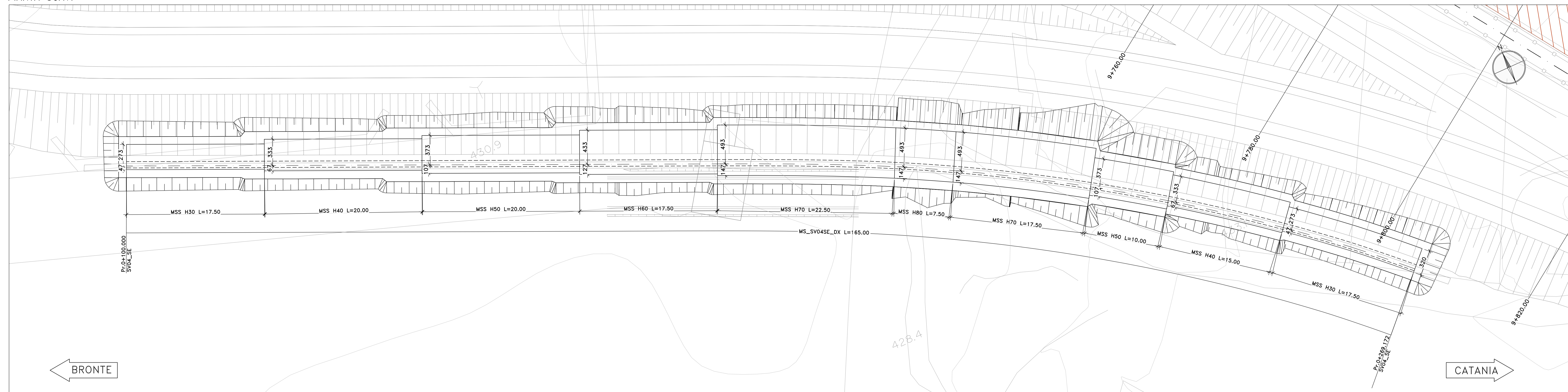

PROFilo LONGITUDINALE

Profilo_MS_SV04SE_DX
Km 0+095.00 - 0+270.00
Scala : 200:200
Q.Rif. : 425.00

QUOTE
Asse di Tracciamento

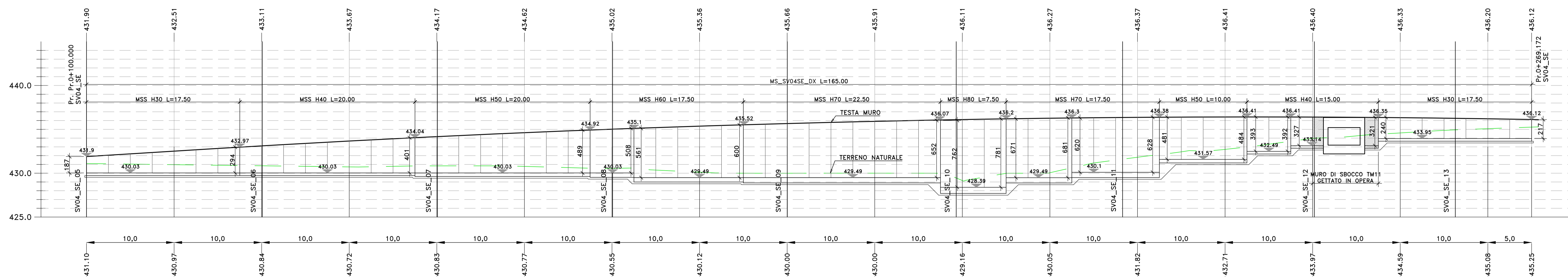

LUNGHEZZE CONCI

QUOTE TERRENO

SEZIONE TRASVERSALE

SV04_SE
Sez. 07
Progr.: 0+140.00
Scala : 1:200
Q.Rif. : 430.00

Materiali - Progr.0+140.00		
Materiali	Area (mq)	Vol. (mc)
Ritovato	166.88	2985.54
Scavo	0.00	0.00
Sottico	6.37	124.43
Terrano vegetale	8.23	159.37

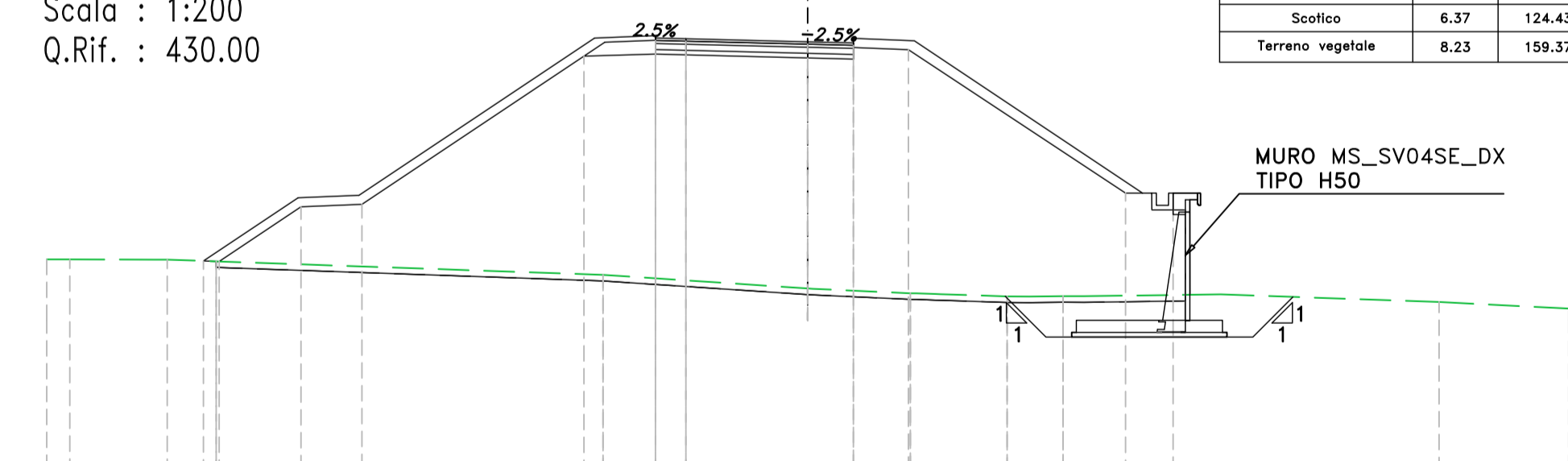

N.B.: PER I MURI DI IMBOCCO, SBOCO E ATTRAVERSAMENTO DEI TOMBINI, FARE RIFERIMENTO AGLI ELABORATI SPECIFICI

CORPO STRADALE ESISTENTE

LE SEZIONI TIPO E DI CARPENTERIA SONO ILLUSTRATE NEGLI SPECIFICI ELABORATI "COMUNI"

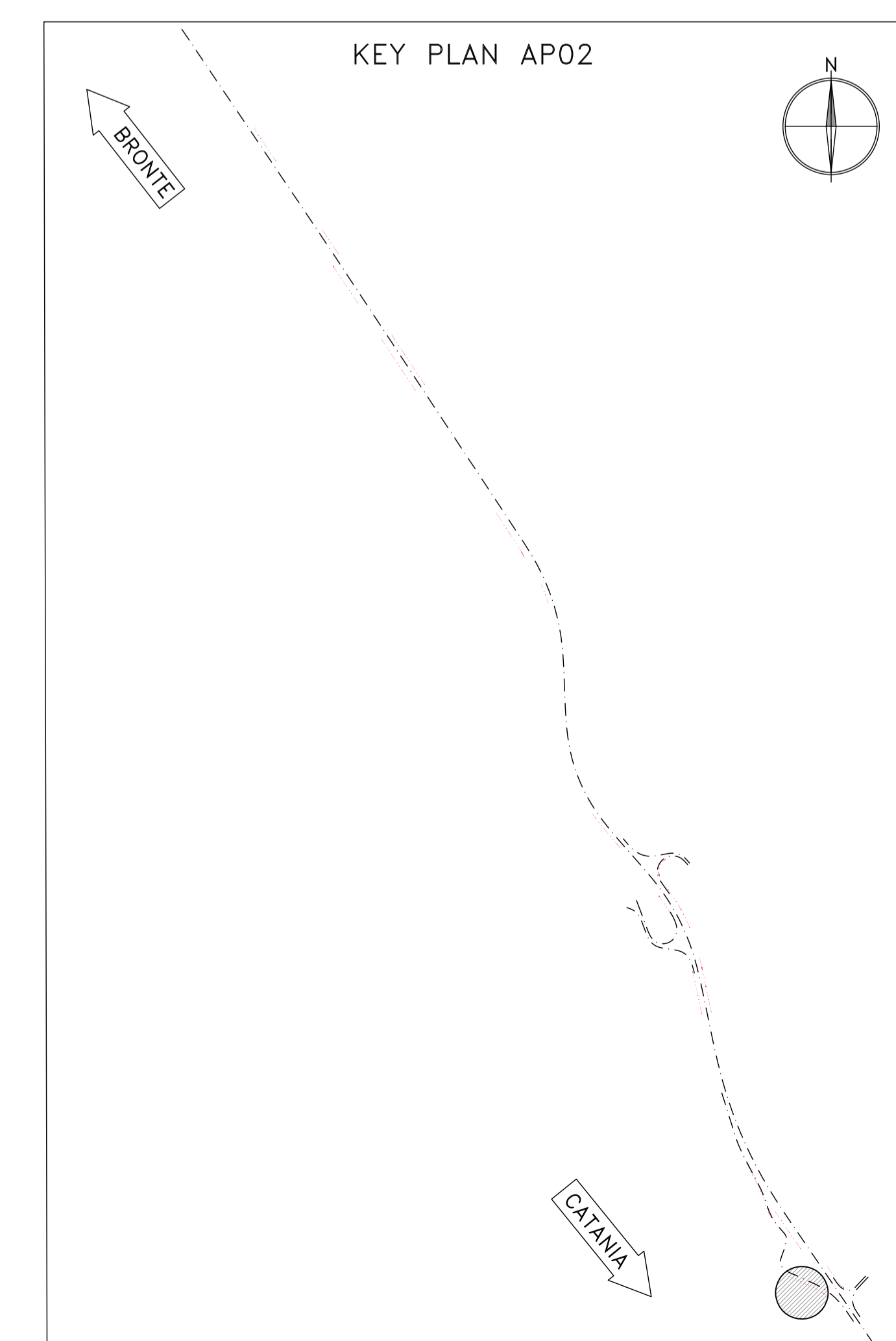

Sanas
GRUPPO FS ITALIANE
Direzione Progettazione e Realizzazione Lavori

S.S. 284 "Occidentale Etna"
Ammodernamento del Tratto Adrano - Catania
1° lotto Adrano - Paternò

PROGETTO DEFINITIVO

PROGETTAZIONE: **ATI VIA - SERING - VDP - BRENZ**

PROGETTISTA E RESPONSABILE DELL'INTEGRAZIONE DELLE PRESTAZIONI SPECIALISTICHE:
Dott. Ing. Giovanni Pizzari (Ord. Ing. Prov. Roma 27296)

RESPONSABILE D'AREA:
Responsabile Topografia: Dott. Ing. Massimo Capasso (Ord. Ing. Prov. Roma 26531)
Responsabile Strutture: Dott. Ing. Giovanni Pizzari (Ord. Ing. Prov. Roma 27296)
Responsabile Impianti, Elettrotecnica e Impianti: Dott. Ing. Sergio Di Majo (Ord. Ing. Prov. Palermo 2872)
Responsabile Ambiente: Dott. Ing. Francesco Ventura (Ord. Ing. Prov. Roma 14660)

COORDINATORE SICUREZZA IN FASE DI PROGETTAZIONE:
Dott. Ing. Sergio Di Majo (Ord. Ing. Prov. Palermo 2872)

RESPONSABILE SAI:
Dott. Ing. Francesco Ventura (Ord. Ing. Prov. Roma 14660)

VISTO: IL RESPONSABILE DEL PROCEDIMENTO:
Dott. Ing. Massimo Capasso

GRUPPO DI PROGETTAZIONE
MANGANO
VIA
INGEGNERIA
SERING
INGEGNERIA
VDP
BRENZ
INGEGNERIA

OPERE D'ARTE MINORI
OPERE DI SOSTEGNO
MS_SV04SE_dx

PROGETTO	LV. PROG.	ANNO	NOME FILE	REVISIONE	SCALA:
DPPA0712	D	20	PA712_P000543GETD101_A	A	1:200
			CODICE ELAB: P000543GETD101		
D					
C					
B					
A	EMISSIONE	NOV 2020	G. BERNARDI	L. FREZZA	EL. PIZZA
REV.	DESCRIZIONE	DATA	REDATTO	VERIFICATO	APPROVATO