

PLANIMETRIA GENERALE

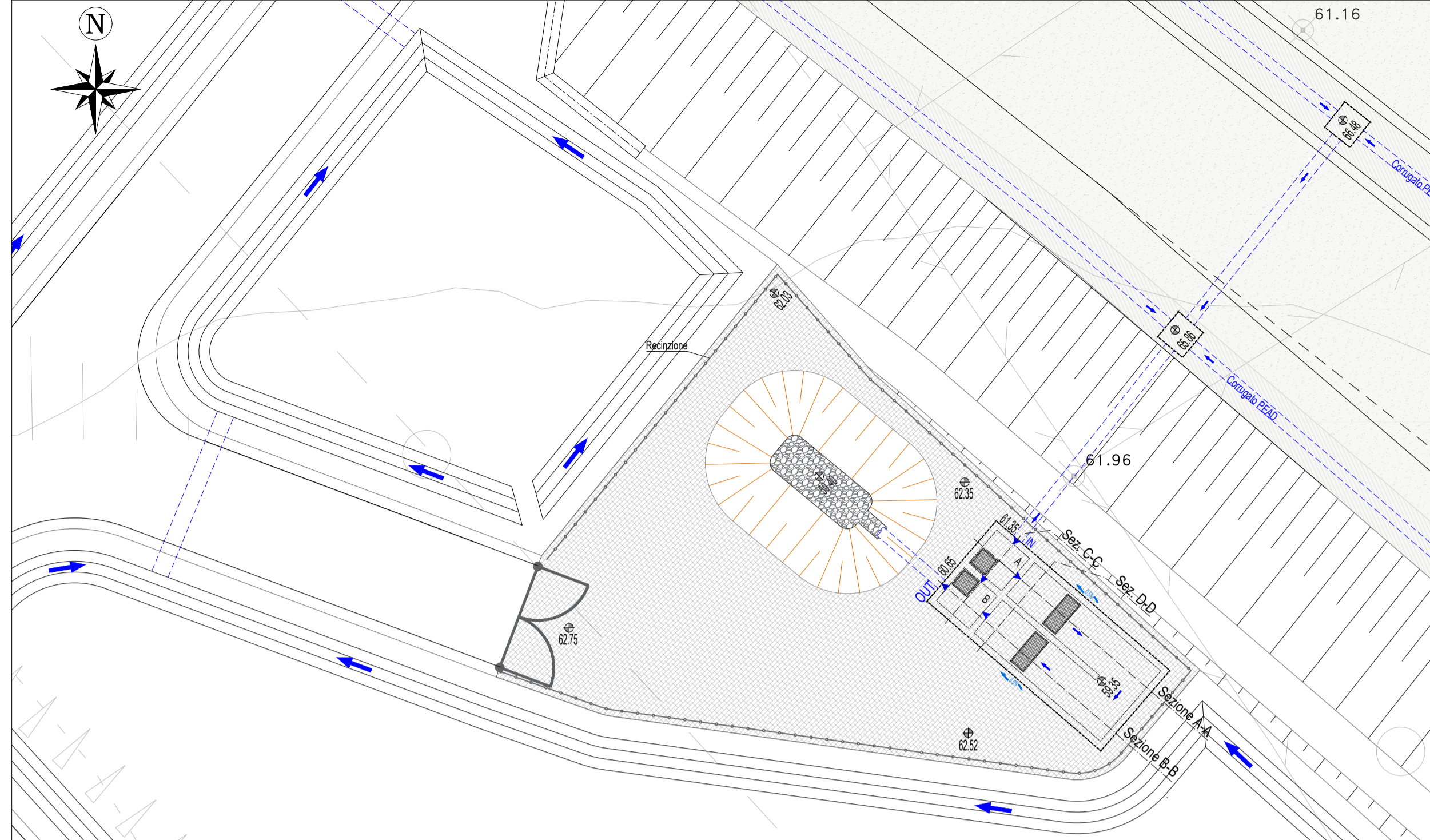

Scala 1:200

SEZIONE A-A

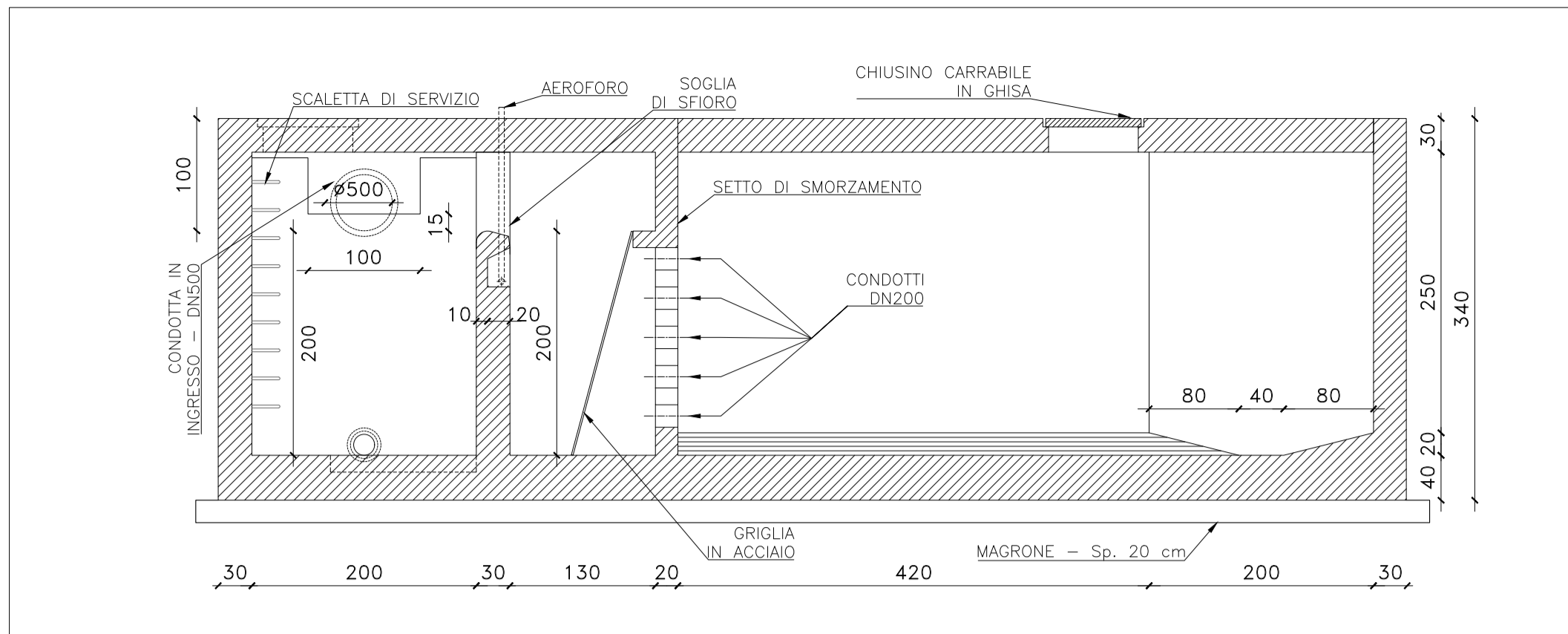

Scala 1:50

SEZIONE B-B

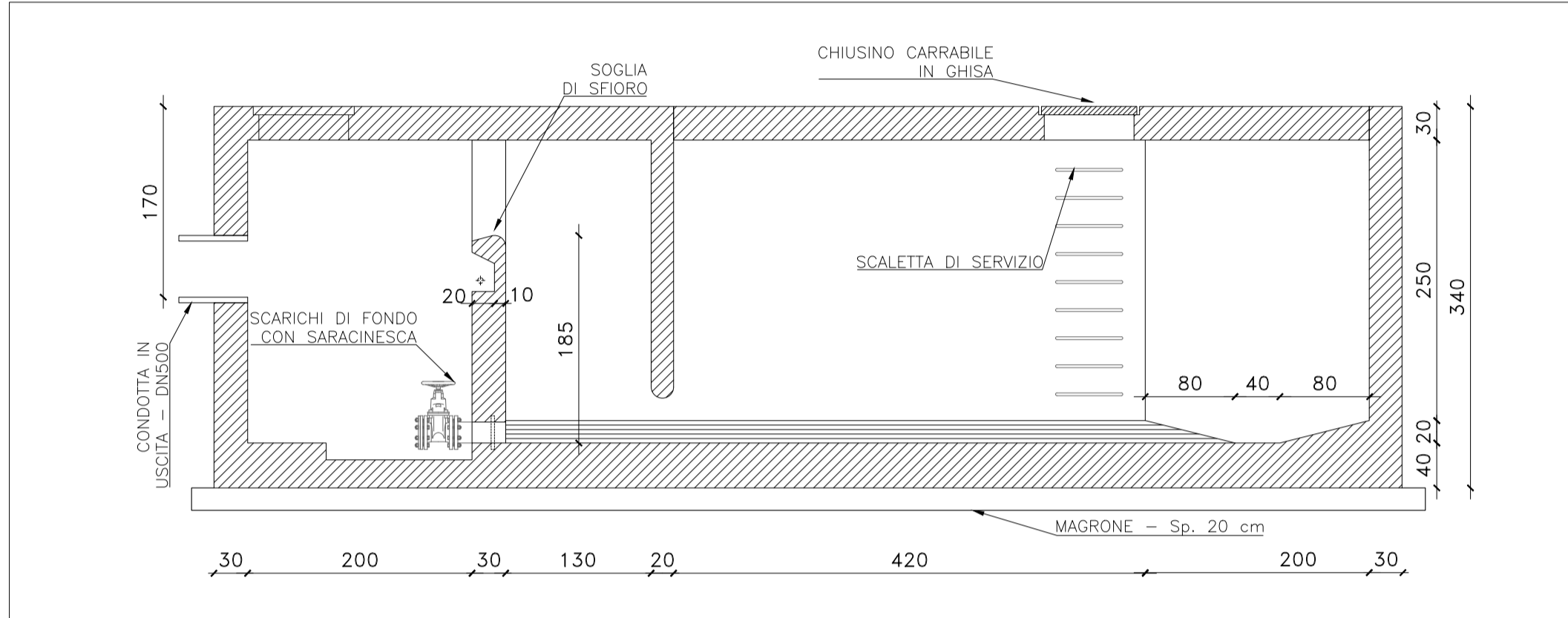

Scala 1:50

SEZIONE C-C

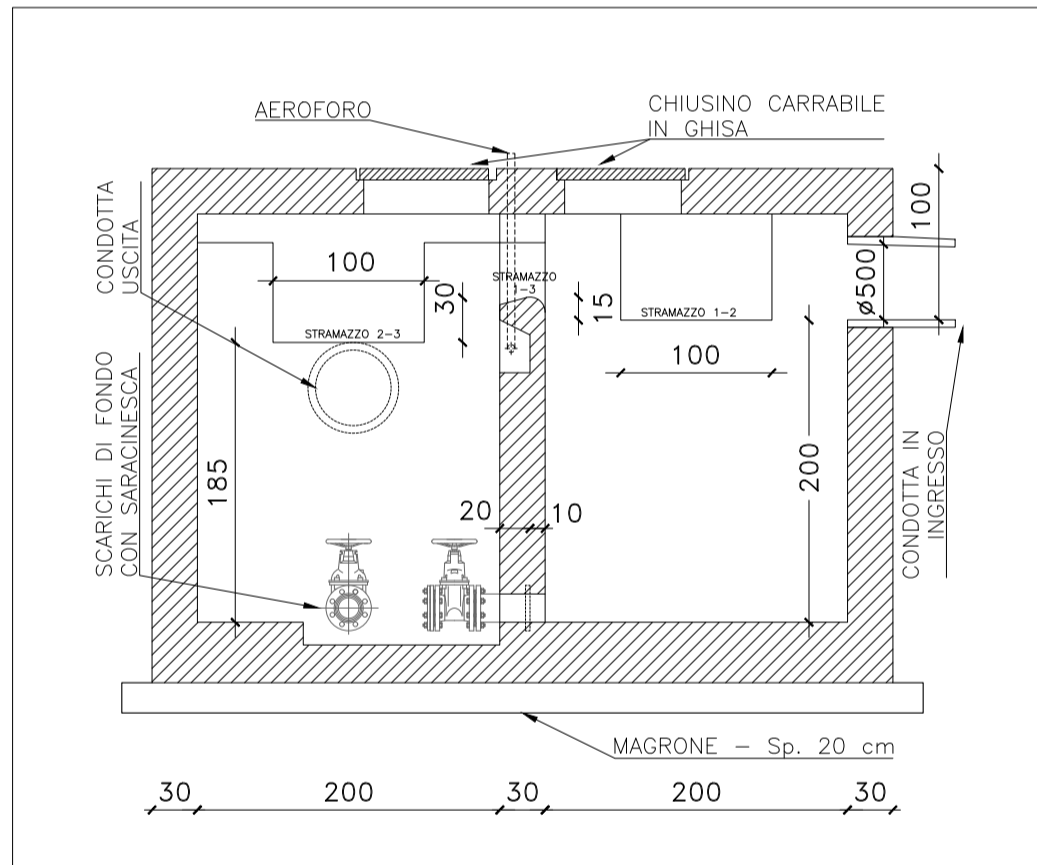

Scala 1:50

SEZIONE D-D

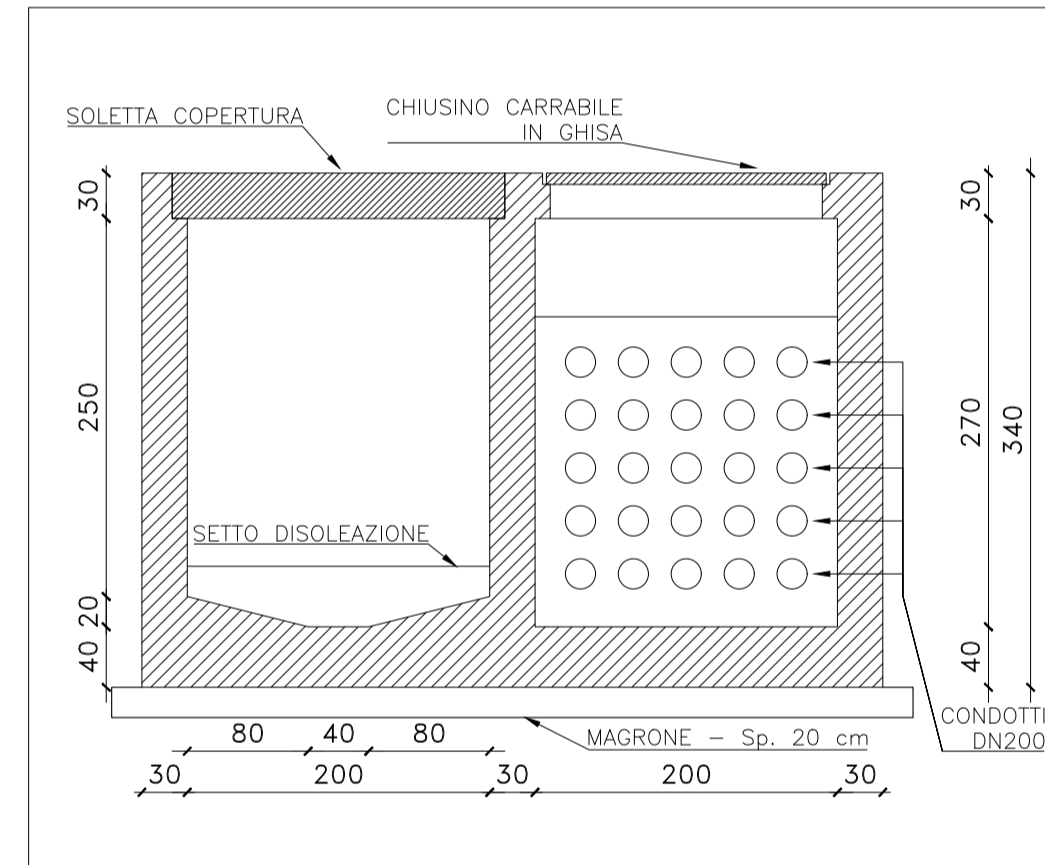

Scala 1:50

PIANTA

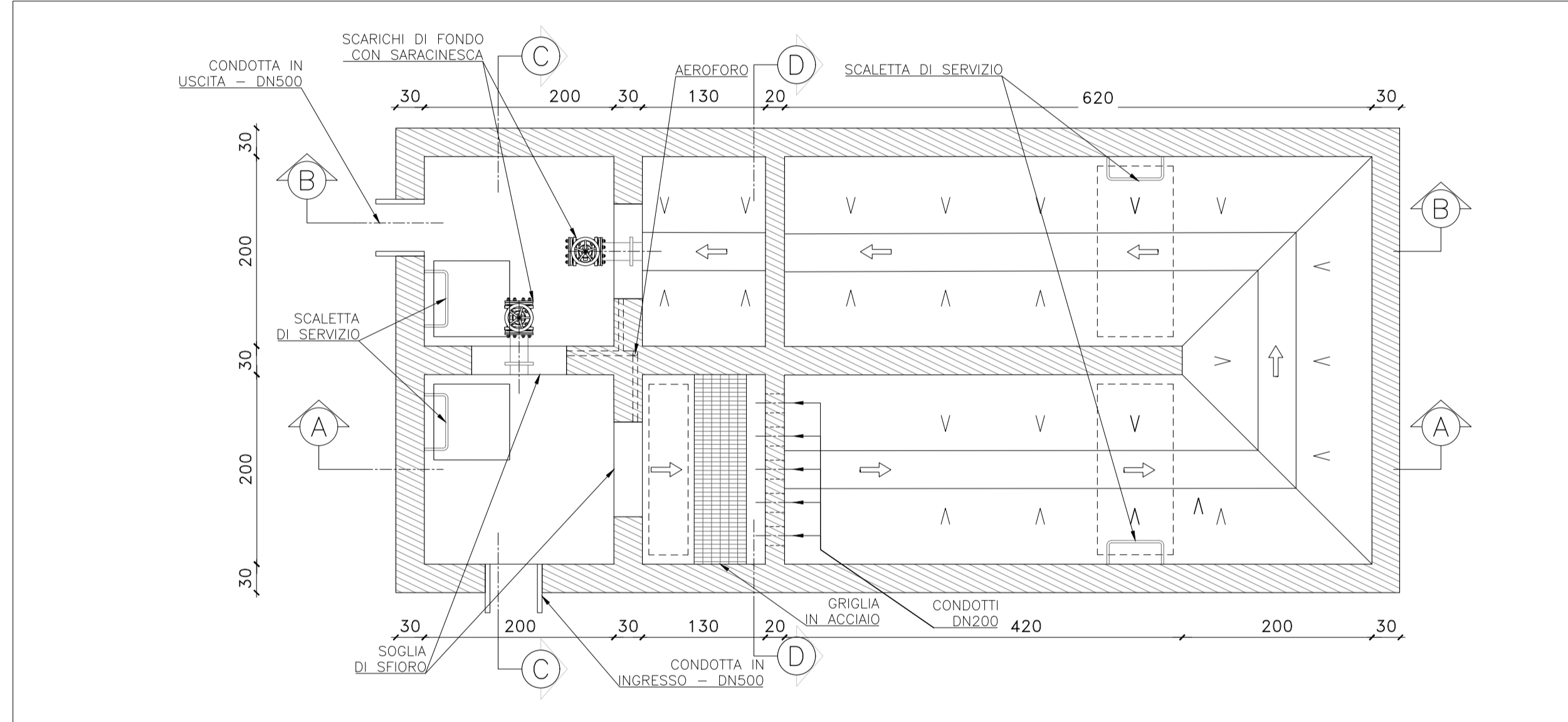

Scala 1:50

SCHEMA IDRAULICO

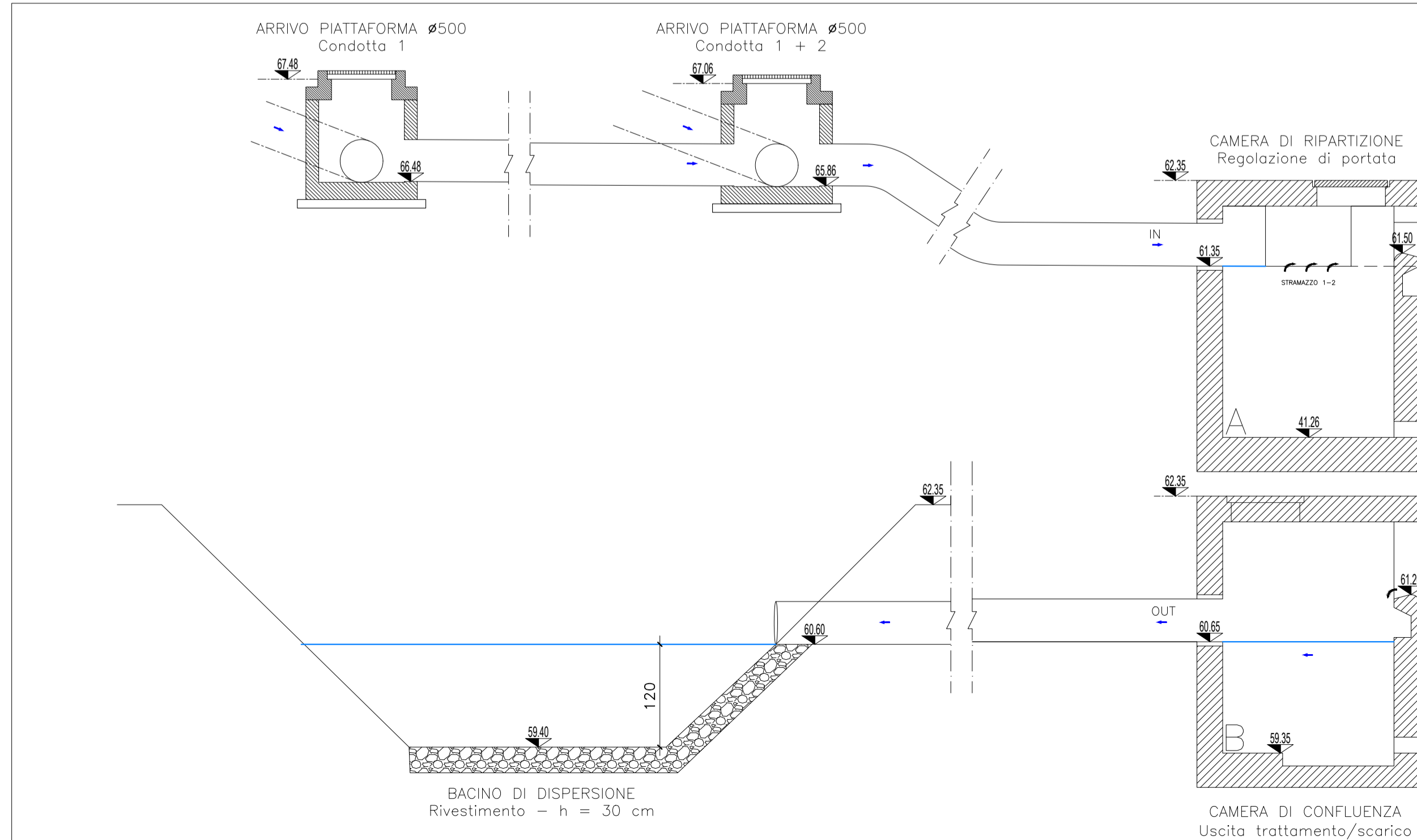

Scala 1:50

CARATTERISTICHE DEI MATERIALI

VASCHE DI TRATTAMENTO

Sistema in continuo costituito da manufatti prefabbricati in c.a.v. ad alta resistenza, a tenuta stagna e con resistenza a compressione C35/45 (secondo UNI EN 206-1/2006). Conforme alle classi di esposizione XC4 (corrosione), XA3 (ambienti chimici aggressivi), XS3/XD3 (corrosione da cloruri), XF4 (gelo/disgelo) nel rispetto delle nuove NTC come previsto dal D.M. 17/01/2018 e s.m.i. Solette di copertura in c.a.v. carrabili ad alta resistenza dotate di chiusini in ghisa di classe D400 e luce netta minima 600 mm.

POZZETTI PREFABBRICATI

Elementi in c.a.v. (classe C32/40) in accordo con D.M. 17/01/2018, con marcatura CE.

CHIUSINI

Chiusini in ghisa sferoidale cl. D400 UNI EN124 Ø 60 e/o 80 cm.

DETTAGLI CANCELLO E RECINZIONI

Scala 1:50

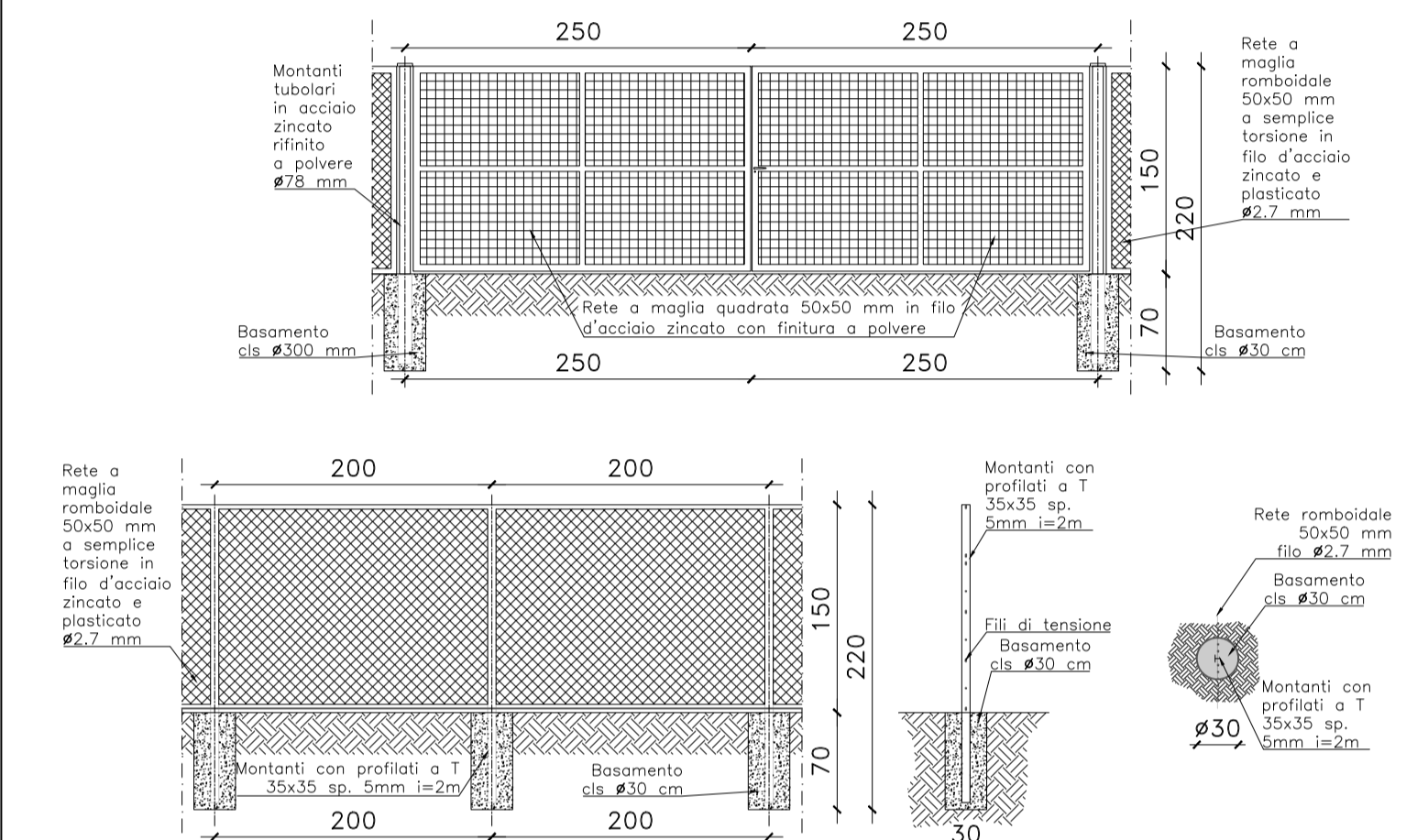

S.S. 554 "Cagliariatana"
 Adeguamento al tipo B dal km 12+000 al km 18+000
 Ex S.S.125 Orientale Sarda - Connessione tra la S.S.554 e la nuova S.S.554

PROGETTO DEFINITIVO COD. CA352

PROGETTAZIONE: **ATI VIA - LOTTI - SERING - VDP - BRENG**

RESPONSABILE DELL'INTEGRAZIONE DELLE PRESTAZIONI SPECIALISTICHE: **Dott. Ing. Francesco Nichiarelli (Ord. Ing. Prov. Roma 14711)**

GRUPPO DI PROGETTAZIONE MANDATARIA:

VIA INGEGNERIA
LOTTI ingegneria
SERING INGEGNERIA
vdp
BRENG BRIDGE ENGINEERING

PROGETTISTA:
 Responsabile Tracciata stradale: **Dott. Ing. Massimo Capasso (Ord. Ing. Prov. Roma 26031)**
 Responsabile Strutture: **Dott. Ing. Giovanni Piazza (Ord. Ing. Prov. Roma 22296)**
 Responsabile Idraulica, Geotecnica e Impianti: **Dott. Ing. Sergio Di Majo (Ord. Ing. Prov. Palermo 2872)**
 Responsabile Ambiente: **Dott. Ing. Francesco Ventura (Ord. Ing. Prov. Roma 14660)**

GEOLOGO:
Dott. Geol. Enrico Curcuruto (Ord. Geo. Regione Sicilia 966)

COORDINATORE SICUREZZA IN FASE DI PROGETTAZIONE:
Dott. Ing. Sergio Di Majo (Ord. Ing. Prov. Palermo 2872)

RESPONSABILE SIA:
Dott. Ing. Francesco Ventura (Ord. Ing. Prov. Roma 14660)

VISTO: IL RESPONSABILE DEL PROCEDIMENTO:
Dott. Ing. Francesco Corrias

IDROLOGIA E IDRAULICA
 Opere di drenaggio e presidio del corpo stradale
 Sistemi di trattamento
 VPP13

CODICE PROGETTO	NOME FILE	REVISIONE	SCALA:
PROGETTO	CA352_T00ID01DRDC11_A		
D			
C			
B			
A	EMISSIONE	FEB2020	A
REV.	DESCRIZIONE	DATA	REDDATO
			VERIFICATO
			APPROVATO