

- NOTE E PRESCRIZIONI**
- LE CARATTERISTICHE DEI MATERIALI STRUTTURALI E LE SPECIFICHE TECNICHE RELATIVE ALLE STRUTTURE IN CARPENTERIA METALLICA SONO RIPORTATE NELL'ELABORATO "CARATTERISTICHE DEI MATERIALI".
 - I CONTROVENTI DI MONTAGGIO DOVRANNO ESSERE TASSATIVAMENTE RIMOSSI AL TERMINE DELLA MATURAZIONE DEI GETTI DELLA SOLETTA D'IMPALCATO. LA CONTROMONTA DI MONTAGGIO DELLE TRAVI PRINCIPALI SARÀ DEFINITA NELLE FASI SUCCESSIVE DELLA PROGETTAZIONE.

SEZIONE LONGITUDINALE TRAVI
 ORIZZONTALE SCALA 1:200
 VERTICALE SCALA 1:100

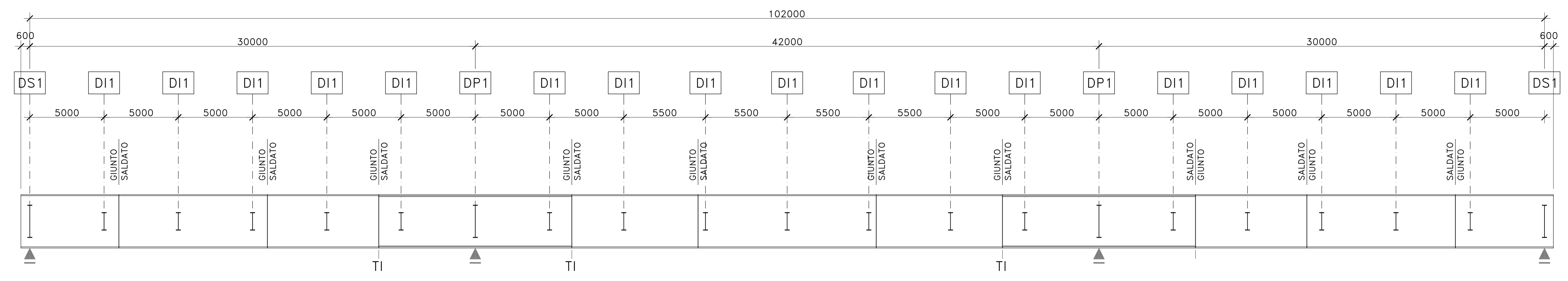

PIATTABANDE SUPERIORI	700x25	700x25	700x35	700x35+600x30	700x35	700x25	700x35	700x35+600x30	700x35	700x25	700x25
ANIME	18	16	20	22	20	16	20	22	20	16	18
PIATTABANDE INFERIORI	900x40	900x40	900x40	900x40+800x30	900x40	900x40	900x40	900x40+800x30	900x40	900x40	900x40
PIOLATURA TIPO	A	B	B	A	B	B	B	A	B	B	A
CONCI	1	2	3	4	5	6	7	8	9	10	11
	6600	10000	7500	13000	8500	12000	8500	13000	7500	10000	6600

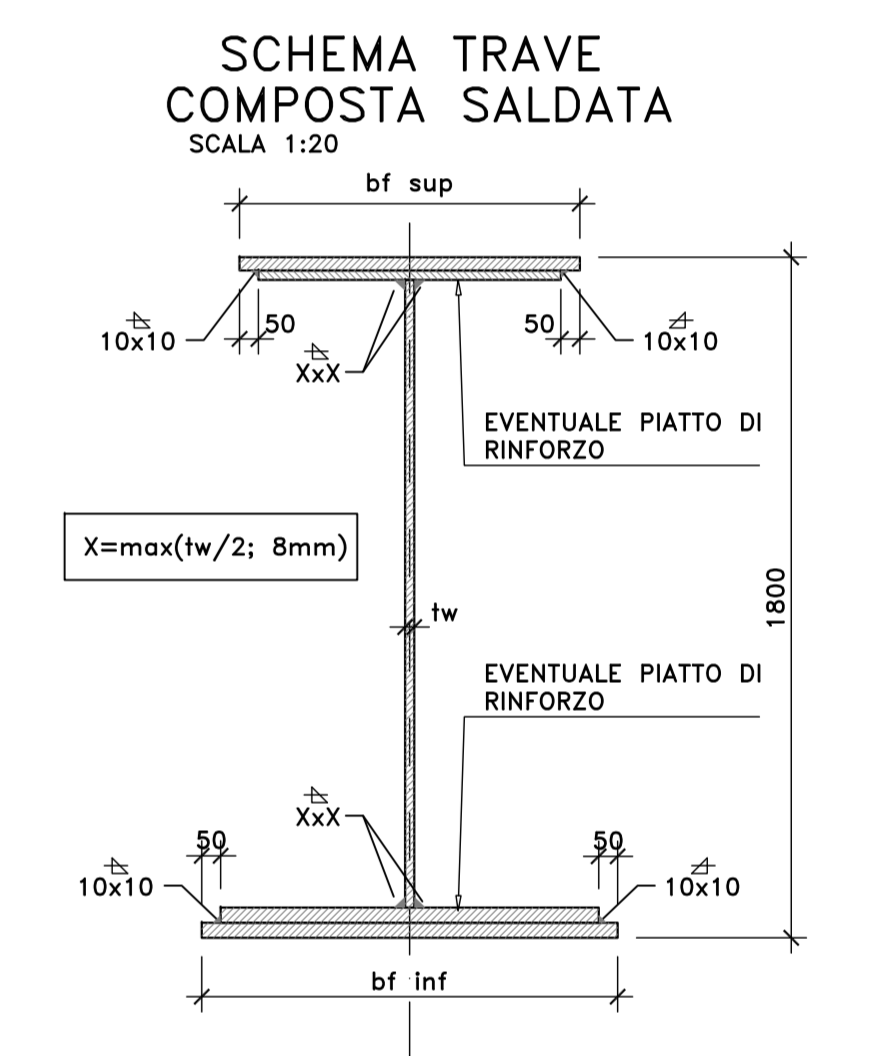

PIANTA IMPALCATO
 SCALA 1:200

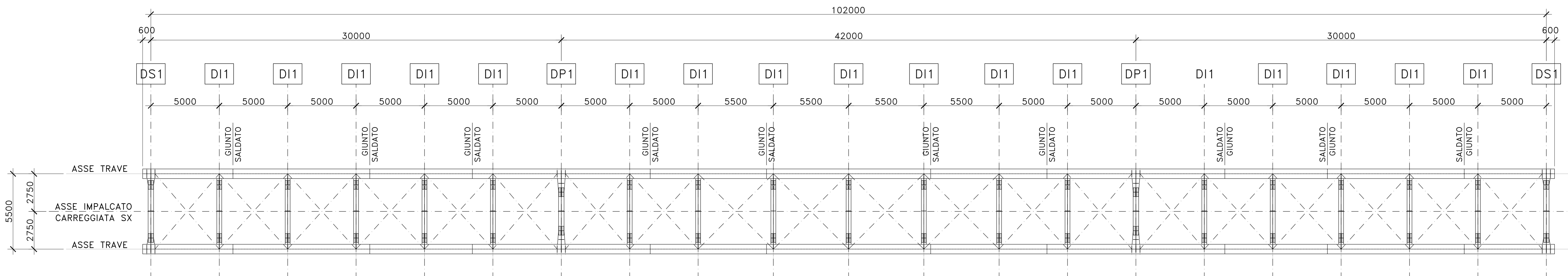

Sanas
 GRUPPO FS ITALIANE
 Direzione Progettazione e Realizzazione Lavori

S.S. 554 "Cagliariatana"
 Adeguamento al tipo B dal km 12+000 al km 18+000
 Ex S.S.125 Orientale Sarda - Connessione tra la S.S.554 e la nuova S.S.554

PROGETTO DEFINITIVO cod. CA352

PROGETTAZIONE: ANA VIA - GOTTI - BERGHO - VDP - BERGHO

RESPONSABILE DELL'INTEGRAZIONE DELLE PRESTAZIONI SPECIALISTICHE: GRUPPO DI PROGETTAZIONE INTEGRATA

PROGETTISTA:
 Responsabile Tecnica Strada: Dott. Ing. Massimo Capasso (Ord. Ing. Prov. Roma 282/2)
 Responsabile Strada: Dott. Ing. Giovanni Pizzini (Ord. Ing. Prov. Roma 275/8)
 Responsabile Impalcato: Ing. Roberto Di Biase (Ord. Ing. Prov. Roma 287/2)
 Responsabile Strada: Dott. Ing. Francesco Venturoli (Ord. Ing. Prov. Roma 144/8)

GEOLOGO:
 Dott. Geol. Enrico Curviale (Ord. Geol. Regione Lazio 96/6)

COORDINATORE SICUREZZA IN FASE DI PROGETTAZIONE:
 Dott. Ing. Sergio Di Biase (Ord. Ing. Prov. Roma 287/2)

RESPONSABILE SA:
 Dott. Ing. Francesco Venturoli (Ord. Ing. Prov. Roma 144/8)

VEDI: IL RESPONSABILE DEL PROCEDIMENTO:
 Dott. Ing. Francesco Curviale

OPERE D'ARTE MINORI
CAVALCAVIA
 CV01 - CAVALCAVIA SU AS04 Pr 4+105,75
 Carpenteria metallica impalcato - Assieme generale, travi principali e pianta

CODICE PROGETTO: DPCAO352 D 119
 NOME FILE: CA352_P00C01STRCP04_A
 CODICE ELAB.: P00C01STRCP04

REVISIONE: A
 SCALA: 1:200

D	-	-	-	-	
C	-	-	-	-	
B	-	-	-	-	
A	-	-	-	-	
E	EMISSIONE	Feb. 2020	R. FERRI	G. PIZZI	F. BERNARDINI
REV.	DESCRIZIONE	DATA	REDATTO	VERIFICATO	APPROVATO