

POZZETTO N°1 ESISTENTE - allaccio alla condotta esistente

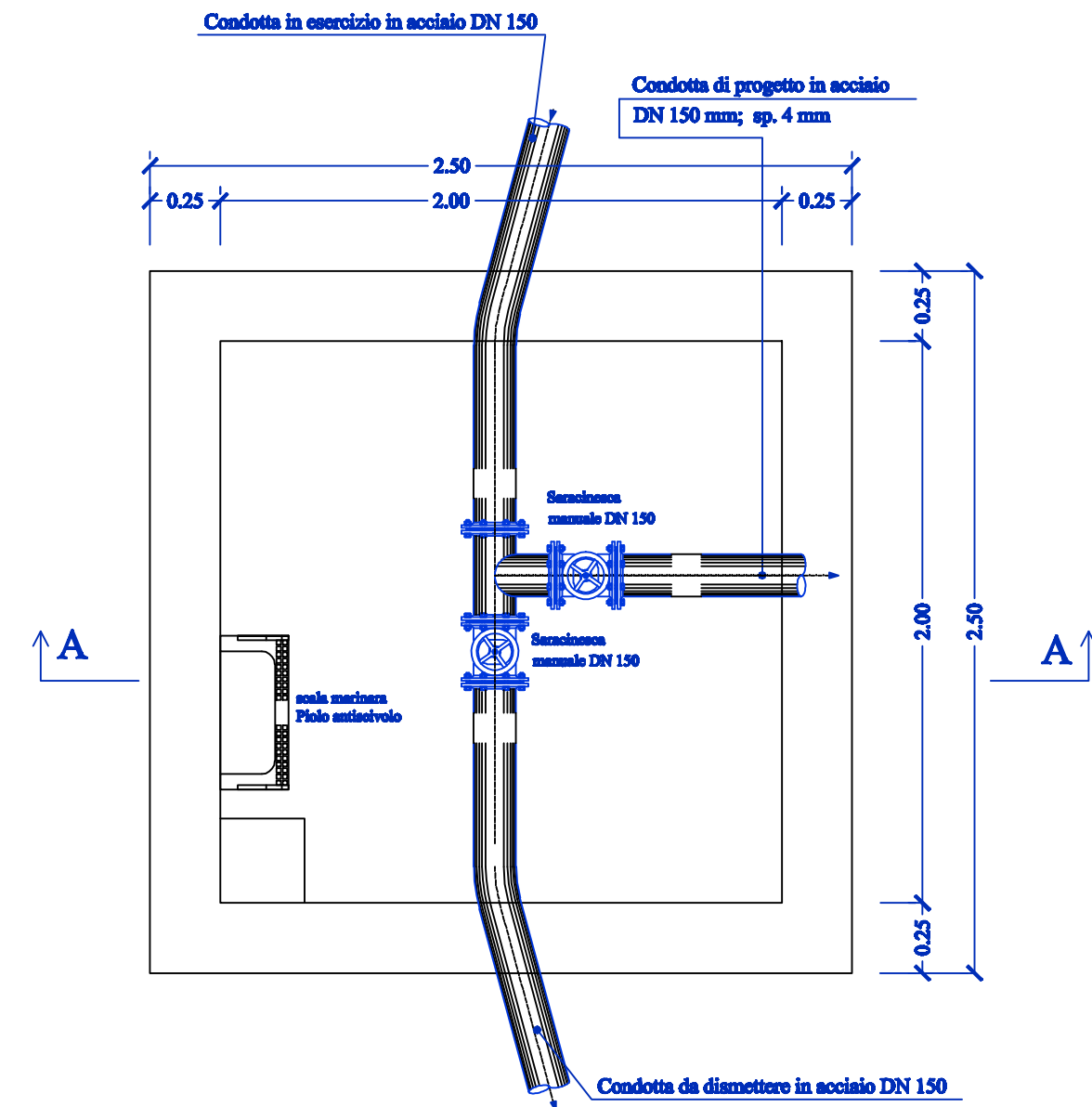

POZZETTO N°2 ESISTENTE - allaccio alla condotta esistente

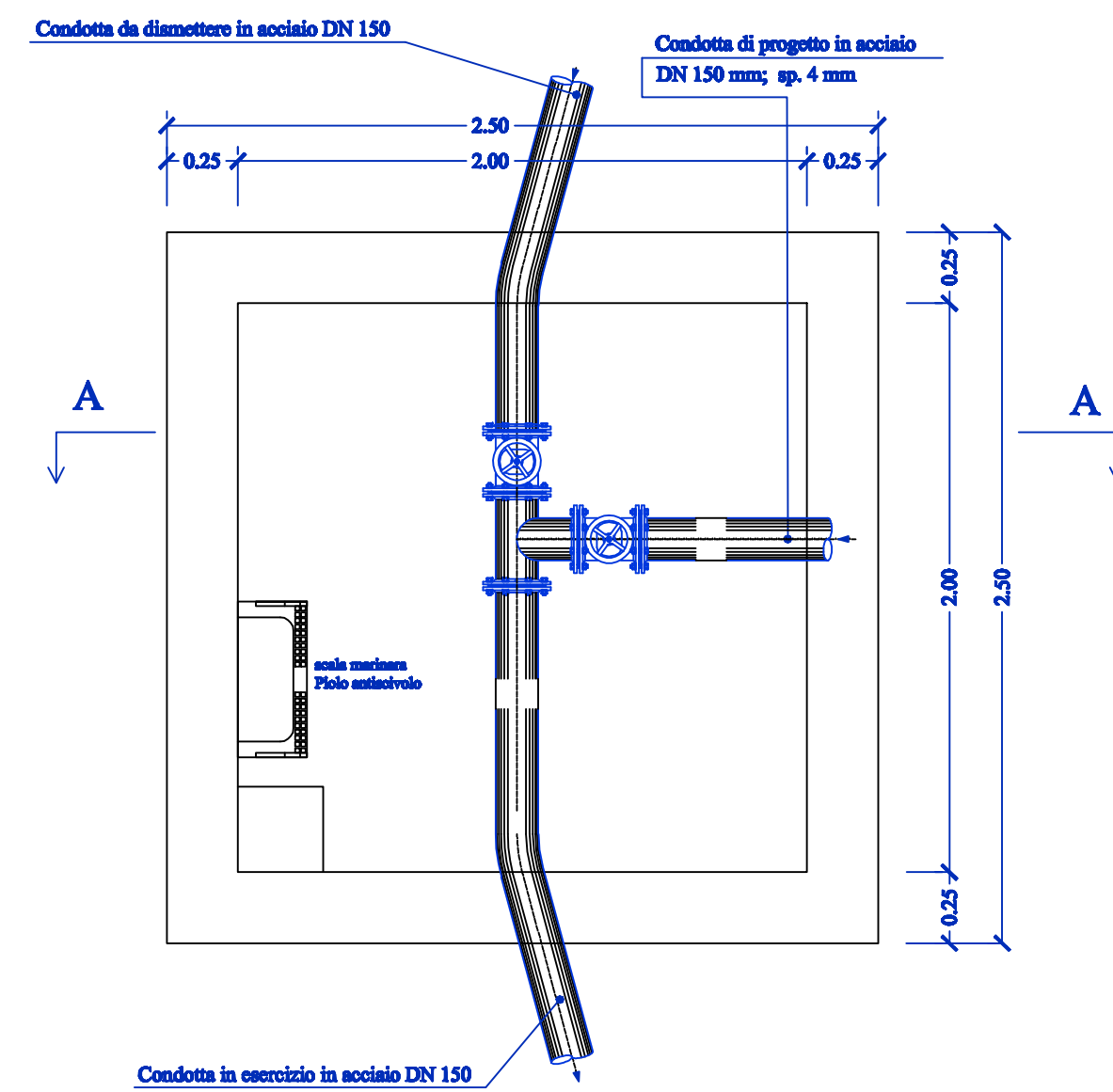

POZZETTO N°1 DI PROGETTO - Attraversamento stradale

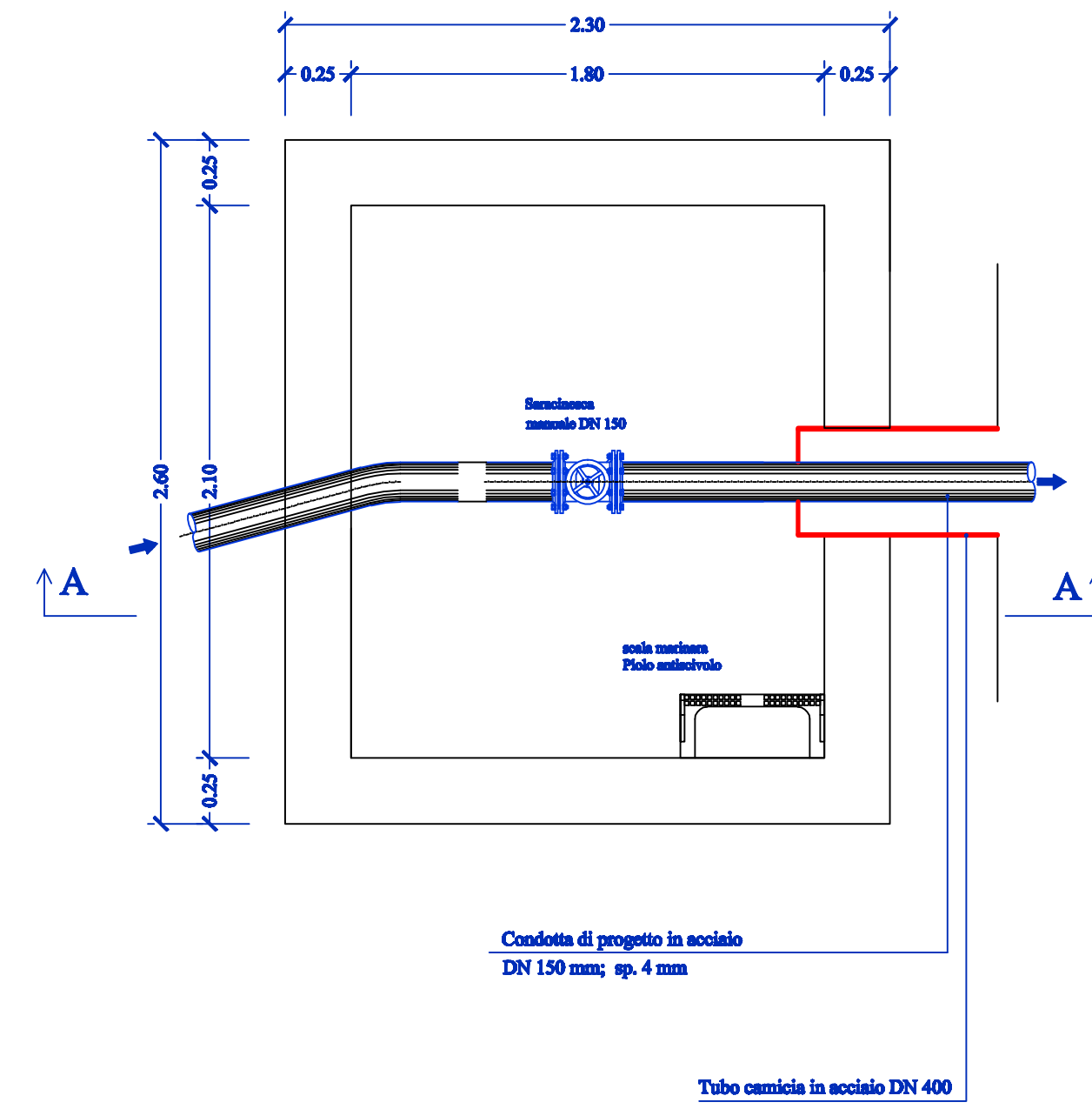

POZZETTO N°2 DI PROGETTO - Attraversamento stradale

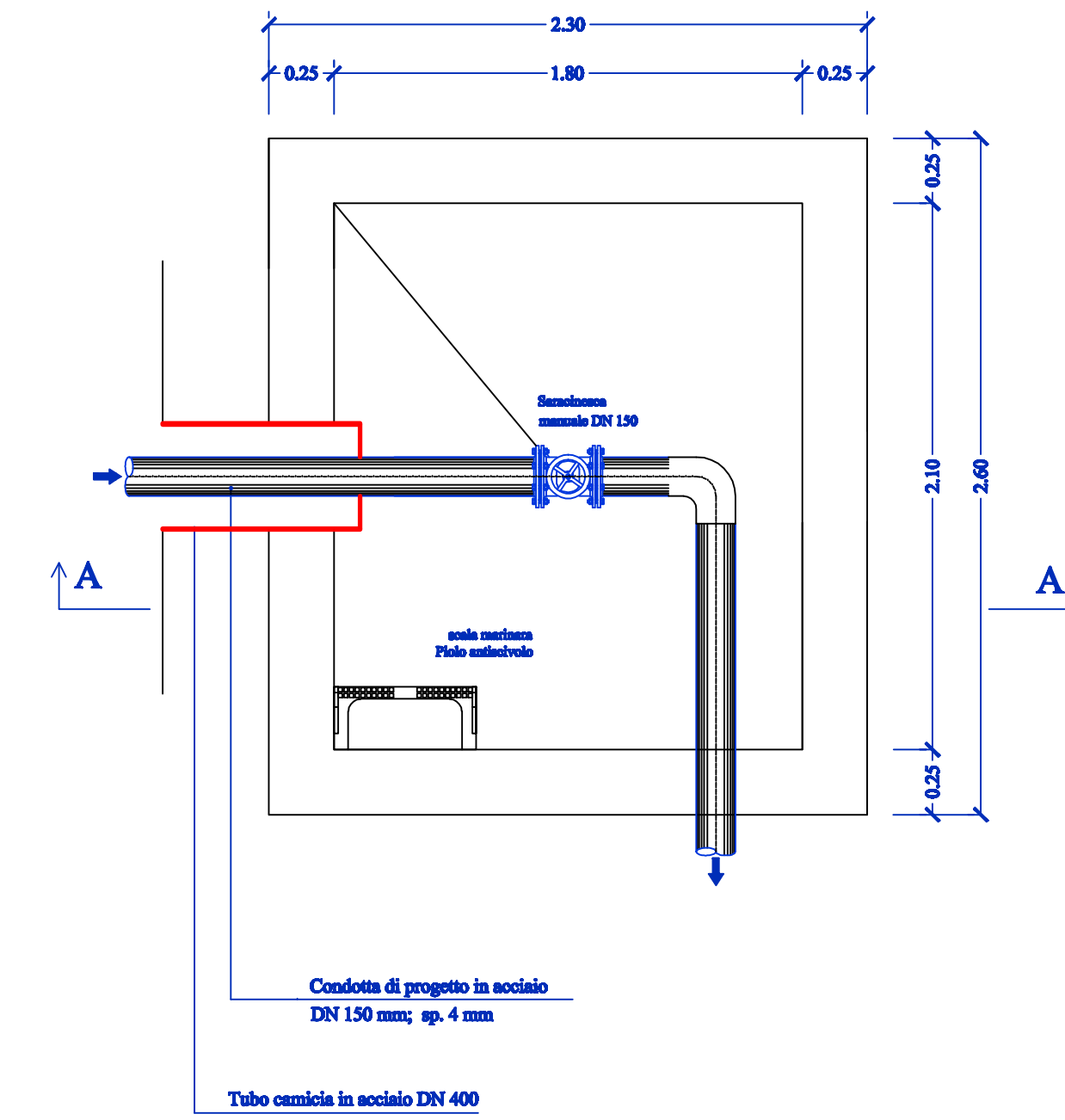

PIANTA COPERTURA

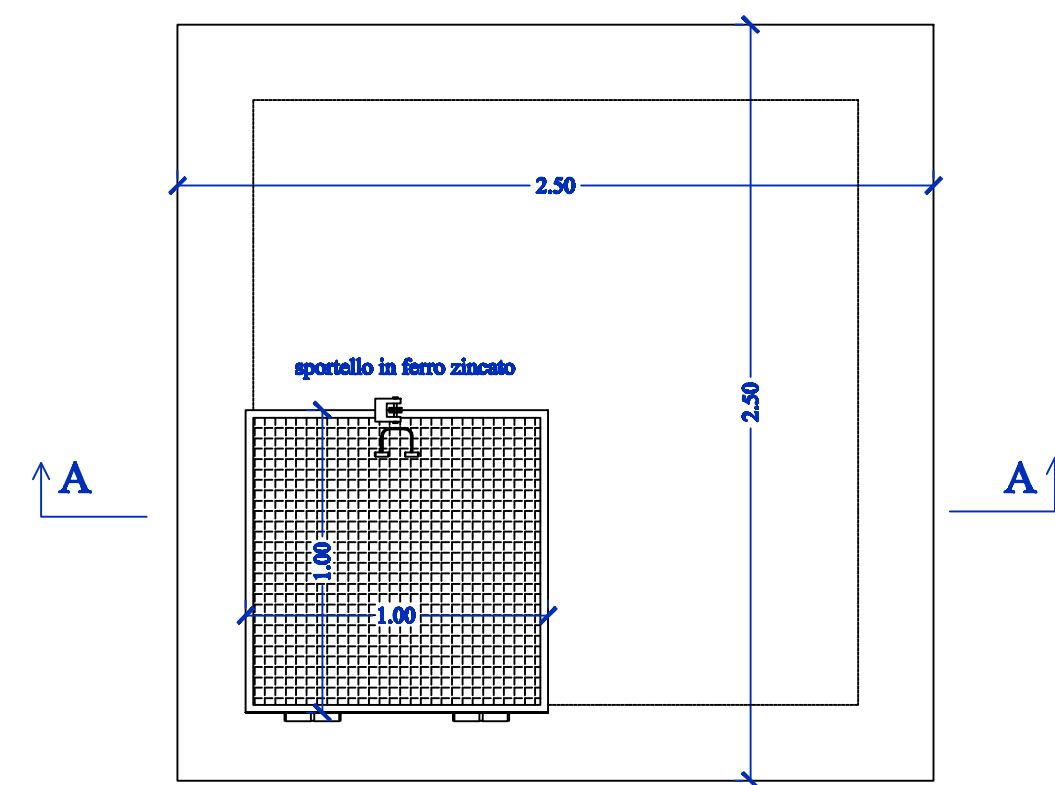

PIANTA COPERTURA

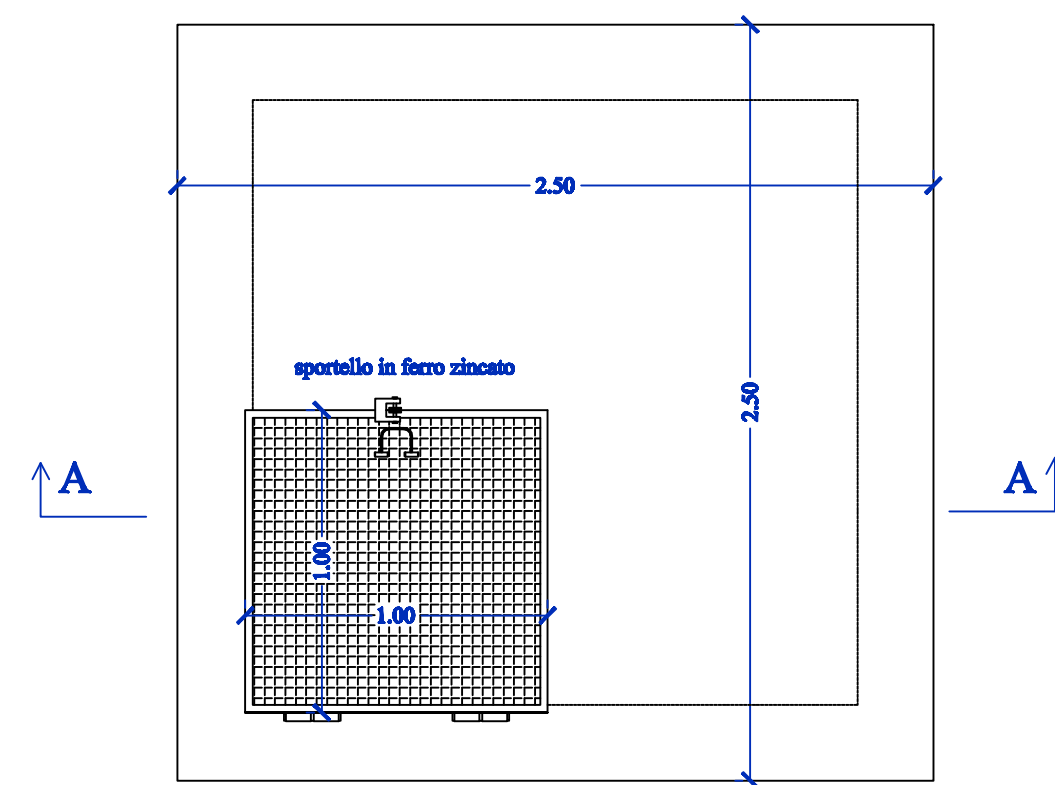

PIANTA COPERTURA

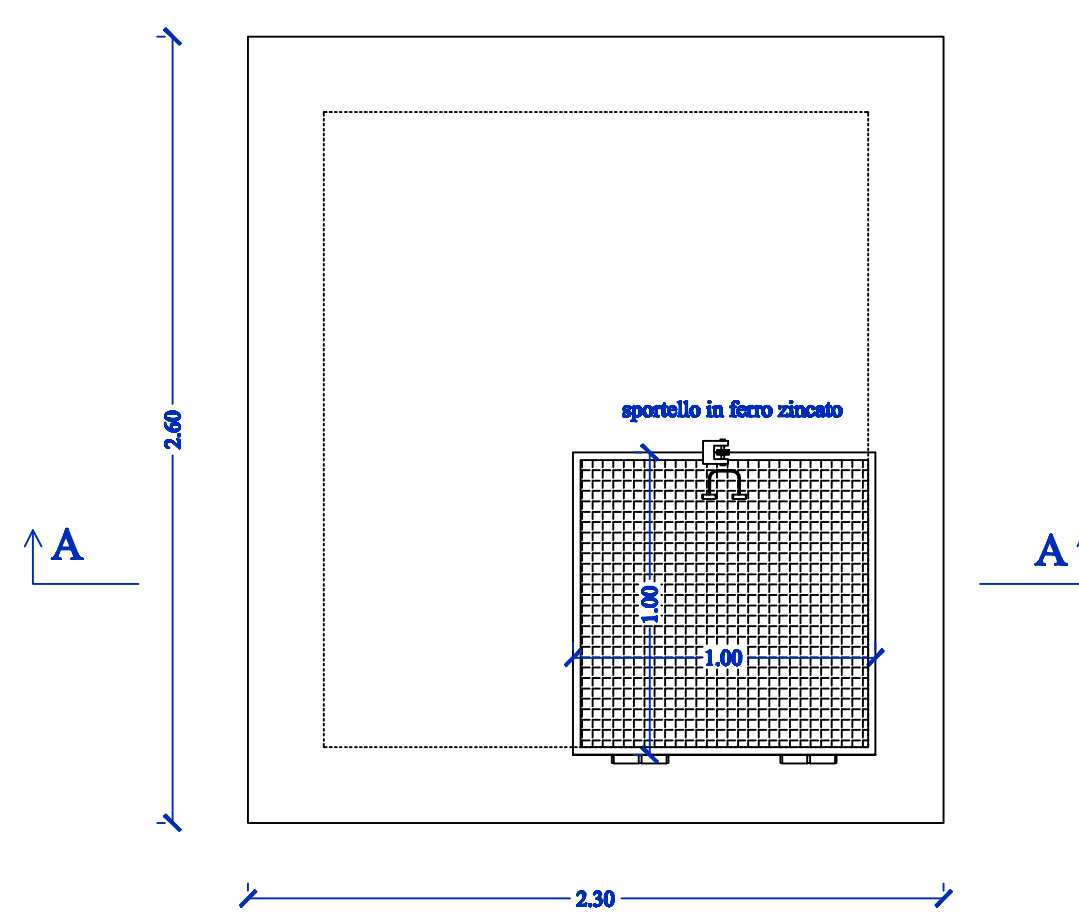

PIANTA COPERTURA

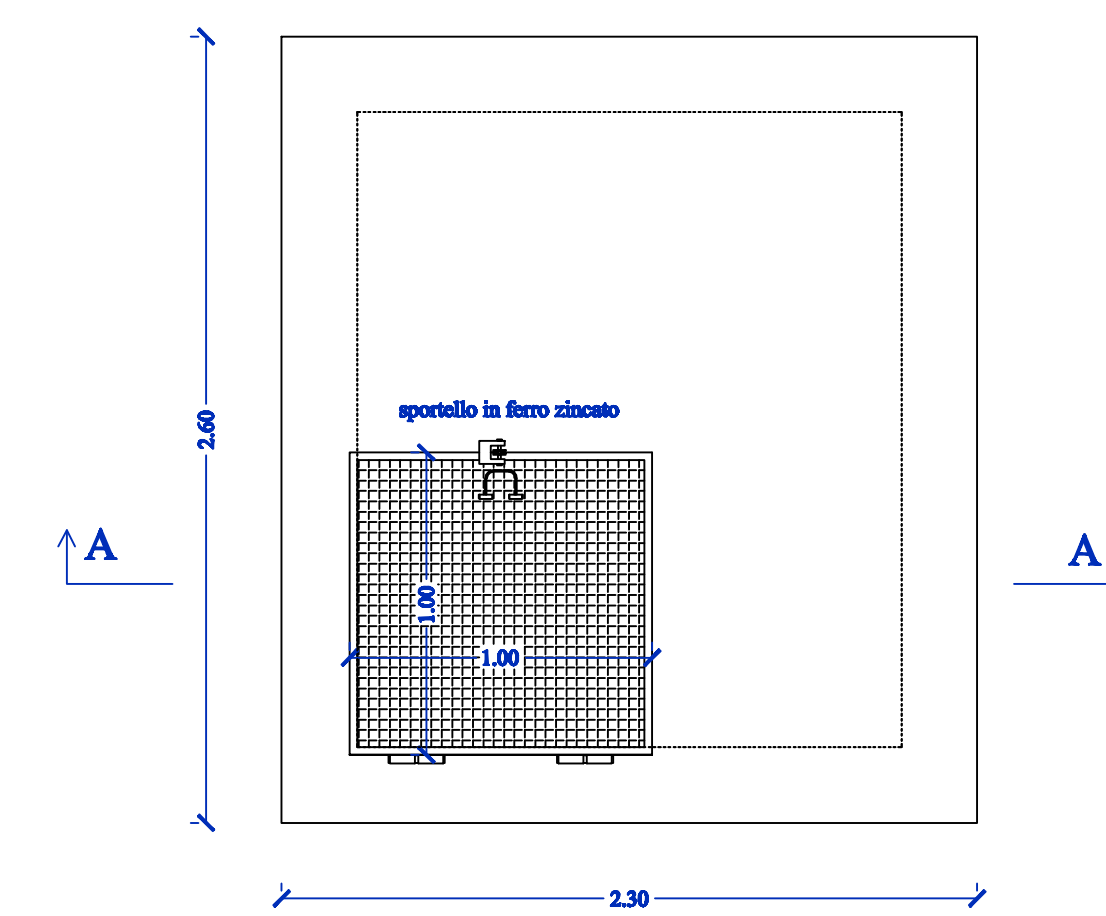

SEZIONE A-A

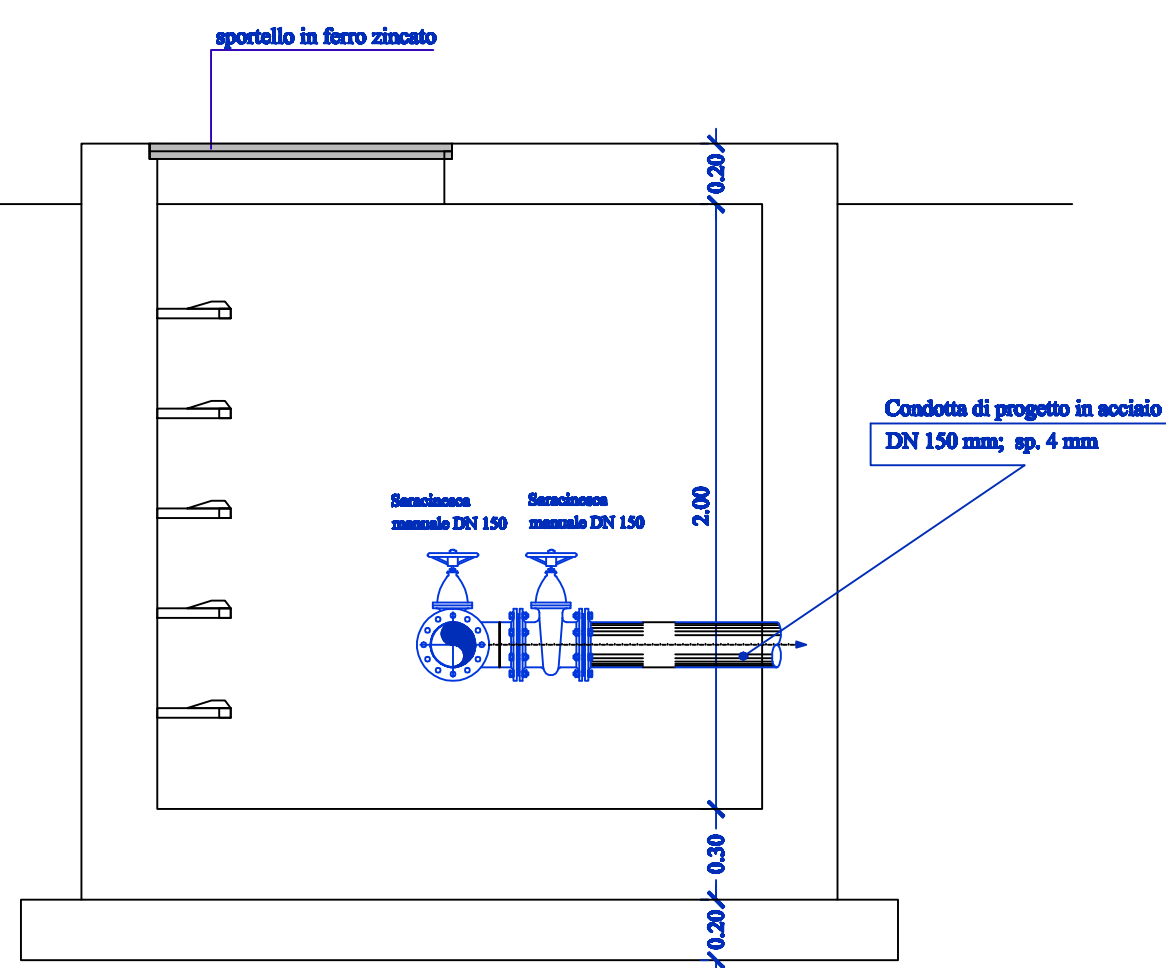

SEZIONE A-A

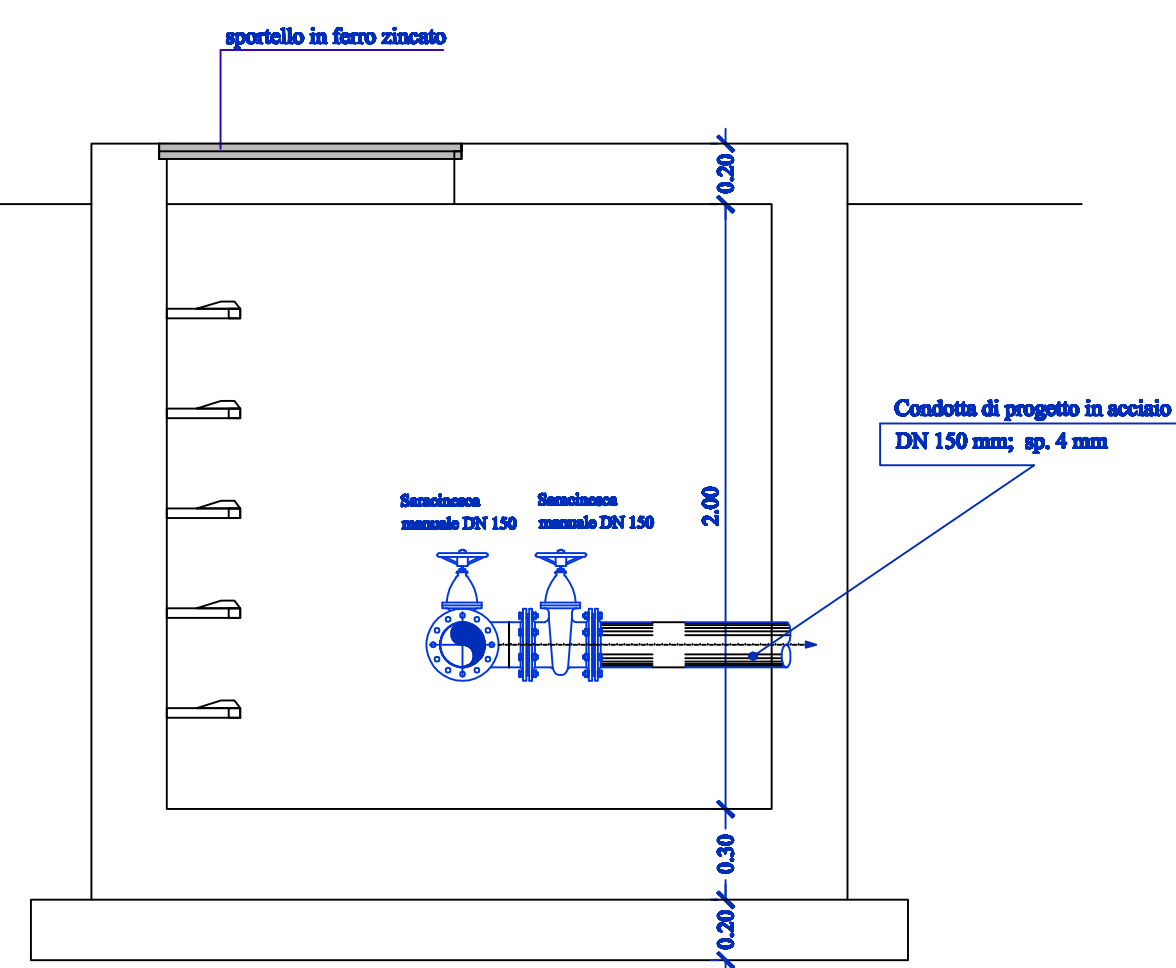

SEZIONE A-A

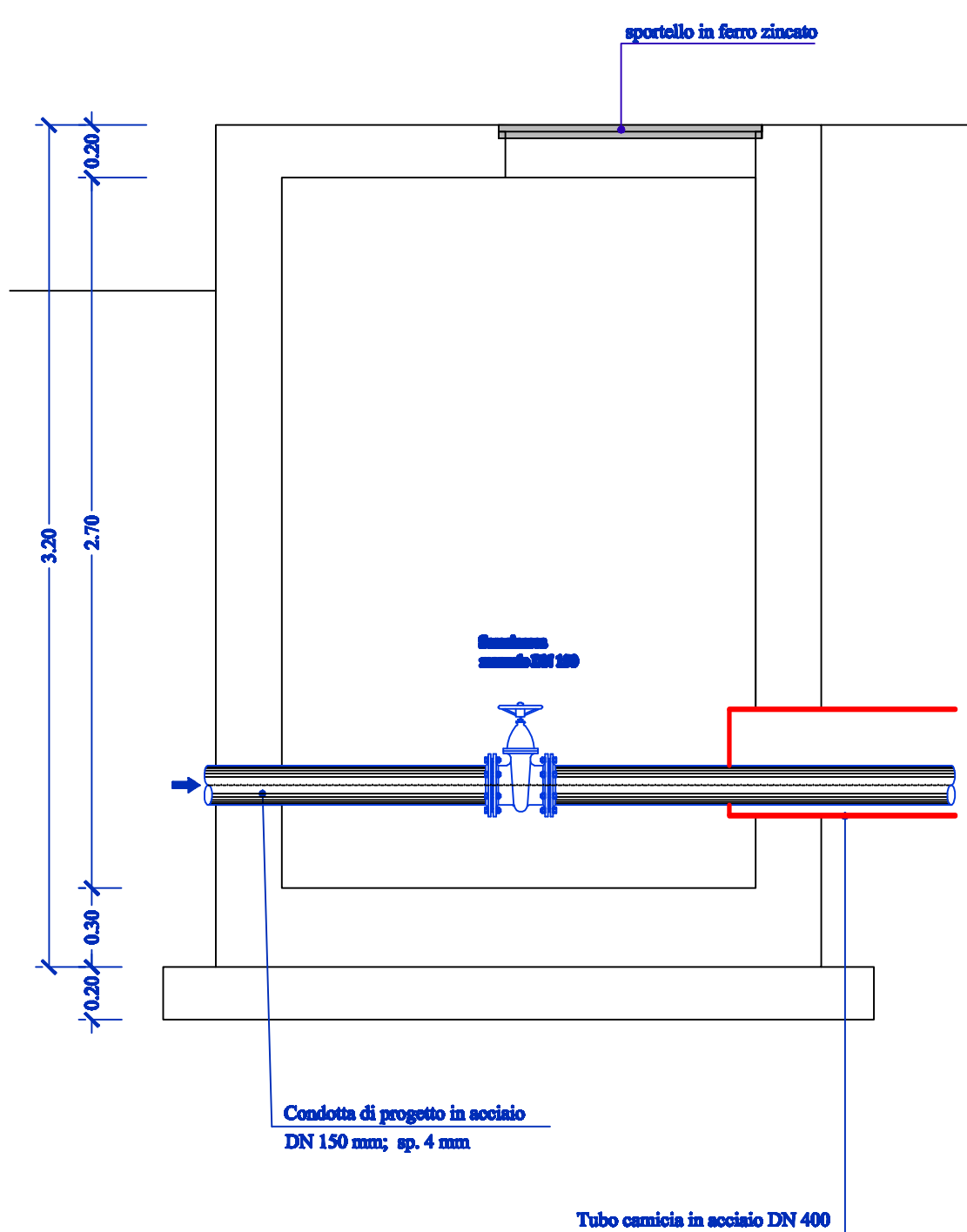

SEZIONE A-A

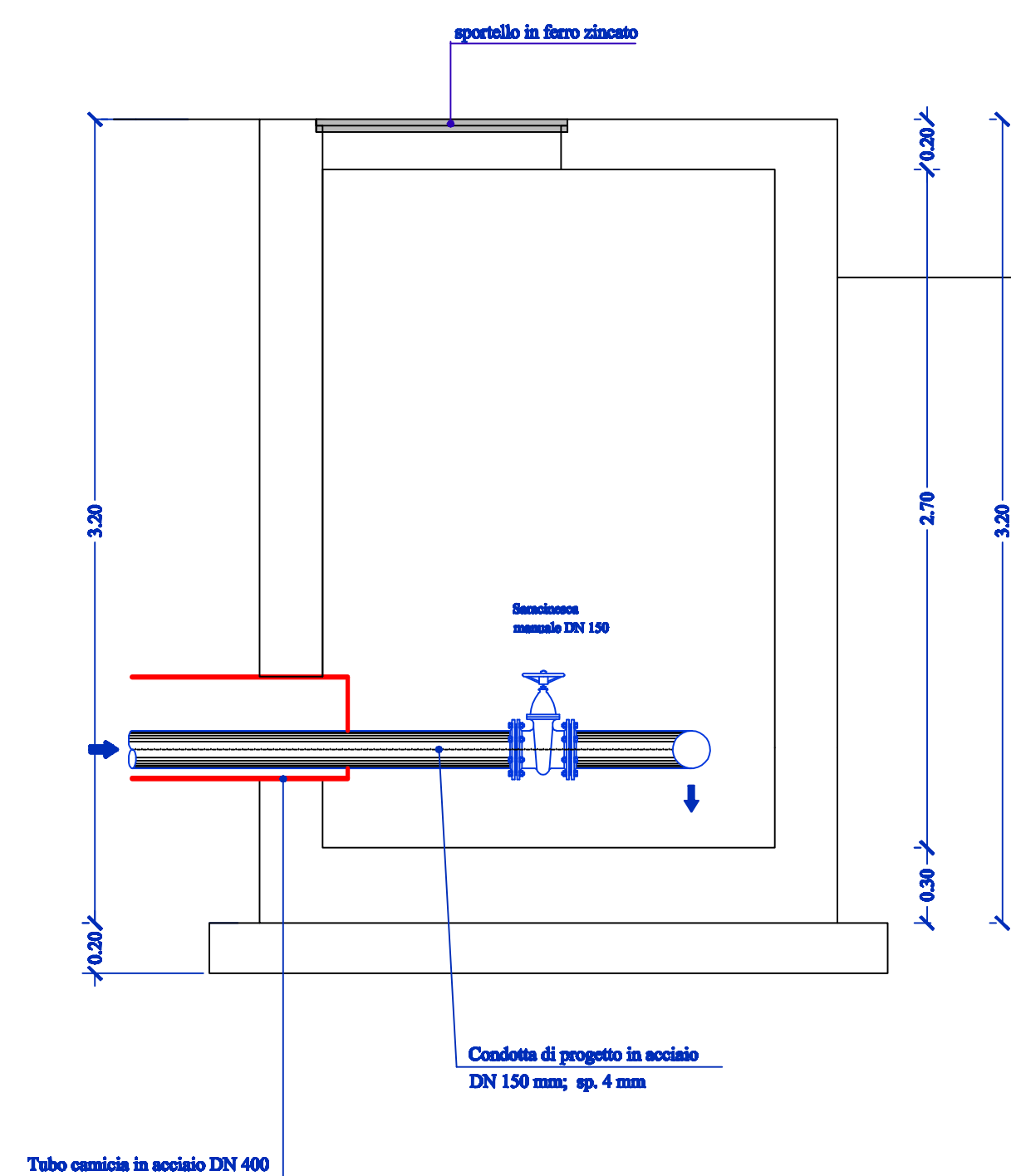

ANAS S.p.A.
 DIREZIONE CENTRALE PROGRAMMAZIONE PROGETTAZIONE

PA 12/09
 CORRIDOIO PLURIMODALE TIRRENICO - NORD EUROPA
 ITINERARIO AGRIGENTO - CALTANISSETTA - A19
 S.S. N° 640 "DI PORTO EMPEDOCLE"
 AMMODERNAMENTO E ADEGUAMENTO ALLA CAT. B DEL D.M. 5.11.2001
 Dal km 44+000 allo svincolo con l'A19

PROGETTO ESECUTIVO

Contrattante Generale: **Empedocle 2**

PROGETTO DI RISOLUZIONE INTERFERENZA N°4 SICILIACQUE
 ELABORATI GRAFICI DI PROGETTO
 Particolari costruttivi - Pozzetti

Codice Unico Progetto (CUP) : F91B09000070001

Codice Elaborato: PA12_09 - E 0 0 0 G E 2 1 5 S I 0 6 Z O Z 0 1 0 A

REV.	DATA	DESCRIZIONE	REDATTO	VERIFICATO	APPROVATO	AUTORIZZATO
A	Aprile 2011	EMISSIONE			M. LITI	P. PAGLINI

Responsabile del procedimento: Ing. MAURIZIO ARAMINI

Il Progettista: **GRAN LUCA MENENI**
 ORDINE DEGLI INGEGNERI DI FIRENZE N° 4533

Il Consulente Specialista: **ANTONINO SUGLIELMINO**
 ORDINE DEGLI INGEGNERI DI CATANIA N° 3276

Il Geologo: **MAURIZIO N. 1607**
 ORDINE REGIONALE DEI GEOLOGI DI SICILIA N° 14853

Il Coordinatore per la sicurezza in fase di progetto: **ALESSANDRO SIVITO**
 ORDINE REGIONALE DEI GEOLOGI DI SICILIA N° 14853

Il Direttore dei lavori: **PEPPINO MARASCO**
 ORDINE DEGLI INGEGNERI DI CATANIA N° 14447