

LEGENDA	
	OPERE DI PROGETTO
	STRADELLI FERROVIA
IDRAULICA	
	FOSSO DI GUARDIA FERROVIARIO DI PROGETTO (R. RIVESTITO)
	FOSSO DI GUARDIA FERROVIARIO DI PROGETTO (D. DRENANTE)
	FOSSO DI GUARDIA DELLA VIABILITA' DI PROGETTO
	VERSO DI SCORRIMENTO DI PROGETTO
	CANALINETTA SMALTIMENTO ACQUE DI FURTAFORMA
	PIEOMBIAMENTO
	TOMBINI DI ATTRAVERSAMENTO DI PROGETTO
	PROZETTO ISPEZIONABILE/NON ISPEZIONABILE
	IMPIANTO DI SOLLEVAMENTO
	QUOTA DI SCORRIMENTO (m s.m.) di progetto
	TUBO DI COLLETTAMENTO IN PVC
	EMBRICE - INTERASSE 15 m
	AREA AFFERENTE AL SISTEMA DI DRENAGGIO
	AREA DI INVASO E LAMINAZIONE

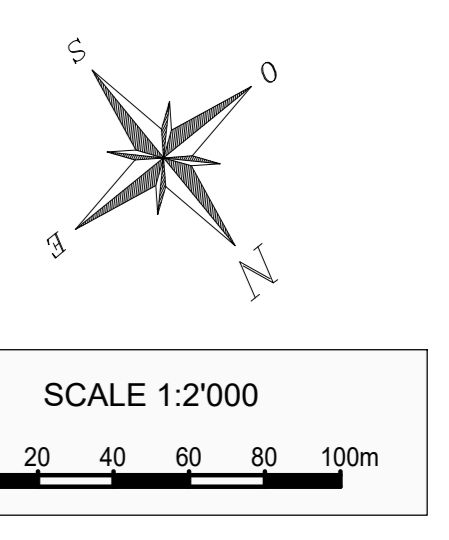

COMMITTENTE: **RFI**
RETE FERROVIARIA ITALIANA
 GRUPPO FERROVIE DELLO STATO ITALIANE

PROGETTAZIONE: **ITALFERR**
 GRUPPO FERROVIE DELLO STATO ITALIANE

DIREZIONE TECNICA
U.O. INFRASTRUTTURE CENTRO

PROGETTO DEFINITIVO

RADDOPPIO LINEA FERROVIARIA ROMA-VITERBO
TRATTA CESANO-VIGNA DI VALLE

IDRAULICA DI PIATTAFORMA FERROVIARIA
 Planimetria di drenaggio ferroviario - Tav.5 di 7

SCALA: 1:2000

COMMESSA	LOTTO	FASE	ENTE	TIPO DOC.	OPERA/DISCIPLINA	PROGR.	REV.
NR1J	01	D	29	P6	100002	005	B

Revis.	Descrizione	Redatto	Data	Verificato	Data	Approvato	Data	Autore
A	Emissione esecutiva	F. Serrau	12-2019	F. Laganone	12-2019	T. Pacelli	12-2019	
B	Emissione esecutiva	F. Serrau	06-2020	F. Laganone	06-2020	T. Pacelli	06-2020	