

TRACCIAMENTO  
SCALA 1:500

SCHEMA ESPLICATIVO

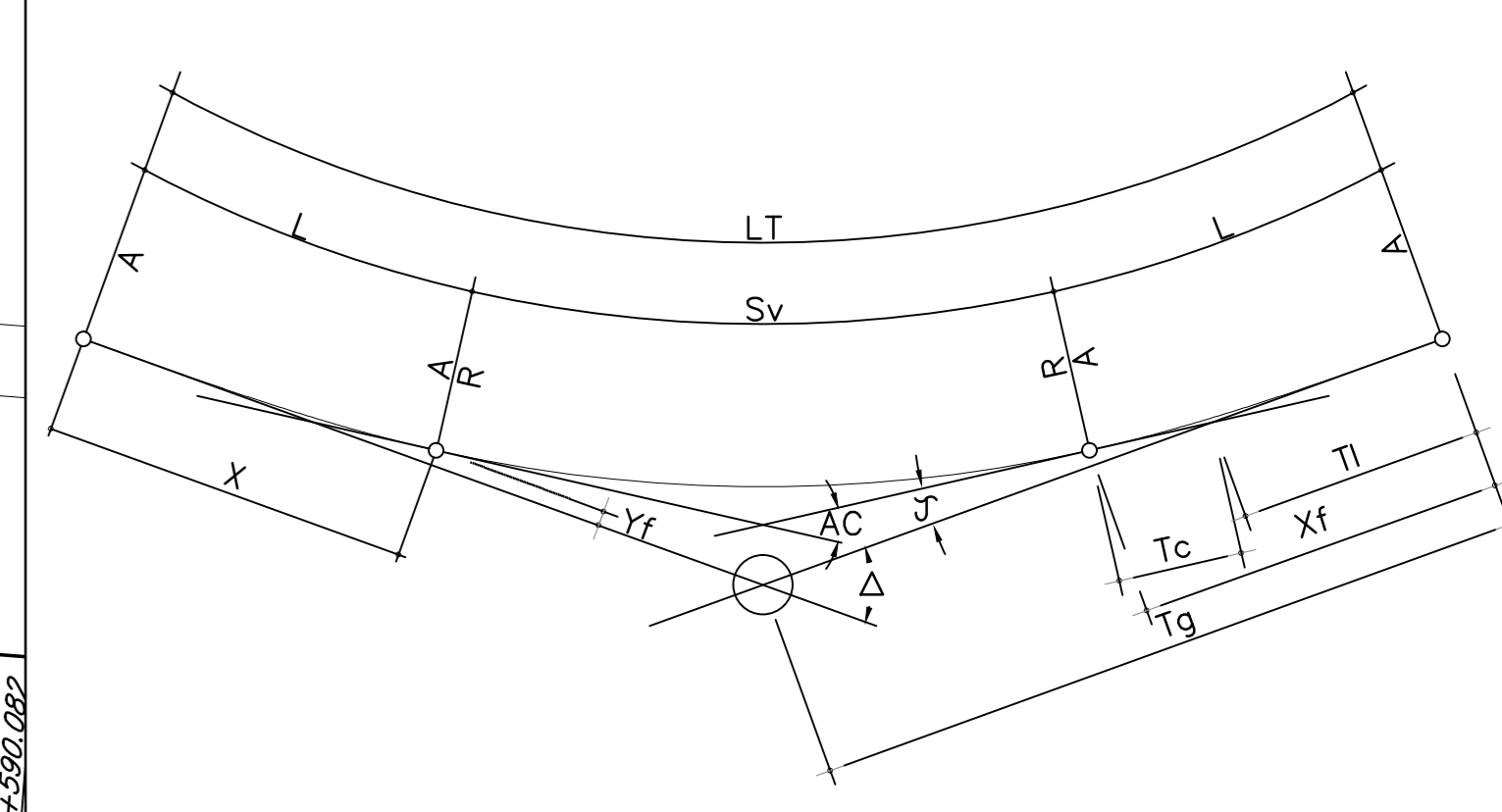
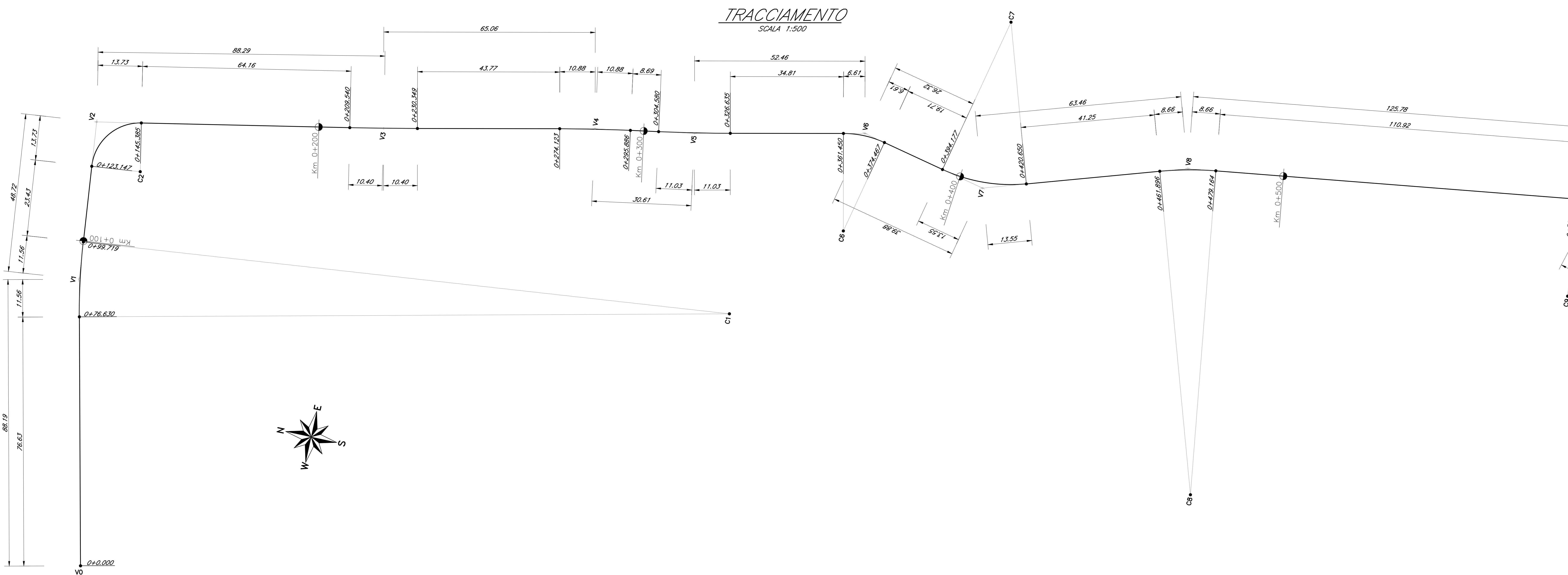

LEGGENDA

E	EST VERTICE CURVA
N	NORD VERTICE CURVA
Δ	ANGOLO DI DEVAZIONE CURVA
R	RAGGIO
A	CLOTOIDE
Tg	TANGENTE CURVA
LT	SVILUPPO TOTALE CURVA
L	SVILUPPO CLOTOIDE
Sv	SVILUPPO CURVA CIRCOLARE
J	ANGOLO DI DEVAZIONE CLOTOIDE
AC	ANGOLO DI DEVAZIONE CURVA CIRCOLARE
Xf	ASCISSA CLOTOIDE
Yf	ORDINATA CLOTOIDE

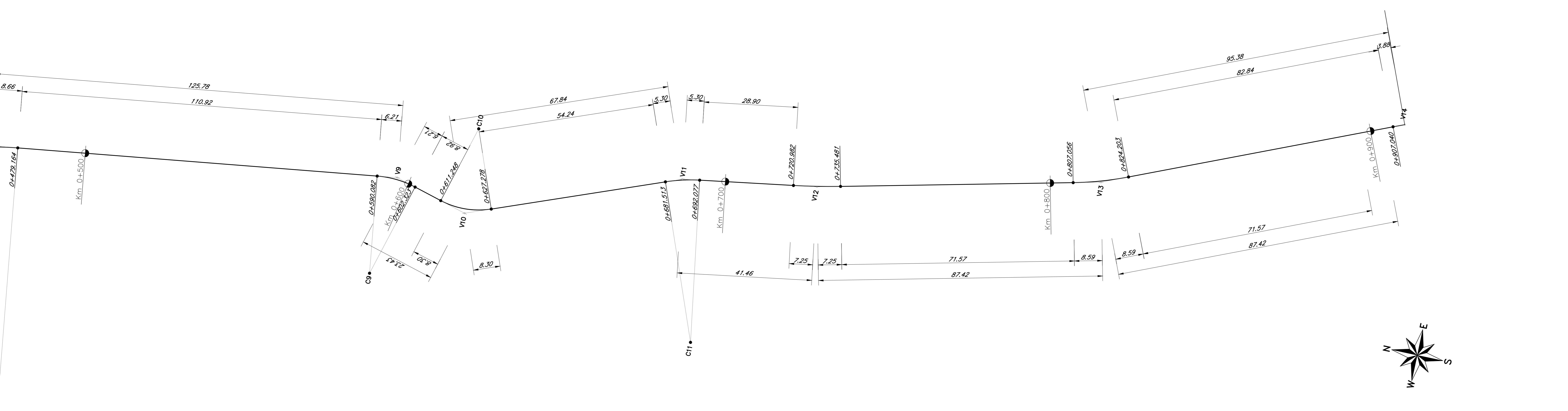

Viabilità 07

V0	2356245.414 4794865.592	V1	2356331.535 4794884.574	V2	2356380.000 4794889.509	V3	2356396.657 4794802.804	V4	2356410.259 4794739.180	V5	2356415.349 4794708.999	V6	2356426.345 4794657.708	V7	2356417.538 4794618.816	V8	2356436.701 4794558.322	V9	2356453.515 4794433.670	V10	2356447.176 4794411.111	V11	2356471.534 4794347.797	V12	2356477.976 4794306.841	V13	2356497.777 4794221.691	V14	2356534.772 4794134.096		
<b>CURVA "1"</b>		<b>CURVA "2"</b>		<b>CURVA "3"</b>		<b>CURVA "4"</b>		<b>CURVA "5"</b>		<b>CURVA "6"</b>		<b>CURVA "7"</b>		<b>CURVA "8"</b>		<b>CURVA "9"</b>		<b>CURVA "10"</b>		<b>CURVA "11"</b>		<b>CURVA "12"</b>		<b>CURVA "13"</b>							
R	200.000	R	15.000	R	1000.000	R	500.000	R	30.000	R	100.000	R	30.000	R	25.000	R	50.000	R	200.000	R	100.000	R	100.000	R	100.000	R	100.000	R	100.000	R	100.000
Ac	7.3493959	Ac	94.3781933	Ac	1.3246974	Ac	2.7708893	Ac	2.8081574	Ac	10.9936334	Ac	25.9762214	Ac	40.8214644	Ac	4.6191134	Ac	13.4502133	Ac	10.9164759	Ac	10.9164759	Ac	10.9164759	Ac	10.9164759	Ac	10.9164759		
T	11.957	T	13.731	T	10.405	T	10.883	T	11.029	T	8.456	T	6.207	T	8.302	T	7.283	T	5.902	T	7.283	T	8.595	T	8.595	T	8.595	T	8.595	T	8.595
Sv	23.089	Sv	22.237	Sv	20.808	Sv	21.763	Sv	13.016	Sv	17.269	Sv	12.241	Sv	16.031	Sv	10.564	Sv	14.499	Sv	10.564	Sv	17.148	Sv	17.148	Sv	17.148	Sv	17.148	Sv	17.148
F	0.333	F	3.936	F	0.054	F	0.118	F	0.703	F	0.373	F	0.622	F	1.274	F	0.131	F	0.279	F	0.131	F	0.367	F	0.367	F	0.367	F	0.367	F	0.367
C	23.076	C	20.256	C	20.808	C	21.761	C	22.053	C	12.915	C	12.156	C	12.156	C	15.727	C	10.544	C	10.544	C	17.127	C	17.127	C	17.127	C	17.127	C	17.127
C1	2356363.296 4794686.774	C2	2356367.860 4794873.196	C3	2357376.737 4795001.682	C4	2355919.031 4794645.236	C5	2356906.552 4794803.027	C6	2356395.625 4794657.885	C7	2356469.297 4794620.993	C8	2356338.755 4794536.375	C9	2356422.955 4794435.811	C10	2356473.489 4794412.339	C11	2356674.420 4794334.791	C12	2356674.420 4794345.078	C13	2356593.231 4794252.713						

PUNTO	COORDINATE - Viab-7	
	EST	NORD
0+0.000	2356245.414	4794865.592
0+76.630	2356320.249	4794882.086
0+99.719	2356343.033	4794885.745
0+123.147	2356366.340	4794888.118
0+145.385	2356382.591	4794876.025
0+208.540	2356394.894	4794813.022
0+230.349	2356398.832	4794792.629
0+274.123	2356407.983	4794749.822
0+295.886	2356412.068	4794728.448
0+304.580	2356413.514	4794719.875
0+326.635	2356417.661	4794698.215
0+361.450	2356424.959	4794664.173
0+374.467	2356424.885	4794651.259
0+394.177	2356420.531	4794632.036
0+420.050	2356421.631	4794605.894
0+461.896	2356434.087	4794568.573
0+479.164	2356437.858	4794549.743
0+590.082	2356452.685	4794439.821
0+602.523	2356451.836	4794427.695
0+611.248	2356448.421	4794419.103
0+627.278	2356450.156	4794403.363
0+681.513	2356469.631	4794352.745
0+692.077	2356472.358	4794342.559
0+720.882	2356476.849	4794314.005
0+735.481	2356479.618	4794299.777
0+807.056	2356495.831	4794230.062
0+824.203	2356501.124	4794213.774
0+907.040	2356533.380	4794137.475

**QUADRILATERO**  
Marche Umbria S.p.A.

**ASSE VIARIO MARCHE-UMBRIA**  
**E QUADRILATERO DI PENETRAZIONE INTERNA**  
**MAXI LOTTO 2**

LAVORI DI COMPLETAMENTO DELLA DIRETTRICE PERUGIA ANCONA:  
SS. 318 DI "VALFABBRICA", TRATTO PIANELLO - VALFABBRICA  
SS. 76 "VAL DISSINO", TRATTO FOSSATO VICO - CANCELLE E ALBRACIA - SERRA SAN QUIRICO  
"PEDEMONTANA DELLE MARCHE", TRATTO FABRIANO-MUCCIA-SFERCIA

**PROGETTO ESECUTIVO DI DETTAGLIO**

CONTRAENTE GENERALE: **DIRPA 2** s.c.a.r.l. Ing. Federico Montanari  
Il responsabile del Contratto Generale: Ing. Ignazio Facetti  
Il responsabile Integrazioni delle Proiezioni Operative: Ing. Salvatore Lato

PROGETTAZIONE: Associazione Temporanea di Imprese  
Mandatario: **PROGIN** LOMBARDI SA INGEGNERI CONSULENTI LOMBARDI-REICO INGEGNERI S.R.L. SGAI s.r.l. di E. FORNINI & C. Studio di Ingegneria e Disegno Tecnico

RESPONSABILE DELLA PROGETTAZIONE PER L'A.T.I.: Ing. Antonio Grimaldi  
IL COORDINATORE DELLA SICUREZZA IN FASE DI ESECUZIONE: Ing. Vincenzo Pardo  
IL DIRETTORE DEI LAVORI: Ing. Poppo Maracò

**2.1.1. - PEDEMONTANA DELLE MARCHE**  
Lotto funzionale del Sub lotto 2.1 - Tratto Fabriano - Matelica Nord  
SISTEMAZIONE VIABILITA' INTERFERITA KM 6+721

PLANIMETRIA DI TRACCIAMENTO

Codice Unico di Progetto (CUP) **F12C03000050021** (Assegnato CUP 20-04-2015)

Codice elaborato: **L 0 7 0 3 2 1 2 1 E 1 1 C 1 S 1 9 6 0 1 1 A 0 2 1 B**

REV.	DATA	DESCRIZIONE	Redatto	Controllato	Approvato
A	10/05/2018	Emissione PED	A. TOSIANI	S. LIETO	A. GRIMALDI
B	10/05/2020	Revisione intervento	A. TOSIANI	S. LIETO	A. GRIMALDI