

SEZIONE TRASVERSALE  
- Scala 1:50 -

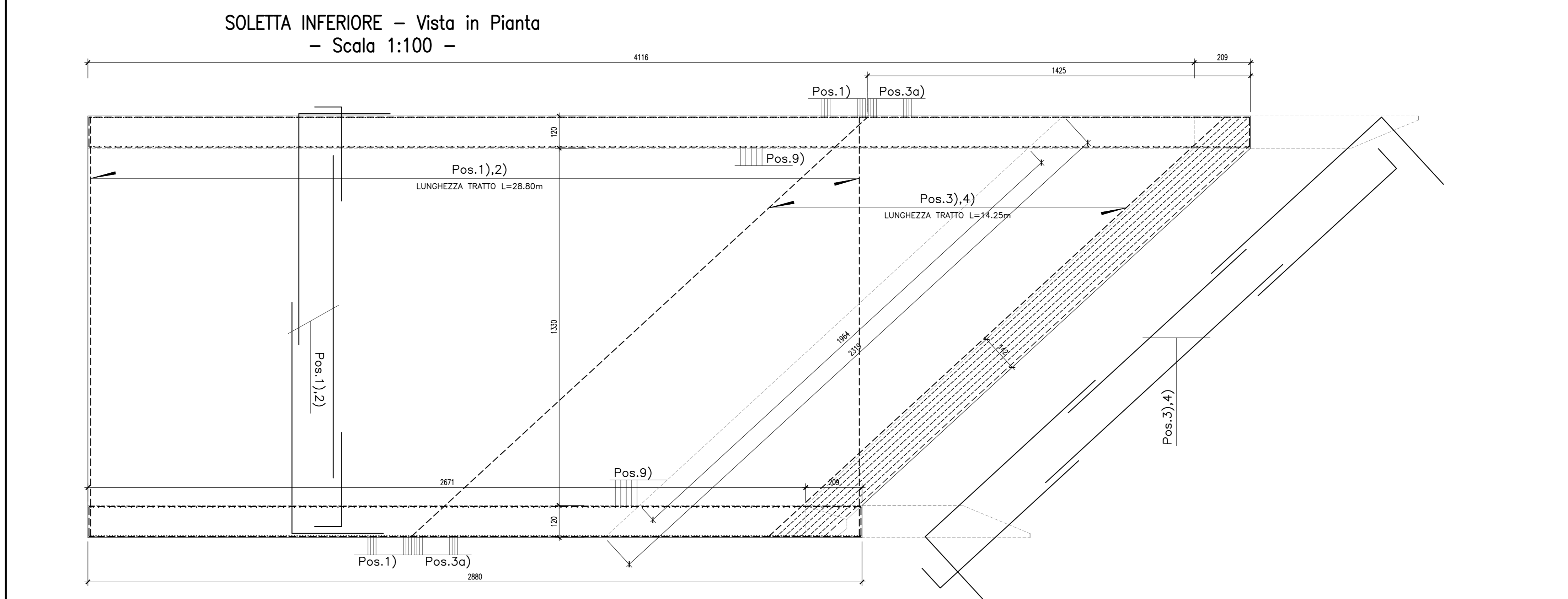

SOLETTA INFERIORE - Vista in Pianta  
- Scala 1:100 -

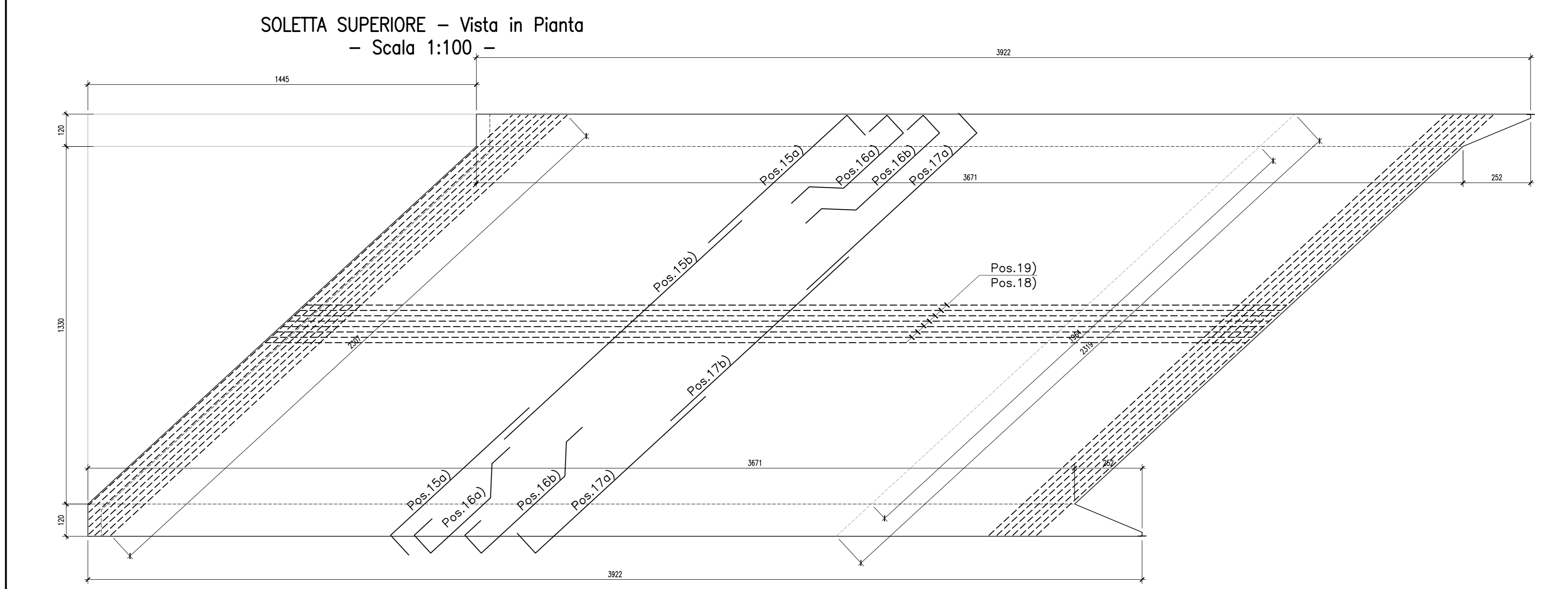
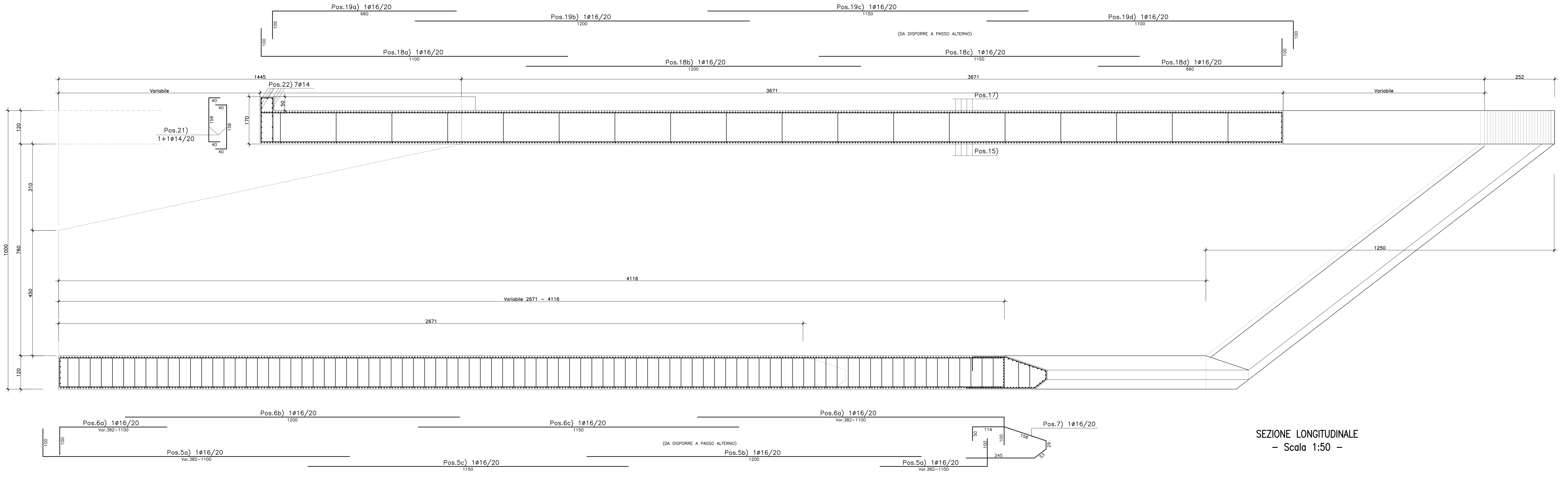

SEZIONE LONGITUDINALE  
- Scala 1:50 -

**QUADRILATERO**  
Marche Umbria S.p.A.

**ASSE VIARIO MARCHE-UMBRIA  
E QUADRILATERO DI PENETRAZIONE INTERNA  
MAXI LOTTO 2**

LAVORI DI COMPLETAMENTO DELLA DIRETTRICE PERUGIA ANCONA:  
SS. 318 DI "VALFABBRICA", TRATTO PIANELLO-VALFABBRICA  
SS. 76 "VAL DESINO", TRATTO FOSSATO VICO - CANCELLI E ALBACINA - SERRA SAN QUIRICO  
"PEDEMONTANA DELLE MARCHE", TRATTO FABRIANO-MUCCIA-SFERCIA.

**PROGETTO ESECUTIVO**

<b>CONTRAENTE GENERALE:</b> <b>DIRPA 2</b> S.C.G. I. I.	Il responsabile del Contratto Generale: Ing. Federico Montanari	Il responsabile Integrazioni delle Protezioni Specialistiche: Ing. Salvatore Liato
---	--	--

**PROGETTAZIONE:** Associazione Temporanea di Ingegneri

Mandatario: <b>PROGIN</b>	Mandatario: <b>LOMBARDI SA</b> INGEGNERI CONSULENTI	Mandatario: <b>LOMBARDI-REICO</b> INGEGNERI CONSULENTI	Mandatario: <b>SGAI s.r.l.</b> Ingegneri Consulenti
------------------------------	---	--	---

**RESPONSABILI DELLA PROGETTAZIONE:**

Prof. Ing. Antonio Grimaldi INGEGNERE	Fabrizio PONTONI Geologo Specialista INGEGNERE	Don. Michele CURIALE INGEGNERE	Don. Michele CURIALE INGEGNERE
--	--	-----------------------------------	-----------------------------------

**PROGETTAZIONE:** Ing. Michele Curiale

**IL RESPONSABILE DEL PROCEDIMENTO:** Ing. Ignazio Fanti

**2.1.3 - PEDEMONTANA DELLE MARCHE**  
3° stralcio funzionale: Castelraimondo nord - Castelraimondo sud  
4° stralcio funzionale: Castelraimondo sud - Innesco S.S.77 a Muccia  
OPERE D'ARTE MAGGIORI: GALLERIE ARTIFICIALI E SPINGITUBO  
Spingitubo attraversamento linea FS Civitanova Marche-Fabriano  
Armatura Monolitica

SCALA:  
1:50 - 1:100  
DATA:  
Marzo 2020

Codice Unico di Progetto (CUP): **F12C0300050021**

Codice elaborato: **L07072121E14S170200ARMTA**

REV.	DATA	DESCRIZIONE	Redatto	Controllato	Approvato
A	Marzo 2020	Emissione PE	PROGIN	S. Liato	A. Grimaldi
B					
C					