

PIANTA TOMBINO  
Scala 1:50

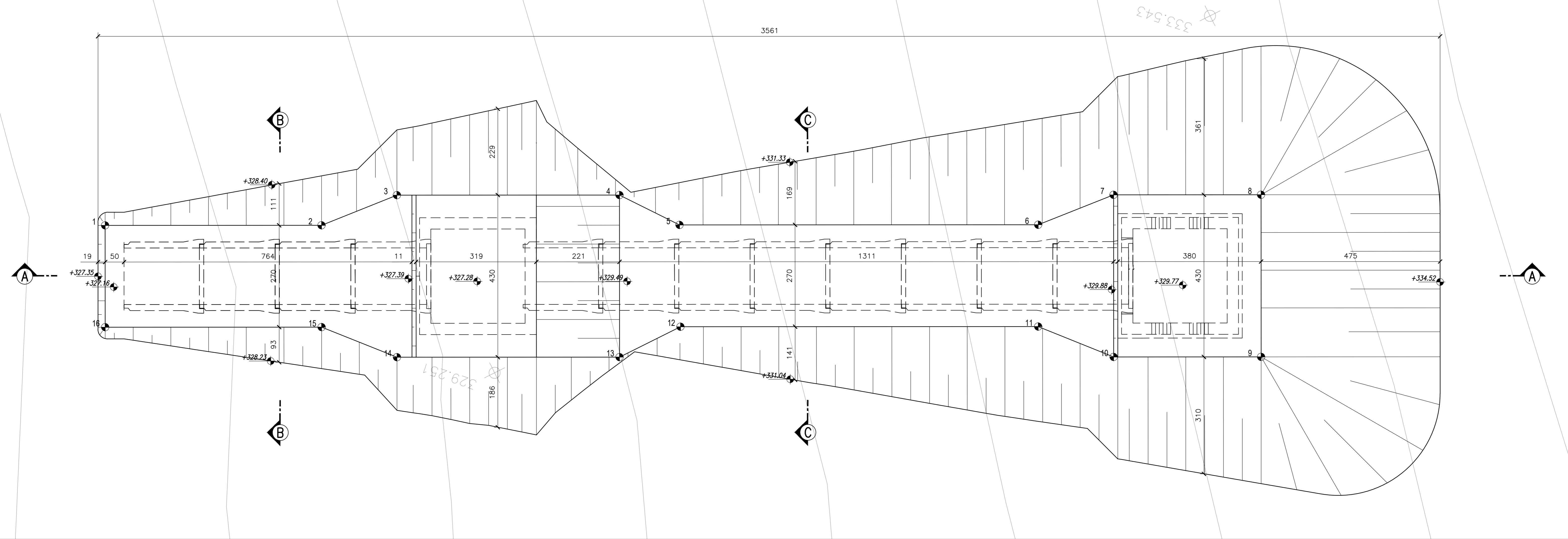

SEZIONE A-A TOMBINO  
Scala 1:50

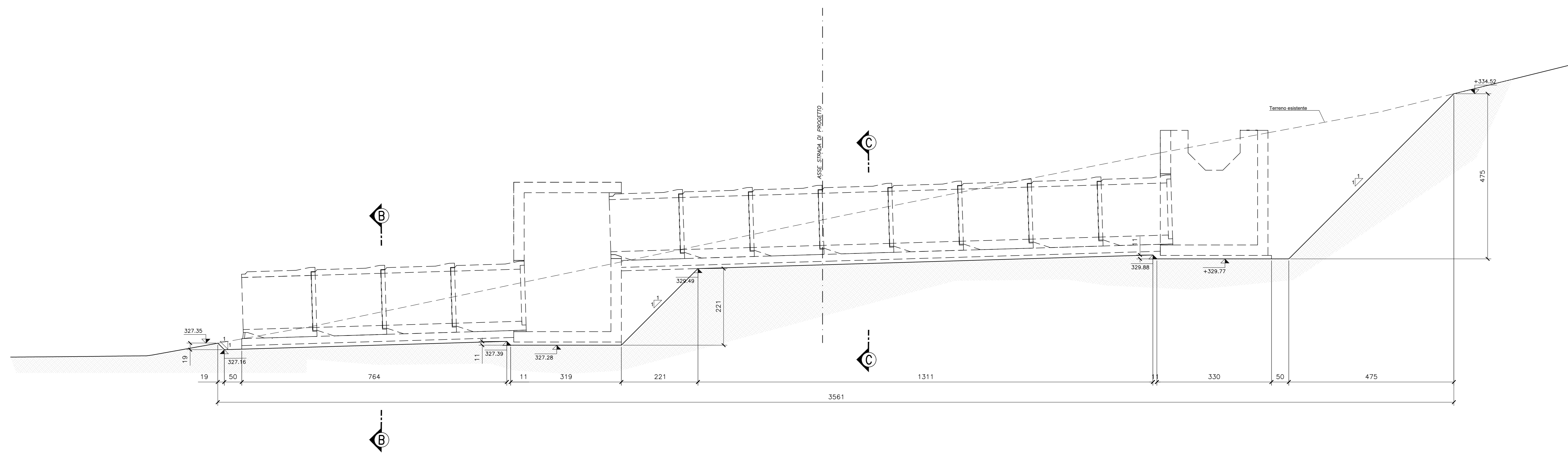

SEZIONE B-B TOMBINO  
Scala 1:50

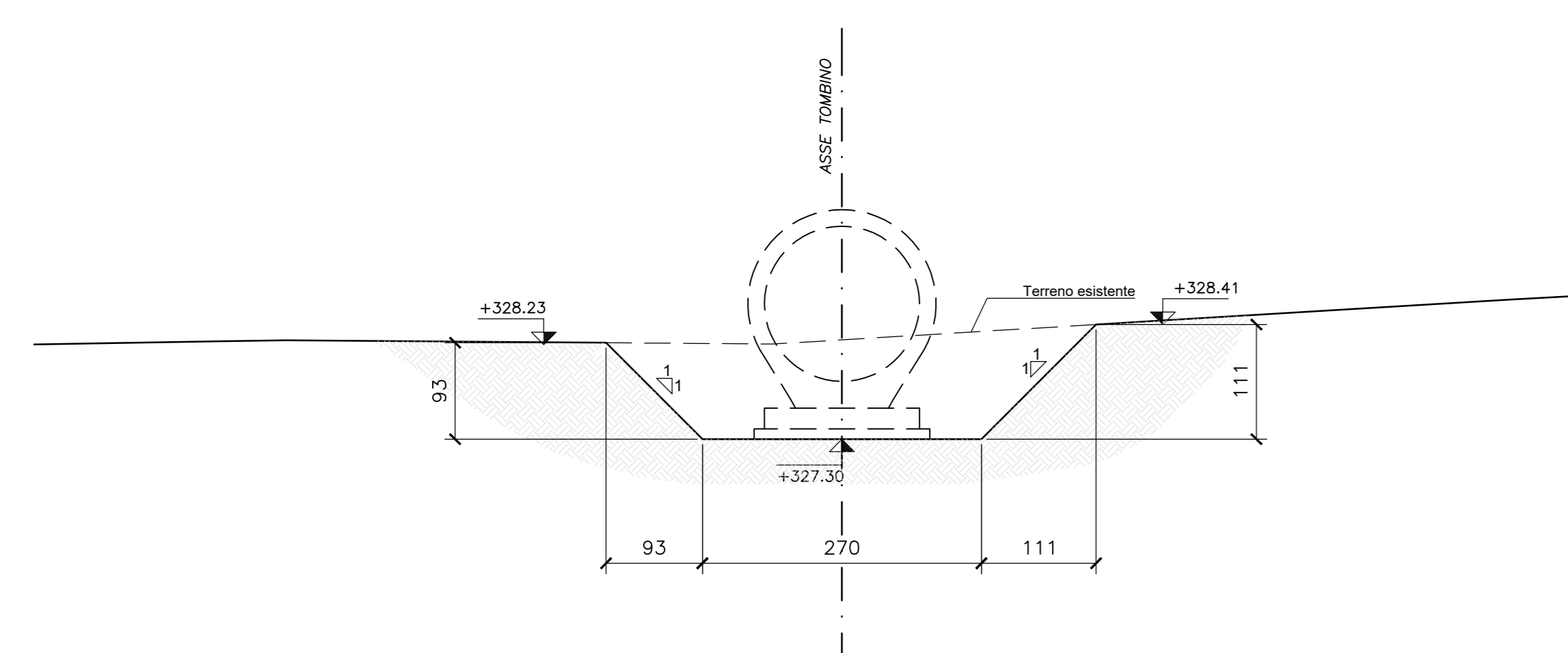

SEZIONE C-C TOMBINO  
Scala 1:50

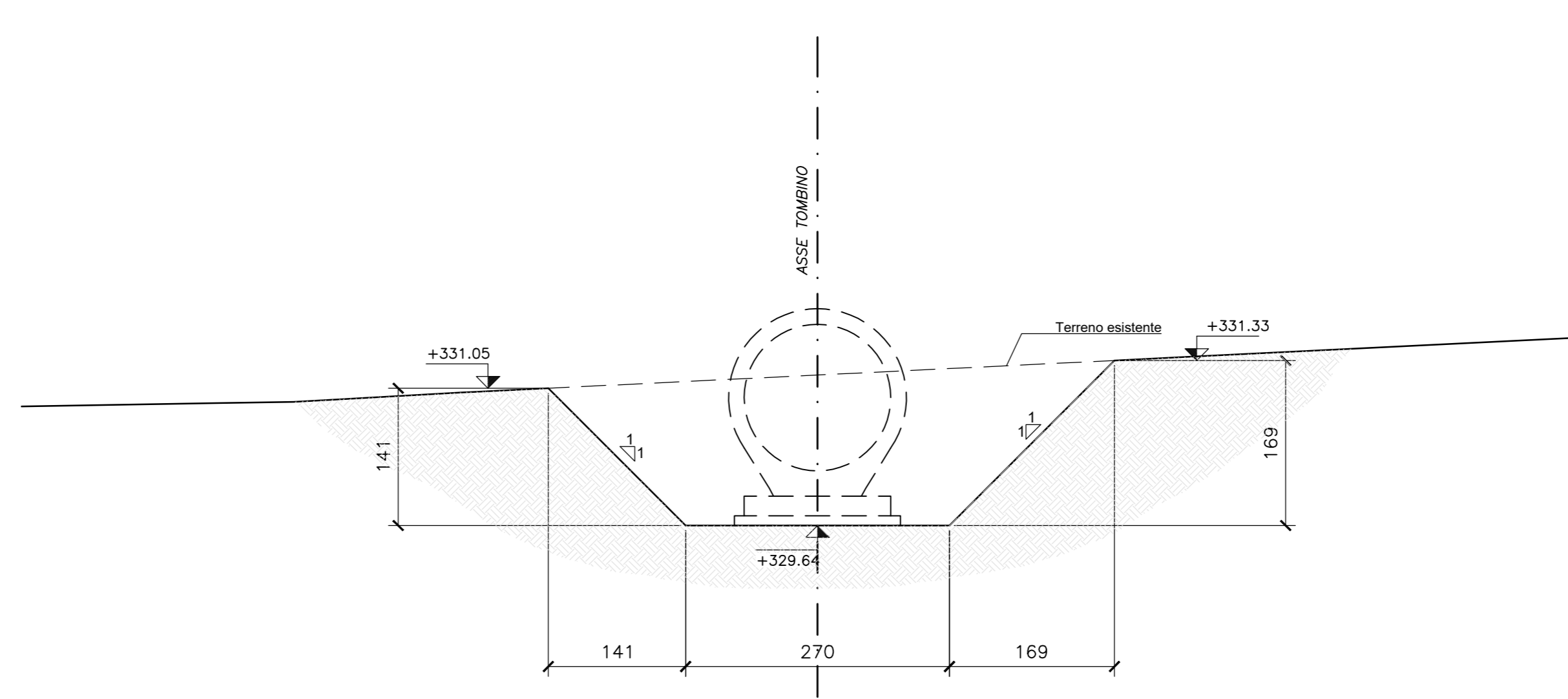

PUNTI	COORDINATE X,Y	
	X(EST)	Y(NORD)
1	236114.9102	4786792.8884
2	2361109.465	4786791.0653
3	2361107.8224	4786789.672
4	2361102.2222	4786787.797
5	2361100.4604	4786788.0438
6	2361091.4351	4786785.022
7	2361089.7905	4786783.6346
8	2361086.0794	4786782.392
9	2361084.7142	4786786.4696
10	2361088.4252	4786787.7123
11	2361090.5783	4786787.583
12	2361099.5794	4786790.5966
13	2361100.857	4786791.8743
14	2361106.4572	4786793.7493
15	2361108.6078	4786793.6256
16	236114.053	4786795.4487

**ASSE VIARIO MARCHE-UMBRIA  
E QUADRILATERO DI PENETRAZIONE INTERNA  
MAXI LOTTO 2**

LAVORI DI COMPLETAMENTO DELLA DIRETTRICE PERUGIA ANCONA:  
SS. 318 DI "VALFABBRICA", TRATTO PIANELLO-VALFABBRICA  
SS. 76 "VAL DESINO", TRATTO FOSSATO VICO - CANCELLI E ALBACINA - SERRA SAN QUIRICO  
"PEDEMONTANA DELLE MARCHE", TRATTO FABRIANO-MUCCIA-SFERCIA.

**PROGETTO ESECUTIVO**

<b>CONTRAENTE GENERALE:</b> 	Il responsabile del Contratto Generale: Ing. Federico Montanari	Il responsabile Integratori delle Prestazioni Specialistiche: Ing. Salvatore Lieto			
<b>PROGETTAZIONE:</b> Associazione Temporanea di Imprese					
Mandatario: 	Mandatari:  				
RESPONSABILE DELLA PROGETTAZIONE: PER C.A.T.I. Prof. Ing. Antonio Grimaldi GEOLOGO: Dott. Geol. Fabrizio Pontoni COORDINATORE DELLA SICUREZZA IN FASE DI PROGETTAZIONE: Ing. Michele Curiiale	  				
IL RESPONSABILE DEL PROCEDIMENTO: Ing. Iginio Farotti					
<b>2.1.3 - PEDEMONTANA DELLE MARCHE</b> 3° stralcio funzionale: Castelraimondo nord - Castelraimondo sud 4° stralcio funzionale: Castelraimondo sud - innesto S.S.77 a Mucchia <b>OPERE IDRAULICHE</b> ASSE PRINCIPALE Tombino Ø1500 alla prg. 1+140: Pianta scavi		SCALA: 1:50 DATA: Settembre 2020			
Codice Unico di Progetto (CUP): F12C03000050021					
Codice elaborato: [Tabella con campi per data, foglio, scala, etc.]					
REV.	DATA	DISCUSSIONE	Redatto	Controllato	Approvato
A	Settembre 2020	Emissione a seguito istruzione ANAS	PROGINS	M. Satti	S. Lieto
B					A. Grimaldi
C					