

CARPENTERIA CENTINA TIPO IPE 160 ACCOPPIATE  
scala 1:25

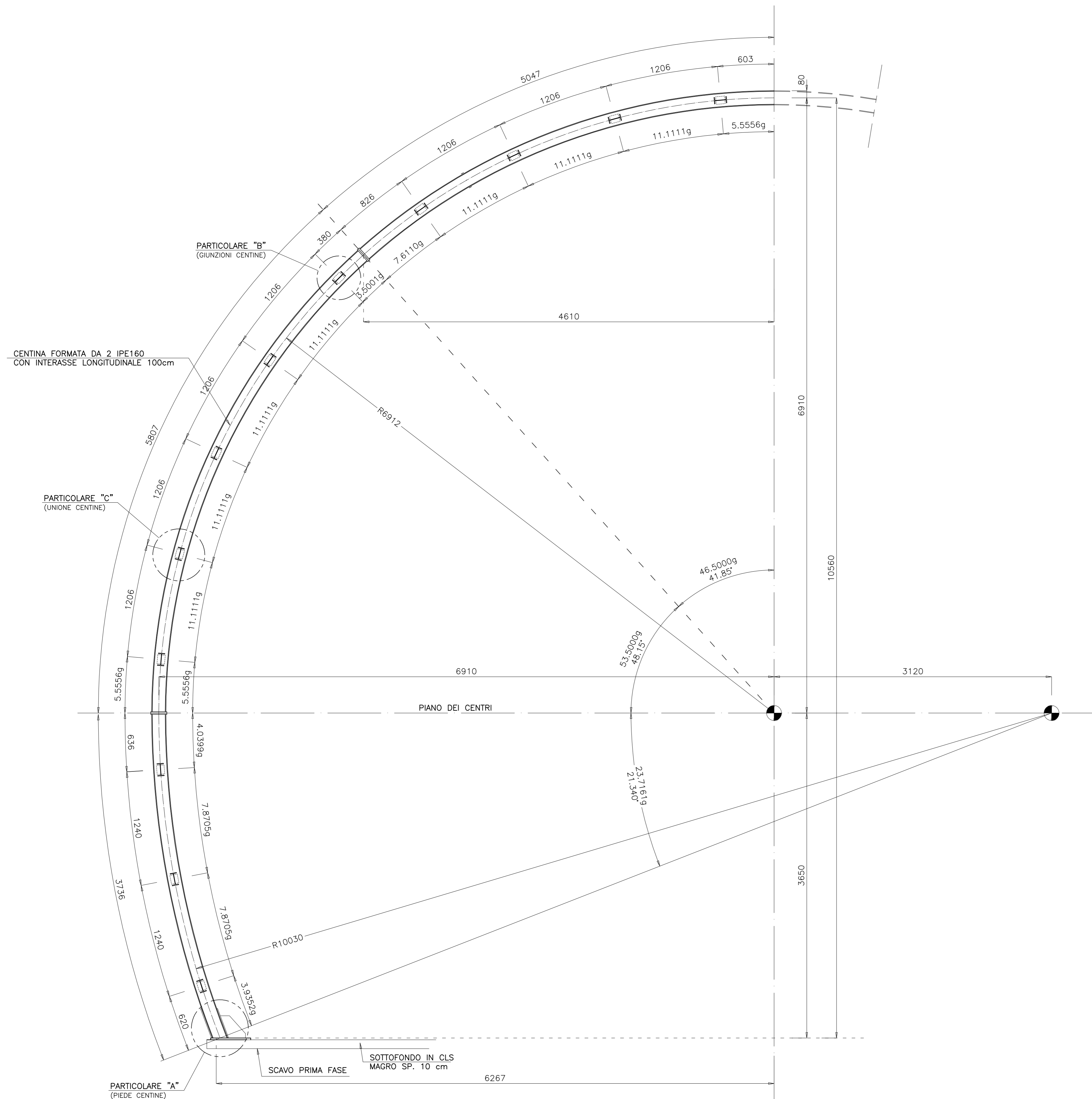

SCHEMA PIEGATURA CENTINE PER TRASPORTO  
scala 1:50

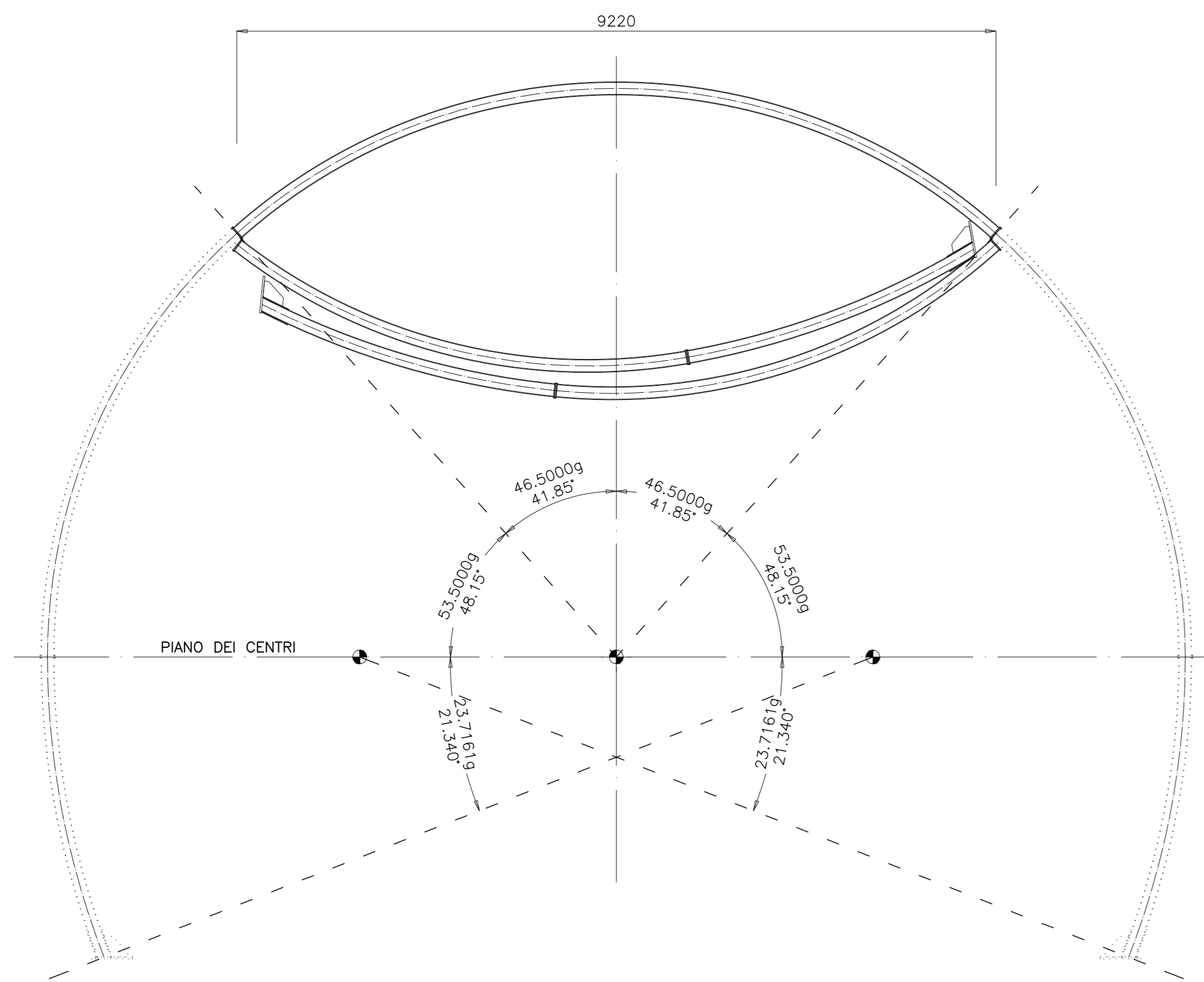

PARTICOLARE "A" scala 1:5  
PIEDE CENTINE

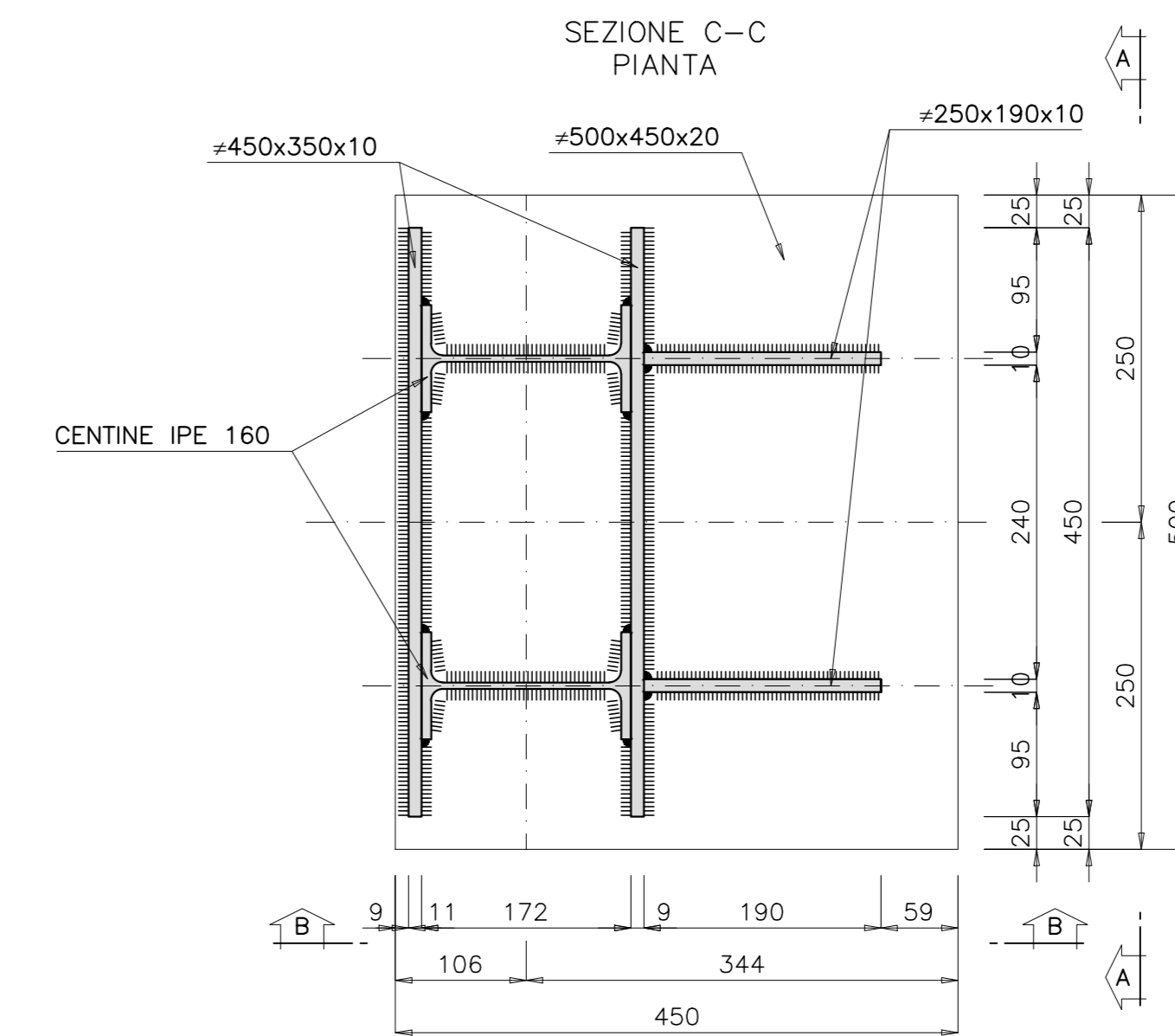
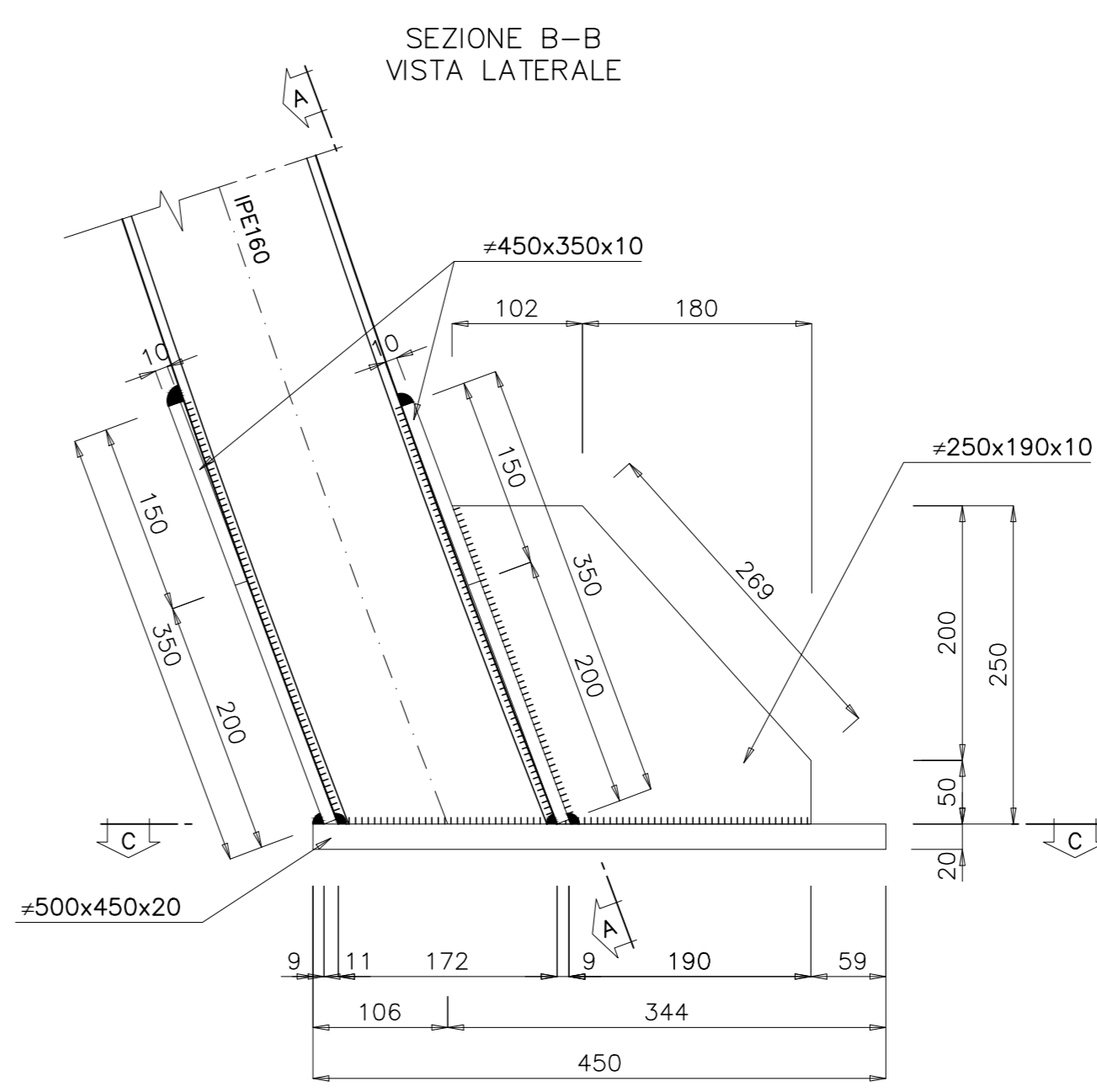
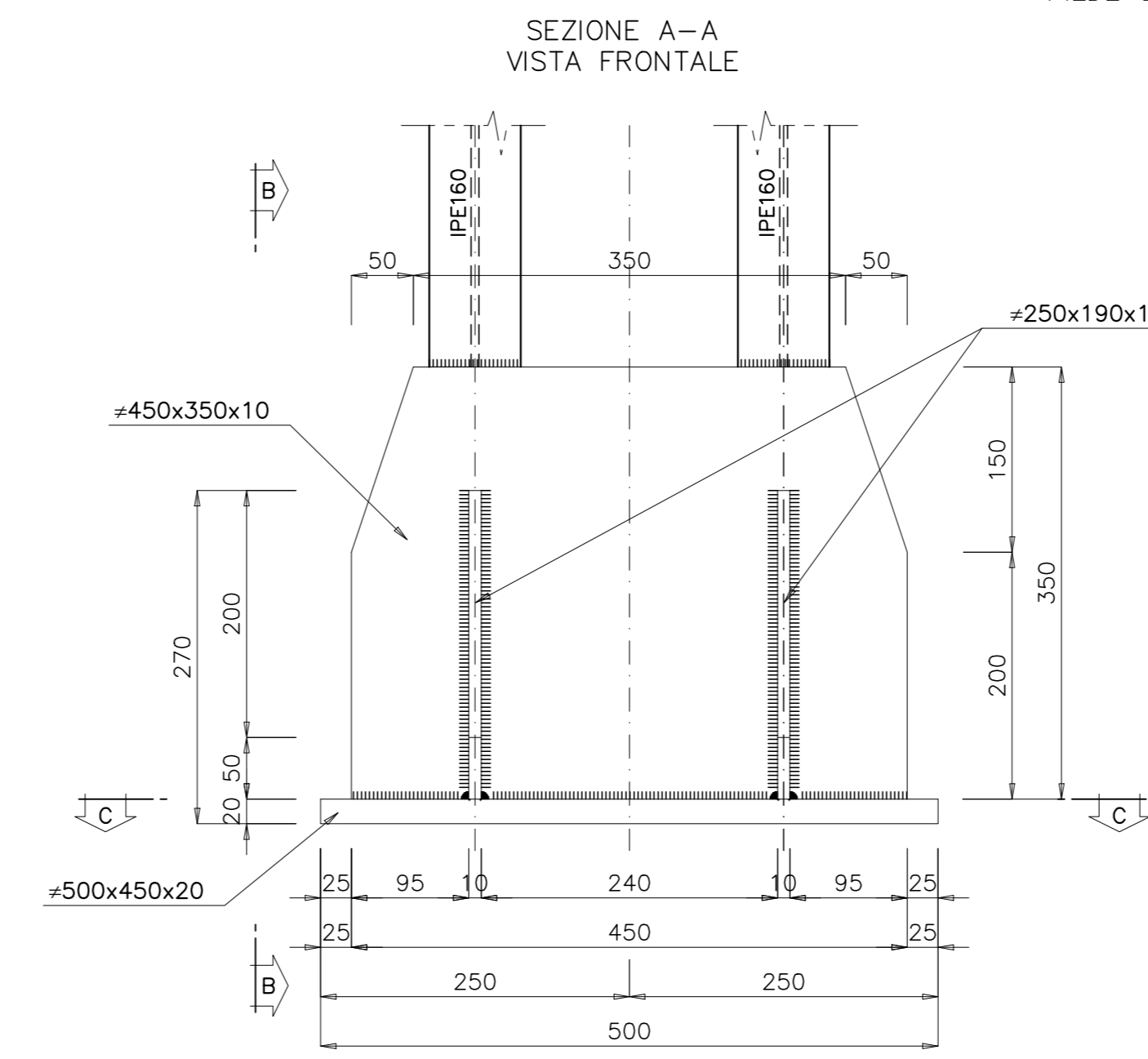

PARTICOLARE "B" scala 1:5  
PIASTRE DI GIUNZIONE

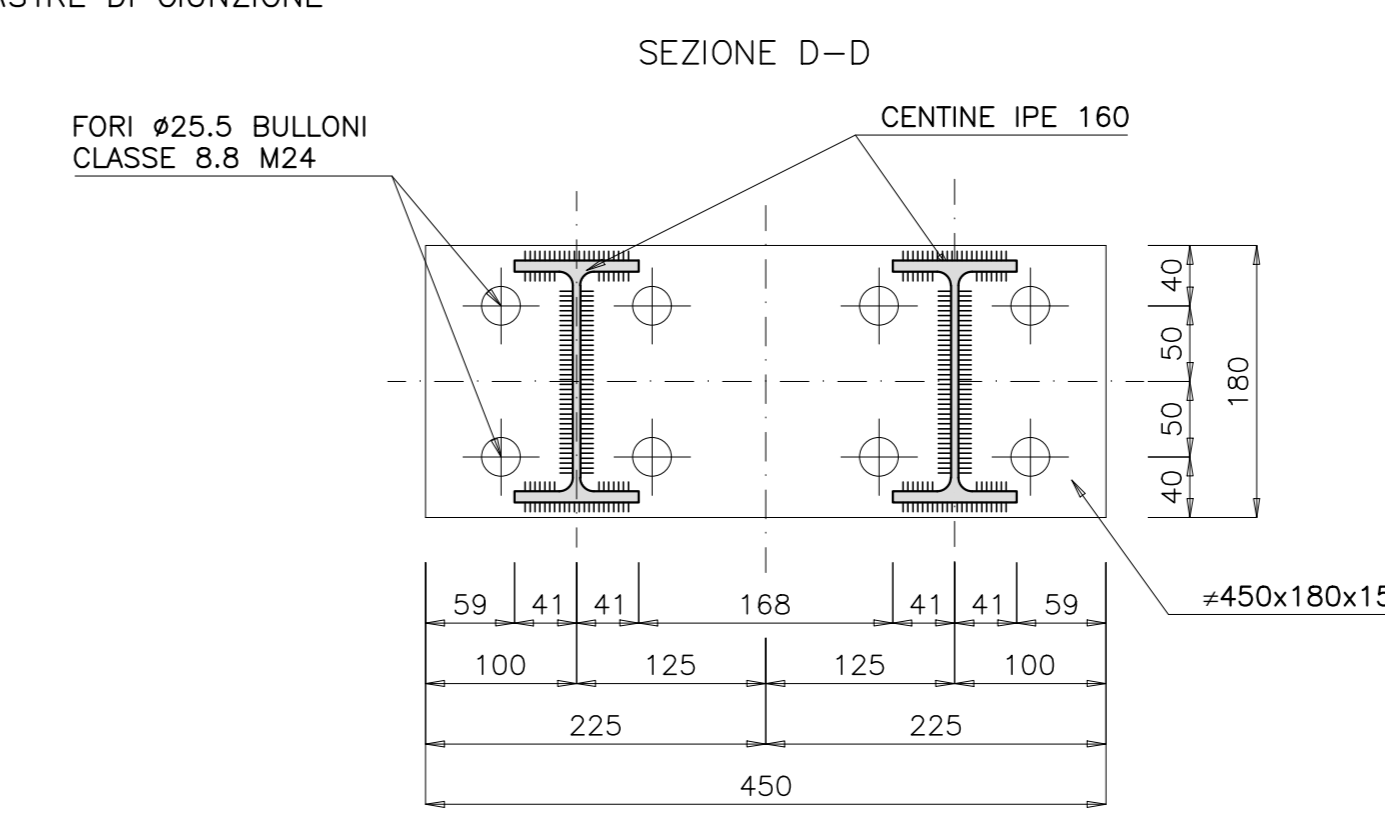
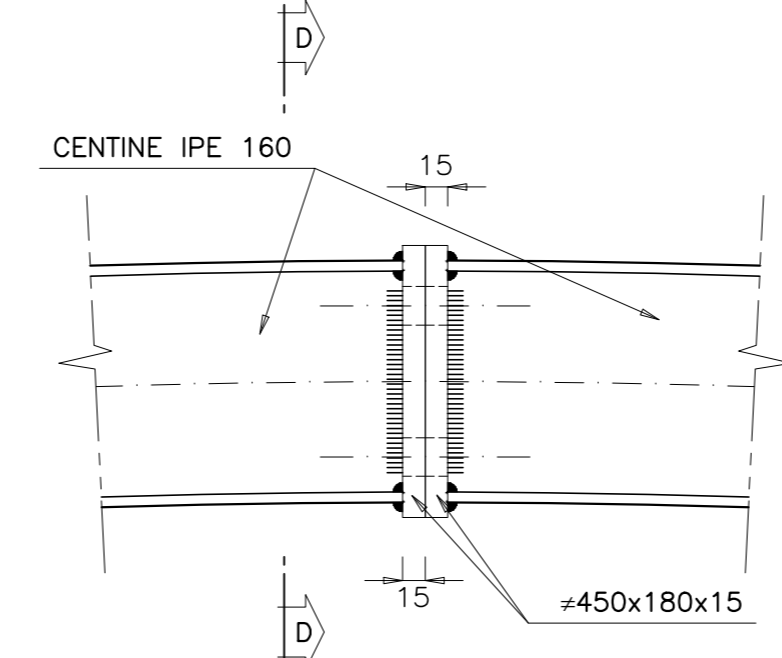

PARTICOLARE "C" scala 1:5  
UNIONE CENTINE

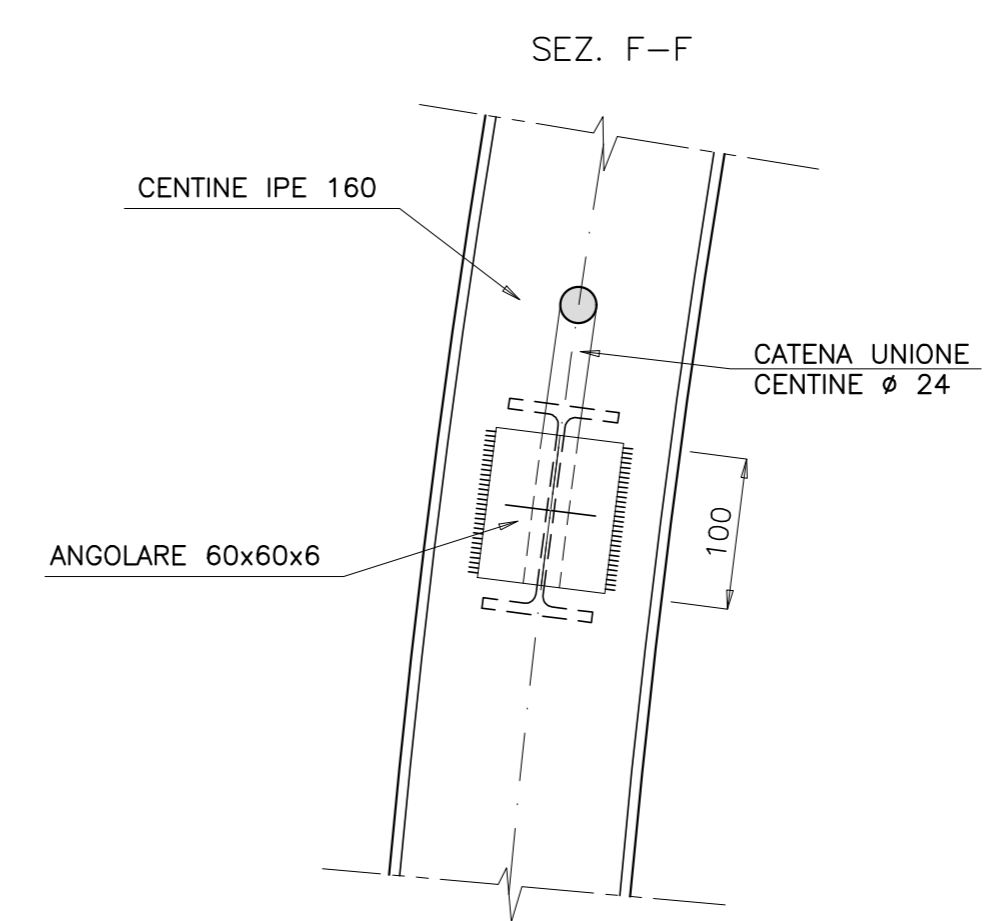
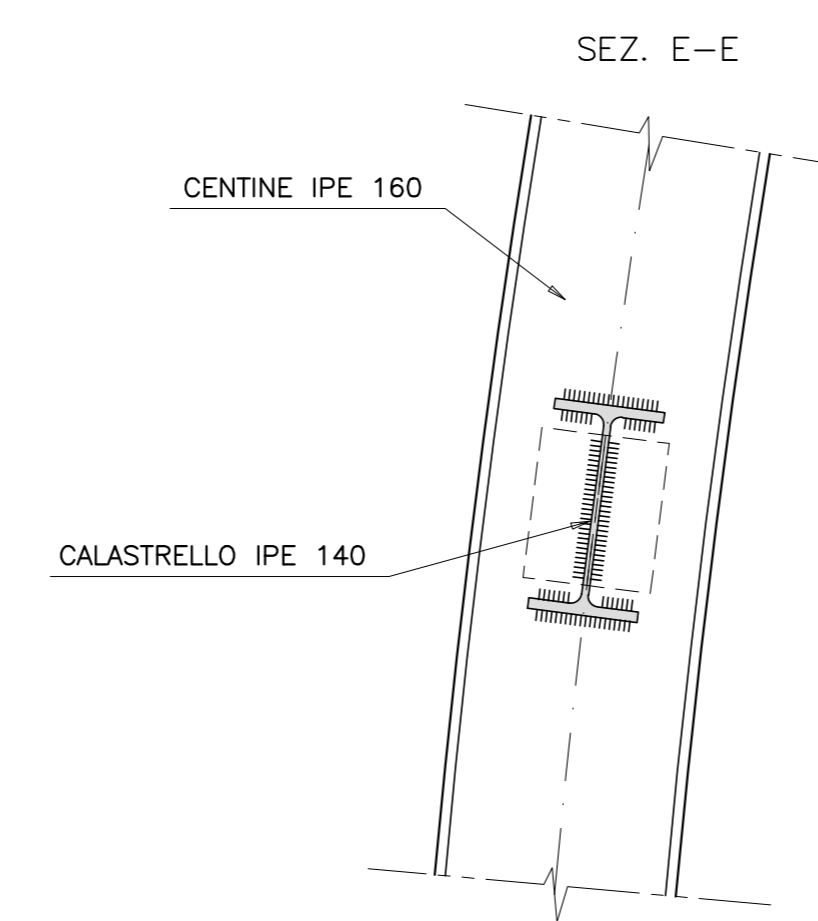
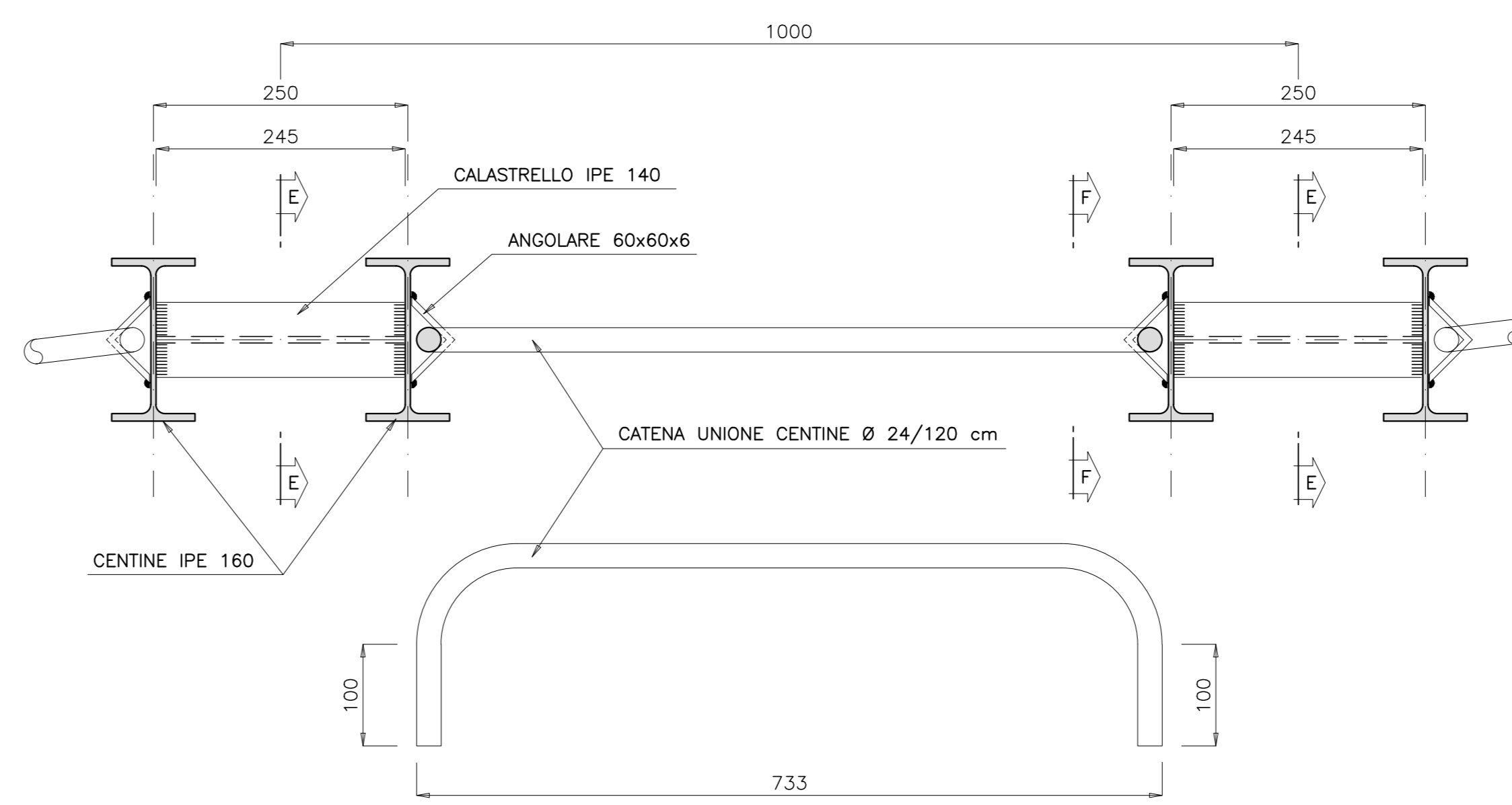

SCHEMA VARIABILITA' CENTINE scala 1:100

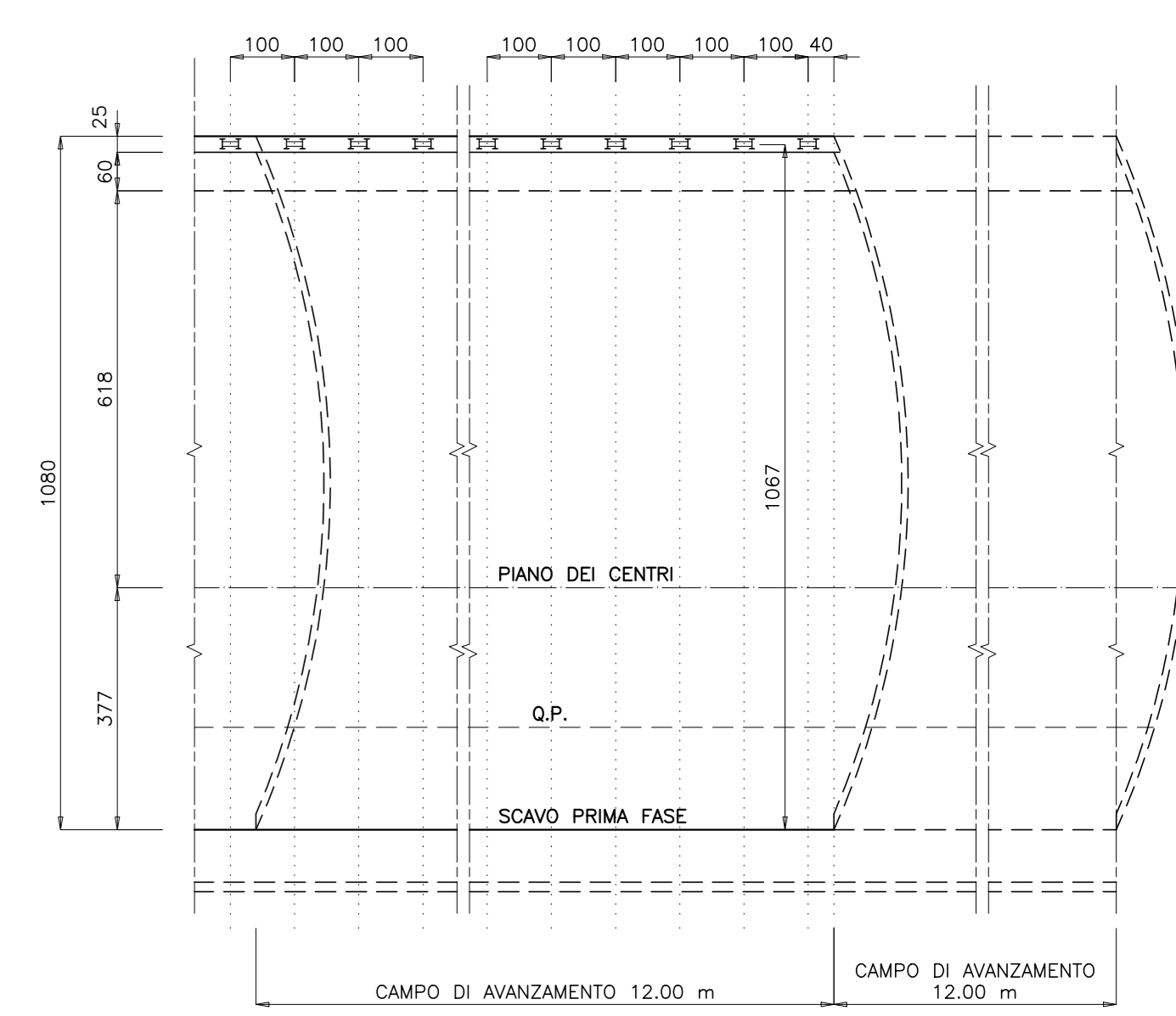

CARATTERISTICHE DEI MATERIALI

- CALCESTRUZZO MAGRO PER SOTTOFONDO
  - CONFORME ALLA EN 206-1/2006
  - CLASSE DI RESISTENZA MINIMA A COMPRESIONE: C 10/15
- CALCESTRUZZO PER GETTO IN OPERA
  - RIVESTIMENTO DEFINITIVO
  - A PRESTAZIONE GARANTITA CONFORME ALLA UNI EN 206-1/2006
  - CLASSE DI RESISTENZA MINIMA A COMPRESIONE: C 30/37
  - CEMENTO 32,5 N - 32,5R
  - CLASSE DI CONSISTENZA SLUMP: S4
  - CLASSE DI ESPANSIONE: XS1
  - DIMENSIONE MASSIMA DEGLI AGGREGATI: Dmax 31
  - CLASSE DI CONTENUTO IN CLORURI: CI 0,20
  - RAPPORTO A/C MAX: 0,50
  - CONTENUTO MINIMO DI CEMENTO 300 Kg/mc
  - COPRIFERRO: 50mm
- ACCIAIO DI ARMATURA
  - ARMATURA ORDINARIA: B450C AD ADERENZA MIGLIORATA CONFORME AL D.M. 14.01.2008
- ACCIAIO DI CARPENTERIA
  - S275J0 (ex 430D) per Elementi non saldati, angolari e piastre sciolte in acciaio, imbullonate con spessori < 3mm
  - ACCIAIO CATENE CENTINE B450C
  - BULLONI PIASTRE UNIONE CENTINE Classe 8.8

NOTA: L'INTERASSE DELLE CENTINE POTRA' SUBIRE UNA VARIAZIONE PARI A ±20% IN BASE ALLE CARATTERISTICHE DELL'AMMASSO RISCOBRATE

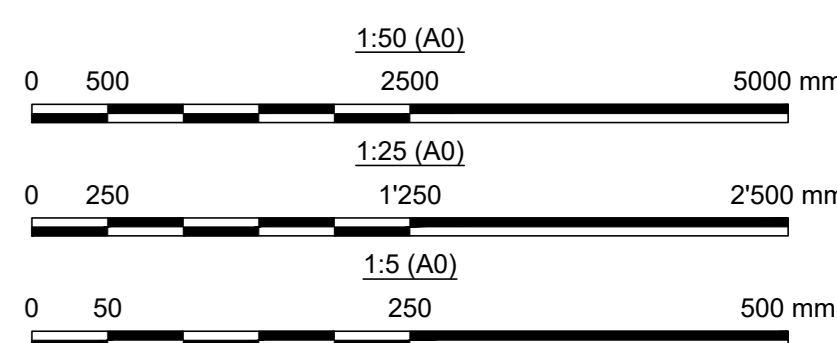

Direzione Progettazione e Realizzazione Lavori

VARIANTE ALLA S.S. 1 "VIA AURELIA"  
Viabilità di accesso al hub portuale di La Spezia  
Lavori di costruzione della variante alla S.S. 1 Via Aurelia - 3°Lotto  
2° Stralcio Funzionale B dallo Svincolo al Svincolo di San Venerio  
**COMPLETAMENTO**

PRECEDENTI LIVELLI DI PROGETTAZIONE DELL'APPALTO INTEGRATO ORIGINALE  
PD n°1861 del 09/07/03 aggiornato al 10/12/08 - Delibera CIPE n°60 del 02/04/08  
PE n° 103 del 14/07/2011 - D.A. CDG-103321-P del 20/07/11  
PVT n°112 del 21/01/16 aggiornata al 28/10/16 - D.A. CDG-92950-P del 21/02/17  
Progetto Esecutivo Cantierabile Opere da Completare

PROGETTO ESECUTIVO

cod. GE266

PROGETTISTA: Dott. Ing. Antonio Scalomanda Ordine Ing. di Frosinone n. 1063	
IL GEOLOGO: Dott. Geol. Flavio Caporaso Ordine Geol. del Lazio n. 1559	
COORDINATORE DELLA SICUREZZA IN FASE DI PROGETTAZIONE Geom. Emiliano Piatto	
VISTO IL RESPONSABILE DEL PROCEDIMENTO Dott. Ing. Fabrizio Coriani	
PROTOCOLLO	DATA

OPERE MAGGIORI  
GALLERIA FELETTINO I  
COMPLETAMENTO GALLERIA NATURALE  
SEZIONE TIPO C2  
CARPENTERIA CENTINA

CODICE PROGETTO	NOME FILE	REVISIONE	SCALA
PROGETTO	LV. PROJ.		
D   P   G   E   0   2   6   6	T   0   G   N   0   1   O   S   T   C   A   0   2	A	1:50 - 1:25 - 1:10
D			
C			
B			
A			
REV.	DESCRIZIONE	DATA	REDDATO
			VERIFICATO
			APPROVATO