

STRALCIO PLANIMETRICO
SCALA 1:500

COORDINATE DI TRACCIAMENTO		
PUNTI	NORD	EST
1	217728.03	513765.60
2	217730.73	513765.39
3	217735.79	513766.16
4	217735.84	513766.17
5	217736.50	513766.39
6	217742.53	513766.22
7	217742.32	513761.22
8	217736.43	513761.20
9	217736.38	513761.19
10	217736.60	513761.38
11	217730.91	513760.36
12	217728.40	513760.56
13	217728.58	513762.74
14	217727.87	513763.51

CONGLOMERATO CEMENTIZIO ORDINARIO				
Elemento Strutturale	Copriferro minimo (cm)	Classi di resistenza (MPa)	Classi di esposizione	Classi di consistenza
CLS DI PULIZIA E LIVELLAMENTO	-	C12/15	-	-
FONDAZIONI MURI	3.5	C25/30	XC2	S3 - S4
ELEVAZIONE MURI	3.5	C25/30	XC2	S3 - S4

ARMATURE PER C.A.

ACCIAIO AD ADERENZA MIGLIORATA CONTROLLATO IN STABILIMENTO AVENTE LE SEGUENTI CARATTERISTICHE:

- B450C
- $f_y/f_{yk} \leq 1.35$
- (f_t/f_y) medio ≥ 1.15

f_y = Singolo valore tensione di snervamento
 f_{yk} = Valore caratteristico di riferimento
 f_t = Singolo valore tensione di rottura

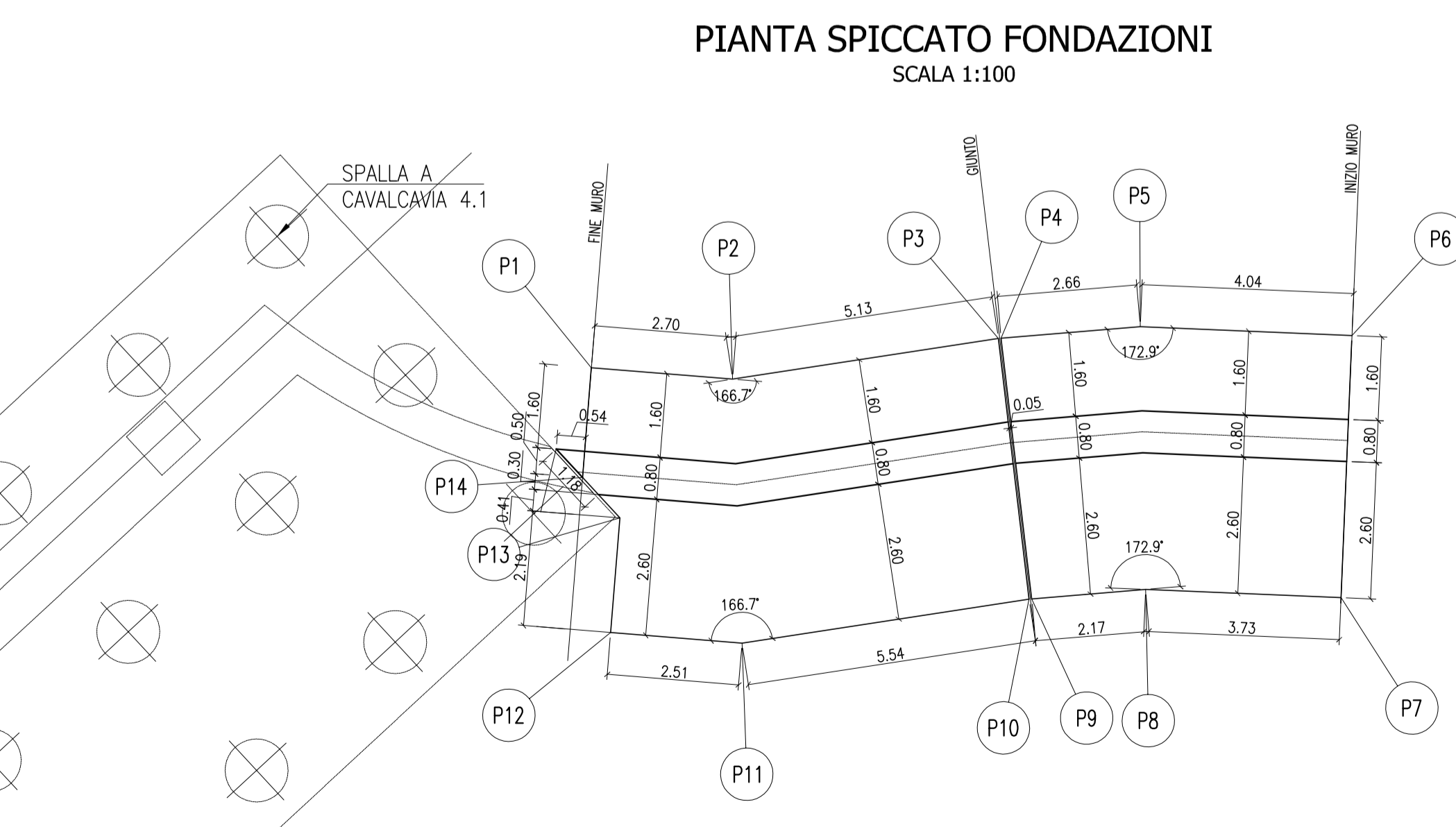

PIANTA SPICCATO FONDAZIONI
SCALA 1:100

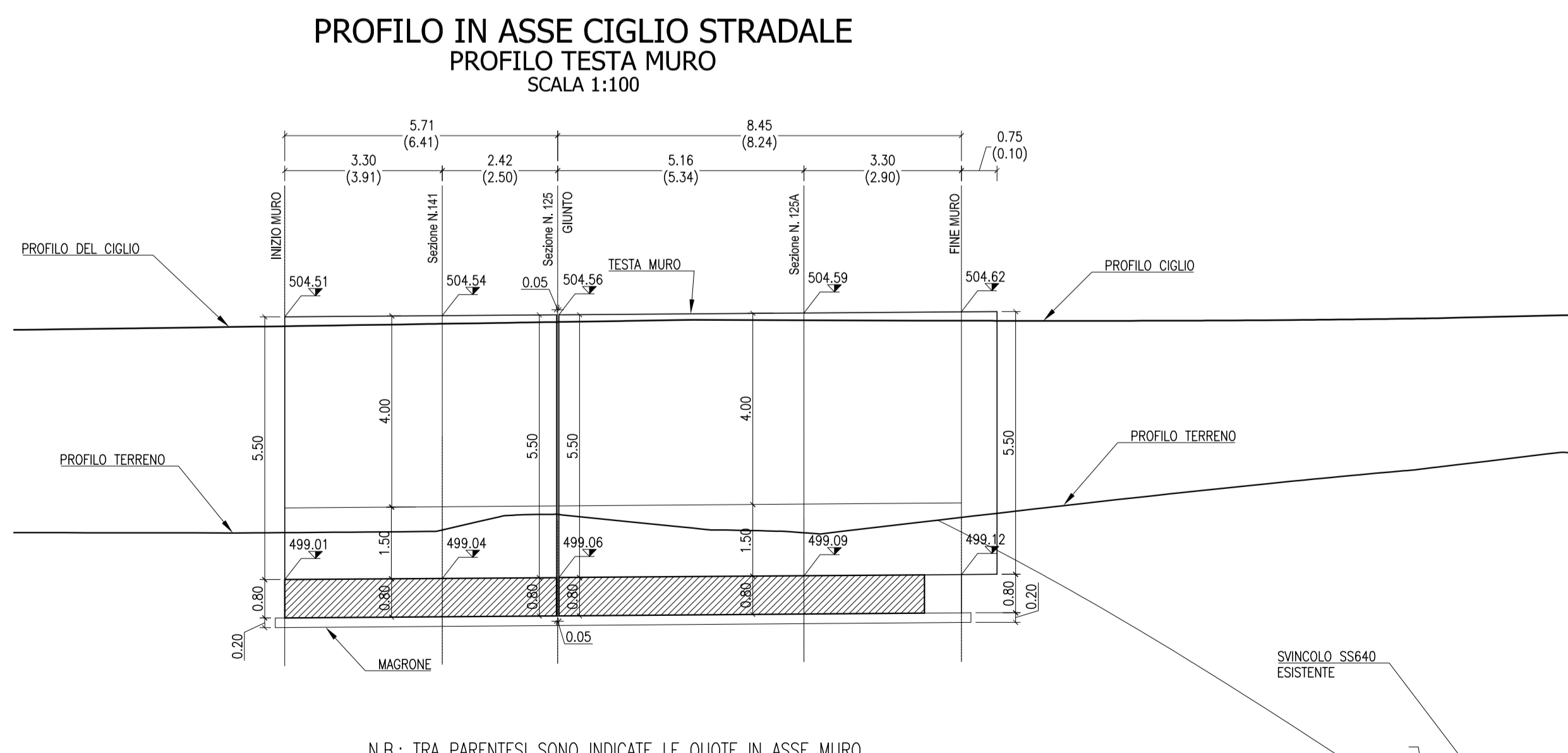

PROFILO IN ASSE CIGLIO STRADALE
PROFILO TESTA MURO
SCALA 1:100

N.B.: TRA PARENTESI SONO INDICATE LE QUOTE IN ASSE MURO



ANAS S.p.A.
DIREZIONE CENTRALE PROGRAMMAZIONE PROGETTAZIONE

PA 12/09
CORRIDOIO PLURIMODALE TIRRENICO - NORD EUROPA
ITINERARIO AGRIGENTO - CALTANISSETTA - A19
S.S. N° 640 "DI PORTO EMPEDOCLE"
AMMODERNAMENTO E ADEGUAMENTO ALLA CAT. B DEL D.M. 5.11.2001
Dal km 44+000 allo svincolo con l'A19

PROGETTO ESECUTIVO

Contraente Generale: 

OPERE D'ARTE MINORI
MURI IN C.A.
MU.70 - PLANIMETRIA E PROSPETTO

Codice Unico Progetto (CUP): F91B0900070001				
Codice Elaborato: PA12_09 - E 058 S I 204 MU706 PX262A				
F				
E				
D				
C				
B				
A	Aprile 2011	EMISSIONE	T. FASOLO	F. NIGRELLI
REV.	DATA	DESCRIZIONE	REDATTO	VERIFICATO
			APPROVATO	AUTORIZZATO
Responsabile del procedimento: Ing. MAURIZIO ARAMINI				

Il Progettista:



GIAN LUCA MENGHINI
ORDINE DEGLI INGEGNERI DI FIRENZE N°4533

Il Consulente Specialista:

3TI ITALIA S.p.A.
DIRETTORE TECNICO
Ing. Stefano Luca Prosseri
Ordine degli Ingegneri
Provincia di Roma n. 20809

Il Geologo:



Dott. Geol. D'ANGELO MAURIZIO
N. 1607

Il Coordinatore per la sicurezza in fase di progetto:



MESSANDRO SALVATORE
ORDINE INGEGNERI ROMA N°14447

Il Direttore dei lavori:



PEPPINO MARABAGLIO
ORDINE INGEGNERI ROMA N°14447