

PROFILO LONGITUDINALE
(SCALA 1:100)

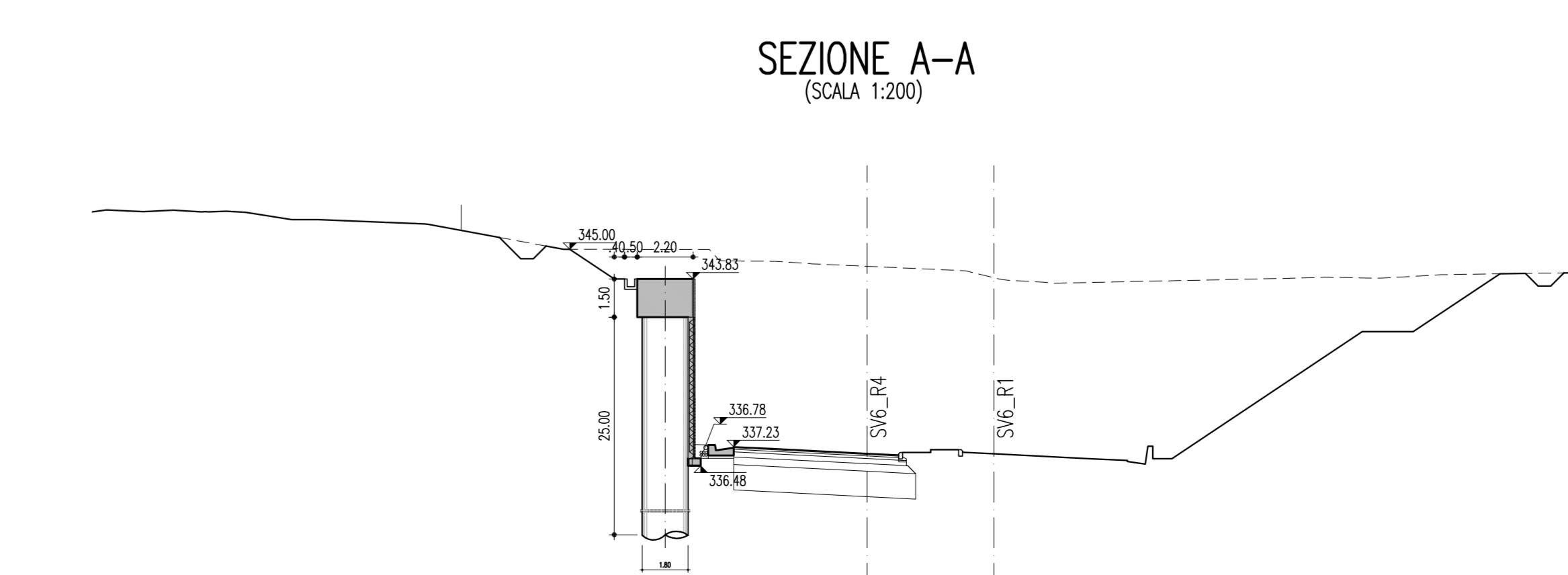
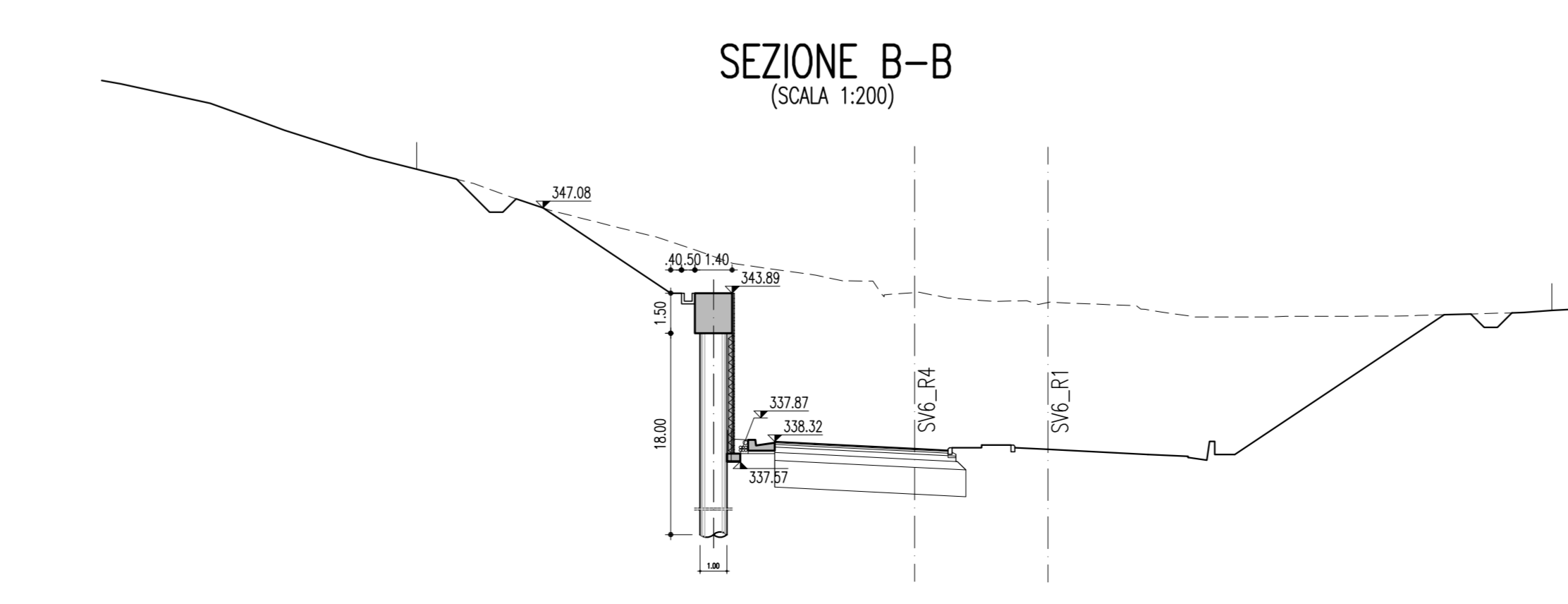
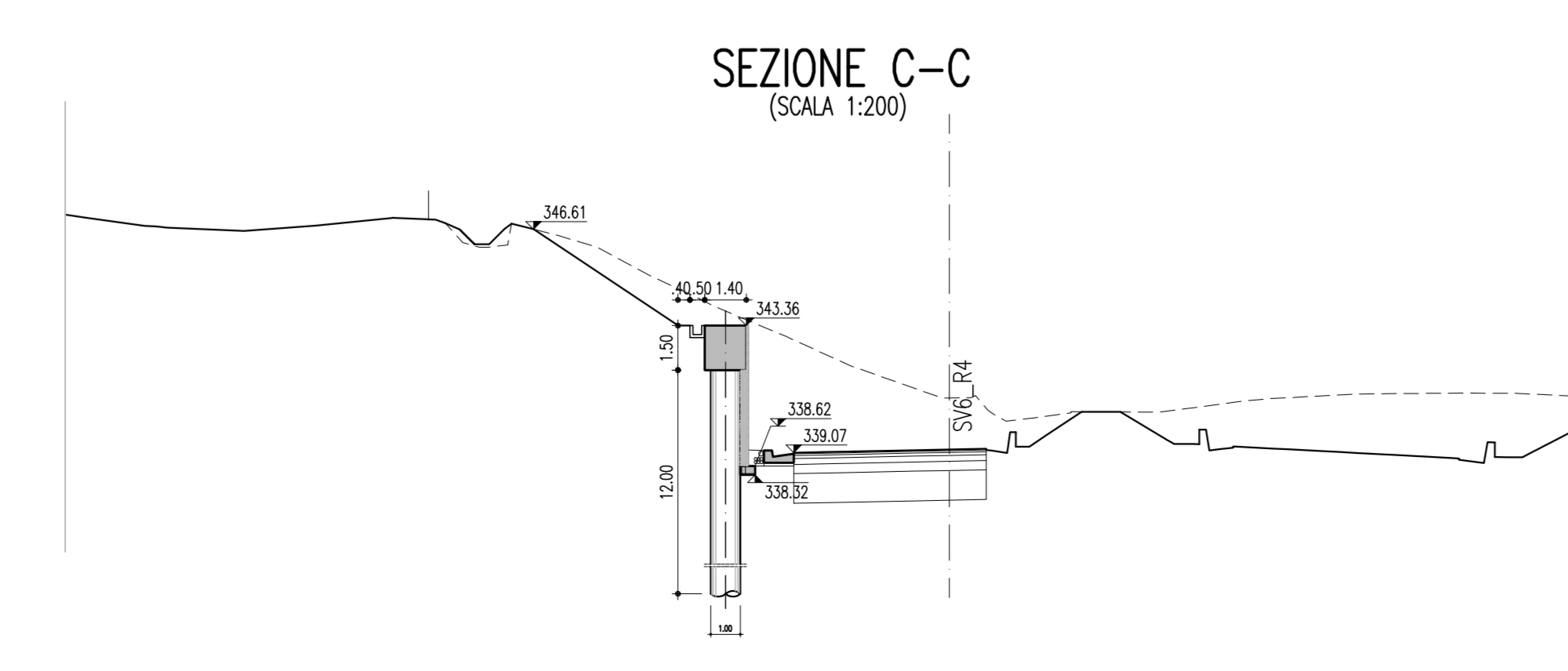
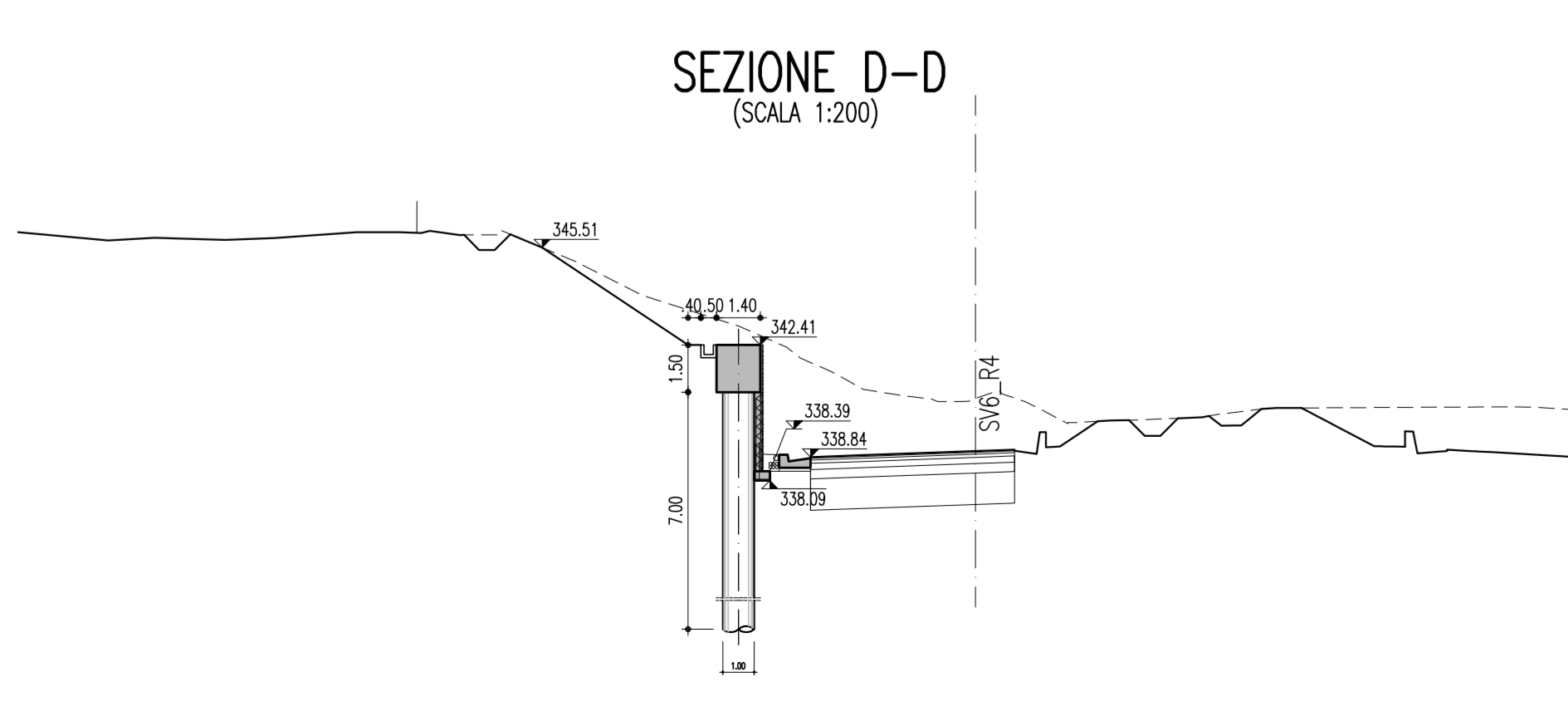
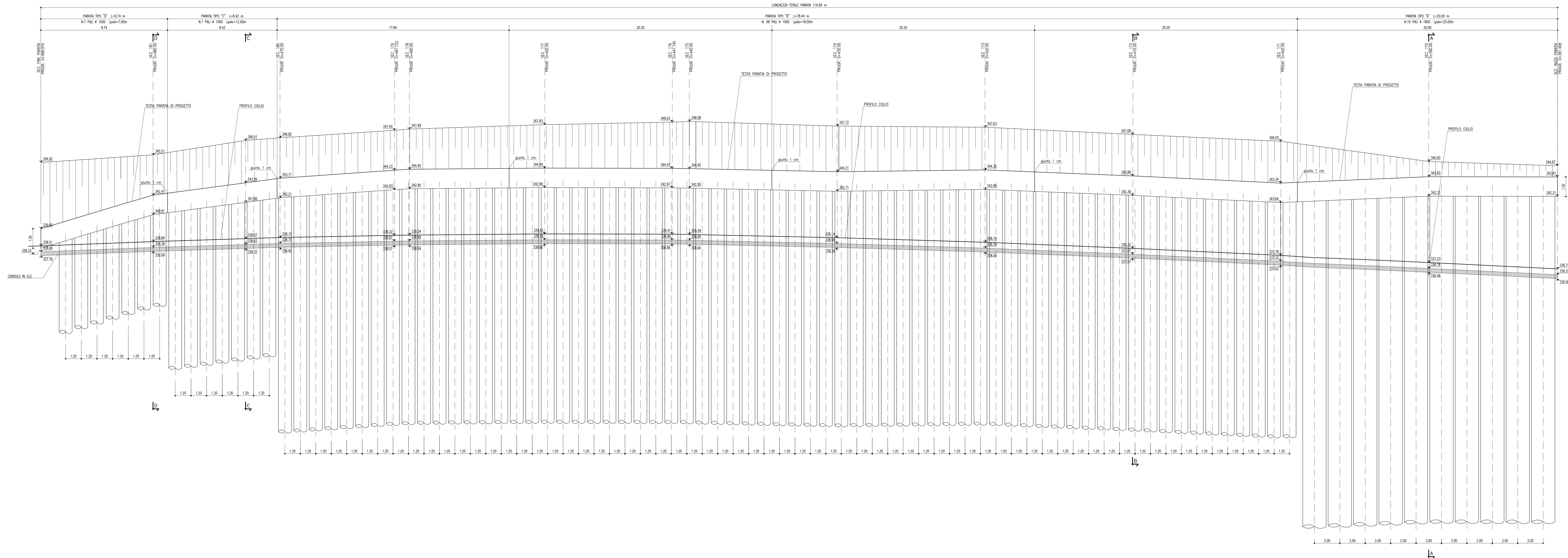

ANAS S.p.A.
DIREZIONE CENTRALE PROGRAMMAZIONE PROGETTAZIONE

PA 12/09
CORRIDOIO PLURIMODALE TIRRENICO - NORD EUROPA
ITINERARIO AGRIGENTO - CALTANISSETTA - A19
S.S. N° 640 "DI PORTO EMPEDOCLE"
AMMODERNAMENTO E ADEGUAMENTO ALLA CAT. B DEL D.M. 5.11.2001
Dal km 44+000 allo svincolo con l'A19

PROGETTO ESECUTIVO

Contraente Generale: **Empedocle 2 S.p.A.**

OPERE D'ARTE MINORI
PARATIE
PA. 74 - Paratia di pali in opera 116,60 mt - da 0+381,468 a 0+488,970

Profilo longitudinale e sezioni

Codice Unico Progetto (CUP) : F91B09000070001
Codice Elaborato: PA12_09 - E 060 SI 206 PA 74 6 FX 019 A Scale: 1:200
1:100

REV.	DATA	DESCRIZIONE	C. CAPONE	A. TURSO	M. LITI	P. PAGLINI
A	Aprile 2011	EMMISSIONE				
			REDATTO	VERIFICATO	APPROVATO	AUTORIZZATO

Responsabile del procedimento: Ing. MAURIZIO ANAMINI

Il Progettista: **ING. GIOVANNI LUCA MONTANARI**
ORDINE DEGLI INGEGNERI DI FIRENZE N° 4533

Il Consulente Tecnico: **ING. GIUSEPPE TUSO**
P. 1490

Il Coordinatore per la sicurezza in fase di progetto: **ING. GIUSEPPE MAURIZIO**
N° 4533

Il Direttore dei lavori: **ING. PIERLUIGI BARRA**
N° 14447