

COMMITTENTE:



PROGETTAZIONE:



U.O. TECNOLOGIE CENTRO

PROGETTO DEFINITIVO

**COLLEGAMENTO FERROVIARIO DELL'AEROPORTO DEL SALENTO CON LA STAZIONE DI BRINDISI**

ELABORATI GENERALI

Architetture di Alimentazione elettrica

SCALA:



COMMESSA LOTTO FASE ENTE TIPO DOC. OPERA/DISCIPLINA Progr. REV.

I A 7 K 0 1 D 6 7 D X L F 0 0 0 0 0 0 0 1 B

Rev.	Descrizione	Redatto	Data	Verificato	Data	Approvato	Data	Autorizzato Data
A	Emissione Esecutiva	P. Bugiantella	Dicembre 2019	M. Castellani	Dicembre 2019	T. Paoletti	Dicembre 2019	G. Guidi Buffarini Febbraio 2019
B	Emissione Esecutiva	P. Bugiantella	Febbraio 2019	M. Castellani	Febbraio 2019	T. Paoletti	Febbraio 2019	

File: IA7K00D67DXLF0000001B - ARCHITETTURA DI ALIMENTAZIONE.DWG

n. Elab.: X

INDICE				
PAG.	DESCRIZIONE	REVISIONE		
		A	B	C
01	Cartiglio	*		
02	Indice	*		
03	Architettura di alimentazione PP/ACC Fabbricato di Bivio Taranto	*		
04	Architettura di alimentazione PP/ACC Stazione Aeroporto	*		
05	Architettura di impianto viabilità NV01 – Ricucitura SP42	*		
06	Architettura di impianto viabilità NV02 – Viabilità adeguamento SS16	*		
07	Architettura di impianto viabilità NV07 – Nuova rotatoria SC76	*		
08	Architettura di impianto viabilità NV012 – Nuova rotatoria su SC della Torretta	*		

documento con divieto di riprodurlo, di consegnarlo o di renderlo comunque noto a ditte concorrenti o a terzi senza nostra autorizzazione.



# ARCHITETTURA DI IMPIANTO PP/ACC FABBRICATO DI BIVIO TARANTO

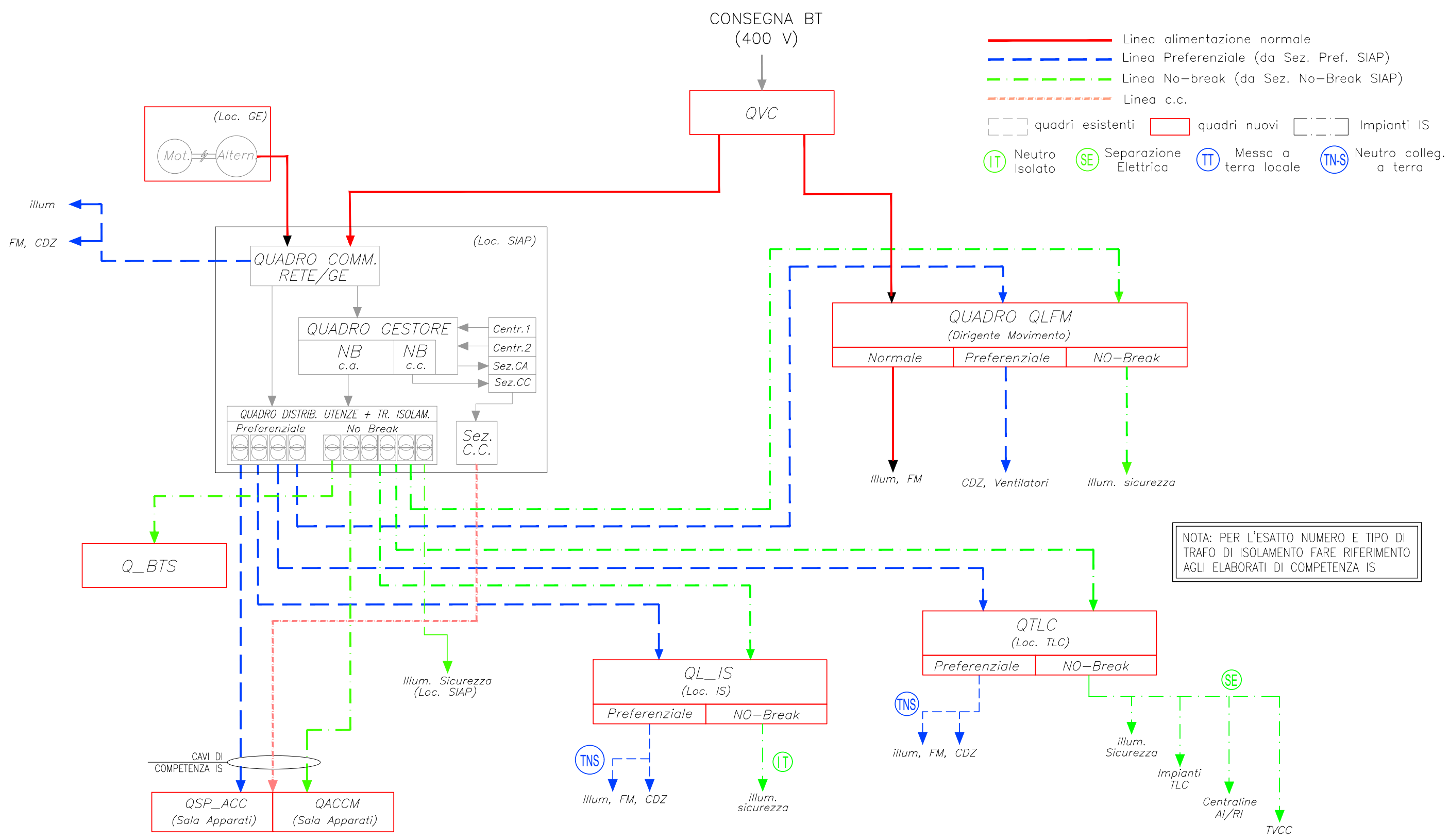

documento con divieto di riproduzione, di consegnarlo o di renderlo comunque noto a ditte concorrenti o a terzi senza nostra autorizzazione.



COLLEGAMENTO FERROVIARIO DELL'AEROPORTO DEL SALENTO CON LA STAZIONE DI BRINDISI  
ARCHITETTURE DI ALIMENTAZIONE ELETTRICA

COMMESSA LOTTO FASE ENTE DOC. OPERA/DISCIPLINA Progr. REV. FOGLIO  
IA5Z 02 D 67 DX LF0000 001 B 003 di 008

# ARCHITETTURA DI IMPIANTO PP/ACC STAZIONE AEROPORTO

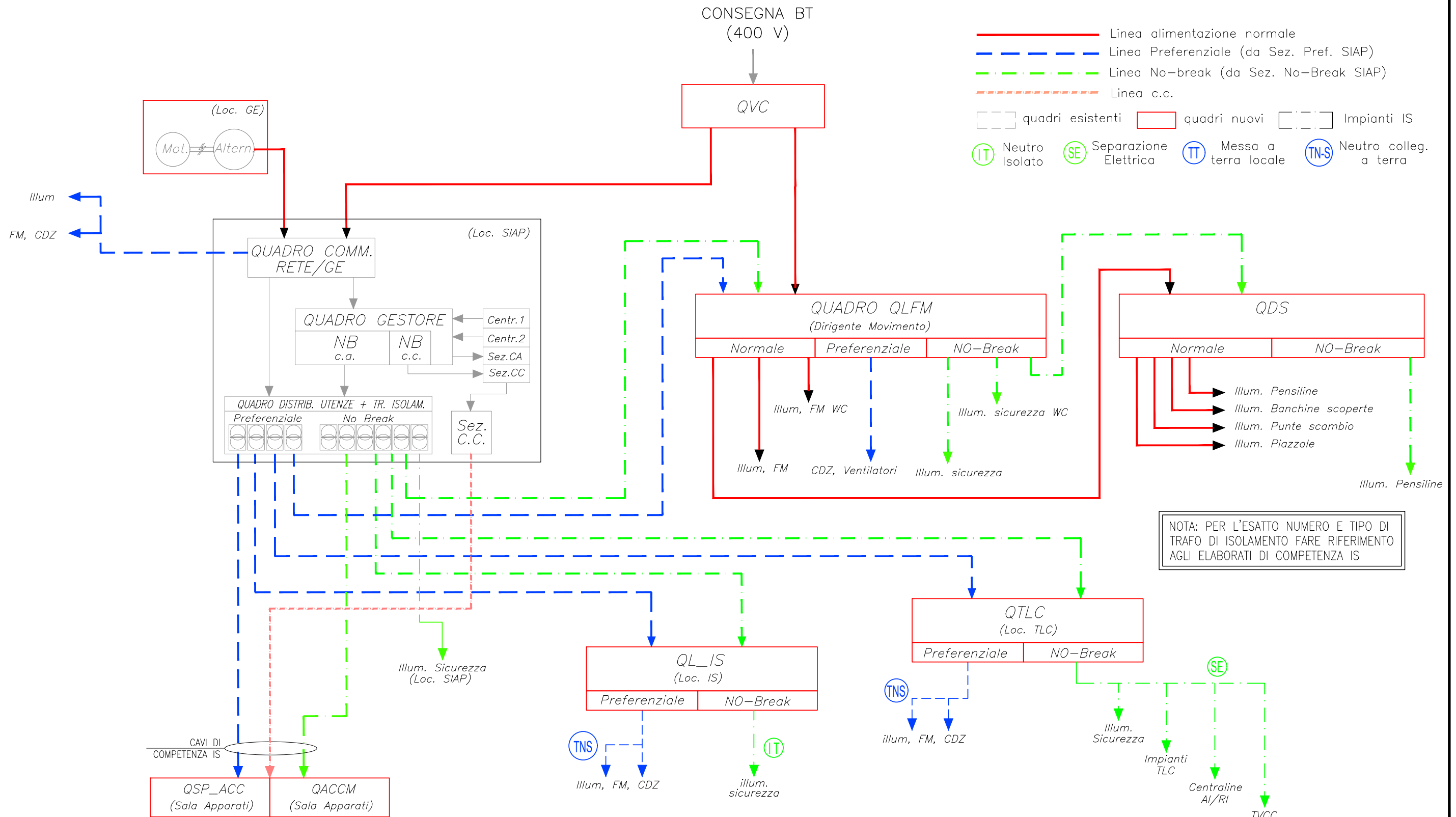

documento con divieto di riprodurlo, di consegnarlo o di renderlo comunque noto a ditte concorrenti o a terzi senza nostra autorizzazione.



COLLEGAMENTO FERROVIARIO DELL'AEROPORTO DEL SALENTO CON LA STAZIONE DI BRINDISI  
ARCHITETTURE DI ALIMENTAZIONE ELETTRICA

COMMESSA LOTTO FASE ENTE DOC. OPERA/DISCIPLINA Progr. REV. FOGLIO

IA5Z 02 D 67 DX LF0000 001 B 004 di 008

# ARCHITETTURA DI IMPIANTO VIABILITÀ NV01 – RICUCITURA SP42

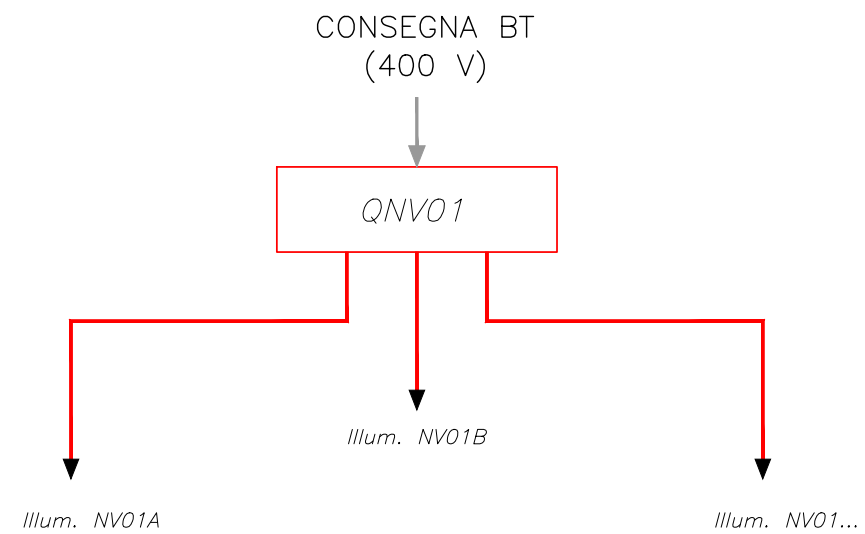

documento con divieto di riproduzione, di consegnarlo o di renderlo comunque noto a ditte concorrenti o a terzi senza nostra autorizzazione.



COLLEGAMENTO FERROVIARIO DELL'AEROPORTO  
DEL SALENTO CON LA STAZIONE DI BRINDISI  
ARCHITETTURE DI ALIMENTAZIONE ELETTRICA

COMMESSA LOTTO FASE ENTE DOC. OPERA/DISCIPLINA Progr. REV. FOGLIO

IA5Z 02 D 67 DX LF0000 001 B 005 di 008

# ARCHITETTURA DI IMPIANTO VIABILITÀ NV05

CONSEGNA BT  
(400 V)



QNV05



Illum. NV05

documento con divieto di riprodurlo, di consegnarlo o di renderlo comunque noto a ditte concorrenti o a terzi senza nostra autorizzazione.



COLLEGAMENTO FERROVIARIO DELL'AEROPORTO  
DEL SALENTO CON LA STAZIONE DI BRINDISI  
ARCHITETTURE DI ALIMENTAZIONE ELETTRICA

COMMESSA LOTTO FASE ENTE DOC. OPERA/DISCIPLINA Progr. REV. FOGLIO

IA5Z 02 D 67 DX LF0000 001 B 006 DI 008

# ARCHITETTURA DI IMPIANTO VIABILITÀ NV07 – NUOVA ROTATORIA SC76

CONSEGNA BT  
(400 V)



QNV07



Illum. NV07

documento con divieto di riproduzione, di consegnarlo o di renderlo comunque noto a ditte concorrenti o a terzi senza nostra autorizzazione.



COLLEGAMENTO FERROVIARIO DELL'AEROPORTO  
DEL SALENTO CON LA STAZIONE DI BRINDISI  
ARCHITETTURE DI ALIMENTAZIONE ELETTRICA

COMMESSA LOTTO FASE ENTE DOC. OPERA/DISCIPLINA Progr. REV. FOGLIO

IA5Z 02 D 67 DX LF0000 001 B 007 di 008

# ARCHITETTURA DI IMPIANTO VIABILITÀ NV12 – NUOVA ROTATORIA SU SC DELLA TORRETTA

CONSEGNA BT  
(400 V)

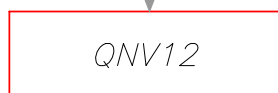

Illum. NV12

documento con divieto di riprodurlo, di consegnarlo o di renderlo comunque noto a ditte concorrenti o a terzi senza nostra autorizzazione.



COLLEGAMENTO FERROVIARIO DELL'AEROPORTO  
DEL SALENTO CON LA STAZIONE DI BRINDISI  
ARCHITETTURE DI ALIMENTAZIONE ELETTRICA

COMMESSA LOTTO FASE ENTE DOC. OPERA/DISCIPLINA Progr. REV. FOGLIO

IA5Z 02 D 67 DX LF0000 001 B 008 di 008