

**Sezione strada tipo B  
extraurbana principale  
sede esistente**

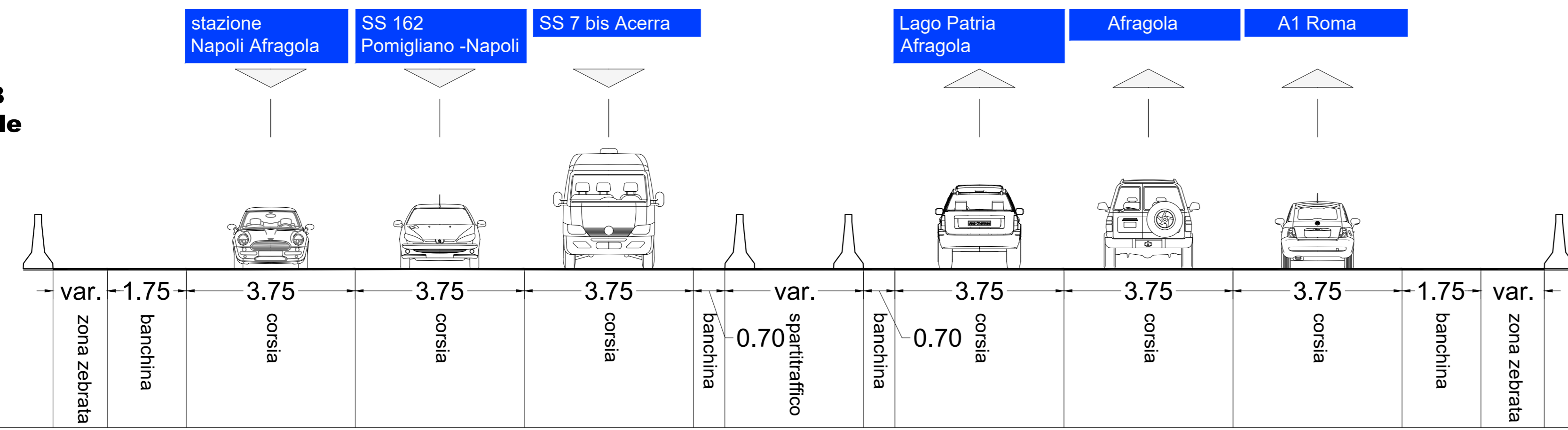

**Dimensionamento  
Corsie di scambio -  
DM 19 Aprile 2006**

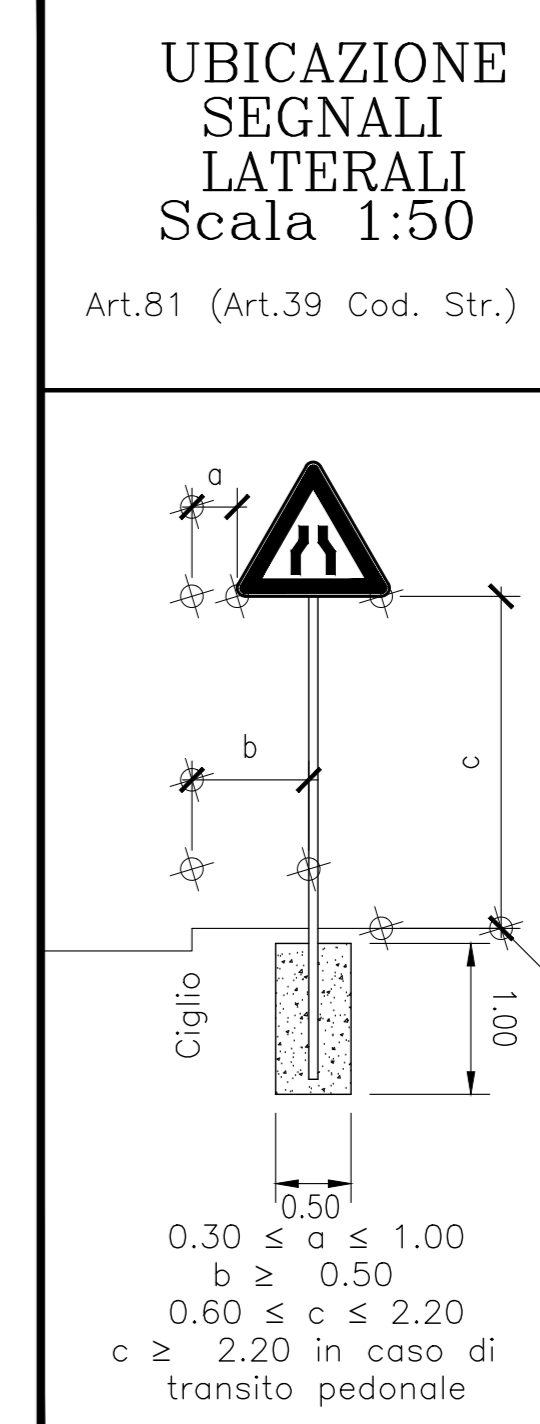
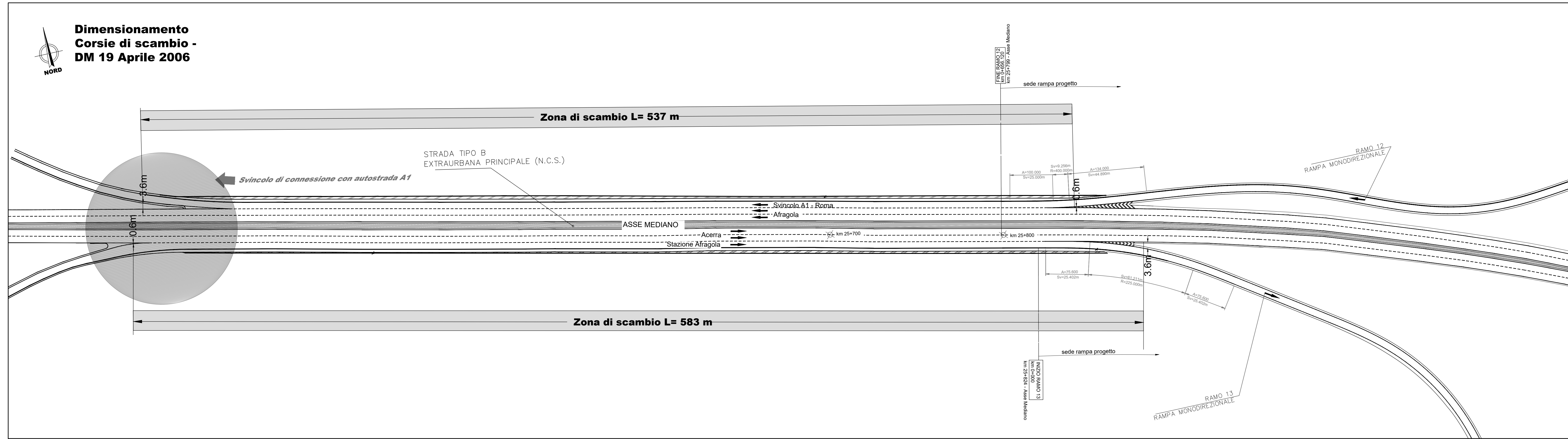

**LEGENDA SEGNALETICA ORIZZONTALE**

a	Continua	Di margine (s=20m) Per separazione del senso di marcia (s=15m)
b	Al tratto (TR= 3,0m ; MT 4,0m)	Per separazione del senso di marcia a detto tratto di marcia. V-compari tra 10 e 15 Tipo s art.138 reg.484/92
c	Al tratto (TR= 3,0m ; MT 3,0m)	Per separazione del senso di marcia a detto tratto di marcia. V-compari tra 10 e 15 Tipo s art.138 reg.484/92
d	Al tratto (TR= 3,0m ; MT 3,0m)	Per definizione la corsia di accelerazione e decelerazione (s=10m) Tipo s art.138 reg.484/92
e	Al tratto (TR= 1,0m ; MT 1,0m)	Per indicazione di marcia, per interruzione di linea continua, contropiede di accessi laterali e per la corsia di marcia. Tipo s art.138 reg.484/92 s=15 con la stabilità secondaria
f	Linea di Arresto, in presenza di DARE PRECEDENZA	per strade tipo C e D Art. 144 (Art. Cod.Str.)
	Linea di Arresto, in presenza di DARE PRECEDENZA	per strade tipo F Art. 144 (Art. Cod.Str.)
	ISCRIZIONE DI STOP	Per strade tipo: A-B-C-D con V=50km/h Art. 148 (Art. 40 Cod.Str.)
	ISCRIZIONE DI STOP	Per strade tipo: D-E-F con V=50km/h Art. 148 (Art. 40 Cod.Str.)

**Tabella barriere sicurezza**

RAMO	Prog. In	Prog. Fin	H1	H2	H2 BR	Prog. In	Prog. Fin	H1	H2	H2 BR	Prog. In	Prog. Fin	H1	H2	H2 BR	Prog. In	Prog. Fin	H1	H2	H2 BR		
12	0,00	0,00	0,00	29,53	117,84	29,53	32,45	37,95	32,45	35,00	35,00	24,55	404,00	314,00	454,00	381,80	117,80	0,00	0,00	0,00	0,00	
Totale Ramo 12		H1 (m)	H2 BR (m)	H2 BP (m)																		
		177,58	520,36	303,90																		
13	0,00	0,00	0,00	113,87	44,07	113,87	180,80	66,98	180,80	259,70	259,70	293,34	293,34	293,34	293,34	100,34	19,00	309,3	109,3	109,3	109,3	
Totale Ramo 13		H1 (m)	H2 BR (m)	H2 BP (m)																		
		217,750	288,285	190,085																		

**Segnaletica nuovo svincolo  
Stazione di Afragola**

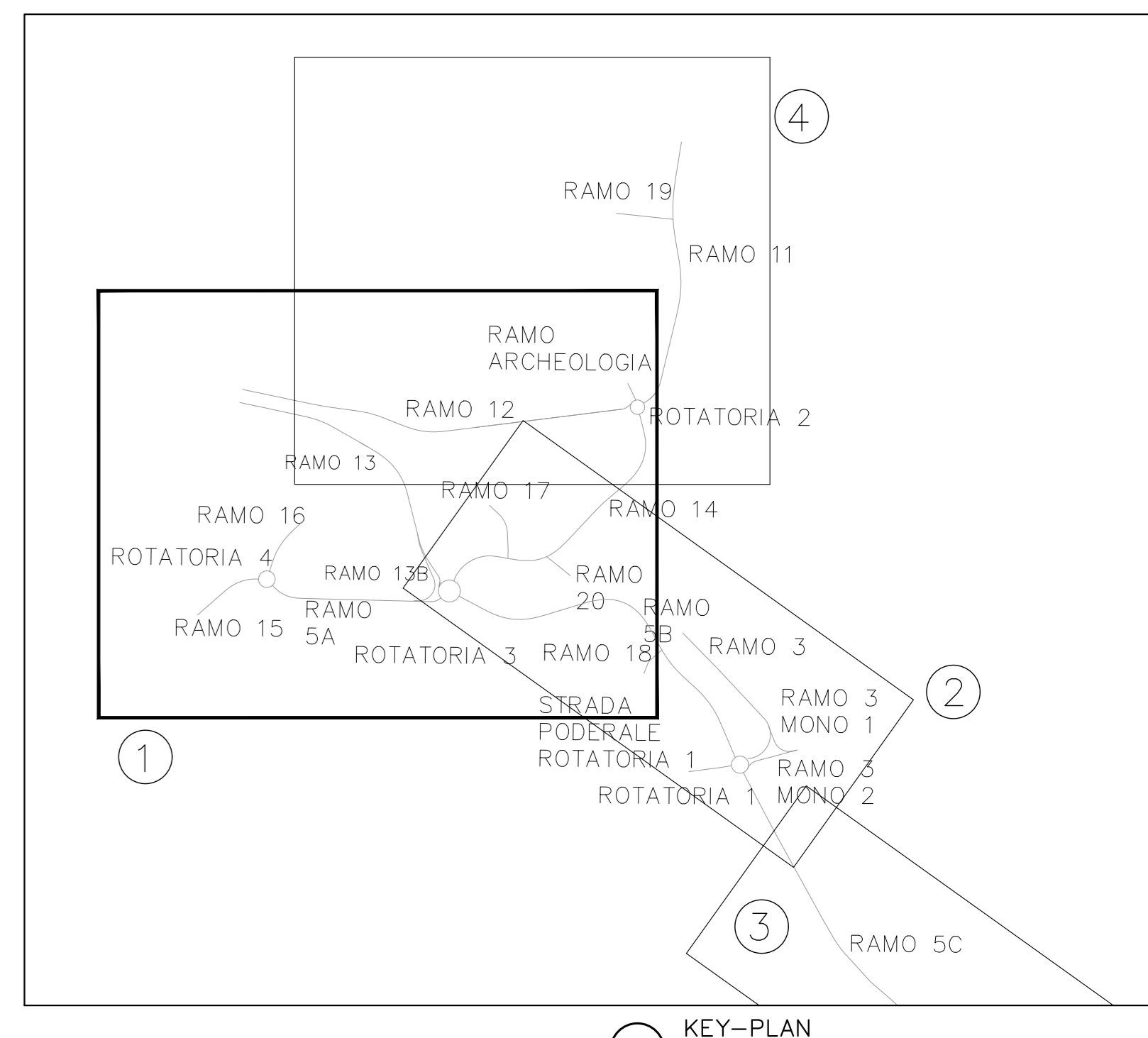
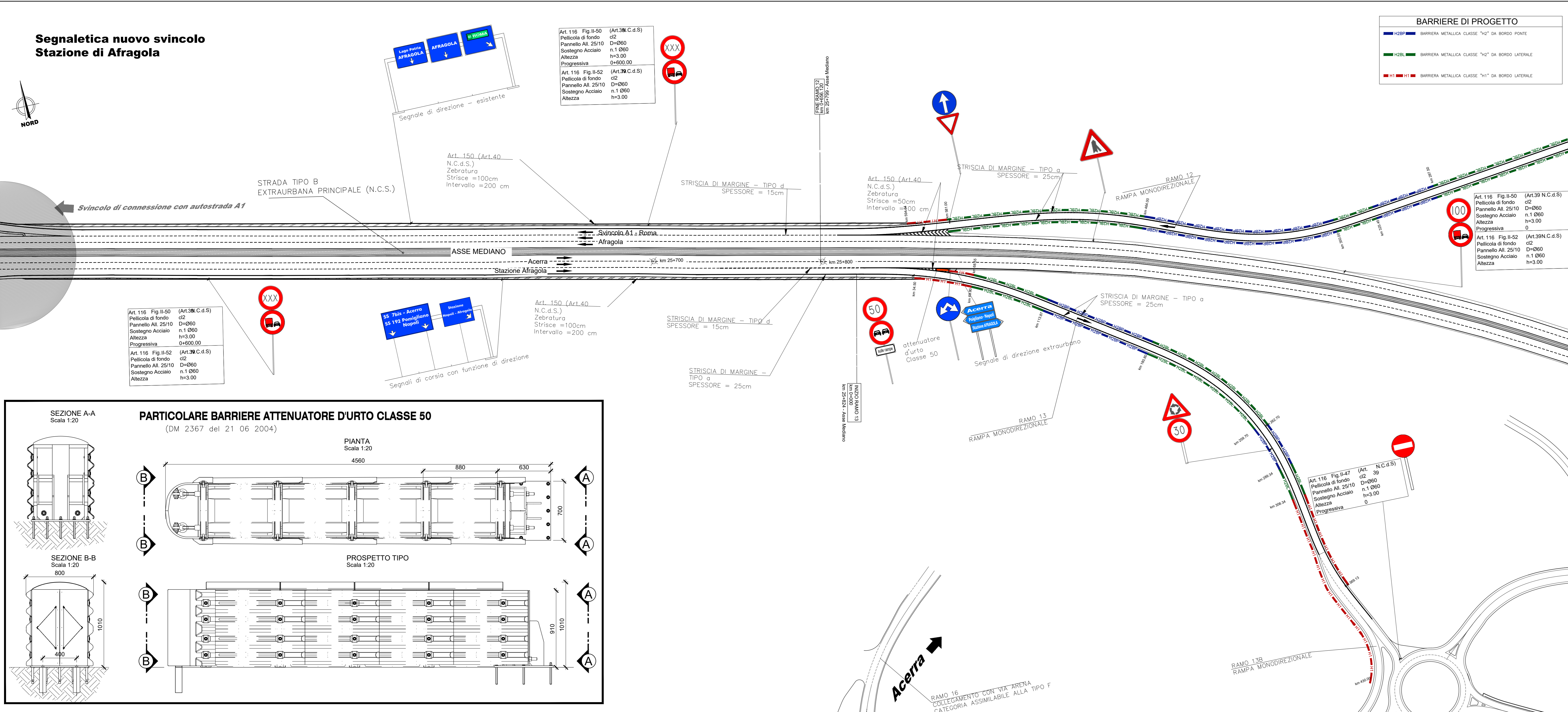

COMMITTENTE: **RFI RETE FERROVIARIA ITALIANA**  
GRUPPO FERROVIE DELLO STATO ITALIANE

PROGETTAZIONE: **ITALFERR**  
GRUPPO FERROVIE DELLO STATO ITALIANE

**U.O. PRODUZIONE SUD E ISOLE**

**PROGETTO DEFINITIVO**

**LINEA AV MILANO - NAPOLI TRATTA ROMA - NAPOLI  
VIABILITA' DI ACCESSO ALLA STAZIONE AV NAPOLI - AFRAGOLA  
VIABILITA' DI CUI LETTERA b) DELL'ARTICOLO 6 DELL'ACCORDO  
PROCEDIMENTALE RFI - COMUNE DI AFRAGOLA DEL 22/06/2012**

VIABILITA'

Planimetria di Segnaletica Stradale - Svincolo Asse Mediano

SCALA: 1:1000

Rev.	Descrizione	Redatto	Verificato	Data	Approvato	Data	Autorizzato	Data
A	Emissione esecutiva	O. Troilo	A. Pagano	giugno 2014	M. Dratino	giugno 2014	D. Tiberiti	settembre 2014
B	Emissione esecutiva	O. Troilo	A. Pagano	giugno 2014	M. Dratino	giugno 2014	D. Tiberiti	settembre 2014
C	Emissione esecutiva	O. Troilo	A. Pagano	settembre 2014	M. Dratino	settembre 2014	D. Tiberiti	settembre 2014

File: N70201D78P7F0005004C.dwg