

TABELLA INTERVENTI/QUANTITÀ - SOLETTA				
Intervento "A"	Intervento "A1"	Intervento "B"	Intervento "C"	Intervento "D"
ESTRADOSSO SOLETTA	superficie = 100%	-	-	-
PARABALLAST	spessore = 3cm superficie = 30%	superficie = 70%	-	spessore = 3cm superficie = 30%
CORDOLO	spessore = 3cm superficie = 30%	superficie = 70%	-	spessore = 3cm superficie = 30%
INTRADOSSO SOLETTA (sbafz)	spessore = 3cm superficie = 100%	-	superficie = 100%	spessore = 3cm superficie = 100%

TABELLA INTERVENTI/QUANTITÀ - TRAVI CAP				
Intervento "A"	Intervento "A1"	Intervento "B"	Intervento "C"	Intervento "D"
TRAVI - SUPERF. ANIM. ED. ALA SUP.	superficie = 100%	-	superficie = 100%	-
TRAVI - SUPERF. BULBO INFERIORE	spessore = 3cm superficie = 80%	-	superficie = 100%	spessore = 3cm superficie = 80%
TRAVI - TESTATE	spessore = 3cm superficie = 100%	-	superficie = 100%	superficie = 100%

TABELLA INTERVENTI/QUANTITÀ - SPALLE E MURI ANDATORI				
Intervento "A"	Intervento "A1"	Intervento "B"	Intervento "C"	Intervento "D"
SUPERF. ESTERNE SPALLE E MURI ANDATORI	spessore = 5cm superficie = 50%	-	spessore = 5cm superficie = 50%	superficie = 100%

TABELLA INTERVENTI/QUANTITÀ - PILE				
Intervento "A"	Intervento "A1"	Intervento "B"	Intervento "C"	Intervento "D"
SUPERF. ESTERNE PULVINI	spessore = 5cm superficie = 100%	spessore = 5cm superficie = 100%	superficie = 100%	-
SUPERF. ESTERNE PILE	spessore = 5cm superficie = 50%	spessore = 5cm superficie = 50%	superficie = 100%	-

TABELLA INTERVENTI/QUANTITÀ - PLINTI PILE				
Intervento "A"	Intervento "A1"	Intervento "B"	Intervento "C"	Intervento "D"
SUPERF. ESTRADOSSO PLINTO	spessore = 5cm superficie = 30%	spessore = 7cm superficie = 70%	spessore = 5cm superficie = 30%	superficie = 100%

**TIPOLOGICO DI INTERVENTO**

- Rimozione massetto ed impermeabilizzazione impalcato
- Sollevamento dell'impalcato
- Rimozione degli appoggi esistenti, demolizione strutture di sostegno pali TE, demolizione ritegni sismici esistenti
- Esecuzione lavorazioni sottostrutture come da tabella
- Messa in opera nuovi apparecchi di appoggio e ritegni e calaggio impalcato
- Demolizione parte terminale sbalzi longitudinali solette e parte dei paraballast (v.dettagli). Esecuzione tasche su paraballast per nuovo sistema smaltimento acque
- Interventi cartilici sulle strutture impalcato
- Ricostruzione parte dello sbalzo della soletta, dei paraballast (compresa sopraelevazione) e dei cordoli laterali, messa in opera dei nuovi giunti. Messa in opera dei nuovi parapetti e della struttura di sostegno TE
- Esecuzione massetto pendenze, nuova impermeabilizzazione e nuovo sistema di drenaggio

**NOTE**

- Lo sviluppo della successiva fase di progettazione dovrà essere supportato da ulteriori campagne di rilievo e indagine volte a rilevare lo stato e l'evoluzione del degrado delle singole opere e dei singoli elementi strutturali nel momento dell'esecuzione delle lavorazioni al piano-profilo.
- Per i dati di tracciamento, comprese le quote del p.f., si vedano gli elaborati relativi al piano-profilo.
- Per le piante e le sezioni di scavo si vedano i relativi elaborati di dettaglio.
- Le quote del terreno dovranno essere adeguate a seguito dell'affinamento della campagna di rilievo da eseguirsi nel corso delle successive fasi di progettazione.

**INTERVENTI IMPALCATO**  
Scala 1:20

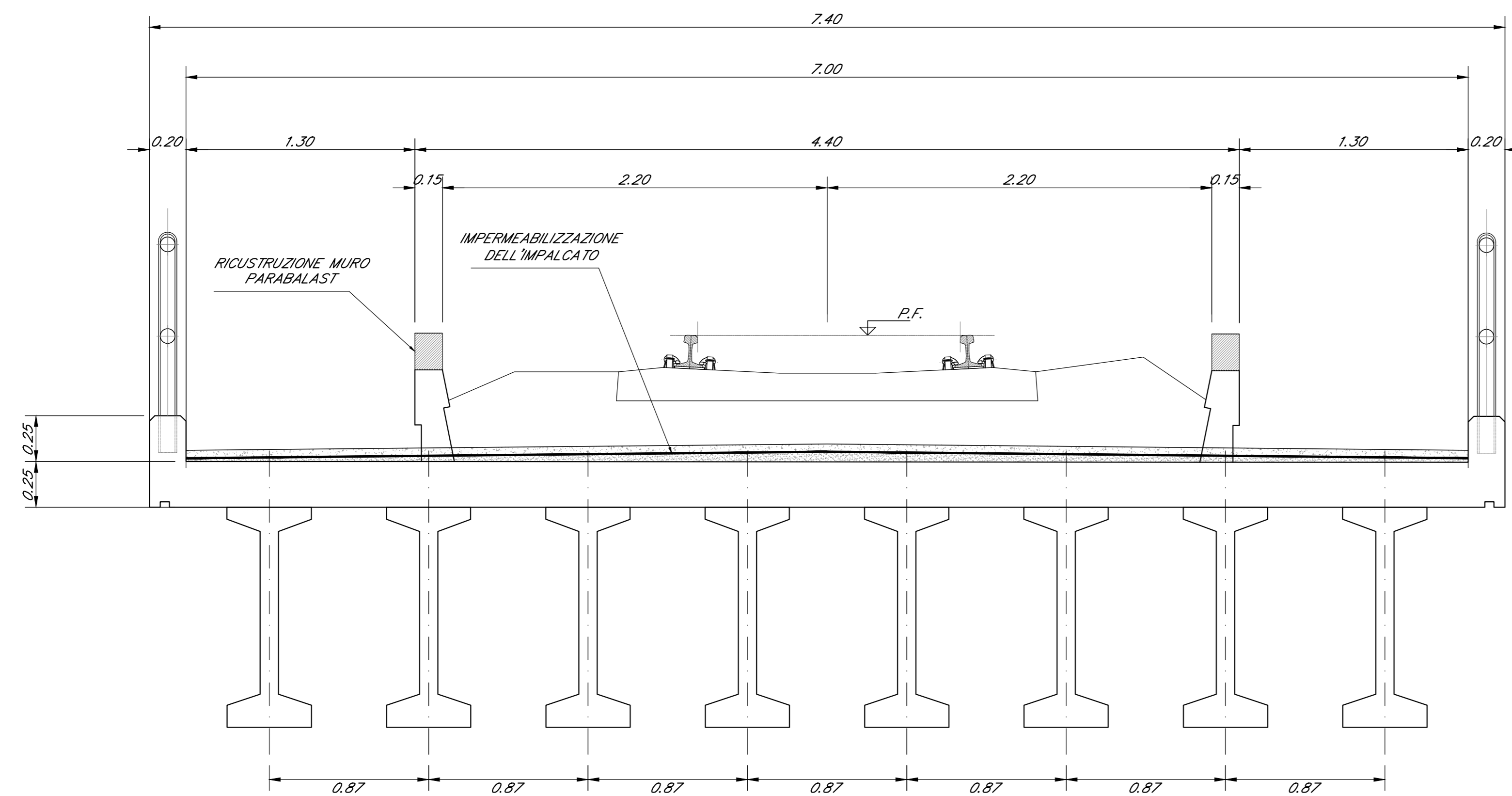

**SEZIONE TRAVE CAP**  
Scala 1:10

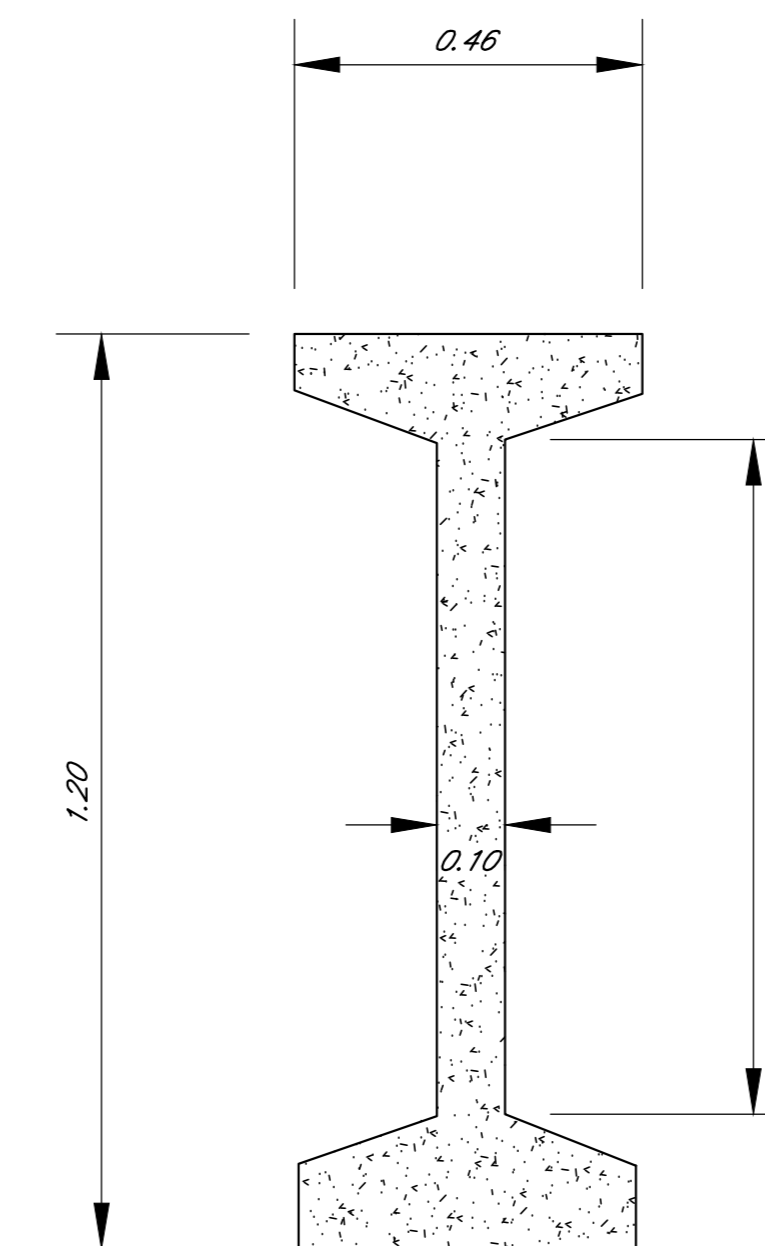

COMMITTENTE:  
**RFI**  
RETE FERROVIARIA ITALIANA  
GRUPPO FERROVIE DELLO STATO ITALIANE  
DIREZIONE INVESTIMENTI  
DIREZIONE PROGRAMMI INVESTIMENTI  
DIRETTRICE SUD - PROGETTO ADRIATICA

PROGETTAZIONE:  
**ITALFERR**  
GRUPPO FERROVIE DELLO STATO ITALIANE

DIREZIONE TECNICA  
U.O. OPERE CIVILI E GESTIONE DELLE VARIANTI  
PROGETTO DEFINITIVO

**Nuova linea Ferrandina - Matera La Martella per il collegamento di Matera con la rete ferroviaria nazionale**  
NUOVA LINEA FERRANDINA - MATERA LA MARTELLA

V115 - Pianta impalcato e sezioni trasversali tipo

SCALA: VARIE

Rev.	Descrizione	Redatto	Data	Verificato	Data	Approvato	Data	Autorizzato Data
A	EMMISSIONE ESECUTIVA	H. MARCONI	LUGLIO 2019	S. DI SPINAZZO	LUGLIO 2019	F. GERONDI	LUGLIO 2019	A. VITTOZZI LUGLIO 2019

n. Etabb.: