

SEZIONE 1-1

Scala 1:200

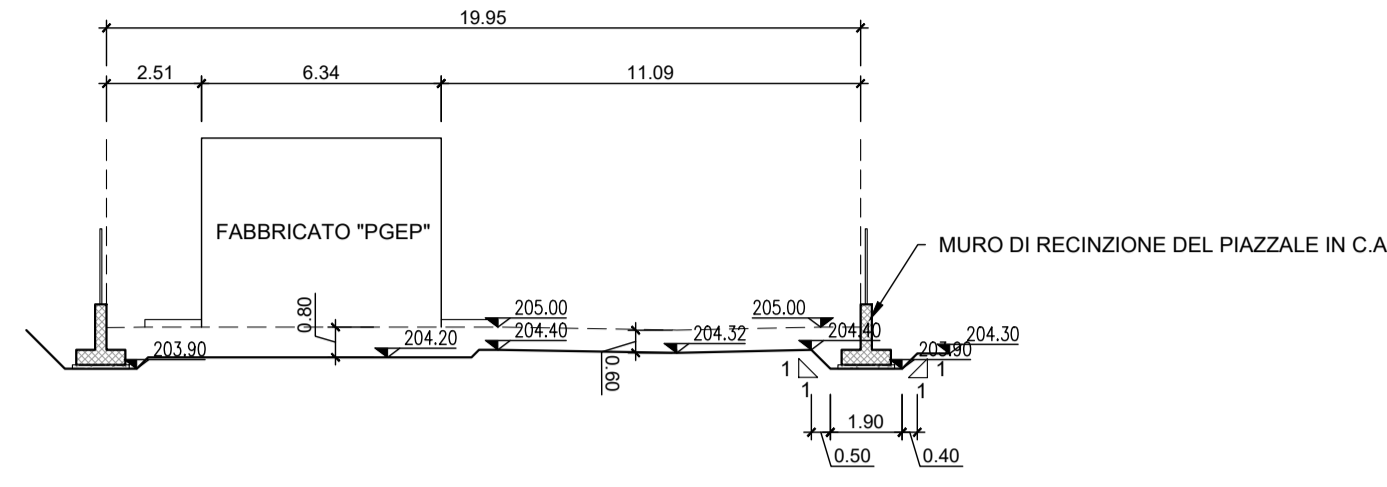

SEZIONE 2-2

Scala 1:200

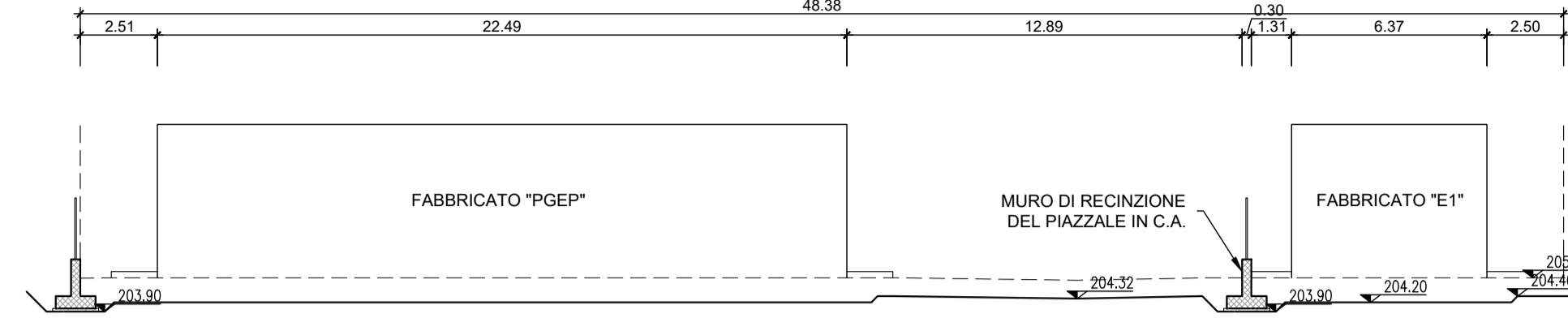

Pianta Scavi

Scala 1:200

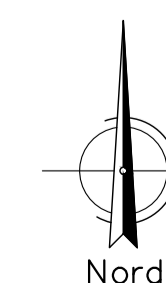
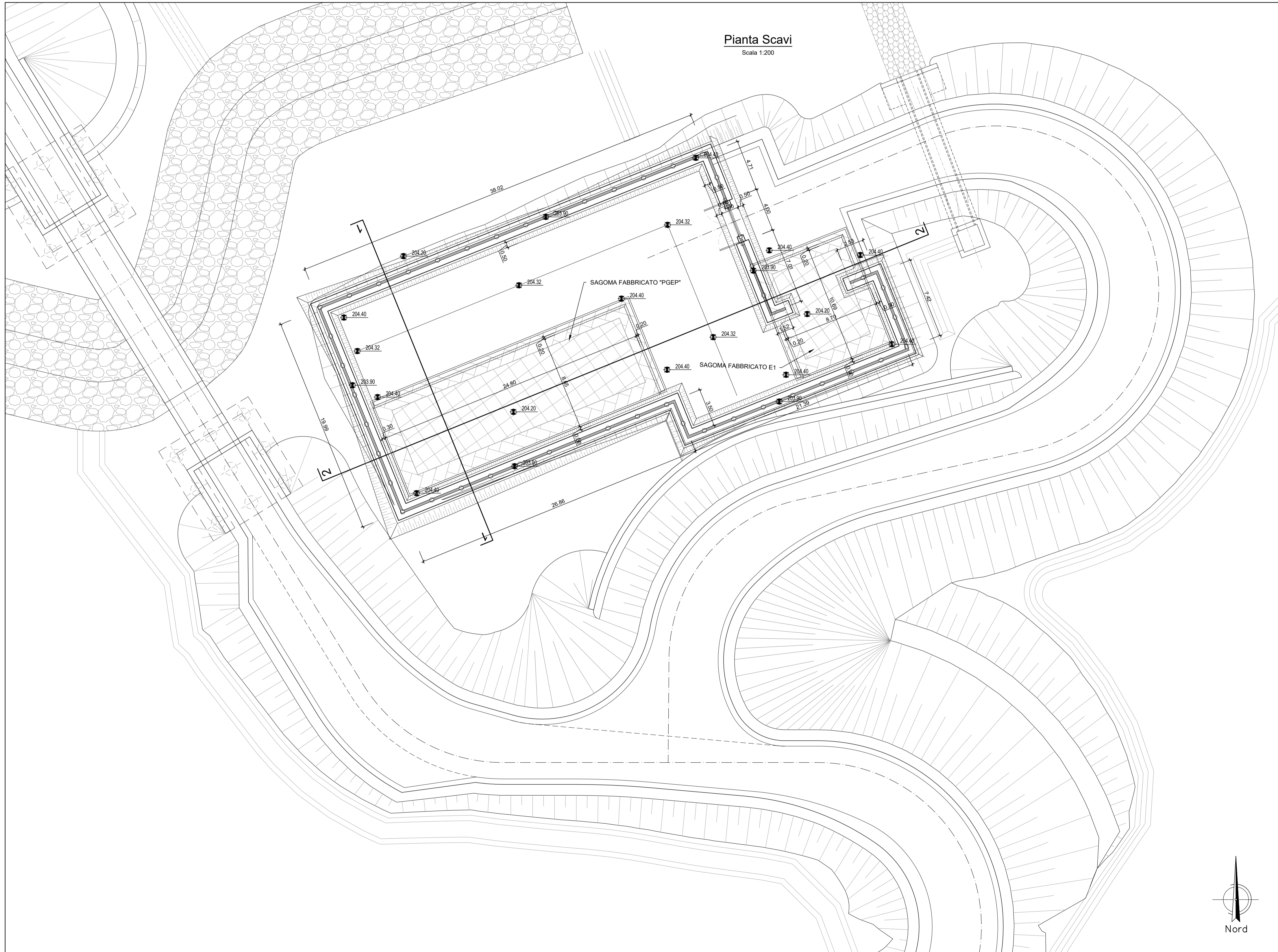

COMMITTENTE:



PROGETTAZIONE:



**DIREZIONE TECNICA**

**U.O. INFRASTRUTTURE SUD**

**PROGETTO DEFINITIVO**

**Nuova linea Ferrandina - Matera La Martella per il collegamento di Matera con la rete ferroviaria nazionale**

**NUOVA LINEA FERRANDINA - MATERA LA MARTELLA**

**OPERE CIVILI**  
 Fabbricati e Piazzali  
 Piazzali  
 FA03 - Piazzale Emergenza Finestra Intermedia Galleria Miglionico  
 Pianta e sezioni scavi

SCALA:

1:200

COMMESSA LOTTO FASE ENTE TIPO DOC. OPERA/DISCIPLINA Progr. REV.

**I** **A5F** **01** **D** **78** **A9** **FA0300** **001** **B**

Rev.	Descrizione	Redatto	Data	Verificato	Data	Approvato	Data	Autorizzato	Data
A	Emissione	Scopetta	Luglio 2019	C. Toraldo	Luglio 2019	F. GERNONE	Luglio 2019	D. TIBERTI	Dicembre 2020
B	Emissione a seguito osservazioni CSLPPP	Scopetta	Dicembre 2020	C. Toraldo	Dicembre 2020	F. GERNONE	Dicembre 2020		

n. Elab.: