

COMMITTENTE



PROGETTAZIONE:



DIREZIONE TECNICA

U.O. INFRASTRUTTURE SUD

PROGETTO DEFINITIVO

**Nuova linea Ferrandina - Matera La Martella per il collegamento di Matera con la rete ferroviaria nazionale**

**NUOVA LINEA FERRANDINA – MATERA LA MARTELLA**

OPERE CIVILI

Opere D'Arte Minori – Sottovia e interferenze idrauliche – Tombini

IN27 – Tombino in c.a. sotto NV02

Relazione di calcolo

SCALA:

-

COMMESSA LOTTO FASE ENTE TIPO DOC. OPERA/DISCIPLINA PROGR. REV.

I A 5 F 0 1 D 7 8 C L I N 2 7 0 0 0 0 1 B

Rev.	Descrizione	Redatto	Data	Verificato	Data	Approvato	Data	Autorizzato Data
A	EMISSIONE DEFINITIVA	E.SELLARI	07/2019	N.MANCUSO	07/2019	F.GERNONE	07/ 2019	D. TIBERTI Dicembre 2020
B	Emissione a seguito osservazioni CSLPP	E.SELLARI	Dicembre 2020	N.MANCUSO <i>Nico Mancuso</i>	Dicembre 2020	F.GERNONE <i>Felice Gernone</i>	Dicembre 2020	 ITALFERR S.p.A. Gruppo Ferrovie dello Stato Direzione Tecnica UO Infrastrutture Sud Dott. Ing. Paolo Tiberti Ordine degli Ingegneri Prov. di Napoli n. 10878

File: IA5F01D78CLIN2700001B

n. Elab.:



	Nuova linea Ferrandina - Matera La Martella per il collegamento di Matera con la rete ferroviaria nazionale					
	<b>NUOVA LINEA FERRANDINA – MATERA LA MARTELLA</b>					
<b>Relazione di calcolo</b>	PROGETTO IA5F	LOTTO 01	CODIFICA D 78 CL IN2700 001	DOCUMENTO	REV. B	FOGLIO 3 DI 55

## INDICE

1	PREMESSA.....	5
2	NORMATIVA DI RIFERIMENTO .....	6
3	MATERIALI.....	7
3.1	CALCESTRUZZO .....	7
3.2	ACCIAIO B450C.....	7
3.3	VERIFICA S.L.E. ....	8
3.3.1	VERIFICHE ALLE TENSIONI .....	8
3.3.2	VERIFICHE A FESSURAZIONE .....	9
4	INQUADRAMENTO GEOTECNICO.....	11
4.1	TERRENO DI RICOPRIMENTO/RINTERRO .....	11
4.2	INTERAZIONE TERRENO-STRUTTURA.....	11
5	CARATTERIZZAZIONE SISMICA .....	13
5.1	VITA NOMINALE E CLASSE D'USO .....	13
5.2	PARAMETRI DI PERICOLOSITÀ SISMICA .....	13
6	SOFTWARE DI CALCOLO .....	17
6.1	ORIGINE E CARATTERISTICHE DEI CODICI DI CALCOLO ADOTTATI .....	17
6.2	UNITÀ DI MISURA .....	17
6.3	GRADO DI AFFIDABILITÀ DEL CODICE .....	17
6.4	VALUTAZIONE DELLA CORRETTEZZA DEL MODELLO.....	17
6.5	CARATTERISTICHE DELL'ELABORAZIONE .....	18
6.6	GIUDIZIO FINALE SULLA ACCETTABILITÀ DEI CALCOLI.....	18

	Nuova linea Ferrandina - Matera La Martella per il collegamento di Matera con la rete ferroviaria nazionale					
	<b>NUOVA LINEA FERRANDINA – MATERA LA MARTELLA</b>					
<b>Relazione di calcolo</b>	PROGETTO IA5F	LOTTO 01	CODIFICA D 78 CL IN2700 001	DOCUMENTO	REV. B	FOGLIO 4 DI 55

6.7	PROGRAMMI DI SERVIZIO.....	18
7	TOMBINO SCATOLARE 1.72X1.72M .....	19
7.2	MODELLO DI CALCOLO .....	20
7.3	ANALISI DEI CARICHI.....	21
7.3.1	PESO PROPRIO DELLA STRUTTURA E CARICHI PERMANENTI PORTATI .....	21
7.3.2	SPINTA SULLE PARETI DOVUTA AL TERRENO ED AL SOVRACCARICO PERMANENTE.....	22
7.4	RIPARTIZIONE DEI CARICHI MOBILI VERTICALI .....	22
7.5	SPINTA DEL SOVRACCARICO SUL RILEVATO Q1=20 KN/M.....	24
7.5.1	FRENATURA.....	25
7.5.2	RITIRO DIFFERENZIALE DELLA SOLETTA DI COPERTURA .....	26
7.6	AZIONE SISMICA INERZIALE.....	28
7.7	SPINTA SISMICA TERRENO .....	30
8	COMBINAZIONI DI CARICO.....	32
8.1	CONDIZIONI DI CARICO:.....	33
	DIAGRAMMI DELLE SOLLECITAZIONI.....	37
9	VERIFICA DELLE SEZIONI IN C.A. ....	41
9.1	VERIFICA SOLETTA INFERIORE.....	42
9.2	VERIFICA SOLETTA SUPERIORE.....	46
9.3	VERIFICA PIEDRITTI .....	51

	Nuova linea Ferrandina - Matera La Martella per il collegamento di Matera con la rete ferroviaria nazionale					
	NUOVA LINEA FERRANDINA – MATERA LA MARTELLA					
<b>Relazione di calcolo</b>	PROGETTO IA5F	LOTTO 01	CODIFICA D 78 CL IN2700 001	DOCUMENTO	REV. B	FOGLIO 5 DI 55

## 1 PREMESSA

Il presente documento si inserisce nell'ambito della redazione degli elaborati tecnici di progetto definitivo delle opere relative alla nuova linea Ferrandina-Matera La Martella per il collegamento di matera con la rete ferroviaria nazionale.

In particolare, ha per oggetto le verifiche secondo il metodo semiprobabilistico agli Stati Limite (S.L.) del tombino scatolare sulla viabilità IN27 alla progressiva 0+028.30 della viabilità secondaria di accesso al piazzale FA03.

Il tombino si rende necessario per garantire la continuità idraulica del nuovo tracciato stradale.

L'opera consiste in un tombino circolare che in fase di calcolo viene assimilato ad una sezione scatolare come descritto successivamente.

La sezione trasversale retta ha una larghezza interna di  $L_{int} = 1.72$  m ed un'altezza netta di  $H_{int} = 1.72$  m; lo spessore della platea di fondazione è di  $S_f = 0.35$  m, lo spessore dei piedritti è di  $S_p = 0.35$  m e lo spessore della soletta di copertura è di  $S_s = 0.30$  m.

Quanto riportato di seguito consentirà di verificare che il dimensionamento della struttura è stato effettuato nel rispetto dei requisiti di resistenza richiesti all'opera.

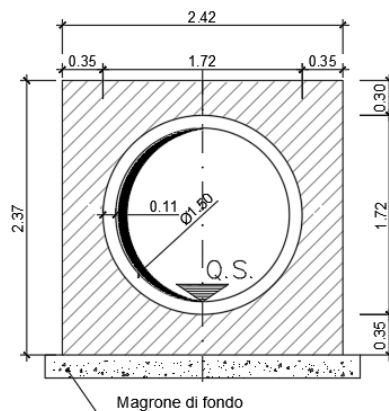

**Fig. 1** – Sezione trasversale dell'opera

	<b>Nuova linea Ferrandina - Matera La Martella per il collegamento di Matera con la rete ferroviaria nazionale</b>					
	<b>NUOVA LINEA FERRANDINA – MATERA LA MARTELLA</b>					
<b>Relazione di calcolo</b>	PROGETTO IA5F	LOTTO 01	CODIFICA D 78 CL IN2700 001	DOCUMENTO	REV. B	FOGLIO 6 DI 55

## 2 **NORMATIVA DI RIFERIMENTO**

La progettazione è conforme alle normative vigenti nonché alle istruzioni dell'Ente FF.SS.

La normativa cui viene fatto riferimento nelle fasi di calcolo e progettazione è la seguente:

- L. n. 64 del 2/2/1974“Provvedimento per le costruzioni con particolari prescrizioni per le zone sismiche”.
- L. n. 1086 del 5/11/1971“Norme per la disciplina delle opere di conglomerato cementizio armato, normale e precompresso ed a struttura metallica”.
- Norme Tecniche per le Costruzioni - D.M. 17-01-18;
- Circolare n. 7 del 21 Gennaio 2019 - Istruzioni per l'Applicazione Nuove Norme Tecniche Costruzioni di cui al Decreto Ministeriale 17 gennaio 2018;
- Regolamento (UE) N.1299/2014 del 18 novembre 2014 della Commissione Europea. Relativo alle specifiche tecniche di interoperabilità per il sottosistema “infrastruttura” del sistema ferroviario dell'Unione Europea.
- Eurocodici EN 1991-2: 2003/AC:2010.
- RFI DTC SI MA IFS 001 B del 2018 - Manuale di Progettazione delle Opere Civili.
- RFI DTC SI SP IFS 001 B del 2018 – Capitolato generale tecnico di Appalto delle opere civili.
- CNR-DT207/2008 Istruzioni per la valutazione delle azioni e degli effetti del vento sulle costruzioni.
- UNI EN 206-1:2006 Parte 1: Calcestruzzo-Specificazione, prestazione, produzione e conformità;
- Decreto del Presidente del Consiglio Superiore dei Lavori Pubblici n. 361 del 26 settembre 2017,Linee guida per la messa in opera del calcestruzzo strutturale;
- EUROCODICE 2 - Progettazione delle strutture di calcestruzzo
- EUROCODICE 7: progettazione geotecnica
- Eurocodice 8. Progettazione delle strutture per la resistenza sismica

	Nuova linea Ferrandina - Matera La Martella per il collegamento di Matera con la rete ferroviaria nazionale					
	NUOVA LINEA FERRANDINA – MATERA LA MARTELLA					
Relazione di calcolo	PROGETTO IA5F	LOTTO 01	CODIFICA D 78 CL IN2700	DOCUMENTO 001	REV. B	FOGLIO 7 DI 55

### 3 MATERIALI

Il calcestruzzo adottato corrisponde alla Classe C30/37, mentre l'acciaio in barre ad aderenza migliorata corrisponde alla classe B450C. Di seguito vengono elencate le specifiche.

#### 3.1 CALCESTRUZZO

Per le strutture in elevazione si adotta un calcestruzzo con le caratteristiche riportate di seguito:

Classe di resistenza: Elevazione	C30/37		
Resistenza a compressione cubica caratteristica	$R_{ck} =$	37	N/mm <sup>2</sup>
Resistenza a compressione cilindrica caratteristica	$f_{ck} =$	30.71	N/mm <sup>2</sup>
Resistenza a compressione cilindrica media	$f_{cm} =$	38.71	N/mm <sup>2</sup>
Resistenza a trazione semplice	$f_{ctm} =$	2.94	N/mm <sup>2</sup>
Resistenza a trazione per flessione	$f_{ctm} =$	3.53	N/mm <sup>2</sup>
Modulo elastico secante medio	$E_{cm} =$	33019	N/mm <sup>2</sup>
Resistenza caratteristica a trazione semplice (5%)	$f_{ctk} =$	2.06	N/mm <sup>2</sup>
Resistenza caratteristica a trazione semplice (95%)	$f_{ctk} =$	3.82	N/mm <sup>2</sup>
<i>Coefficiente di sicurezza SLU:</i>	$\gamma_c =$	1.5	
Resistenza di calcolo a compressione cilindrica SLU:	$f_{cd} =$	17.4	N/mm <sup>2</sup>
Resistenza di calcolo a trazione semplice (5%) - SLU:	$f_{ctd} =$	1.37	N/mm <sup>2</sup>
<i>Coefficiente di sicurezza SLE:</i>	$\gamma_c =$	1.0	
Resistenza di calcolo a compressione cilindrica SLE:	$f_{cd} =$	30.7	N/mm <sup>2</sup>
Resistenza di calcolo a trazione semplice (5%) - SLE:	$f_{ctd} =$	2.06	N/mm <sup>2</sup>
Massime tensioni di compressione in esercizio:			
Combinazione rara	$\sigma_{c,ad} =$	18.43	N/mm <sup>2</sup>
Combinazione quasi permanente	$\sigma_{c,ad} =$	13.82	N/mm <sup>2</sup>

Classe di esposizione XA1

#### 3.2 ACCIAIO B450C

Tensione caratteristica di snervamento:  $f_{yk} = 450$  MPa;

Tensione di progetto:  $f_{yk} = 450$  MPa;

Tensione di progetto:  $f_{yk} = f_{yd} / \gamma_m$

in cui  $\gamma_m = 1.15$   $f_{yd} = 450 / 1.15 = 391.3$  MPa;

Modulo Elastico  $E_s = 210'000$  MPa.

	Nuova linea Ferrandina - Matera La Martella per il collegamento di Matera con la rete ferroviaria nazionale					
	NUOVA LINEA FERRANDINA – MATERA LA MARTELLA					
Relazione di calcolo	PROGETTO IA5F	LOTTO 01	CODIFICA D 78 CL	DOCUMENTO IN2700 001	REV. B	FOGLIO 8 DI 55

### 3.3 VERIFICA S.L.E.

La verifica nei confronti degli Stati limite di esercizio, consiste nel controllare, con riferimento alle sollecitazioni di calcolo corrispondenti alle Combinazioni di Esercizio il tasso di Lavoro nei Materiali e l'ampiezza delle fessure attesa, secondo quanto di seguito specificato

#### 3.3.1 VERIFICHE ALLE TENSIONI

La verifica delle tensioni in esercizio consiste nel controllare il rispetto dei limiti tensionali previsti per il calcestruzzo e per l'acciaio per ciascuna delle combinazioni di carico caratteristiche "Rara" e "Quasi Permanente"; i valori tensionali nei materiali sono valutati secondo le note teorie di analisi delle sezioni in c.a. in campo elastico e con calcestruzzo "non reagente a trazione" adottando come limiti di riferimento, trattandosi nel caso in specie di opere Ferroviarie, quelli indicati nel documento "Specifica per la progettazione e l'esecuzione dei ponti ferroviari e di altre opere minori sotto binario RFI DTC INC PO SP IFS 001 A del 2019", ovvero:

#### Strutture in c.a.

##### Tensioni di compressione del calcestruzzo

Devono essere rispettati i seguenti limiti per le tensioni di compressione nel calcestruzzo:

- per combinazione di carico caratteristica (rara):  $0,55 f_{ck}$ ;
- per combinazioni di carico quasi permanente:  $0,40 f_{ck}$ ;
- per spessori minori di 5 cm, le tensioni normali limite di esercizio sono ridotte del 30%.

##### Tensioni di trazione nell'acciaio

Per le armature ordinarie, la massima tensione di trazione sotto la combinazione di carico caratteristica (rara) non deve superare  $0,75 f_{yk}$

Per il caso in esame risulta in particolare :

#### CALCESTRUZZO

$$\sigma_{\max QP} = (0,40 f_{ck}) = \mathbf{12.00} \text{ MPa} \quad (\text{Combinazione di Carico Quasi Permanente})$$

$$\sigma_{\max R} = (0,55 f_{ck}) = \mathbf{16.50} \text{ MPa} \quad (\text{Combinazione di Carico Caratteristica - Rara})$$

#### ACCIAIO



	Nuova linea Ferrandina - Matera La Martella per il collegamento di Matera con la rete ferroviaria nazionale					
	NUOVA LINEA FERRANDINA – MATERA LA MARTELLA					
Relazione di calcolo	PROGETTO IA5F	LOTTO 01	CODIFICA D 78 CL IN2700	DOCUMENTO 001	REV. B	FOGLIO 9 DI 55

$$\sigma_{s \max} = (0,75 f_{yk}) = \mathbf{338} \text{ MPa} \quad \text{Combinazione di Carico Caratteristica(Rara)}$$

### 3.3.2 VERIFICHE A FESSURAZIONE

La verifica di fessurazione consiste nel controllare l'ampiezza dell'apertura delle fessure sotto combinazione di carico frequente e combinazione quasi permanente. Essendo la struttura a contatto col terreno si considerano condizioni ambientali aggressive; le armature di acciaio ordinario sono ritenute poco sensibili [NTC – Tabella 4.1.IV]

In relazione all'aggressività ambientale e alla sensibilità dell'acciaio, l'apertura limite delle fessure è riportato nel prospetto seguente:

**Tabella 1 – Criteri di scelta dello stato limite di fessurazione e Condizioni Ambientali**

Gruppi di esigenza	Condizioni ambientali	Combinazione di azione	Armatura			
			Sensibile		Poco sensibile	
			Stato limite	wd	Stato limite	wd
a	Ordinarie	frequente	ap. fessure	$\leq w_2$	ap. fessure	$\leq w_3$
		quasi permanente	ap. fessure	$\leq w_1$	ap. fessure	$\leq w_2$
b	Aggressive	frequente	ap. fessure	$\leq w_1$	ap. fessure	$\leq w_2$
		quasi permanente	decompressione	-	ap. fessure	$\leq w_1$
c	Molto Aggressive	frequente	formazione fessure	-	ap. fessure	$\leq w_1$
		quasi permanente	decompressione	-	ap. fessure	$\leq w_1$

**Tabella 4.1.III – Descrizione delle condizioni ambientali**

CONDIZIONI AMBIENTALI	CLASSE DI ESPOSIZIONE
Ordinarie	X0, XC1, XC2, XC3, XF1
Aggressive	XC4, XD1, XS1, XA1, XA2, XF2, XF3
Molto aggressive	XD2, XD3, XS2, XS3, XA3, XF4

	<b>Nuova linea Ferrandina - Matera La Martella per il collegamento di Matera con la rete ferroviaria nazionale</b>					
	<b>NUOVA LINEA FERRANDINA – MATERA LA MARTELLA</b>					
<b>Relazione di calcolo</b>	PROGETTO IA5F	LOTTO 01	CODIFICA D 78 CL IN2700	DOCUMENTO 001	REV. B	FOGLIO 10 DI 55

Risultando:

$$w_1 = 0.2 \text{ mm}$$

$$w_2 = 0.3 \text{ mm}$$

$$w_3 = 0.4 \text{ mm}$$

Data la maggior restrittività, alle prescrizioni normative presenti in NTC si sostituiscono in tal caso quelle fornite dal “*Manuale di Progettazione delle Opere Civili*” secondo cui la verifica nei confronti dello stato limite di apertura delle fessure va effettuata utilizzando le sollecitazioni derivanti dalla combinazione caratteristica (rara).

Per strutture in condizioni ambientali aggressive o molto aggressive, qual è il caso delle strutture in esame così come identificate nel DM 17.1.2018, per tutte le strutture a permanente contatto con il terreno e per le zone non ispezionabili di tutte le strutture, l’apertura convenzionale delle fessure dovrà risultare:

$$- \text{ Combinazione Caratteristica (Rara)} \quad \delta_f \leq w_1 = \mathbf{0.2 \text{ mm}}$$

Riguardo infine il valore di calcolo delle fessure da confrontare con i valori limite fissati dalla norma, si è utilizzata la procedura riportata al C4.1.2.2.4.5 della Circolare n. 7/19.

	<b>Nuova linea Ferrandina - Matera La Martella per il collegamento di Matera con la rete ferroviaria nazionale</b>					
	<b>NUOVA LINEA FERRANDINA – MATERA LA MARTELLA</b>					
<b>Relazione di calcolo</b>	PROGETTO IA5F	LOTTO 01	CODIFICA D 78 CL	DOCUMENTO IN2700 001	REV. B	FOGLIO 11 DI 55

## 4 INQUADRAMENTO GEOTECNICO

### 4.1 TERRENO DI RICOPRIMENTO/RINTERRO

Per il terreno di ricoprimento dell'opera sono state assunte le seguenti caratteristiche geotecniche :

$\gamma = 20 \text{ kN/m}^3$                       peso di volume naturale

$\phi' = 35^\circ$                               angolo di resistenza al taglio

$c' = 0 \text{ kPa}$                             coesione drenata

### 4.2 INTERAZIONE TERRENO-STRUTTURA

La stratigrafia di calcolo viene di seguito descritta:

Sono presenti depositi alluvionali recenti (unità U1c) per spessori pressochè costante e pari a 5-7 m circa. Al di sotto di questo deposito è presente l'argilla subappenninica.

La successione stratigrafica lungo lo sviluppo dell'opera è rappresentata nel profilo stratigrafico longitudinale.

Il livello massimo di falda si trova a circa 3 m dal piano campagna.

Parametri	Unità 1c	Unità 2
$\gamma \text{ (kN/m}^3\text{)}$	18-19	19-20
$\phi \text{ (}^\circ\text{)}$	29-31	21-23
$c' \text{ (kPa)}$	12-17	29-31
$c_u \text{ (kPa)}$	-	200-250
$v_s \text{ (m/s)}$	200-250	250-350
$E_0 \text{ (MPa)}$	300-400	400-800
$k \text{ (m/s)}$	$1.0 \times 10^{-4}$ - $1.5 \times 10^{-4}$	$9.0 \times 10^{-9}$ - $5.0 \times 10^{-7}$

Di seguito sono trattati gli aspetti di natura geotecnica riguardanti l'interazione terreno-struttura relativamente all'opera in esame.

Per la determinazione della costante di sottofondo si può fare riferimento alle seguenti formulazioni assimilando il comportamento del terreno a quello di un mezzo elastico omogeneo (formula di Vesic)

	<b>Nuova linea Ferrandina - Matera La Martella per il collegamento di Matera con la rete ferroviaria nazionale</b>					
	<b>NUOVA LINEA FERRANDINA – MATERA LA MARTELLA</b>					
<b>Relazione di calcolo</b>	PROGETTO IA5F	LOTTO 01	CODIFICA D 78 CL IN2700 001	DOCUMENTO	REV. B	FOGLIO 12 DI 55

$$k = \frac{0.65 E}{1 - \nu^2} * \sqrt[12]{\frac{E b^4}{(E_c J)_{fond}}}$$

dove:

- h = altezza della trave;
- b = dimensione trasversale della trave;
- J = inierzia della trave;
- E<sub>c</sub> = modulo di elasticità del calcestruzzo
- ν = coefficiente di Poisson del terreno;
- E = modulo elastico medio del terreno sottostante.

$$E = 300000 \text{ kN/m}^2$$

$$\nu = 0.3$$

$$B = 2.4 \text{ m}$$

$$L = 15.00 \text{ m}$$

$$L/B = 6.20$$

$$c_t = 1.83$$

$$K_w = 74557 \text{ kN/m}^3$$

Cautelativamente si limita, ai fini del calcolo, il valore della costante di sottofondo a circa 74000 kN/m<sup>3</sup>.

	<b>Nuova linea Ferrandina - Matera La Martella per il collegamento di Matera con la rete ferroviaria nazionale</b>					
	<b>NUOVA LINEA FERRANDINA – MATERA LA MARTELLA</b>					
<b>Relazione di calcolo</b>	PROGETTO IA5F	LOTTO 01	CODIFICA D 78 CL IN2700	DOCUMENTO 001	REV. B	FOGLIO 13 DI 55

## 5 CARATTERIZZAZIONE SISMICA

Nel seguente paragrafo è riportata la valutazione dei parametri di pericolosità sismica utili alla determinazione delle azioni sismiche di progetto dell'opera cui si riferisce il presente documento, in accordo a quanto specificato a riguardo dal D.M. 17 gennaio 2018 e relativa circolare applicativa.

### 5.1 VITA NOMINALE E CLASSE D'USO

Per la valutazione dei parametri di pericolosità sismica è necessario definire, oltre alla localizzazione geografica del sito, la Vita nominale dell'opera strutturale ( $V_N$ ), intesa come il numero di anni nel quale la struttura, purché soggetta alla manutenzione ordinaria, deve potere essere usata per lo scopo al quale è destinata, e la Classe d'Uso a cui è associato un coefficiente d'uso ( $C_U$ )

Per l'opera in oggetto si considera una vita nominale:  $V_N = 75$  anni (categoria 2: "Altre opere nuove a velocità  $V < 250$  Km/h"). Riguardo invece la Classe d'Uso, all'opera in oggetto corrisponde una Classe II a cui è associato un coefficiente d'uso pari a (NTC – Tabella 2.4.II):  $C_u = 1$ .

I parametri di pericolosità sismica vengono quindi valutati in relazione ad un periodo di riferimento  $V_R$  che si ricava per ciascun tipo di costruzione, moltiplicando la vita nominale  $V_N$  per il coefficiente d'uso  $C_U$ , ovvero:

$$V_R = V_N \cdot C_U$$

Pertanto, per l'opera in oggetto, il periodo di riferimento è pari a  $V_R = 75 \times 1 = 75$  anni

Il calcolo viene eseguito con il metodo pseudostatico. In queste condizioni l'azione sismica è rappresentata da una forza statica equivalente pari al prodotto delle forze di gravità per un opportuno coefficiente sismico.

### 5.2 PARAMETRI DI PERICOLOSITÀ SISMICA

La valutazione dei parametri di pericolosità sismica, che ai sensi del D.M. 17-01-2018, costituiscono il dato base per la determinazione delle azioni sismiche di progetto su una costruzione (forme spettrali e/o forze inerziali) dipendono, come già in parte anticipato in precedenza, dalla localizzazione geografica del sito, dalle caratteristiche della costruzione (Periodo di riferimento per valutazione azione sismica /  $V_R$ ) oltre che dallo Stato Limite di riferimento/Periodo di ritorno dell'azione sismica.

- Categoria sottosuolo **C**

In accordo a quanto riportato in Allegato A delle Norme Tecniche per le costruzioni DM 17.01.18, si ottiene per il sito in esame:

	<b>Nuova linea Ferrandina - Matera La Martella per il collegamento di Matera con la rete ferroviaria nazionale</b>					
	<b>NUOVA LINEA FERRANDINA – MATERA LA MARTELLA</b>					
<b>Relazione di calcolo</b>	PROGETTO IA5F	LOTTO 01	CODIFICA D 78 CL IN2700 001	DOCUMENTO 	REV. B	FOGLIO 14 DI 55

La pericolosità sismica di base è stata definita sulla base delle coordinate geografiche del sito di realizzazione dell'opera:

### FASE 1. INDIVIDUAZIONE DELLA PERICOLOSITÀ DEL SITO

Ricerca per coordinate

LONGITUDINE:  LATITUDINE:

Ricerca per comune

REGIONE:  PROVINCIA:  COMUNE:

Reticolo di riferimento



Controllo sul reticolo

- Sito esterno al reticolo
- Interpolazione su 3 nodi
- Interpolazione corretta

Interpolazione:

Elaborazioni grafiche

Grafici spettri di risposta

Variabilità dei parametri

Elaborazioni numeriche

Tabella parametri

Nodi del reticolo intorno al sito



La "Ricerca per comune" utilizza le coordinate ISTAT del comune per identificare il sito. Si sottolinea che all'interno del territorio comunale le azioni sismiche possono essere significativamente diverse da quelle così individuate e si consiglia, quindi, la "Ricerca per coordinate".

I parametri utilizzati per la definizione dell'azione sismica sono riportati di seguito.

### FASE 2. SCELTA DELLA STRATEGIA DI PROGETTAZIONE

Vita nominale della costruzione (in anni) -  $V_N$   info

Coefficiente d'uso della costruzione -  $c_U$   info

Valori di progetto

Periodo di riferimento per la costruzione (in anni) -  $V_R$   info

Periodi di ritorno per la definizione dell'azione sismica (in anni) -  $T_R$  info

Stati limite di esercizio - SLE

SLO - $P_{VR} = 81\%$	<input type="text" value="45"/>
SLD - $P_{VR} = 63\%$	<input type="text" value="75"/>

Stati limite ultimi - SLU

SLV - $P_{VR} = 10\%$	<input type="text" value="712"/>
SLC - $P_{VR} = 5\%$	<input type="text" value="1462"/>

Strategia di progettazione

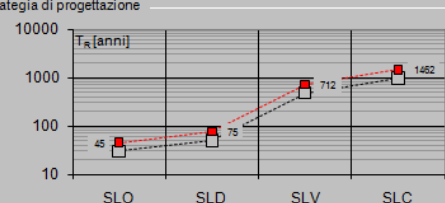

LEGENDA GRAFICO

- Strategie per costruzioni ordinarie
- Strategie scelta

L'azione sismica è stata calcolata per mezzo del foglio di calcolo Spettri-NTCver.1.0.3 messo a disposizione dal Consiglio Superiore dei Lavori Pubblici.

Di seguito si riportano gli spettri di risposta orizzontale e verticale allo Stato limite di salvaguardia della vita SLV utilizzati per il calcolo dell'azione sismica.

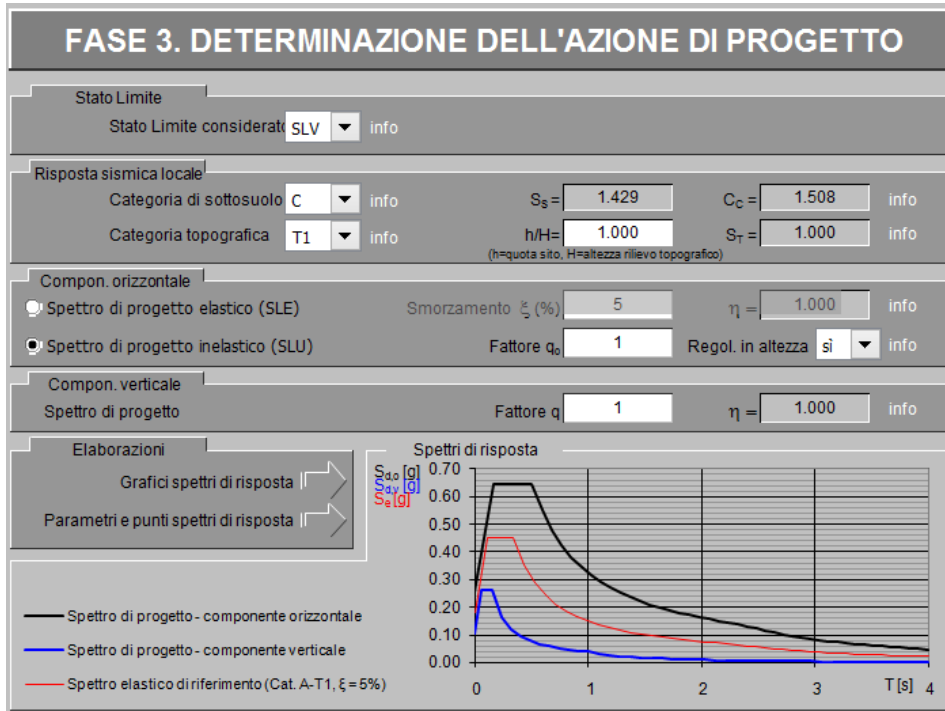

**Parametri indipendenti**

STATO LIMITE	SLV
$a_g$	0.182 g
$F_a$	2.489
$T_a$	0.334 s
$S_a$	1.429
$C_a$	1.508
$S_T$	1.000
$q$	1.000

**Parametri dipendenti**

$S$	1.429
$\eta$	1.000
$T_a$	0.168 s
$T_c$	0.503 s
$T_b$	2.327 s

**Espressioni dei parametri dipendenti**

$$S = S_S \cdot S_T$$

(NTC-08 Eq. 3.2.5)

$$\eta = \sqrt{10 \cdot (5 + \xi)} \geq 0.55; \eta = 1/q$$

(NTC-08 Eq. 3.2.6; §. 3.2.3.5)

$$T_b = T_c / 3$$

(NTC-07 Eq. 3.2.8)

$$T_c = C_c \cdot T_a$$

(NTC-07 Eq. 3.2.7)

$$T_b = 4 \cdot 0 \cdot a_g / \xi + 1,6$$

(NTC-07 Eq. 3.2.9)

**Espressioni dello spettro di risposta (NTC-08 Eq. 3.2.4)**

$$0 \leq T < T_b \quad S_a(T) = a_g \cdot S \cdot \eta \cdot F_a \cdot \left[ \frac{T}{T_b} + \frac{1}{\eta \cdot F_a} \left( 1 - \frac{T}{T_b} \right) \right]$$

$$T_b \leq T < T_c \quad S_a(T) = a_g \cdot S \cdot \eta \cdot F_a$$

$$T_c \leq T < T_b \quad S_a(T) = a_g \cdot S \cdot \eta \cdot F_a \cdot \left( \frac{T_c}{T} \right)$$

$$T_b \leq T \quad S_a(T) = a_g \cdot S \cdot \eta \cdot F_a \cdot \left( \frac{T_c \cdot T_b}{T^2} \right)$$

**Punti dello spettro di risposta**

T [s]	Se [g]
0.000	0.260
0.168	0.646
0.503	0.646
0.590	0.551
0.677	0.480
0.764	0.426
0.851	0.382
0.938	0.347
1.024	0.317
1.111	0.293
1.198	0.271
1.285	0.253
1.372	0.237
1.458	0.223
1.545	0.210
1.632	0.199
1.719	0.189
1.806	0.180
1.893	0.172
1.979	0.164
2.066	0.157
2.153	0.151
2.240	0.145
2.327	0.140
2.406	0.131
2.488	0.122
2.566	0.115
2.645	0.108
2.725	0.102
2.805	0.096
2.884	0.091
2.964	0.086
3.044	0.082
3.124	0.078
3.203	0.074
3.283	0.070
3.363	0.067
3.442	0.064
3.522	0.061
3.602	0.058
3.681	0.056
3.761	0.053

**Spettri di risposta (componenti orizz. e vert.) per lo stato li SLV**

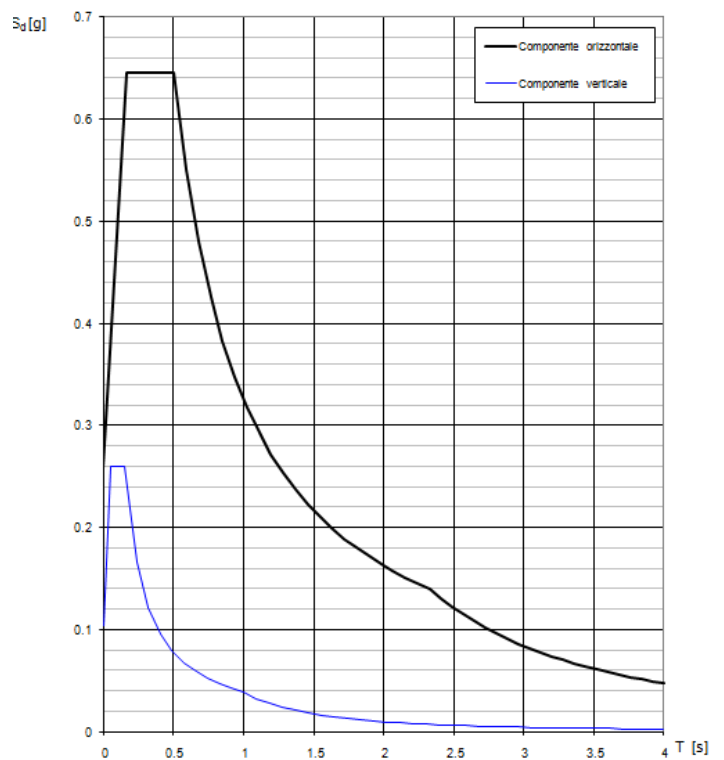

	<p>Nuova linea Ferrandina - Matera La Martella per il collegamento di Matera con la rete ferroviaria nazionale</p> <p><b>NUOVA LINEA FERRANDINA – MATERA LA MARTELLA</b></p>					
<p><b>Relazione di calcolo</b></p>	<p>PROGETTO IA5F</p>	<p>LOTTO 01</p>	<p>CODIFICA D 78 CL</p>	<p>DOCUMENTO IN2700 001</p>	<p>REV. B</p>	<p>FOGLIO 16 DI 55</p>

Il calcolo viene eseguito con il metodo pseudo statico, si eseguirà un calcolo elastico assumendo un fattore di struttura unitario. In queste condizioni l'azione sismica è rappresentata da una forza statica equivalente pari al prodotto delle forze di gravità per un opportuno coefficiente sismico.



	<b>Nuova linea Ferrandina - Matera La Martella per il collegamento di Matera con la rete ferroviaria nazionale</b>					
	<b>NUOVA LINEA FERRANDINA – MATERA LA MARTELLA</b>					
<b>Relazione di calcolo</b>	PROGETTO IA5F	LOTTO 01	CODIFICA D 78 CL IN2700 001	DOCUMENTO	REV. B	FOGLIO 17 DI 55

## 6 SOFTWARE DI CALCOLO

### 6.1 ORIGINE E CARATTERISTICHE DEI CODICI DI CALCOLO ADOTTATI

Per le analisi delle strutture è stato utilizzato il Sap 2000 v.14.1 prodotto, distribuito ed assistito da Computers and Structures, Inc.1995 University Ave. Berkeley. Questa procedura è sviluppata in ambiente Windows, permette l'analisi elastica lineare e non di strutture tridimensionali con nodi a sei gradi di libertà utilizzando un solutore ad elementi finiti. Gli elementi considerati sono frame (trave), con eventuali svincoli interni o rotazione attorno al proprio asse. I carichi sono applicati sia ai nodi, come forze o coppie concentrate, sia sulle travi, come forze distribuite, trapezie, concentrate, come coppie e come distorsioni termiche. A supporto del programma è fornito un ampio manuale d'uso contenente fra l'altro una vasta serie di test di validazione sia su esempi classici di Scienza delle Costruzioni, sia su strutture particolarmente impegnative e reperibili nella bibliografia specializzata.

Tale programma fornisce in output, oltre a tutte le caratteristiche geometriche e di carico delle strutture, i risultati relativi alle sollecitazioni indotte nelle sezioni degli elementi presenti.

### 6.2 UNITÀ DI MISURA

Le unità di misura adottate sono le seguenti:

- lunghezze: m
- forze: kN
- masse: kN massa
- temperature: gradi centigradi
- angoli: gradi sessadecimali o radianti
- si assume l'uguaglianza  $1 \text{ kN} = 100 \text{ kg}$

### 6.3 GRADO DI AFFIDABILITÀ DEL CODICE

L'affidabilità del codice di calcolo e' garantita dall'esistenza di un ampia documentazione di supporto. E' possibile inoltre ottenere rappresentazioni grafiche di deformate e sollecitazioni della struttura.

### 6.4 VALUTAZIONE DELLA CORRETTEZZA DEL MODELLO

Il modello di calcolo adottato e' da ritenersi appropriato in quanto non sono state riscontrate labilità, le reazioni vincolari equilibrano i carichi applicati, la simmetria di carichi e struttura dà origine a sollecitazioni simmetriche.

	Nuova linea Ferrandina - Matera La Martella per il collegamento di Matera con la rete ferroviaria nazionale					
	<b>NUOVA LINEA FERRANDINA – MATERA LA MARTELLA</b>					
<b>Relazione di calcolo</b>	PROGETTO IA5F	LOTTO 01	CODIFICA D 78 CL IN2700 001	DOCUMENTO	REV. B	FOGLIO 18 DI 55

## 6.5 CARATTERISTICHE DELL'ELABORAZIONE

Tutte le analisi strutturali sono state eseguite su di una workstation dedicata avente le seguenti

caratteristiche tecniche:

- Tipo Intel i7
- Memoria centrale 8 Gb;
- Lunghezza in bit della parola 64 bit;
- Memoria di massa 1 Hard disk da 500 Gb.

## 6.6 GIUDIZIO FINALE SULLA ACCETTABILITÀ DEI CALCOLI

Si ritiene che i risultati ottenuti dalla elaborazione siano accettabili e che le ipotesi poste alla base della formulazione del modello matematico siano valide come dimostrato dal comportamento dei materiali.

All'interno del pacchetto Sap 2000 sono inoltre presente una serie di test per il benchmark del solutore, che consentono di comprovare l'affidabilità del codice di calcolo e paragonare risultati ottenuti con le soluzioni esatte.

## 6.7 PROGRAMMI DI SERVIZIO

Per le verifiche delle sezioni si adotta il programma: "RC-SEC" – Autore GEOSTRU Software. ANALISI DEI CARICHI E FASI

	Nuova linea Ferrandina - Matera La Martella per il collegamento di Matera con la rete ferroviaria nazionale <b>NUOVA LINEA FERRANDINA – MATERA LA MARTELLA</b>					
	<b>Relazione di calcolo</b>	PROGETTO IA5F	LOTTO 01	CODIFICA D 78 CL IN2700	DOCUMENTO 001	REV. B

## 7 TOMBINO SCATOLARE 1.72X1.72M

La dimensione interna è di 1.72m e l'altezza interna pari a 1.72m, con soletta superiore di spessore 0.30m, piedritti di spessore 0.35m e soletta inferiore di spessore 0.35m.

Nel seguito verrà esaminata una striscia di scatolare avente lunghezza di 1.00 m. In figura si riporta schematicamente la geometria dell'opera.

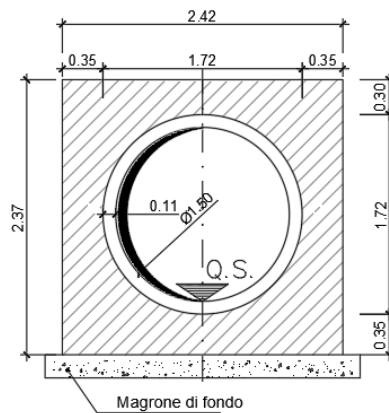

### 7.1 Geometria

DATI GEOMETRICI			
Grandezza	Simbolo	Valore	U.M.
larghezza totale scatolare	$L_{tot}$	2.42	m
larghezza utile scatolare	$L_{int}$	1.72	m
larghezza interasse	$L_a$	2.07	m
spessore soletta superiore	$S_s$	0.30	m
spessore piedritti	$S_p$	0.35	m
spessore fondazione	$S_f$	0.35	m
altezza totale scatolare	$H_{tot}$	2.37	m
altezza libera scatolare	$H_{int}$	1.72	m
spessore pacchetto stradale superiore	$H_{p_{sup}}$	0.15	m
spessore ricoprimento superiore	$H_{R_{sup}}$	5.40	m
spessore pacchetto stradale inferiore	$H_{p_{inf}}$	0.00	m
spessore ricoprimento inferiore	$H_{R_{inf}}$	0.00	m

	Nuova linea Ferrandina - Matera La Martella per il collegamento di Matera con la rete ferroviaria nazionale					
	NUOVA LINEA FERRANDINA – MATERA LA MARTELLA					
<b>Relazione di calcolo</b>	PROGETTO IA5F	LOTTO 01	CODIFICA D 78 CL IN2700 001	DOCUMENTO	REV. B	FOGLIO 20 DI 55

## 7.2 MODELLO DI CALCOLO

Il modello di calcolo attraverso il quale è schematizzata la struttura è quello del telaio chiuso su letto di molle alla Winkler.

Il modello considerato per l'analisi è quello di uno scatolare di profondità unitaria (1.00m) soggetto alle azioni da traffico di norma e quelle permanenti. In corrispondenza dei vertici dello scatolare sono state inserite delle zone rigide pari a metà spessore degli elementi.

Il terreno di fondazione è stato modellato utilizzando la schematizzazione alla Winkler con un opportuno coefficiente di sottofondo.

Di seguito si riporta lo schema di calcolo.

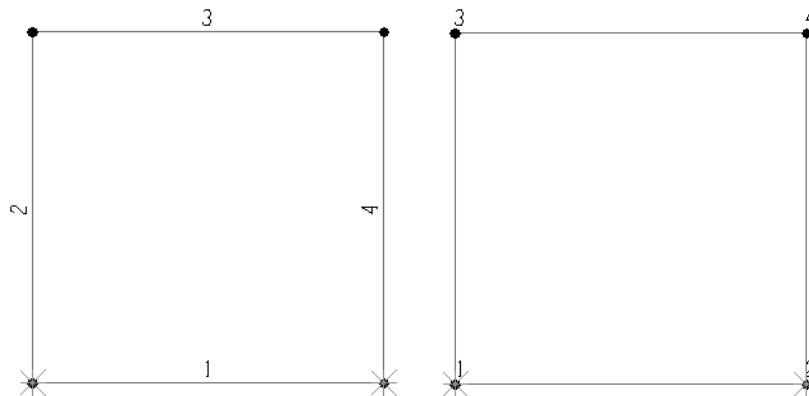

*Numerazione aste e nodi*

### 7.2.1 Valutazione della rigidità delle molle

Si considera lo scatolare appoggiato su di un letto di molle (schematizzazione alla Winkler) assegnando alle aste di fondazione del modello un valore di “linear spring” pari a  $K = 74000 \text{ kN/mc}$ .

	Nuova linea Ferrandina - Matera La Martella per il collegamento di Matera con la rete ferroviaria nazionale					
	NUOVA LINEA FERRANDINA – MATERA LA MARTELLA					
Relazione di calcolo	PROGETTO IA5F	LOTTO 01	CODIFICA D 78 CL IN2700	DOCUMENTO 001	REV. B	FOGLIO 21 DI 55

### 7.3 ANALISI DEI CARICHI

#### 7.3.1 PESO PROPRIO DELLA STRUTTURA E CARICHI PERMANENTI PORTATI

<u>Soletta superiore</u>	- Peso proprio	7.50 kN/m
	- Totale	<u>7.50 kN/m</u>

	- Peso pacchetto pavimentazione 15 cm	3.00 kN/m
	- Peso terreno ricoprimento	108.00 kN/m
	- Totale	<u>111.00 kN/m</u>

<u>Soletta inferiore</u>	- Peso proprio	8.75 kN/m
	- Totale	<u>8.75 kN/m</u>

	- Peso pacchetto pavimentazione 0 cm	0.00 kN/m
	- Peso terreno ricoprimento	0.00 kN/m
	- Totale	<u>0.00 kN/m</u>

<u>Piedritti</u>	- Peso proprio	8.75 kN/m
	- Totale	<u>8.75 kN/m</u>

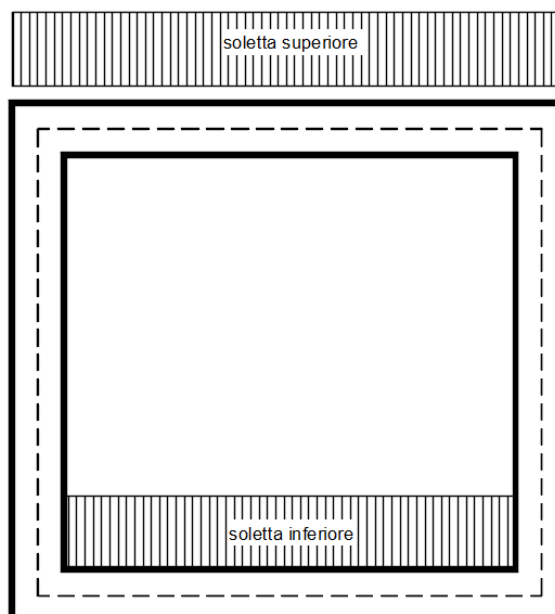

	Nuova linea Ferrandina - Matera La Martella per il collegamento di Matera con la rete ferroviaria nazionale					
	NUOVA LINEA FERRANDINA – MATERA LA MARTELLA					
<b>Relazione di calcolo</b>	PROGETTO IA5F	LOTTO 01	CODIFICA D 78 CL IN2700	DOCUMENTO 001	REV. B	FOGLIO 22 DI 55

Per tenere in conto dei carichi agenti sul semispessore degli elementi considerati nel modello di calcolo, si applicano delle forze concentrate nei nodi tra soletta superiore e piedritti con valore pari a 19.43 kN. Al fine di considerare le porzioni di struttura relative al cerchio inscritto nella sezione scatolare, nei quattro nodi di vertice si considera un carico, dovuto al peso proprio, pari a 4.00 kN.

### 7.3.2 SPINTA SULLE PARETI DOVUTA AL TERRENO ED AL SOVRACCARICO PERMANENTE

Per il rinterro si prevede un terreno avente angolo di attrito  $\varphi = 35^\circ$  ed un peso di volume  $\gamma = 20 \text{ kN/m}^3$ , il coefficiente di spinta viene calcolato, considerando l'elevata rigidezza dello scatolare, utilizzando la formula  $K_0 = 1 - \sin\varphi'$ , per cui si ottiene un valore di  $K_0 = 0.43$ . Le spinte in asse soletta superiore ed asse soletta inferiore valgono:

$$\begin{aligned}
 p_{ss} &= K_0 * (H_r + H_p + S_s/2) * \gamma = 48.6 \text{ kN/m} \\
 p_{is} &= p_{ss} + K_0 * \gamma * (S_s/2 + H_{int} + S_f/2) = 66.1 \text{ kN/m}
 \end{aligned}$$

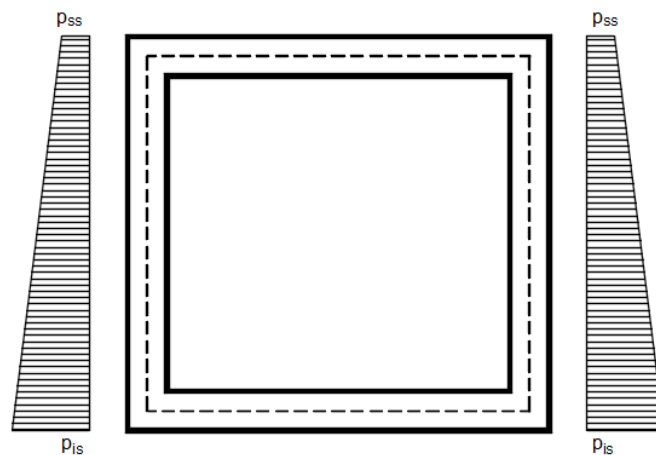

Per tenere in conto dei carichi agenti sul semispessore degli elementi considerati nel modello di calcolo, si applicano delle forze concentrate nei nodi tra piedritto e soletta superiore con valore pari a 7.20 kN ed inferiore con valore pari a 11.69 kN.

### 7.4 RIPARTIZIONE DEI CARICHI MOBILI VERTICALI

Le azioni variabili del traffico definite nello Schema di Carico 1 sono costituite da carichi concentrati e da carichi uniformemente distribuiti. Tale schema è da assumere a riferimento sia per le verifiche globali, sia per le verifiche locali.

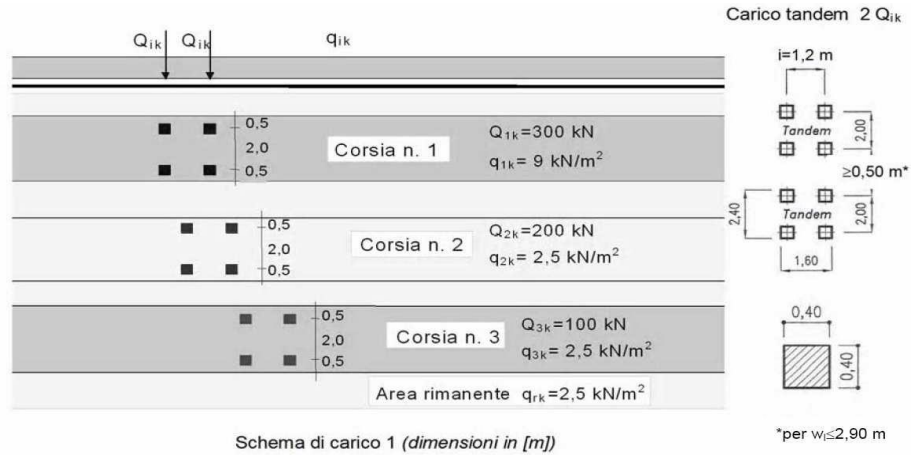

Il numero delle colonne di carichi mobili e la loro disposizione sono quelli massimi compatibili con la larghezza della carreggiata considerata, per i ponti di 1a Categoria.

Posizione	Carico asse $Q_{ik}$ [kN]	$q_{ik}$ [kN/m <sup>2</sup> ]
Corsia Numero 1	300	9
Corsia Numero 2	200	2,5
Corsia Numero 3	100	2,5
Altre corsie	0,00	2,50

La ripartizione dei carichi si effettua considerando il carico isolato da 150 kN con impronta quadrata di lato 0.4 m.

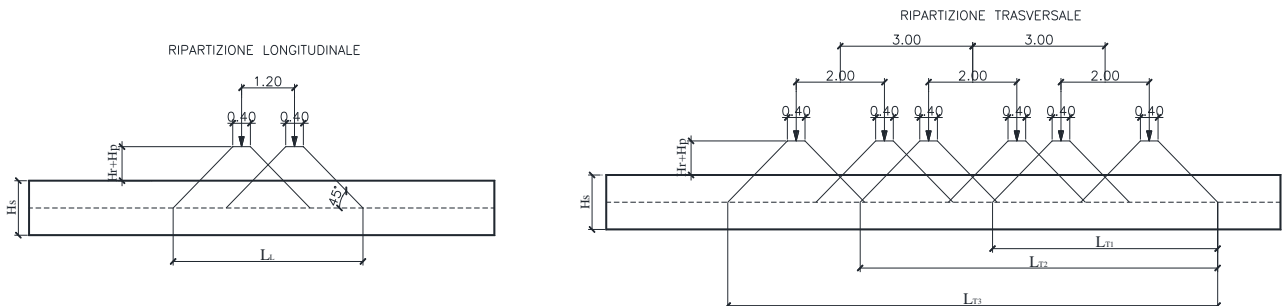

Il carico è schematizzato da due assi da 150 kN disposti ad interasse di 1.20m.

Si procede al calcolo dei carichi per metro lineare riferiti al baricentro della soletta per i diversi treni di carico.

Si considera una larghezza di ripartizione trasversale massima pari alla larghezza della corsia di carico di 3.00 m pertanto:

$$q_{ik} = \frac{600}{L_L \times L_{T1}}$$

	Nuova linea Ferrandina - Matera La Martella per il collegamento di Matera con la rete ferroviaria nazionale					
	NUOVA LINEA FERRANDINA – MATERA LA MARTELLA					
Relazione di calcolo	PROGETTO IA5F	LOTTO 01	CODIFICA D 78 CL IN2700	DOCUMENTO 001	REV. B	FOGLIO 24 DI 55

$L_L =$	8.31 m	$q_{2k} =$	9.0 kN/m <sup>2</sup>
$L_{T1} =$	9.11 m	$q_{1k} =$	7.9 kN/m <sup>2</sup>
$L_{T2} =$	12.11 m	$q_{1k} =$	9.9 kN/m <sup>2</sup>
$L_{T3} =$	15.11 m	$q_{1k} =$	9.6 kN/m <sup>2</sup>

Per tenere in conto le carichi agenti sul semispessore degli elementi considerati nel modello di calcolo, si applicano delle forze concentrate nei nodi tra soletta superiore e piedritti con valore pari a 1.39 kN per i carichi concentrati e valore pari a 1.58 kN per il carico distribuito.

Il calcolo dello scatolare viene eseguito per una striscia trasversale di 1.00m.

### 7.5 SPINTA DEL SOVRACCARICO SUL RILEVATO Q1=20 KN/M

$$q_1 = 20.00 \text{ kN/m}^2$$

$$p_1(\text{str}) = q_1 * K_0 = 8.53 \text{ kN/m}^2$$

a) Spinta sul piedritto sinistro

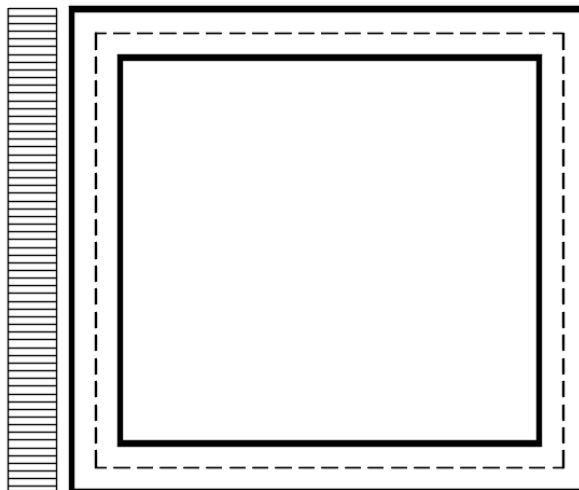

Per tenere in conto dei carichi agenti sul semispessore degli elementi considerati nel modello di calcolo, si applicano delle forze concentrate nei nodi tra piedritto sinistro e soletta superiore con valore pari a 1.28 kN ed inferiore con valore pari a 1.49 kN.



	Nuova linea Ferrandina - Matera La Martella per il collegamento di Matera con la rete ferroviaria nazionale					
	NUOVA LINEA FERRANDINA – MATERA LA MARTELLA					
<b>Relazione di calcolo</b>	PROGETTO IA5F	LOTTO 01	CODIFICA D 78 CL IN2700 001	DOCUMENTO	REV. B	FOGLIO 25 DI 55

b) Spinta su entrambi i piedritti

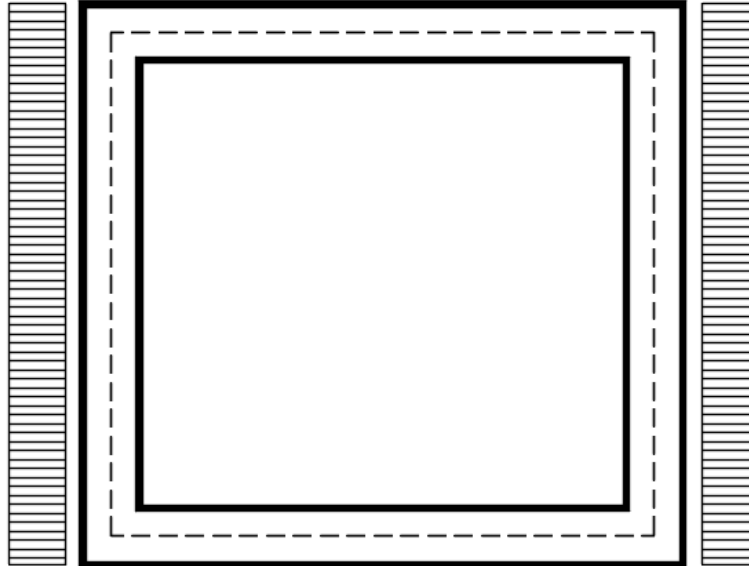

Per tenere in conto dei carichi agenti sul semispessore degli elementi considerati nel modello di calcolo, si applicano delle forze concentrate nei nodi tra piedritti e soletta superiore con valore pari a 1.28 kN ed inferiore con valore pari a 1.49 kN.

#### 7.5.1 FRENATURA

L'opera risulta molto interrata per cui si ritiene trascurabile l'effetto della frenatura sulla struttura in esame.

	Nuova linea Ferrandina - Matera La Martella per il collegamento di Matera con la rete ferroviaria nazionale					
	NUOVA LINEA FERRANDINA – MATERA LA MARTELLA					
Relazione di calcolo	PROGETTO IA5F	LOTTO 01	CODIFICA D 78 CL IN2700	DOCUMENTO 001	REV. B	FOGLIO 26 DI 55

### 7.5.2 RITIRO DIFFERENZIALE DELLA SOLETTA DI COPERTURA

Si considera una variazione termica uniforme equivalente sulla soletta superiore come da calcolo seguente. Il calcolo viene condotto secondo le indicazioni dell'EUROCODICE 2-UNI EN1992-1-1 Novembre 2005 e DM 14-01-2008

#### ClS a t=0

$R_{ck}$	=	37	N/mm <sup>2</sup>	Resistenza a compressione cubica caratteristica
$f_{ck}$	=	30.71	N/mm <sup>2</sup>	Resistenza a compressione cilindrica caratteristica
$f_{cm}$	=	38.71	N/mm <sup>2</sup>	Resistenza a compressione cilindrica media
$\alpha$	=	1.0E-05		
$E_{cm}$	=	33019	N/mm <sup>2</sup>	Modulo elastico secante medio

#### Tempo e ambiente

$t_s$	=	2	gg	età del calcestruzzo in giorni, all'inizio del ritiro per essiccamento
$t_0$	=	2	gg	età del calcestruzzo in giorni al momento del carico
$t$	=	25550	gg	età del calcestruzzo in giorni
$h_0=2A_c/u$	=	600	mm	dimensione fittizia dell'elemento di cls
$A_c$	=	300000	mm <sup>2</sup>	sezione dell'elemento
$u$	=	1000	mm	perimetro a contatto con l'atmosfera
$RH$	=	75	%	umidità relativa percentuale

Coefficiente di viscosità  $\phi(t, t_0)$  e modulo elastico  $EC_t$  a tempo "t"

$$\phi(t, t_0) = \phi_0 \beta_c(t, t_0) = 1.982$$

$$\phi_0 = \phi RH \beta_c(f_{cm}) \beta_c(t_0) = 131.52 \text{ coeff nominale di viscosità}$$

$$\phi_{RH} = 1 + \left[ \frac{1 - RH/100}{0.1 \sqrt[3]{h_0}} \alpha_1 \right] \alpha_2 = 1.271 \text{ coeff che tiene conto dell'umidità}$$

$$\alpha_1 = \begin{cases} (35/f_{cm})^{0.7} & \text{per } f_{cm} > 35 \text{ MPa} \\ 1 & \text{per } f_{cm} \leq 35 \text{ MPa} \end{cases} = 0.932 \text{ coeff per la resistenza del cls}$$

$$\alpha_2 = \begin{cases} (35/f_{cm})^{0.2} & \text{per } f_{cm} > 35 \text{ MPa} \\ 1 & \text{per } f_{cm} \leq 35 \text{ MPa} \end{cases} = 0.980 \text{ coeff per la resistenza del cls}$$

$$\beta_c(f_{cm}) = \frac{16.8}{\sqrt{f_{cm}}} =$$

2.700 *coeff che tiene conto della resistenza del cls*

$$\beta_c(t_0) = \frac{1}{(0.1 + t_0^{0.20})} =$$

0.649 *coeff. per l'evoluzione della viscosità nel tempo*

$$t_o = t_0 \left( \frac{9}{2 + t_0^{1.2}} + 1 \right)^\alpha \geq 0.5 =$$

6.19 *coeff. per la variabilità della viscosità nel tempo*

$$\alpha =$$

1

*coeff per il tipo di cemento (-1 per classe S, 0 per classe N, 1 per classe R)*

$$\beta_c(t, t_0) = \left[ \frac{(t - t_0)}{(\beta_H + t - t_0)} \right]^{0.3} =$$

0.984 *coeff per la variabilità della viscosità nel tempo*

$$\beta_H = 1.5[1 + (0.012 RH)^{18}] h_0 + 250\alpha_3 \leq 1500\alpha_3 =$$

1382.5 *coeff che tiene conto dell'umidità relativa*

$$\alpha_3 = \begin{cases} (35/f_{cm})^{0.5} & \text{per } f_{cm} > 35\text{MPa} \\ 1 & \text{per } f_{cm} \leq 35\text{MPa} \end{cases} =$$

0.951 *coeff per la resistenza del calcestruzzo*

Il modulo elastico a tempo "t" è pari a:

$$E_{cm}(t, t_0) = \frac{E_{cm}}{1 + \varphi(t, t_0)} =$$

11072916 kN/m<sup>2</sup>

Deformazioni di ritiro

$$\varepsilon_s(t, t_0) = \varepsilon_{cd}(t) + \varepsilon_{ca}(t) =$$

0.000345 *deformazione di ritiro  $\varepsilon(t, t_0)$*

$$\varepsilon_{cd}(t) = \beta_{ds}(t, t_s) K_B \varepsilon_{cd,0} =$$

0.000293 *deformazione al ritiro per essiccamento*

$$\beta_{ds}(t, t_s) = \left[ \frac{(t - t_s)}{(t - t_s) + 0.04 \sqrt{h_0^3}} \right] =$$

0.977507

$$K_h =$$

0.7

*parametro che dipende da  $h_0$  secondo il prospetto seguente*

Valori di  $k_h$

$h_0$	$k_h$
100	1,0
200	0,85
300	0,75
≥500	0,70

	Nuova linea Ferrandina - Matera La Martella per il collegamento di Matera con la rete ferroviaria nazionale					
	NUOVA LINEA FERRANDINA – MATERA LA MARTELLA					
Relazione di calcolo	PROGETTO IA5F	LOTTO 01	CODIFICA D 78 CL IN2700	DOCUMENTO 001	REV. B	FOGLIO 28 DI 55

Valori di  $K_h$  intermedi a quelli del prospetto vengono calcolati tramite interpolazione lineare

$$\varepsilon_{ca,0} = 0.85 \left[ (200 + 100 \alpha_{ds1}) \exp \left( -\alpha_{ds2} \frac{f_{cm}}{f_{cm0}} \right) \right] 10^{-6} \beta_{RH} = 0.000428$$

$$\beta_{RH} = 1.55 \left[ 1 - \left( \frac{RH}{RH0} \right)^3 \right] = 0.896094$$

$$f_{cm0} = 10 \text{ Mpa}$$

$$RH0 = 100 \%$$

$$\alpha_{ds1} = 6$$

coeff per il tipo di cemento (3 per classe S, 4 per classe N, 6 per classe R)

$$\alpha_{ds2} = 0.11$$

coeff per il tipo di cemento (0.13 per classe S, 0.12 per classe N, 0.11 per classe R)

$$\varepsilon_{ca}(t) = \beta_{as}(t) \varepsilon_{ca,00} = 0.000052 \text{ deformazione dovuta al ritiro autogeno}$$

$$\beta_{as}(t) = 1 - \exp(-0.2t^{0.5}) = 1$$

$$\varepsilon_{ca00} = 2.5(f_{ck} - 10)10^{-6} = 0.000052$$

Variatione termica uniforme equivalente agli effetti del ritiro:

$$\Delta T_{ritiro} = - \frac{\varepsilon_s(t, t_0) E_{cm}}{(1 + \varphi(t, t_0)) E_{cm} \alpha} = -11.55 \text{ } ^\circ\text{C}$$

I fenomeni di ritiro vengono considerati agenti solo sulla soletta di copertura

## 7.6 AZIONE SISMICA INERZIALE

Per il calcolo dell'azione sismica si utilizza il metodo dell'analisi pseudostatica in cui l'azione sismica è rappresentata da una forza statica equivalente pari al prodotto delle forze di gravità per un opportuno coefficiente sismico  $k$ . Le forze sismiche sono pertanto le seguenti:

$$\text{Forza sismica orizzontale } F_h = k_h * W$$

$$\text{Forza sismica verticale } F_v = k_v * W$$

I valori dei coefficienti sismici orizzontale  $k_h$  e verticale  $k_v$  possono essere valutati mediante le espressioni:  $k_h = a_{\max}/g$

$$k_v = \pm 0.5 * k_h$$

	<b>Nuova linea Ferrandina - Matera La Martella per il collegamento di Matera con la rete ferroviaria nazionale</b>					
	<b>NUOVA LINEA FERRANDINA – MATERA LA MARTELLA</b>					
<b>Relazione di calcolo</b>	PROGETTO IA5F	LOTTO 01	CODIFICA D 78 CL IN2700 001	DOCUMENTO 	REV. B	FOGLIO 29 DI 55

Con riferimento alla nuova classificazione sismica del territorio nazionale ai fini del calcolo dell'azione sismica secondo il DM 17/01/2018 viene assegnata all'opera una vita nominale  $V_N \geq 75$  anni ed una II classe d'uso  $C_u=1.0$ ; segue un periodo di riferimento  $V_R = V_N * C_u = 75$  anni

A seguito di tale assunzione si ottiene allo stato limite ultimo SLV in funzione della Latitudine e Longitudine del sito in esame un valore dell'accelerazione pari a  $a_g = 0.182$  g.

In assenza di analisi specifiche della risposta sismica locale l'accelerazione massima può essere valutata con la relazione:

$$a_{max} = S * a = S_s * S_t * a_g$$

dove assumendo un terreno di tipo C ed in base al fattore di amplificazione del sito  $F_o$  si ottiene:

$$S_s = 1.429 \quad \text{Coefficiente di amplificazione stratigrafica}$$

$$S_T = 1 \quad \text{Coefficiente di amplificazione topografica}$$

ne deriva che:

$$a_{max} = 1.429 * 1 * 0.182 \text{ g} = 0.260 \text{ g}$$

$$k_h = a_{max}/g = 0.260$$

$$k_v = \pm 0.5 * k_h = 0.130$$

### Sisma orizzontale

$F_{sis} = a_{max} * \gamma * H_{tot}$	=	12.33	kN/m	(carico applicato sulla parete)
$F_{inp} = \alpha * S_p * \gamma * 1m$	=	2.28	kN/m	(inerzia piedritti)
<b>Totale</b>	=	<b>14.60</b>	<b>kN/m</b>	<b>(piedritto sx)</b>
<b>Totale</b>	=	<b>2.28</b>	<b>kN/m</b>	<b>(piedritto dx)</b>
$F_{inr} = \alpha * (H_p + H_r) * \gamma_r * 1m$	=	28.87	kN/m	(inerzia pavimentazione e riempimento)
$F_{ins} = \alpha * S_s * \gamma_{cls} * 1m$	=	1.56	kN/m	(inerzia soletta superiore)
<b>Totale</b>	=	<b>30.43</b>	<b>kN/m</b>	<b>(soletta superiore)</b>

Per tenere in conto dei carichi agenti sul semispessore degli elementi considerati nel modello di calcolo, si applicano delle forze concentrate nei nodi tra piedritto sinistro e soletta superiore con valore pari a 2.19 kN ed inferiore con valore pari a 2.56 kN. Si applicano delle forze concentrate nei nodi tra piedritto destro e soletta superiore con valore pari a 0.34 kN ed inferiore con valore pari a 0.40 kN.

	Nuova linea Ferrandina - Matera La Martella per il collegamento di Matera con la rete ferroviaria nazionale					
	NUOVA LINEA FERRANDINA – MATERA LA MARTELLA					
Relazione di calcolo	PROGETTO IA5F	LOTTO 01	CODIFICA D 78 CL IN2700 001	DOCUMENTO	REV. B	FOGLIO 30 DI 55

### Sisma verticale

$$F_{inp} = 0.5 * \alpha * S_p * \gamma * 1m = 1.14 \text{ kN/m} \quad (\text{inerzia piedritti})$$

$$F_{inr} = 0.5 * \alpha * (H_p + H_r) * \gamma_r * 1m = 14.43 \text{ kN/m} \quad (\text{inerzia pavimentazione e riempimento})$$

$$F_{ins} = 0.5 * \alpha * S_s * \gamma_{cls} * 1m = 0.78 \text{ kN/m} \quad (\text{inerzia soletta superiore})$$

$$\text{Totale} = 15.21 \text{ kN/m} \quad (\text{soletta superiore})$$

Per tenere in conto le carichi agenti sul semispessore degli elementi considerati nel modello di calcolo, si applicano delle forze concentrate nei nodi tra soletta superiore e piedritti con valore pari a 2.66 kN.

Gli effetti dell'azione sismica saranno valutati tenendo conto delle masse associate ai seguenti carichi gravitazionali:  $G_1 + G_2 + \psi_{2j} Q_{kj}$

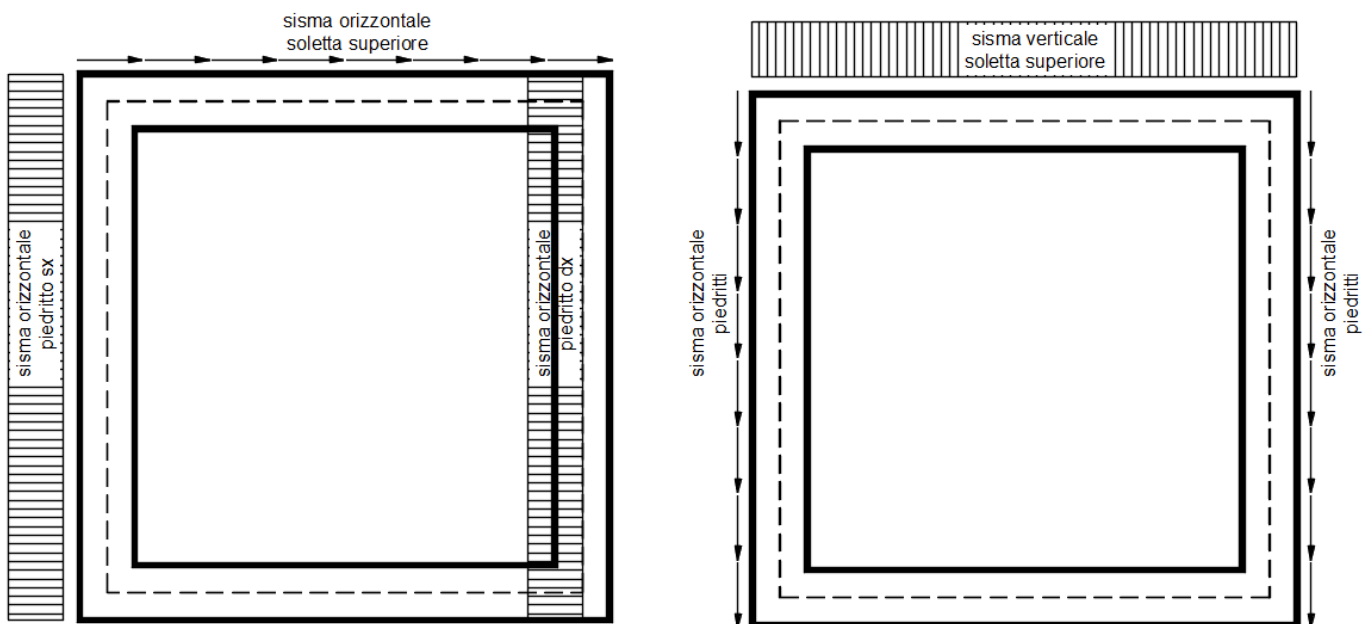

Per tenere in conto dei carichi agenti sul semispessore degli elementi considerati nel modello di calcolo, si applicano delle forze concentrate nei nodi tra piedritto e soletta superiore con valore pari a 1.28 kN ed inferiore con valore pari a 1.49 kN.

## 7.7 SPINTA SISMICA TERRENO

Le spinte delle terre potranno essere determinate secondo la teoria di Wood, secondo la quale la risultante dell'incremento di spinta per effetto del sisma su una parete di altezza H viene determinato con la seguente espressione:

	<p>Nuova linea Ferrandina - Matera La Martella per il collegamento di Matera con la rete ferroviaria nazionale</p> <p><b>NUOVA LINEA FERRANDINA – MATERA LA MARTELLA</b></p>												
<p><b>Relazione di calcolo</b></p>	<table border="1"> <thead> <tr> <th>PROGETTO</th> <th>LOTTO</th> <th>CODIFICA</th> <th>DOCUMENTO</th> <th>REV.</th> <th>FOGLIO</th> </tr> </thead> <tbody> <tr> <td>IA5F</td> <td>01</td> <td>D 78 CL</td> <td>IN2700 001</td> <td><b>B</b></td> <td><b>31 DI 55</b></td> </tr> </tbody> </table>	PROGETTO	LOTTO	CODIFICA	DOCUMENTO	REV.	FOGLIO	IA5F	01	D 78 CL	IN2700 001	<b>B</b>	<b>31 DI 55</b>
PROGETTO	LOTTO	CODIFICA	DOCUMENTO	REV.	FOGLIO								
IA5F	01	D 78 CL	IN2700 001	<b>B</b>	<b>31 DI 55</b>								

$$\Delta S_E = (a_{\max}/g) * \gamma * H_{\text{tot}}^2 = 29 \text{ kN/m}$$

Tale risultante applicata ad un'altezza pari ad  $H_{\text{tot}}/2$ .sarà considerata agente su uno solo dei piedritti dell'opera.

	<b>Nuova linea Ferrandina - Matera La Martella per il collegamento di Matera con la rete ferroviaria nazionale</b>					
	<b>NUOVA LINEA FERRANDINA – MATERA LA MARTELLA</b>					
<b>Relazione di calcolo</b>	PROGETTO IA5F	LOTTO 01	CODIFICA D 78 CL IN2700	DOCUMENTO 001	REV. B	FOGLIO 32 DI 55

## 8 COMBINAZIONI DI CARICO

Ai fini delle verifiche degli stati limite si è fatto riferimento alle seguenti combinazioni delle azioni.

Combinazione fondamentale, generalmente impiegata per gli stati limite ultimi (SLU):

$$\gamma_{G1} \cdot G_1 + \gamma_{G2} \cdot G_2 + \gamma_P \cdot P + \gamma_{Q1} \cdot Q_{k1} + \gamma_{Q2} \cdot \psi_{02} \cdot Q_{k2} + \gamma_{Q3} \cdot \psi_{03} \cdot Q_{k3} + \dots$$

Combinazione caratteristica (rara), generalmente impiegata per gli stati limite di esercizio (SLE) irreversibili:

$$G_1 + G_2 + P + Q_{k1} + \psi_{02} \cdot Q_{k2} + \psi_{03} \cdot Q_{k3} + \dots$$

Combinazione frequente, generalmente impiegata per gli stati limite di esercizio (SLE) reversibili, utilizzata nella verifica a Fessurazione:

$$G_1 + G_2 + P + \psi_{11} \cdot Q_{k1} + \psi_{22} \cdot Q_{k2} + \psi_{23} \cdot Q_{k3} + \dots$$

Combinazione quasi permanente, generalmente impiegata per gli stati limite di esercizio (SLE) a lungo termine;

$$G_1 + G_2 + P + \psi_{21} \cdot Q_{k1} + \psi_{22} \cdot Q_{k2} + \psi_{23} \cdot Q_{k3} + \dots$$

Combinazione sismica, impiegata per gli stati limite ultimi e di esercizio connessi all'azione sismica E:

$$E + G_1 + G_2 + P + \psi_{21} \cdot Q_{k1} + \psi_{22} \cdot Q_{k2} + \dots$$

dove:

$$E = \pm 1.00 \times E_Y \pm 0.3 \times E_Z$$

avendo indicato con  $E_Y$  e  $E_Z$  rispettivamente le componenti orizzontale e verticale dell'azione sismica.

I coefficienti di amplificazione dei carichi  $\gamma$  e i coefficienti di combinazione  $\psi$  sono riportati nelle tabelle seguenti.

In particolare nel calcolo della struttura si è fatto riferimento alla combinazione A1 STR (Approccio 1 – Combinazione 1) per le verifiche strutturali ed A1 GEO (Approccio 1 – Combinazione 2) per le verifiche geotecniche.



	<b>Nuova linea Ferrandina - Matera La Martella per il collegamento di Matera con la rete ferroviaria nazionale</b>					
	<b>NUOVA LINEA FERRANDINA – MATERA LA MARTELLA</b>					
<b>Relazione di calcolo</b>	PROGETTO IA5F	LOTTO 01	CODIFICA D 78 CL IN2700 001	DOCUMENTO	REV. B	FOGLIO 33 DI 55

## 8.1 CONDIZIONI DI CARICO:

Le condizioni di carico elementari sono le seguenti

- 1 Peso proprio elementi strutturali e non strutturali ( $g_1$ )
- 2 Carichi permanenti portati ( $g_2$ )
- 3 Spinta delle terre calcolata con i coefficienti A1+M1 ( $g_{3\text{str}}$ )
- 4 Ritiro e viscosità ( $\varepsilon_2$ )
- 5 Variazioni termiche ( $\varepsilon_3$ )
- 6 Gruppo di carico con valore caratteristico del carico tandem per  $M_{\max}$  (GR-T)
- 7 Gruppo di carico con valore caratteristico del carico uniforme (GR-U)
- 8 Gruppo di carico con valore caratteristico del carico tandem per  $T_{\max}$  (GR-T)
- 10 Gruppo di carico 2a con frenatura (GR-Fr)
- 11 Spinta dovuta al sovraccarico accidentale 20kN/m su parete sx calcolato con i coefficienti A1+M1 ( $q_{9\text{str}}$ )
- 12 Spinta dovuta al sovraccarico accidentale 20kN/m su parete sx calcolato con i coefficienti A2+M2 ( $q_{9\text{geo}}$ )
- 13 Spinta delle terre calcolata con i coefficienti A2+M2 ( $g_{3\text{geo}}$ )
- 14 Sisma orizzontale ( $q_{6x}$ )
- 15 Sisma verticale ( $q_{6z}$ )

L'opera principale è trattata con le combinazioni tipiche dei ponti ai sensi del DM 17/01/2018 e s.m.i.

Nella fase sismica si considerano agenti i carichi da traffico con un coefficiente  $\psi_{2j}$  pari a 0.2

	<b>Nuova linea Ferrandina - Matera La Martella per il collegamento di Matera con la rete ferroviaria nazionale</b> <b>NUOVA LINEA FERRANDINA – MATERA LA MARTELLA</b>					
	<b>Relazione di calcolo</b>	PROGETTO IA5F	LOTTO 01	CODIFICA D 78 CL IN2700	DOCUMENTO 001	REV. B

Tabella 5.1.IV – Valori caratteristici delle azioni dovute al traffico

Gruppo di azioni	Carichi sulla carreggiata					Carichi su marciapiedi e piste ciclabili
	Carichi verticali			Carichi orizzontali		Carichi verticali
	Modello principale (Schemi di carico 1, 2, 3, 4, 6)	Veicoli speciali	Folla (Schema di carico 5)	Frenatura q <sub>3</sub>	Forza centrifuga q <sub>4</sub>	Carico uniformemente distribuito
1	Valore caratteristico					Schema di carico 5 con valore di combinazione 2,5 kN/m <sup>2</sup>
2 a	Valore frequente			Valore caratteristico		
2 b	Valore frequente				Valore caratteristico	
3 <sup>(*)</sup>						Schema di carico 5 con valore caratteristico 5,0 kN/m <sup>2</sup>
4 <sup>(**)</sup>			Schema di carico 5 con valore caratteristico 5,0 kN/m <sup>2</sup>			Schema di carico 5 con valore caratteristico 5,0 kN/m <sup>2</sup>
5 <sup>(***)</sup>	Da definirsi per il singolo progetto	Valore caratteristico o nominale				

<sup>(\*)</sup> Ponti di 3<sup>a</sup> categoria  
<sup>(\*\*)</sup> Da considerare solo se richiesto dal particolare progetto (ad es. ponti in zona urbana)  
<sup>(\*\*\*)</sup> Da considerare solo se si considerano veicoli speciali

La Tab. 5.1.V fornisce i valori dei coefficienti parziali delle azioni da assumere nell'analisi per la determinazione degli effetti delle azioni nelle verifiche agli stati limite ultimi, il significato dei simboli è il seguente:

$\gamma_{G1}$  coefficiente parziale del peso proprio della struttura, del terreno e dell'acqua, quando pertinente;

$\gamma_{G2}$  coefficiente parziale dei pesi propri degli elementi non strutturali;

$\gamma_Q$  coefficiente parziale delle azioni variabili da traffico;

$\gamma_{Qi}$  coefficiente parziale delle azioni variabili.

I valori dei coefficienti  $\psi_{0j}$ ,  $\psi_{1j}$  e  $\psi_{2j}$  per le diverse categorie di azioni sono riportati nella Tab. 5.1.VI.

	<b>Nuova linea Ferrandina - Matera La Martella per il collegamento di Matera con la rete ferroviaria nazionale</b>					
	<b>NUOVA LINEA FERRANDINA – MATERA LA MARTELLA</b>					
<b>Relazione di calcolo</b>	PROGETTO IA5F	LOTTO 01	CODIFICA D 78 CL IN2700	DOCUMENTO 001	REV. B	FOGLIO 35 DI 55

**Tabella 5.1.V – Coefficienti parziali di sicurezza per le combinazioni di carico agli SLU**

		Coefficiente	EQU <sup>(1)</sup>	A1 STR	A2 GEO
Carichi permanenti	favorevoli	$\gamma_{G1}$	0,90	1,00	1,00
	sfavorevoli		1,10	1,35	1,00
Carichi permanenti non strutturali <sup>(2)</sup>	favorevoli	$\gamma_{G2}$	0,00	0,00	0,00
	sfavorevoli		1,50	1,50	1,30
Carichi variabili da traffico	favorevoli	$\gamma_Q$	0,00	0,00	0,00
	sfavorevoli		1,35	1,35	1,15
Carichi variabili	favorevoli	$\gamma_{Qi}$	0,00	0,00	0,00
	sfavorevoli		1,50	1,50	1,30
Distorsioni e presollecitazioni di progetto	favorevoli	$\gamma_{\epsilon 1}$	0,90	1,00	1,00
	sfavorevoli		1,00 <sup>(3)</sup>	1,00 <sup>(4)</sup>	1,00
Ritiro e viscosità, Variazioni termiche, Cedimenti vincolari	favorevoli	$\gamma_{\epsilon 2}, \gamma_{\epsilon 3}, \gamma_{\epsilon 4}$	0,00	0,00	0,00
	sfavorevoli		1,20	1,20	1,00

<sup>(1)</sup> Equilibrio che non coinvolga i parametri di deformabilità e resistenza del terreno; altrimenti si applicano i valori di GEO.  
<sup>(2)</sup> Nel caso in cui i carichi permanenti non strutturali (ad es. carichi permanenti portati) siano compiutamente definiti si potranno adottare gli stessi coefficienti validi per le azioni permanenti.  
<sup>(3)</sup> 1,30 per instabilità in strutture con precompressione esterna  
<sup>(4)</sup> 1,20 per effetti locali

**Tabella 5.1.VI - Coefficienti  $\psi$  per le azioni variabili per ponti stradali e pedonali**

Azioni	Gruppo di azioni (Tabella 5.1.IV)	Coefficiente $\psi_0$ di combinazione	Coefficiente $\psi_1$ (valori frequenti)	Coefficiente $\psi_2$ (valori quasi permanenti)
Azioni da traffico (Tabella 5.1.IV)	Schema 1 (Carichi tandem)	0,75	0,75	0,0
	Schemi 1, 5 e 6 (Carichi distribuiti)	0,40	0,40	0,0
	Schemi 3 e 4 (carichi concentrati)	0,40	0,40	0,0
	Schema 2	0,0	0,75	0,0
	2	0,0	0,0	0,0
	3	0,0	0,0	0,0
	4 (folla)	----	0,75	0,0
Vento $q_5$	Vento a ponte scarico	0,6	0,2	0,0
	SLU e SLE		----	0,0
	Esecuzione	0,8	----	0,0
Neve $q_5$	Vento a ponte carico	0,6		
	SLU e SLE	0,0	0,0	0,0
Temperatura	esecuzione	0,8	0,6	0,5
	$T_k$	0,6	0,6	0,5

	<b>Nuova linea Ferrandina - Matera La Martella per il collegamento di Matera con la rete ferroviaria nazionale</b>					
	<b>NUOVA LINEA FERRANDINA – MATERA LA MARTELLA</b>					
<b>Relazione di calcolo</b>	PROGETTO IA5F	LOTTO 01	CODIFICA D 78 CL IN2700 001	DOCUMENTO	REV. B	FOGLIO 36 DI 55

**Tabella 6.2.II – Coefficienti parziali per i parametri geotecnici del terreno**

PARAMETRO	GRANDEZZA ALLA QUALE APPLICARE IL COEFFICIENTE PARZIALE	COEFFICIENTE PARZIALE $\gamma_M$	(M1)	(M2)
<i>Tangente dell'angolo di resistenza al taglio</i>	$\tan \varphi'_k$	$\gamma_{\varphi'}$	1,0	1,25
<i>Coesione efficace</i>	$c'_k$	$\gamma_{c'}$	1,0	1,25
<i>Resistenza non drenata</i>	$c_{uk}$	$\gamma_{cu}$	1,0	1,4
<i>Peso dell'unità di volume</i>	$\gamma$	$\gamma_f$	1,0	1,0

	Nuova linea Ferrandina - Matera La Martella per il collegamento di Matera con la rete ferroviaria nazionale					
	NUOVA LINEA FERRANDINA – MATERA LA MARTELLA					
Relazione di calcolo	PROGETTO IA5F	LOTTO 01	CODIFICA D 78 CL IN2700 001	DOCUMENTO 	REV. B	FOGLIO 37 DI 55

## DIAGRAMMI DELLE SOLLECITAZIONI

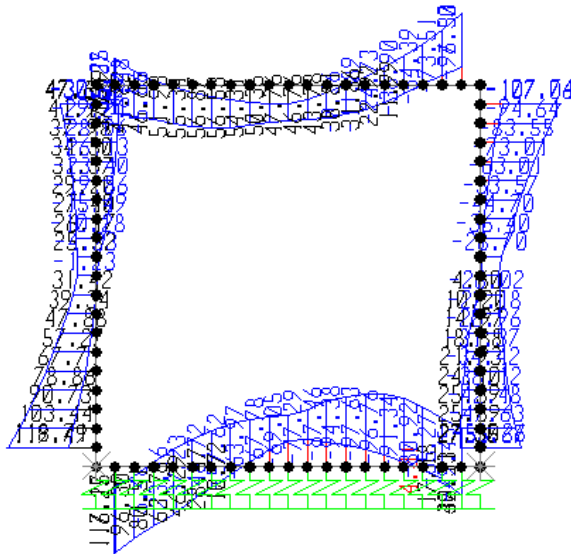

Fig. 2 – Inviluppo momenti flettenti SLU

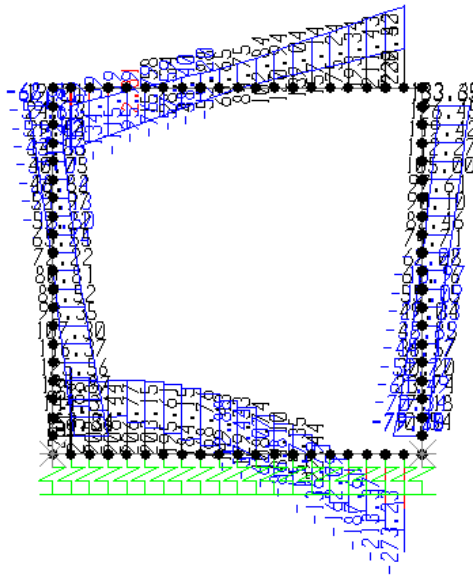

Fig. 3 – Inviluppo sforzi taglienti SLU

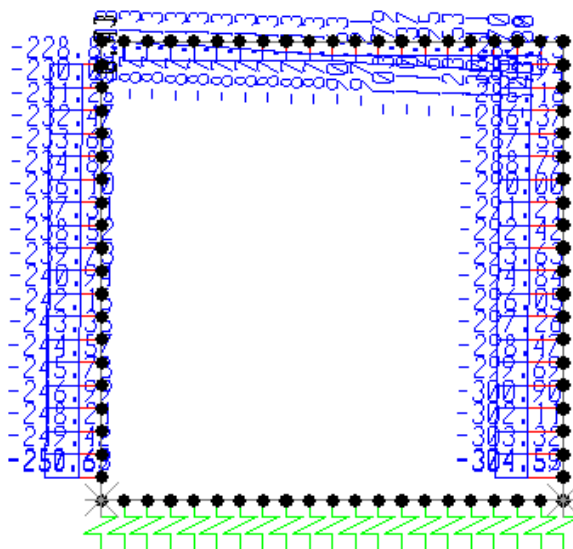

Fig. 4 – Involuppo azioni assiali SLU

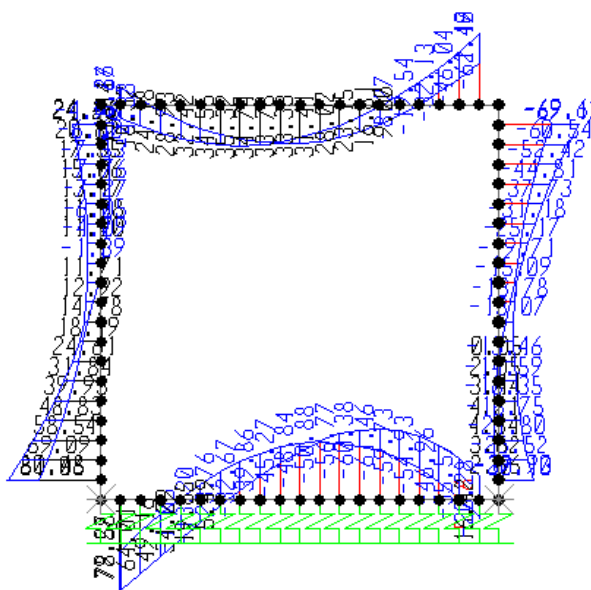
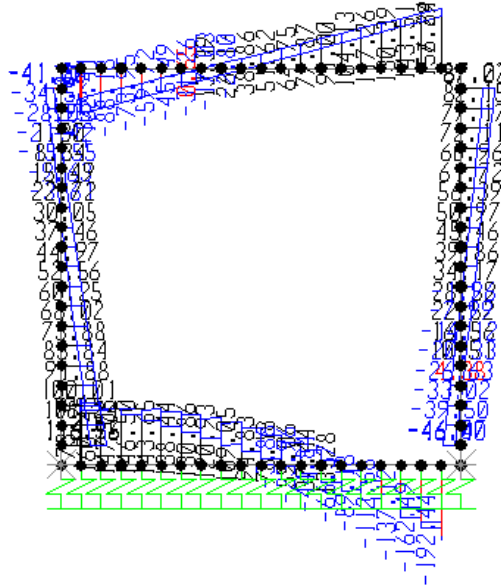
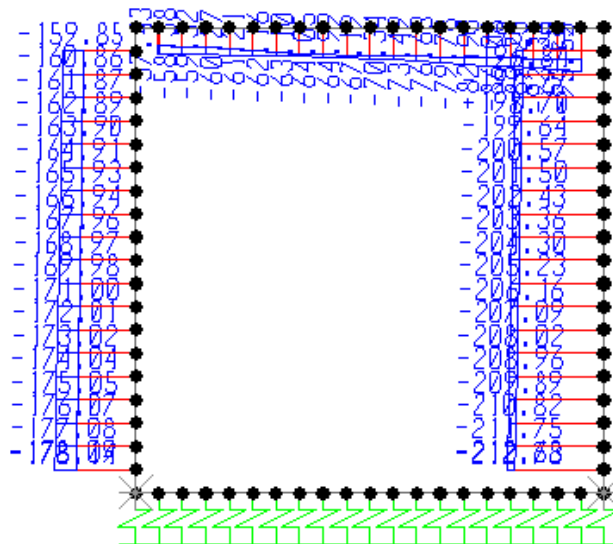
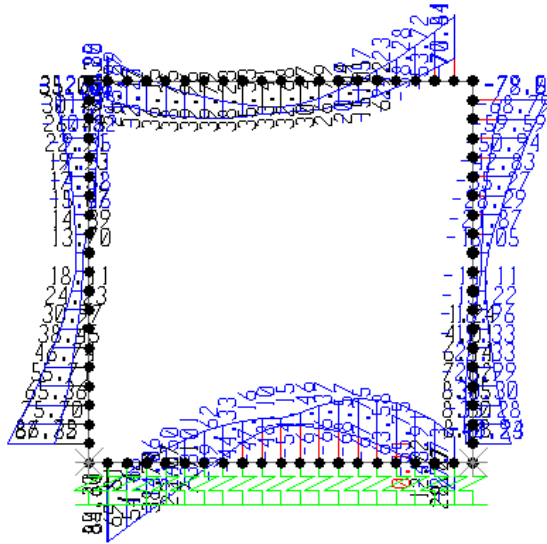
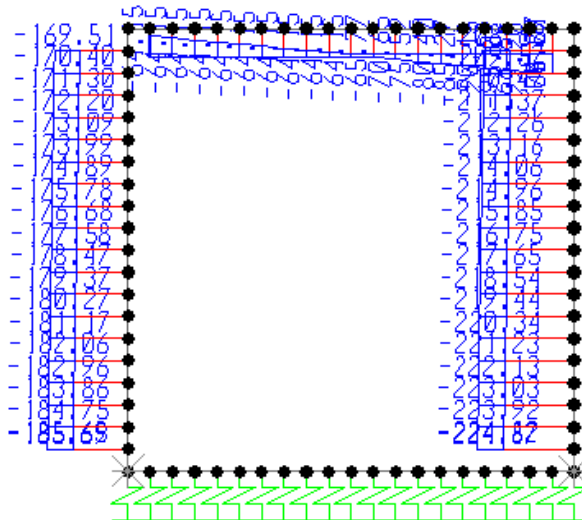

Fig. 5 –Involuppo momenti flettenti SLV

**Fig. 6 – Involuppo sforzi taglianti SLV**

**Fig. 7 – Involuppo azioni assiali SLV**

**Fig. 8 – Involuppo momenti flettenti SLE rara**

**Fig. 9 – Involuppo azioni assiali SLE rara**



	Nuova linea Ferrandina - Matera La Martella per il collegamento di Matera con la rete ferroviaria nazionale					
	NUOVA LINEA FERRANDINA – MATERA LA MARTELLA					
Relazione di calcolo	PROGETTO IA5F	LOTTO 01	CODIFICA D 78 CL	DOCUMENTO IN2700 001	REV. B	FOGLIO 41 DI 55

## 9 VERIFICA DELLE SEZIONI IN C.A.

Nelle tabelle seguenti sono indicati i valori delle sollecitazioni massime e i valori delle sollecitazioni per la verifica a fessurazione risultanti dalle combinazioni di cui al capitolo precedente.

Per le verifiche in corrispondenza dei nodi si considerano le sollecitazioni a filo elemento rigido.

Elemento strutturale	SLU STR					SLU SISMA				
	ID Asta	C.C. M <sub>max</sub>	N (kN)	M <sub>max</sub> (kNm)	T <sub>max</sub> (kN)	ID Asta	C.C. M <sub>max</sub>	N (kN)	M <sub>max</sub> (kNm)	T <sub>max</sub> (kN)
soletta inferiore	1	SLU122	0.00	117.17	-273.23	1	SLUsisma9	0.00	79.27	-192.44
soletta inferiore	1	SLU124	0.00	-97.63	-	1	SLUsisma25	0.00	-61.46	-
soletta superiore	3	SLU122	143.08	-97.50	230.42	3	SLUsisma25	95.25	-62.19	157.29
soletta superiore	3	SLU124	35.92	56.87	-	3	SLUsisma25	57.30	35.32	-
pie dritti	2	SLU217	86.17	-30.48	154.34	2	SLUsisma9	116.85	-7.76	116.96
pie dritti	4	SLU217	235.69	27.35	133.69	4	SLUsisma9	206.69	4.34	87.27
pie dritti	2	SLU122	171.29	119.49	-	2	SLUsisma25	135.75	81.06	-

Elemento strutturale	SLE RARA				SLE FREQUENTE				SLE QUASI PERMANENTE			
	ID Asta	C.C.	N (kN)	M <sub>max</sub> (kNm)	ID Asta	C.C.	N (kN)	M <sub>max</sub> (kNm)	ID Asta	C.C.	N (kN)	M <sub>max</sub> (kNm)
soletta inferiore	1	SLEr39	0.00	85.30	1	SLEf7	0.00	32.36	1	SLEq1	0.00	27.86
soletta inferiore	1	SLEr39	0.00	-68.57	1	SLEf13	0.00	-45.01	1	SLEq1	0.00	-40.74
soletta superiore	3	SLEr39	105.01	-71.41	3	SLEf19	60.90	-26.93	3	SLEq1	59.30	-24.09
soletta superiore	3	SLEr39	41.40	39.96	3	SLEf13	59.44	31.11	3	SLEq1	59.30	27.89
pie dritti	2	SLEr39	111.40	-12.08	2	SLEf10	151.90	7.53	2	SLEq1	155.05	9.25
pie dritti	4	SLEr39	223.92	8.60	4	SLEf7	157.30	-8.94	4	SLEq1	155.05	-9.25
pie dritti	2	SLEr39	127.63	87.32	2	SLEf19	175.12	41.29	2	SLEq1	163.16	37.10

	Nuova linea Ferrandina - Matera La Martella per il collegamento di Matera con la rete ferroviaria nazionale					
	NUOVA LINEA FERRANDINA – MATERA LA MARTELLA					
Relazione di calcolo	PROGETTO IA5F	LOTTO 01	CODIFICA D 78 CL IN2700	DOCUMENTO 001	REV. B	FOGLIO 42 DI 55

## 9.1 VERIFICA SOLETTA INFERIORE

### CARATTERISTICHE DI RESISTENZA DEI MATERIALI IMPIEGATI

CALCESTRUZZO -	Classe:	C30/37	
	Resis. compr. di progetto fcd:	17.000	MPa
	Resis. compr. ridotta fcd':	8.500	MPa
	Def.unit. max resistenza ec2:	0.0020	
	Def.unit. ultima ecu:	0.0035	
	Diagramma tensione-deformaz.:	Parabola-Rettangolo	
	Modulo Elastico Normale Ec:	32836.0	MPa
	Resis. media a trazione fctm:	2.900	MPa
	Coeff. Omogen. S.L.E.:	15.00	
	Coeff. Omogen. S.L.E.:	15.00	
	Sc limite S.L.E. comb. Frequenti:	165.00	daN/cm <sup>2</sup>
	Ap.Fessure limite S.L.E. comb. Frequenti:	0.200	mm
	Sc limite S.L.E. comb. Q.Permanenti:	0.00	Mpa
	Ap.Fess.limite S.L.E. comb. Q.Perm.:	0.200	mm
ACCIAIO -	Tipo:	B450C	
	Resist. caratt. snervam. fyk:	450.00	MPa
	Resist. caratt. rottura ftk:	450.00	MPa
	Resist. snerv. di progetto fyd:	391.30	MPa
	Resist. ultima di progetto ftd:	391.30	MPa
	Deform. ultima di progetto Epu:	0.068	
	Modulo Elastico Ef	2000000	daN/cm <sup>2</sup>
	Diagramma tensione-deformaz.:	Bilineare finito	
	Coeff. Aderenza istantaneo $\beta_1 \cdot \beta_2$ :	1.00	
	Coeff. Aderenza differito $\beta_1 \cdot \beta_2$ :	0.50	
Sf limite S.L.E. Comb. Rare:	337.50	MPa	

### CARATTERISTICHE DOMINIO CONGLOMERATO

Forma del Dominio: Poligonale  
Classe Conglomerato: C30/37

N°vertice:	X [cm]	Y [cm]
1	-50.0	0.0
2	-50.0	35.0
3	50.0	35.0
4	50.0	0.0

### DATI BARRE ISOLATE

N°Barra	X [cm]	Y [cm]	DiamØ[mm]
1	-42.4	7.6	16
2	-42.4	27.4	16
3	42.4	27.4	16
4	42.4	7.6	16

### DATI GENERAZIONI LINEARI DI BARRE

N°Gen.	Numero assegnato alla singola generazione lineare di barre
N°Barra Ini.	Numero della barra iniziale cui si riferisce la generazione
N°Barra Fin.	Numero della barra finale cui si riferisce la generazione
N°Barre	Numero di barre generate equidistanti cui si riferisce la generazione
Ø	Diametro in mm delle barre della generazione



Nuova linea Ferrandina - Matera La Martella per il collegamento di  
Matera con la rete ferroviaria nazionale

**NUOVA LINEA FERRANDINA – MATERA LA MARTELLA**

**Relazione di calcolo**

PROGETTO	LOTTO	CODIFICA	DOCUMENTO	REV.	FOGLIO
IA5F	01	D 78 CL	IN2700 001	<b>B</b>	<b>43 DI 55</b>

N°Gen.	N°Barra Ini.	N°Barra Fin.	N°Barre	Ø
1	1	4	8	16
2	2	3	8	16

#### ARMATURE A TAGLIO

Diametro staffe: 8 mm  
Passo staffe: 8.8 cm  
Staffe: Una sola staffa chiusa perimetrale

#### CALCOLO DI RESISTENZA - SFORZI PER OGNI COMBINAZIONE ASSEGNATA

N Sforzo normale [kN] applicato nel Baric. (+ se di compressione)  
Mx Momento flettente [daNm] intorno all'asse X di riferimento delle coordinate  
con verso positivo se tale da comprimere il lembo sup. della sez.  
Vy Componente del Taglio [kN] parallela all'asse Y di riferimento delle coordinate

N°Comb.	N	Mx	Vy
1	0.00	117.17	-273.23
2	0.00	-97.63	0.00
3	0.00	79.27	-192.44
4	0.00	-61.46	0.00

#### COMB. RARE (S.L.E.) - SFORZI PER OGNI COMBINAZIONE ASSEGNATA

N Sforzo normale [kN] applicato nel Baricentro (+ se di compressione)  
Mx Momento flettente [kNm] intorno all'asse X di riferimento (tra parentesi Mom.Fessurazione)  
con verso positivo se tale da comprimere il lembo superiore della sezione

N°Comb.	N	Mx	My
1	0.00	85.30	0.00
2	0.00	-68.57	0.00

#### COMB. FREQUENTI (S.L.E.) - SFORZI PER OGNI COMBINAZIONE ASSEGNATA

N Sforzo normale [kN] applicato nel Baricentro (+ se di compressione)  
Mx Momento flettente [kNm] intorno all'asse X di riferimento (tra parentesi Mom.Fessurazione)  
con verso positivo se tale da comprimere il lembo superiore della sezione

N°Comb.	N	Mx	My
1	0.00	32.36 (69.01)	0.00 (0.00)
2	0.00	-45.01 (-69.01)	0.00 (0.00)

#### COMB. QUASI PERMANENTI (S.L.E.) - SFORZI PER OGNI COMBINAZIONE ASSEGNATA

N Sforzo normale [kN] applicato nel Baricentro (+ se di compressione)  
Mx Momento flettente [kNm] intorno all'asse X di riferimento (tra parentesi Mom.Fessurazione)  
con verso positivo se tale da comprimere il lembo superiore della sezione

N°Comb.	N	Mx	My
1	0.00	27.86 (69.01)	0.00 (0.00)
2	0.00	-40.74 (-69.01)	0.00 (0.00)

	<b>Nuova linea Ferrandina - Matera La Martella per il collegamento di Matera con la rete ferroviaria nazionale</b>					
	<b>NUOVA LINEA FERRANDINA – MATERA LA MARTELLA</b>					
<b>Relazione di calcolo</b>	PROGETTO IA5F	LOTTO 01	CODIFICA D 78 CL IN2700 001	DOCUMENTO 	REV. B	FOGLIO 44 DI 55

## RISULTATI DEL CALCOLO

### Sezione verificata per tutte le combinazioni assegnate

Copriferro netto minimo barre longitudinali:	6.8 cm
Interferro netto minimo barre longitudinali:	7.8 cm
Copriferro netto minimo staffe:	6.0 cm

### VERIFICHE DI RESISTENZA IN PRESSO-TENSO FLESSIONE ALLO STATO LIMITE ULTIMO

Ver	S = combinazione verificata / N = combin. non verificata
N	Sforzo normale assegnato [kN] nel baricentro B sezione cls.(positivo se di compressione)
Mx	Componente del momento assegnato [kNm] riferito all'asse x princ. d'inerzia
N Res	Sforzo normale resistente [kN] nel baricentro B sezione cls.(positivo se di compress.)
Mx Res	Momento flettente resistente [kNm] riferito all'asse x princ. d'inerzia
Mis.Sic.	Misura sicurezza = rapporto vettoriale tra (N r,Mx Res,My Res) e (N,Mx,My) Verifica positiva se tale rapporto risulta >=1.000
As Totale	Area totale barre longitudinali [cm²]. [Tra parentesi il valore minimo di normativa]

N°Comb	Ver	N	Mx	N Res	Mx Res	Mis.Sic.	As Totale
1	S	0.00	117.17	0.00	200.52	1.71	40.2(10.5)
2	S	0.00	-97.63	0.00	-200.52	2.05	40.2(10.5)
3	S	0.00	79.27	0.00	200.52	2.53	40.2(10.5)
4	S	0.00	-61.46	0.00	-200.52	3.26	40.2(10.5)

### METODO AGLI STATI LIMITE ULTIMI - DEFORMAZIONI UNITARIE ALLO STATO ULTIMO

ec max	Deform. unit. massima del conglomerato a compressione
Xc max	Ascissa in cm della fibra corrisp. a ec max (sistema rif. X,Y,O sez.)
Yc max	Ordinata in cm della fibra corrisp. a ec max (sistema rif. X,Y,O sez.)
es min	Deform. unit. minima nell'acciaio (negativa se di trazione)
Xs min	Ascissa in cm della barra corrisp. a es min (sistema rif. X,Y,O sez.)
Ys min	Ordinata in cm della barra corrisp. a es min (sistema rif. X,Y,O sez.)
es max	Deform. unit. massima nell'acciaio (positiva se di compress.)
Xs max	Ascissa in cm della barra corrisp. a es max (sistema rif. X,Y,O sez.)
Ys max	Ordinata in cm della barra corrisp. a es max (sistema rif. X,Y,O sez.)

N°Comb	ec max	Xc max	Yc max	es min	Xs min	Ys min	es max	Xs max	Ys max
1	0.00350	-50.0	35.0	-0.00039	-42.4	27.4	-0.01051	-42.4	7.6
2	0.00350	-50.0	0.0	-0.00039	-42.4	7.6	-0.01051	42.4	27.4
3	0.00350	-50.0	35.0	-0.00039	-42.4	27.4	-0.01051	-42.4	7.6
4	0.00350	-50.0	0.0	-0.00039	-42.4	7.6	-0.01051	42.4	27.4

### POSIZIONE ASSE NEUTRO PER OGNI COMB. DI RESISTENZA

a, b, c	Coeff. a, b, c nell'eq. dell'asse neutro $aX+bY+c=0$ nel rif. X,Y,O gen.
x/d	Rapp. di duttilità (travi e solette)[§ 4.1.2.1.2.1 NTC]; deve essere < 0.45
C.Rid.	Coeff. di riduz. momenti per sola flessione in travi continue

N°Comb	a	b	c	x/d	C.Rid.
1	0.000000000	0.000511304	-0.014395644		
2	0.000000000	-0.000511304	0.003500000		
3	0.000000000	0.000511304	-0.014395644		
4	0.000000000	-0.000511304	0.003500000		

### VERIFICHE A TAGLIO

Diam. Staffe: 8 mm

	<b>Nuova linea Ferrandina - Matera La Martella per il collegamento di Matera con la rete ferroviaria nazionale</b>					
	<b>NUOVA LINEA FERRANDINA – MATERA LA MARTELLA</b>					
<b>Relazione di calcolo</b>	PROGETTO IA5F	LOTTO 01	CODIFICA D 78 CL	DOCUMENTO IN2700 001	REV. B	FOGLIO 45 DI 55

Passo staffe: 8.8 cm [Passo massimo di normativa = 19.2 cm]

Ver S = comb. verificata a taglio / N = comb. non verificata  
Ved Taglio di progetto [kN] =  $V_y$  ortogonale all'asse neutro  
Vcd Taglio compressione resistente [kN] lato conglomerato [formula (4.1.28)NTC]  
Vwd Taglio resistente [kN] assorbito dalle staffe [(4.1.18) NTC]  
d | z Altezza utile media pesata sezione ortogonale all'asse neutro | Braccio coppia interna [cm]  
Vengono prese nella media le strisce con almeno un estremo compresso.  
I pesi della media sono costituiti dalle stesse lunghezze delle strisce.  
bw Larghezza media resistente a taglio [cm] misurate parallel. all'asse neutro  
E' data dal rapporto tra l'area delle sopradette strisce resistenti e Dmed.  
Ctg Cotangente dell'angolo di inclinazione dei puntoni di conglomerato  
Acw Coefficiente maggiorativo della resistenza a taglio per compressione  
Ast Area staffe+legature strettam. necessarie a taglio per metro di pil.[cm<sup>2</sup>/m]  
A.Eff Area staffe+legature efficaci nella direzione del taglio di combinaz.[cm<sup>2</sup>/m]  
Tra parentesi è indicata la quota dell'area relativa alle sole legature.  
L'area della legatura è ridotta col fattore L/d\_max con L=lungh.legat.proietta-  
sulla direz. del taglio e d\_max= massima altezza utile nella direz.del taglio.

N°Comb	Ver	Ved	Vcd	Vwd	d   z	bw	Ctg	Acw	Ast	A.Eff
1	S	273.23	722.85	275.61	32.3  24.7	100.0	2.500	1.000	11.3	11.4(0.0)
2	S	0.00	1048.13	110.24	32.3  24.7	100.0	1.000	1.000	0.0	11.4(0.0)
3	S	192.44	722.85	275.61	32.3  24.7	100.0	2.500	1.000	8.0	11.4(0.0)
4	S	0.00	1048.13	110.24	32.3  24.7	100.0	1.000	1.000	0.0	11.4(0.0)

#### COMBINAZIONI RARE IN ESERCIZIO - MASSIME TENSIONI NORMALI ED APERTURA FESSURE (NTC/EC2)

Ver S = comb. verificata/ N = comb. non verificata  
Sc max Massima tensione (positiva se di compressione) nel conglomerato [Mpa]  
Xc max, Yc max Ascissa, Ordinata [cm] del punto corrisp. a Sc max (sistema rif. X,Y,O)  
Sf min Minima tensione (negativa se di trazione) nell'acciaio [Mpa]  
Xs min, Ys min Ascissa, Ordinata [cm] della barra corrisp. a Sf min (sistema rif. X,Y,O)  
Ac eff. Area di calcestruzzo [cm<sup>2</sup>] in zona tesa considerata aderente alle barre  
As eff. Area barre [cm<sup>2</sup>] in zona tesa considerate efficaci per l'apertura delle fessure

N°Comb	Ver	Sc max	Xc max	Yc max	Sf min	Xs min	Ys min	Ac eff.	As eff.
1	S	6.55	-50.0	35.0	-179.4	-42.4	7.6	850	20.1
2	S	5.27	-50.0	0.0	-144.2	33.0	27.4	850	20.1

#### COMBINAZIONI RARE IN ESERCIZIO - APERTURA FESSURE [§ 7.3.4 EC2]

Ver. La sezione viene assunta sempre fessurata anche nel caso in cui la trazione minima del calcestruzzo sia inferiore a  $f_{ctm}$   
Esito della verifica  
e1 Massima deformazione unitaria di trazione nel calcestruzzo (trazione -) valutata in sezione fessurata  
e2 Minima deformazione unitaria di trazione nel calcestruzzo (trazione -) valutata in sezione fessurata  
k1 = 0.8 per barre ad aderenza migliorata [eq.(7.11)EC2]  
kt = 0.4 per comb. quasi permanenti / = 0.6 per comb.frequenti [cfr. eq.(7.9)EC2]  
k2 = 0.5 per flessione;  $= (e1 + e2) / (2 * e1)$  per trazione eccentrica [eq.(7.13)EC2]  
k3 = 3.400 Coeff. in eq.(7.11) come da annessi nazionali  
k4 = 0.425 Coeff. in eq.(7.11) come da annessi nazionali  
Ø Diametro [mm] equivalente delle barre tese comprese nell'area efficace Ac eff [eq.(7.11)EC2]  
Cf Copriferro [mm] netto calcolato con riferimento alla barra più tesa  
e sm - e cm Differenza tra le deformazioni medie di acciaio e calcestruzzo [(7.8)EC2 e (C4.1.7)NTC]  
Tra parentesi: valore minimo =  $0.6 S_{max} / E_s$  [(7.9)EC2 e (C4.1.8)NTC]  
sr max Massima distanza tra le fessure [mm]  
wk Apertura fessure in mm calcolata =  $sr_{max} * (e_{sm} - e_{cm})$  [(7.8)EC2 e (C4.1.7)NTC]. Valore limite tra parentesi  
Mx fess. Componente momento di prima fessurazione intorno all'asse X [kNm]  
My fess. Componente momento di prima fessurazione intorno all'asse Y [kNm]

Comb.	Ver	e1	e2	k2	Ø	Cf	e sm - e cm	sr max	wk	Mx fess	My fess
1	S	-0.00128	0	0.500	16.0	68	0.00054 (0.00054)	346	0.186 (0.20)	69.01	0.00

	<b>Nuova linea Ferrandina - Matera La Martella per il collegamento di Matera con la rete ferroviaria nazionale</b>					
	<b>NUOVA LINEA FERRANDINA – MATERA LA MARTELLA</b>					
<b>Relazione di calcolo</b>	PROGETTO IA5F	LOTTO 01	CODIFICA D 78 CL	DOCUMENTO IN2700 001	REV. B	FOGLIO 46 DI 55

2 S -0.00103 0 0.500 16.0 68 0.00043 (0.00043) 346 0.150 (0.20) -69.01 0.00

#### COMBINAZIONI FREQUENTI IN ESERCIZIO - MASSIME TENSIONI NORMALI ED APERTURA FESSURE (NTC/EC2)

N°Comb	Ver	Sc max	Xc max	Yc max	Sf min	Xs min	Ys min	Ac eff.	As eff.
1	S	2.49	-50.0	35.0	-68.1	-33.0	7.6	850	20.1
2	S	3.46	-50.0	0.0	-94.7	33.0	27.4	850	20.1

#### COMBINAZIONI FREQUENTI IN ESERCIZIO - APERTURA FESSURE [§ 7.3.4 EC2]

Comb.	Ver	e1	e2	k2	Ø	Cf	e sm - e cm	sr max	wk	Mx fess	My fess
1	S	-0.00049	0	0.500	16.0	68	0.00020 (0.00020)	346	0.071 (0.20)	69.01	0.00
2	S	-0.00068	0	0.500	16.0	68	0.00028 (0.00028)	346	0.098 (0.20)	-69.01	0.00

#### COMBINAZIONI QUASI PERMANENTI IN ESERCIZIO - MASSIME TENSIONI NORMALI ED APERTURA FESSURE (NTC/EC2)

N°Comb	Ver	Sc max	Xc max	Yc max	Sf min	Xs min	Ys min	Ac eff.	As eff.
1	S	2.14	-50.0	35.0	-58.6	-42.4	7.6	850	20.1
2	S	3.13	-50.0	0.0	-85.7	33.0	27.4	850	20.1

#### COMBINAZIONI QUASI PERMANENTI IN ESERCIZIO - APERTURA FESSURE [§ 7.3.4 EC2]

Comb.	Ver	e1	e2	k2	Ø	Cf	e sm - e cm	sr max	wk	Mx fess	My fess
1	S	-0.00042	0	0.500	16.0	68	0.00018 (0.00018)	346	0.061 (0.20)	69.01	0.00
2	S	-0.00061	0	0.500	16.0	68	0.00026 (0.00026)	346	0.089 (0.20)	-69.01	0.00

## 9.2 VERIFICA SOLETTA SUPERIORE

#### CARATTERISTICHE DI RESISTENZA DEI MATERIALI IMPIEGATI

CALCESTRUZZO -	Classe:	C30/37
	Resis. compr. di progetto fcd:	17.000 MPa
	Resis. compr. ridotta fcd':	8.500 MPa
	Def.unit. max resistenza ec2:	0.0020
	Def.unit. ultima ecu:	0.0035
	Diagramma tensione-deformaz.:	Parabola-Rettangolo
	Modulo Elastico Normale Ec:	32836.0 MPa
	Resis. media a trazione fctm:	2.900 MPa
	Coeff. Omogen. S.L.E.:	15.00
	Coeff. Omogen. S.L.E.:	15.00
	Sc limite S.L.E. comb. Frequenti:	165.00 daN/cm <sup>2</sup>
	Ap.Fessure limite S.L.E. comb. Frequenti:	0.200 mm
	Sc limite S.L.E. comb. Q.Permanenti:	0.00 Mpa
	Ap.Fess.limite S.L.E. comb. Q.Perm.:	0.200 mm
ACCIAIO -	Tipo:	B450C
	Resist. caratt. snervam. fyk:	450.00 MPa
	Resist. caratt. rottura ftk:	450.00 MPa
	Resist. snerv. di progetto fyd:	391.30 MPa
	Resist. ultima di progetto ftd:	391.30 MPa
	Deform. ultima di progetto Epu:	0.068
	Modulo Elastico Ef	2000000 daN/cm <sup>2</sup>
	Diagramma tensione-deformaz.:	Bilineare finito
	Coeff. Aderenza istantaneo β1*β2 :	1.00

	<b>Nuova linea Ferrandina - Matera La Martella per il collegamento di Matera con la rete ferroviaria nazionale</b>					
	<b>NUOVA LINEA FERRANDINA – MATERA LA MARTELLA</b>					
<b>Relazione di calcolo</b>	PROGETTO IA5F	LOTTO 01	CODIFICA D 78 CL IN2700 001	DOCUMENTO	REV. B	FOGLIO 47 DI 55

Coeff. Aderenza differito  $\beta_1 \cdot \beta_2$  : 0.50  
 Sf limite S.L.E. Comb. Rare: 337.50 MPa

#### CARATTERISTICHE DOMINIO CONGLOMERATO

Forma del Dominio: Poligonale  
 Classe Conglomerato: C30/37

N°vertice:	X [cm]	Y [cm]
1	-50.0	0.0
2	-50.0	30.0
3	50.0	30.0
4	50.0	0.0

#### DATI BARRE ISOLATE

N°Barra	X [cm]	Y [cm]	DiamØ[mm]
1	-42.4	7.6	16
2	-42.4	22.4	16
3	42.4	22.4	16
4	42.4	7.6	16

#### DATI GENERAZIONI LINEARI DI BARRE

N°Gen. Numero assegnato alla singola generazione lineare di barre  
 N°Barra Ini. Numero della barra iniziale cui si riferisce la generazione  
 N°Barra Fin. Numero della barra finale cui si riferisce la generazione  
 N°Barre Numero di barre generate equidistanti cui si riferisce la generazione  
 Ø Diametro in mm delle barre della generazione

N°Gen.	N°Barra Ini.	N°Barra Fin.	N°Barre	Ø
1	1	4	8	16
2	2	3	8	16

#### ARMATURE A TAGLIO

Diametro staffe: 8 mm  
 Passo staffe: 8.2 cm  
 Staffe: Una sola staffa chiusa perimetrale

#### CALCOLO DI RESISTENZA - SFORZI PER OGNI COMBINAZIONE ASSEGNATA

N Sforzo normale [kN] applicato nel Baric. (+ se di compressione)  
 Mx Momento flettente [daNm] intorno all'asse X di riferimento delle coordinate  
 con verso positivo se tale da comprimere il lembo sup. della sez.  
 Vy Componente del Taglio [kN] parallela all'asse Y di riferimento delle coordinate

N°Comb.	N	Mx	Vy
1	143.08	-97.50	230.42
2	35.92	56.87	0.00
3	95.25	-62.19	157.29
4	57.30	35.32	0.00

#### COMB. RARE (S.L.E.) - SFORZI PER OGNI COMBINAZIONE ASSEGNATA

	<b>Nuova linea Ferrandina - Matera La Martella per il collegamento di Matera con la rete ferroviaria nazionale</b>					
	<b>NUOVA LINEA FERRANDINA – MATERA LA MARTELLA</b>					
<b>Relazione di calcolo</b>	PROGETTO IA5F	LOTTO 01	CODIFICA D 78 CL IN2700	DOCUMENTO 001	REV. B	FOGLIO 48 DI 55

N Sforzo normale [kN] applicato nel Baricentro (+ se di compressione)  
Mx Momento flettente [kNm] intorno all'asse X di riferimento (tra parentesi Mom.Fessurazione)  
con verso positivo se tale da comprimere il lembo superiore della sezione

N°Comb.	N	Mx	My
1	105.01	-71.41	0.00
2	41.40	39.96	0.00

#### COMB. FREQUENTI (S.L.E.) - SFORZI PER OGNI COMBINAZIONE ASSEGNATA

N Sforzo normale [kN] applicato nel Baricentro (+ se di compressione)  
Mx Momento flettente [kNm] intorno all'asse X di riferimento (tra parentesi Mom.Fessurazione)  
con verso positivo se tale da comprimere il lembo superiore della sezione

N°Comb.	N	Mx	My
1	60.90	-26.93 (-55.92)	0.00 (0.00)
2	59.44	31.11 (54.89)	0.00 (0.00)

#### COMB. QUASI PERMANENTI (S.L.E.) - SFORZI PER OGNI COMBINAZIONE ASSEGNATA

N Sforzo normale [kN] applicato nel Baricentro (+ se di compressione)  
Mx Momento flettente [kNm] intorno all'asse X di riferimento (tra parentesi Mom.Fessurazione)  
con verso positivo se tale da comprimere il lembo superiore della sezione

N°Comb.	N	Mx	My
1	59.30	-24.09 (-56.53)	0.00 (0.00)
2	59.30	27.89 (55.52)	0.00 (0.00)

#### RISULTATI DEL CALCOLO

##### Sezione verificata per tutte le combinazioni assegnate

Copriferro netto minimo barre longitudinali: 6.8 cm  
Interferro netto minimo barre longitudinali: 7.8 cm  
Copriferro netto minimo staffe: 6.0 cm

#### VERIFICHE DI RESISTENZA IN PRESSO-TENSO FLESSIONE ALLO STATO LIMITE ULTIMO

Ver S = combinazione verificata / N = combin. non verificata  
N Sforzo normale assegnato [kN] nel baricentro B sezione cls.(positivo se di compressione)  
Mx Componente del momento assegnato [kNm] riferito all'asse x princ. d'inerzia  
N Res Sforzo normale resistente [kN] nel baricentro B sezione cls.(positivo se di compress.)  
Mx Res Momento flettente resistente [kNm] riferito all'asse x princ. d'inerzia  
Mis.Sic. Misura sicurezza = rapporto vettoriale tra (N r,Mx Res,My Res) e (N,Mx,My)  
Verifica positiva se tale rapporto risulta  $\geq 1.000$   
As Totale Area totale barre longitudinali [cm<sup>2</sup>]. [Tra parentesi il valore minimo di normativa]

N°Comb	Ver	N	Mx	N Res	Mx Res	Mis.Sic.	As Totale
1	S	143.08	-97.50	143.03	-172.75	1.77	40.2(9.0)
2	S	35.92	56.87	36.04	164.11	2.89	40.2(9.0)
3	S	95.25	-62.19	95.23	-168.90	2.72	40.2(9.0)
4	S	57.30	35.32	57.46	165.85	4.70	40.2(9.0)

#### METODO AGLI STATI LIMITE ULTIMI - DEFORMAZIONI UNITARIE ALLO STATO ULTIMO

ec max Deform. unit. massima del conglomerato a compressione  
Deform. unit. massima del conglomerato a compressione



Relazione di calcolo

PROGETTO	LOTTO	CODIFICA	DOCUMENTO	REV.	FOGLIO
IA5F	01	D 78 CL	IN2700 001	B	49 DI 55

Xc max	Ascissa in cm della fibra corrisp. a ec max (sistema rif. X,Y,O sez.)
Yc max	Ordinata in cm della fibra corrisp. a ec max (sistema rif. X,Y,O sez.)
es min	Deform. unit. minima nell'acciaio (negativa se di trazione)
Xs min	Ascissa in cm della barra corrisp. a es min (sistema rif. X,Y,O sez.)
Ys min	Ordinata in cm della barra corrisp. a es min (sistema rif. X,Y,O sez.)
es max	Deform. unit. massima nell'acciaio (positiva se di compress.)
Xs max	Ascissa in cm della barra corrisp. a es max (sistema rif. X,Y,O sez.)
Ys max	Ordinata in cm della barra corrisp. a es max (sistema rif. X,Y,O sez.)

N°Comb	ec max	Xc max	Yc max	es min	Xs min	Ys min	es max	Xs max	Ys max
1	0.00350	-50.0	0.0	-0.00017	-42.4	7.6	-0.00731	42.4	22.4
2	0.00350	-50.0	30.0	-0.00033	-42.4	22.4	-0.00779	-42.4	7.6
3	0.00350	-50.0	0.0	-0.00024	-42.4	7.6	-0.00753	42.4	22.4
4	0.00350	-50.0	30.0	-0.00030	-42.4	22.4	-0.00770	-42.4	7.6

POSIZIONE ASSE NEUTRO PER OGNI COMB. DI RESISTENZA

a, b, c	Coeff. a, b, c nell'eq. dell'asse neutro $aX+bY+c=0$ nel rif. X,Y,O gen.
x/d	Rapp. di duttilità (travi e solette)[§ 4.1.2.1.2.1 NTC]: deve essere < 0.45
C.Rid.	Coeff. di riduz. momenti per sola flessione in travi continue

N°Comb	a	b	c	x/d	C.Rid.
1	0.000000000	-0.000482450	0.003500000	----	----
2	0.000000000	0.000504158	-0.011624751	----	----
3	0.000000000	-0.000492233	0.003500000	----	----
4	0.000000000	0.000499873	-0.011496177	----	----

VERIFICHE A TAGLIO

Diam. Staffe:	8 mm
Passo staffe:	8.2 cm [Passo massimo di normativa = 19.2 cm]

Ver	S = comb. verificata / N = comb. non verificata
Ved	Taglio di progetto [kN] = $V_y$ ortogonale all'asse neutro
Vcd	Taglio compressione resistente [kN] lato conglomerato [formula (4.1.28)NTC]
Vwd	Taglio resistente [kN] assorbito dalle staffe [(4.1.18) NTC]
d   z	Altezza utile media pesata sezione ortogonale all'asse neutro   Braccio coppia interna [cm] Vengono prese nella media le strisce con almeno un estremo compresso. I pesi della media sono costituiti dalle stesse lunghezze delle strisce.
bw	Larghezza media resistente a taglio [cm] misurate parallel. all'asse neutro E' data dal rapporto tra l'area delle sopradette strisce resistenti e Dmed.
Ctg	Cotangente dell'angolo di inclinazione dei puntoni di conglomerato
Acw	Coefficiente maggiorativo della resistenza a taglio per compressione
Ast	Area staffe+legature strettam. necessarie a taglio per metro di pil.[cm <sup>2</sup> /m]
A.Eff	Area staffe+legature efficaci nella direzione del taglio di combinaz.[cm <sup>2</sup> /m] Tra parentesi è indicata la quota dell'area relativa alle sole legature. L'area della legatura è ridotta col fattore $L/d_{max}$ con $L$ =lungh.legat.proietta- ta sulla direz. del taglio e $d_{max}$ = massima altezza utile nella direz.del taglio.

N°Comb	Ver	Ved	Vcd	Vwd	d   z	bw	Ctg	Acw	Ast	A.Eff
1	S	230.42	587.53	233.85	27.1  19.5	100.0	2.500	1.028	12.1	12.3(0.0)
2	S	0.00	839.86	94.14	27.2  19.6	100.0	1.000	1.007	0.0	12.3(0.0)
3	S	157.29	583.89	234.54	27.2  19.6	100.0	2.500	1.019	8.2	12.3(0.0)
4	S	0.00	842.33	94.02	27.2  19.6	100.0	1.000	1.011	0.0	12.3(0.0)

COMBINAZIONI RARE IN ESERCIZIO - MASSIME TENSIONI NORMALI ED APERTURA FESSURE (NTC/EC2)

Ver	S = comb. verificata/ N = comb. non verificata
Sc max	Massima tensione (positiva se di compressione) nel conglomerato [Mpa]



Nuova linea Ferrandina - Matera La Martella per il collegamento di  
Matera con la rete ferroviaria nazionale

NUOVA LINEA FERRANDINA - MATERA LA MARTELLA

Relazione di calcolo

PROGETTO LOTTO CODIFICA DOCUMENTO REV. FOGLIO  
IA5F 01 D 78 CL IN2700 001 B 50 DI 55

Xc max, Yc max Ascissa, Ordinata [cm] del punto corrisp. a Sc max (sistema rif. X,Y,O)  
Sf min Minima tensione (negativa se di trazione) nell'acciaio [Mpa]  
Xs min, Ys min Ascissa, Ordinata [cm] della barra corrisp. a Sf min (sistema rif. X,Y,O)  
Ac eff. Area di calcestruzzo [cm<sup>2</sup>] in zona tesa considerata aderente alle barre  
As eff. Area barre [cm<sup>2</sup>] in zona tesa considerate efficaci per l'apertura delle fessure

N°Comb	Ver	Sc max	Xc max	Yc max	Sf min	Xs min	Ys min	Ac eff.	As eff.
1	S	7.85	-50.0	0.0	-158.2	33.0	22.4	900	20.1
2	S	4.40	-50.0	30.0	-93.1	-42.4	7.6	900	20.1

COMBINAZIONI RARE IN ESERCIZIO - APERTURA FESSURE [§ 7.3.4 EC2]

Ver. La sezione viene assunta sempre fessurata anche nel caso in cui la trazione minima del calcestruzzo sia inferiore a  $f_{ctm}$   
e1 Esito della verifica  
e2 Massima deformazione unitaria di trazione nel calcestruzzo (trazione -) valutata in sezione fessurata  
k1 Minima deformazione unitaria di trazione nel calcestruzzo (trazione -) valutata in sezione fessurata  
kt = 0.8 per barre ad aderenza migliorata [eq.(7.11)EC2]  
k2 = 0.4 per comb. quasi permanenti / = 0.6 per comb. frequenti [cfr. eq.(7.9)EC2]  
k3 = 0.5 per flessione;  $= (e1 + e2) / (2 * e1)$  per trazione eccentrica [eq.(7.13)EC2]  
k4 = 3.400 Coeff. in eq.(7.11) come da annessi nazionali  
Ø = 0.425 Coeff. in eq.(7.11) come da annessi nazionali  
Cf Diametro [mm] equivalente delle barre tese comprese nell'area efficace Ac eff [eq.(7.11)EC2]  
e sm - e cm Copriferro [mm] netto calcolato con riferimento alla barra più tesa  
sr max Differenza tra le deformazioni medie di acciaio e calcestruzzo [(7.8)EC2 e (C4.1.7)NTC]  
wk Tra parentesi: valore minimo =  $0.6 S_{max} / E_s$  [(7.9)EC2 e (C4.1.8)NTC]  
Mx fess. Massima distanza tra le fessure [mm]  
My fess. Apertura fessure in mm calcolata =  $sr_{max} * (e_{sm} - e_{cm})$  [(7.8)EC2 e (C4.1.7)NTC]. Valore limite tra parentesi  
Componente momento di prima fessurazione intorno all'asse X [kNm]  
Componente momento di prima fessurazione intorno all'asse Y [kNm]

Comb.	Ver	e1	e2	k2	Ø	Cf	e sm - e cm	sr max	wk	Mx fess	My fess
1	S	-0.00126	0	0.500	16.0	68	0.00047 (0.00047)	353	0.168 (0.20)	-53.65	0.00
2	S	-0.00074	0	0.500	16.0	68	0.00028 (0.00028)	353	0.099 (0.20)	52.48	0.00

COMBINAZIONI FREQUENTI IN ESERCIZIO - MASSIME TENSIONI NORMALI ED APERTURA FESSURE (NTC/EC2)

N°Comb	Ver	Sc max	Xc max	Yc max	Sf min	Xs min	Ys min	Ac eff.	As eff.
1	S	2.95	-50.0	0.0	-54.2	33.0	22.4	850	20.1
2	S	3.41	-50.0	30.0	-65.4	-42.4	7.6	850	20.1

COMBINAZIONI FREQUENTI IN ESERCIZIO - APERTURA FESSURE [§ 7.3.4 EC2]

Comb.	Ver	e1	e2	k2	Ø	Cf	e sm - e cm	sr max	wk	Mx fess	My fess
1	S	-0.00044	0	0.500	16.0	68	0.00016 (0.00016)	346	0.056 (0.20)	-55.92	0.00
2	S	-0.00052	0	0.500	16.0	68	0.00020 (0.00020)	346	0.068 (0.20)	54.89	0.00

COMBINAZIONI QUASI PERMANENTI IN ESERCIZIO - MASSIME TENSIONI NORMALI ED APERTURA FESSURE (NTC/EC2)

N°Comb	Ver	Sc max	Xc max	Yc max	Sf min	Xs min	Ys min	Ac eff.	As eff.
1	S	2.63	-50.0	0.0	-47.3	33.0	22.4	850	20.1
2	S	3.05	-50.0	30.0	-57.1	-42.4	7.6	850	20.1

COMBINAZIONI QUASI PERMANENTI IN ESERCIZIO - APERTURA FESSURE [§ 7.3.4 EC2]

Comb.	Ver	e1	e2	k2	Ø	Cf	e sm - e cm	sr max	wk	Mx fess	My fess
1	S	-0.00038	0	0.500	16.0	68	0.00014 (0.00014)	346	0.049 (0.20)	-56.53	0.00
2	S	-0.00046	0	0.500	16.0	68	0.00017 (0.00017)	346	0.059 (0.20)	55.52	0.00

	Nuova linea Ferrandina - Matera La Martella per il collegamento di Matera con la rete ferroviaria nazionale					
	NUOVA LINEA FERRANDINA – MATERA LA MARTELLA					
Relazione di calcolo	PROGETTO IA5F	LOTTO 01	CODIFICA D 78 CL IN2700	DOCUMENTO 001	REV. B	FOGLIO 51 DI 55

### 9.3 VERIFICA PIEDRITTI

#### CARATTERISTICHE DI RESISTENZA DEI MATERIALI IMPIEGATI

CALCESTRUZZO -	Classe:	C30/37	
	Resis. compr. di progetto fcd:	17.000	MPa
	Resis. compr. ridotta fcd':	8.500	MPa
	Def.unit. max resistenza ec2:	0.0020	
	Def.unit. ultima ecu:	0.0035	
	Diagramma tensione-deformaz.:	Parabola-Rettangolo	
	Modulo Elastico Normale Ec:	32836.0	MPa
	Resis. media a trazione fctm:	2.900	MPa
	Coeff. Omogen. S.L.E.:	15.00	
	Coeff. Omogen. S.L.E.:	15.00	
	Sc limite S.L.E. comb. Frequenti:	165.00	daN/cm <sup>2</sup>
	Ap.Fessure limite S.L.E. comb. Frequenti:	0.200	mm
	Sc limite S.L.E. comb. Q.Permanenti:	0.00	Mpa
	Ap.Fess.limite S.L.E. comb. Q.Perm.:	0.200	mm
ACCIAIO -	Tipo:	B450C	
	Resist. caratt. snervam. fyk:	450.00	MPa
	Resist. caratt. rottura ftk:	450.00	MPa
	Resist. snerv. di progetto fyd:	391.30	MPa
	Resist. ultima di progetto ftd:	391.30	MPa
	Deform. ultima di progetto Epu:	0.068	
	Modulo Elastico Ef	2000000	daN/cm <sup>2</sup>
	Diagramma tensione-deformaz.:	Bilineare finito	
	Coeff. Aderenza istantaneo $\beta_1*\beta_2$ :	1.00	
	Coeff. Aderenza differito $\beta_1*\beta_2$ :	0.50	
Sf limite S.L.E. Comb. Rare:	337.50	MPa	

#### CARATTERISTICHE DOMINIO CONGLOMERATO

Forma del Dominio: Poligonale  
Classe Conglomerato: C30/37

N°vertice:	X [cm]	Y [cm]
1	-50.0	0.0
2	-50.0	35.0
3	50.0	35.0
4	50.0	0.0

#### DATI BARRE ISOLATE

N°Barra	X [cm]	Y [cm]	DiamØ[mm]
1	-42.8	7.2	16
2	-42.8	27.8	16
3	42.8	27.8	16
4	42.8	7.2	16

#### DATI GENERAZIONI LINEARI DI BARRE

N°Gen. Numero assegnato alla singola generazione lineare di barre  
N°Barra Ini. Numero della barra iniziale cui si riferisce la generazione  
N°Barra Fin. Numero della barra finale cui si riferisce la generazione



Nuova linea Ferrandina - Matera La Martella per il collegamento di  
Matera con la rete ferroviaria nazionale

NUOVA LINEA FERRANDINA - MATERA LA MARTELLA

Relazione di calcolo

PROGETTO	LOTTO	CODIFICA	DOCUMENTO	REV.	FOGLIO
IA5F	01	D 78 CL	IN2700 001	B	52 DI 55

N°Barre Numero di barre generate equidistanti cui si riferisce la generazione  
 $\emptyset$  Diametro in mm delle barre della generazione

N°Gen.	N°Barra Ini.	N°Barra Fin.	N°Barre	$\emptyset$
1	1	4	8	16
2	2	3	3	16

#### ARMATURE A TAGLIO

Diametro staffe: 8 mm  
Passo staffe: 16.1 cm  
Staffe: Una sola staffa chiusa perimetrale

#### CALCOLO DI RESISTENZA - SFORZI PER OGNI COMBINAZIONE ASSEGNATA

N Sforzo normale [kN] applicato nel Baric. (+ se di compressione)  
Mx Momento flettente [daNm] intorno all'asse X di riferimento delle coordinate  
con verso positivo se tale da comprimere il lembo sup. della sez.  
Vy Componente del Taglio [kN] parallela all'asse Y di riferimento delle coordinate

N°Comb.	N	Mx	Vy
1	86.17	-30.48	154.34
2	235.69	27.35	133.69
3	171.29	119.49	0.00
4	116.85	-7.76	116.96
5	206.69	4.34	87.27
6	135.75	81.06	0.00

#### COMB. RARE (S.L.E.) - SFORZI PER OGNI COMBINAZIONE ASSEGNATA

N Sforzo normale [kN] applicato nel Baricentro (+ se di compressione)  
Mx Momento flettente [kNm] intorno all'asse X di riferimento (tra parentesi Mom.Fessurazione)  
con verso positivo se tale da comprimere il lembo superiore della sezione

N°Comb.	N	Mx	My
1	111.40	-12.08	0.00
2	223.92	8.60	0.00
3	127.63	87.32	0.00

#### COMB. FREQUENTI (S.L.E.) - SFORZI PER OGNI COMBINAZIONE ASSEGNATA

N Sforzo normale [kN] applicato nel Baricentro (+ se di compressione)  
Mx Momento flettente [kNm] intorno all'asse X di riferimento (tra parentesi Mom.Fessurazione)  
con verso positivo se tale da comprimere il lembo superiore della sezione

N°Comb.	N	Mx	My
1	151.90	7.53 (-55.92)	0.00 (0.00)
2	157.30	-8.94 (54.89)	0.00 (0.00)
3	175.12	41.29 (89.93)	0.00 (0.00)

#### COMB. QUASI PERMANENTI (S.L.E.) - SFORZI PER OGNI COMBINAZIONE ASSEGNATA

N Sforzo normale [kN] applicato nel Baricentro (+ se di compressione)  
Mx Momento flettente [kNm] intorno all'asse X di riferimento (tra parentesi Mom.Fessurazione)  
con verso positivo se tale da comprimere il lembo superiore della sezione

	<b>Nuova linea Ferrandina - Matera La Martella per il collegamento di Matera con la rete ferroviaria nazionale</b>					
	<b>NUOVA LINEA FERRANDINA – MATERA LA MARTELLA</b>					
<b>Relazione di calcolo</b>	PROGETTO IA5F	LOTTO 01	CODIFICA D 78 CL IN2700 001	DOCUMENTO 	REV. B	FOGLIO 53 DI 55

N°Comb.	N	Mx	My
1	155.05	9.25 (1095.22)	0.00 (0.00)
2	155.05	-9.25 (55.52)	0.00 (0.00)
3	163.16	37.10 (90.97)	0.00 (0.00)

## RISULTATI DEL CALCOLO

### Sezione verificata per tutte le combinazioni assegnate

Copriferro netto minimo barre longitudinali:	6.4 cm
Interfero netto minimo barre longitudinali:	7.9 cm
Copriferro netto minimo staffe:	5.6 cm

### VERIFICHE DI RESISTENZA IN PRESSO-TENSO FLESSIONE ALLO STATO LIMITE ULTIMO

Ver	S = combinazione verificata / N = combin. non verificata
N	Sforzo normale assegnato [kN] nel baricentro B sezione cls.(positivo se di compressione)
Mx	Componente del momento assegnato [kNm] riferito all'asse x princ. d'inerzia
N Res	Sforzo normale resistente [kN] nel baricentro B sezione cls.(positivo se di compress.)
Mx Res	Momento flettente resistente [kNm] riferito all'asse x princ. d'inerzia
Mis.Sic.	Misura sicurezza = rapporto vettoriale tra (N r,Mx Res,My Res) e (N,Mx,My) Verifica positiva se tale rapporto risulta >=1.000
As Totale	Area totale barre longitudinali [cm²]. [Tra parentesi il valore minimo di normativa]

N°Comb	Ver	N	Mx	N Res	Mx Res	Mis.Sic.	As Totale
1	S	86.17	-30.48	86.11	-128.25	4.26	30.2(10.5)
2	S	235.69	27.35	235.50	228.19	8.00	30.2(10.5)
3	S	171.29	119.49	171.23	221.11	1.84	30.2(10.5)
4	S	116.85	-7.76	116.89	-131.66	18.46	30.2(10.5)
5	S	206.69	4.34	206.66	225.03	41.02	30.2(10.5)
6	S	135.75	81.06	135.78	217.18	2.66	30.2(10.5)

### METODO AGLI STATI LIMITE ULTIMI - DEFORMAZIONI UNITARIE ALLO STATO ULTIMO

ec max	Deform. unit. massima del conglomerato a compressione
Xc max	Deform. unit. massima del conglomerato a compressione
Yc max	Ascissa in cm della fibra corrisp. a ec max (sistema rif. X,Y,O sez.)
es min	Ordinata in cm della fibra corrisp. a ec max (sistema rif. X,Y,O sez.)
Xs min	Deform. unit. minima nell'acciaio (negativa se di trazione)
Ys min	Ascissa in cm della barra corrisp. a es min (sistema rif. X,Y,O sez.)
es max	Ordinata in cm della barra corrisp. a es min (sistema rif. X,Y,O sez.)
Xs max	Deform. unit. massima nell'acciaio (positiva se di compress.)
Ys max	Ascissa in cm della barra corrisp. a es max (sistema rif. X,Y,O sez.)
	Ordinata in cm della barra corrisp. a es max (sistema rif. X,Y,O sez.)

N°Comb	ec max	Xc max	Yc max	es min	Xs min	Ys min	es max	Xs max	Ys max
1	0.00350	-50.0	0.0	-0.00081	-42.8	7.2	-0.01314	42.8	27.8
2	0.00350	-50.0	35.0	0.00006	-42.8	27.8	-0.00976	-42.8	7.2
3	0.00350	-50.0	35.0	-0.00007	-42.8	27.8	-0.01028	-42.8	7.2
4	0.00350	-50.0	0.0	-0.00076	-42.8	7.2	-0.01294	42.8	27.8
5	0.00350	-50.0	35.0	0.00001	-42.8	27.8	-0.00999	-42.8	7.2
6	0.00350	-50.0	35.0	-0.00015	-42.8	27.8	-0.01058	-42.8	7.2

### POSIZIONE ASSE NEUTRO PER OGNI COMB. DI RESISTENZA

a, b, c	Coeff. a, b, c nell'eq. dell'asse neutro $aX+bY+c=0$ nel rif. X,Y,O gen.
x/d	Rapp. di duttilità (travi e solette)[§ 4.1.2.1.2.1 NTC]: deve essere < 0.45
C.Rid.	Coeff. di riduz. momenti per sola flessione in travi continue

	<b>Nuova linea Ferrandina - Matera La Martella per il collegamento di Matera con la rete ferroviaria nazionale</b>					
	<b>NUOVA LINEA FERRANDINA – MATERA LA MARTELLA</b>					
<b>Relazione di calcolo</b>	PROGETTO IA5F	LOTTO 01	CODIFICA D 78 CL	DOCUMENTO IN2700 001	REV. B	FOGLIO 54 DI 55

N°Comb	a	b	c	x/d	C.Rid.
1	0.000000000	-0.000598460	0.003500000	----	----
2	0.000000000	0.000477140	-0.013199903	----	----
3	0.000000000	0.000495862	-0.013855180	----	----
4	0.000000000	-0.000591420	0.003500000	----	----
5	0.000000000	0.000485078	-0.013477741	----	----
6	0.000000000	0.000506347	-0.014222136	----	----

#### VERIFICHE A TAGLIO

Diam. Staffe: 8 mm  
 Passo staffe: 16.1 cm [Passo massimo di normativa = 19.2 cm]

Ver S = comb. verificata / N = comb. non verificata  
 Ved Taglio di progetto [kN] =  $V_y$  ortogonale all'asse neutro  
 Vcd Taglio compressione resistente [kN] lato conglomerato [formula (4.1.28)NTC]  
 Vwd Taglio resistente [kN] assorbito dalle staffe [(4.1.18) NTC]  
 d | z Altezza utile media pesata sezione ortogonale all'asse neutro | Braccio coppia interna [cm]  
 Vengono prese nella media le strisce con almeno un estremo compresso.  
 I pesi della media sono costituiti dalle stesse lunghezze delle strisce.  
 bw Larghezza media resistente a taglio [cm] misurate parallel. all'asse neutro  
 E' data dal rapporto tra l'area delle sopradette strisce resistenti e Dmed.  
 Ctg Cotangente dell'angolo di inclinazione dei puntoni di conglomerato  
 Acw Coefficiente maggiorativo della resistenza a taglio per compressione  
 Ast Area staffe+legature strettam. necessarie a taglio per metro di pil.[cm<sup>2</sup>/m]  
 A.Eff Area staffe+legature efficaci nella direzione del taglio di combinaz.[cm<sup>2</sup>/m]  
 Tra parentesi è indicata la quota dell'area relativa alle sole legature.  
 L'area della legatura è ridotta col fattore L/d\_max con L=lungh.legat.proietta-  
 ta sulla direz. del taglio e d\_max= massima altezza utile nella direz.del taglio.

N°Comb	Ver	Ved	Vcd	Vwd	d   z	bw	Ctg	Acw	Ast	A.Eff
1	S	154.34	757.07	155.52	32.7  25.5	100.0	2.500	1.014	6.2	6.2(0.0)
2	S	133.69	757.70	151.89	32.1  24.9	100.0	2.500	1.040	5.5	6.2(0.0)
3	S	0.00	1092.07	61.03	32.2  25.0	100.0	1.000	1.029	0.0	6.2(0.0)
4	S	116.96	760.08	155.35	32.6  25.4	100.0	2.500	1.020	4.7	6.2(0.0)
5	S	87.27	755.60	152.18	32.1  24.9	100.0	2.500	1.035	3.6	6.2(0.0)
6	S	0.00	1088.27	61.17	32.2  25.0	100.0	1.000	1.023	0.0	6.2(0.0)

#### COMBINAZIONI RARE IN ESERCIZIO - MASSIME TENSIONI NORMALI ED APERTURA FESSURE (NTC/EC2)

Ver S = comb. verificata/ N = comb. non verificata  
 Sc max Massima tensione (positiva se di compressione) nel conglomerato [Mpa]  
 Xc max, Yc max Ascissa, Ordinata [cm] del punto corrisp. a Sc max (sistema rif. X,Y,O)  
 Sf min Minima tensione (negativa se di trazione) nell'acciaio [Mpa]  
 Xs min, Ys min Ascissa, Ordinata [cm] della barra corrisp. a Sf min (sistema rif. X,Y,O)  
 Ac eff. Area di calcestruzzo [cm<sup>2</sup>] in zona tesa considerata aderente alle barre  
 As eff. Area barre [cm<sup>2</sup>] in zona tesa considerate efficaci per l'apertura delle fessure

N°Comb	Ver	Sc max	Xc max	Yc max	Sf min	Xs min	Ys min	Ac eff.	As eff.
1	S	0.88	-50.0	0.0	-3.5	21.4	27.8	773	10.1
2	S	0.99	-50.0	35.0	5.0	-42.8	7.2	----	----
3	S	6.79	-50.0	35.0	-147.3	-42.8	7.2	800	20.1

#### COMBINAZIONI RARE IN ESERCIZIO - APERTURA FESSURE [§ 7.3.4 EC2]

Ver. La sezione viene assunta sempre fessurata anche nel caso in cui la trazione minima del calcestruzzo sia inferiore a  $f_{ctm}$   
 Esito della verifica  
 e1 Massima deformazione unitaria di trazione nel calcestruzzo (trazione -) valutata in sezione fessurata  
 e2 Minima deformazione unitaria di trazione nel calcestruzzo (trazione -) valutata in sezione fessurata



Nuova linea Ferrandina - Matera La Martella per il collegamento di  
Matera con la rete ferroviaria nazionale

NUOVA LINEA FERRANDINA - MATERA LA MARTELLA

Relazione di calcolo

PROGETTO LOTTO CODIFICA DOCUMENTO REV. FOGLIO  
IA5F 01 D 78 CL IN2700 001 B 55 DI 55

k1	= 0.8 per barre ad aderenza migliorata [eq.(7.11)EC2]
kt	= 0.4 per comb. quasi permanenti / = 0.6 per comb.frequenti [cfr. eq.(7.9)EC2]
k2	= 0.5 per flessione; $= (e1 + e2) / (2 * e1)$ per trazione eccentrica [eq.(7.13)EC2]
k3	= 3.400 Coeff. in eq.(7.11) come da annessi nazionali
k4	= 0.425 Coeff. in eq.(7.11) come da annessi nazionali
∅	Diametro [mm] equivalente delle barre tese comprese nell'area efficace Ac eff [eq.(7.11)EC2]
Cf	Copriferro [mm] netto calcolato con riferimento alla barra più tesa
e sm - e cm	Differenza tra le deformazioni medie di acciaio e calcestruzzo [(7.8)EC2 e (C4.1.7)NTC] Tra parentesi: valore minimo = $0.6 S_{max} / E_s$ [(7.9)EC2 e (C4.1.8)NTC]
sr max	Massima distanza tra le fessure [mm]
wk	Apertura fessure in mm calcolata = $sr \max * (e_{sm} - e_{cm})$ [(7.8)EC2 e (C4.1.7)NTC]. Valore limite tra parentesi
Mx fess.	Componente momento di prima fessurazione intorno all'asse X [kNm]
My fess.	Componente momento di prima fessurazione intorno all'asse Y [kNm]

Comb.	Ver	e1	e2	k2	∅	Cf	e sm - e cm	sr max	wk	Mx fess	My fess
1	S	-0.00004	0	0.500	16.0	64	0.00001 (0.00001)	427	0.004 (0.20)	-150.41	0.00
2	S	-0.00074	0	---	---	---	---	---	0.000 (0.20)	52.48	0.00
3	S	-0.00106	0	0.500	16.0	64	0.00044 (0.00044)	326	0.144 (0.20)	74.71	0.00

#### COMBINAZIONI FREQUENTI IN ESERCIZIO - MASSIME TENSIONI NORMALI ED APERTURA FESSURE (NTC/EC2)

N°Comb	Ver	Sc max	Xc max	Yc max	Sf min	Xs min	Ys min	Ac eff.	As eff.
1	S	0.74	-50.0	35.0	2.8	-42.8	7.2	---	---
2	S	0.75	-50.0	0.0	2.7	21.4	27.8	---	---
3	S	3.22	-50.0	35.0	-43.0	-42.8	7.2	750	20.1

#### COMBINAZIONI FREQUENTI IN ESERCIZIO - APERTURA FESSURE [§ 7.3.4 EC2]

Comb.	Ver	e1	e2	k2	∅	Cf	e sm - e cm	sr max	wk	Mx fess	My fess
1	S	-0.00044	0	---	---	---	---	---	0.000 (0.20)	-55.92	0.00
2	S	-0.00052	0	---	---	---	---	---	0.000 (0.20)	54.89	0.00
3	S	-0.00033	0	0.500	16.0	64	0.00013 (0.00013)	319	0.041 (0.20)	89.93	0.00

#### COMBINAZIONI QUASI PERMANENTI IN ESERCIZIO - MASSIME TENSIONI NORMALI ED APERTURA FESSURE (NTC/EC2)

N°Comb	Ver	Sc max	Xc max	Yc max	Sf min	Xs min	Ys min	Ac eff.	As eff.
1	S	0.83	-50.0	35.0	2.3	-42.8	7.2	0	0.0
2	S	0.76	-50.0	0.0	2.5	21.4	27.8	---	---
3	S	2.89	-50.0	35.0	-37.4	-42.8	7.2	750	20.1

#### COMBINAZIONI QUASI PERMANENTI IN ESERCIZIO - APERTURA FESSURE [§ 7.3.4 EC2]

Comb.	Ver	e1	e2	k2	∅	Cf	e sm - e cm	sr max	wk	Mx fess	My fess
1	S	0.00000	0	0.500	16.0	64	0.00013 (0.00013)	0	0.001 (0.20)	1095.22	0.00
2	S	-0.00046	0	---	---	---	---	---	0.000 (0.20)	55.52	0.00
3	S	-0.00029	0	0.500	16.0	64	0.00011 (0.00011)	319	0.036 (0.20)	90.97	0.00