

TOMBINO STRADALE IN21
SEZIONE LONGITUDINALE IN ASSE TOMBINO
SCALA 1:50

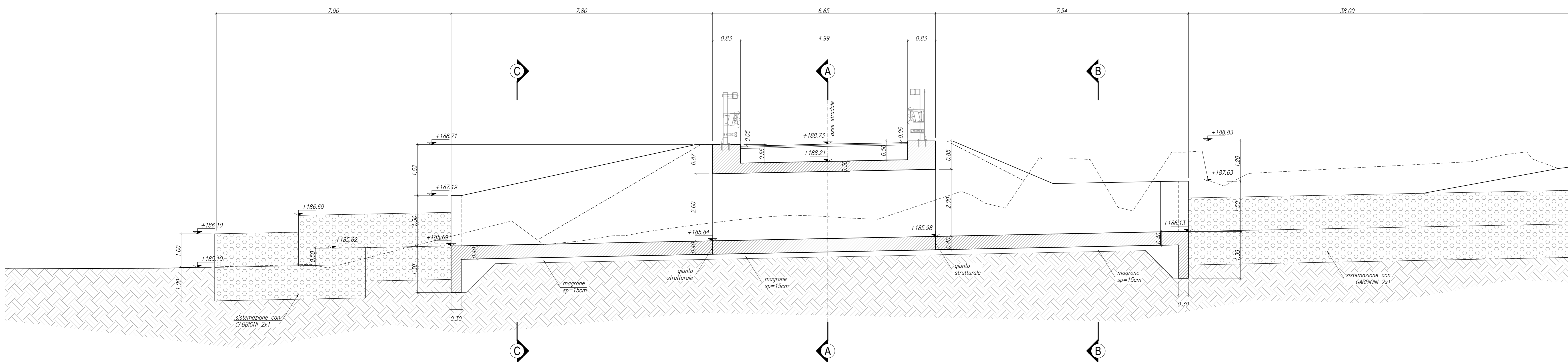

TOMBINO STRADALE IN21
SEZIONE A-A
SCALA 1:50

TOMBINO STRADALE IN21
SEZIONE B-B
SCALA 1:50

TOMBINO STRADALE IN21
SEZIONE C-C
SCALA 1:50

TOMBINO STRADALE IN21
SEZIONE TIPO GABBIONE 2x1
SCALA 1:50

PARTICOLARE GIUNTO STRUTTURALE
CORDONE BENTONITICO
SCALA 1:10

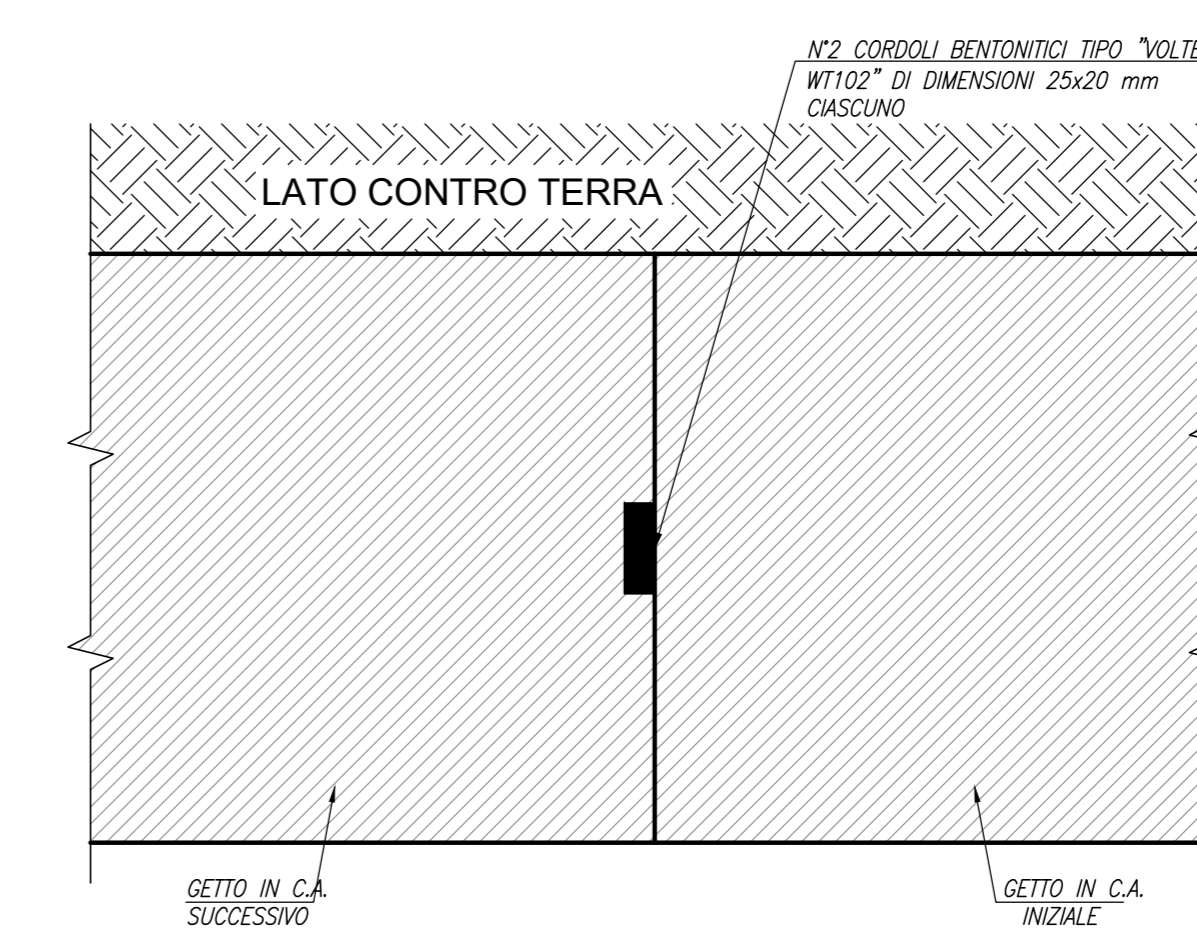
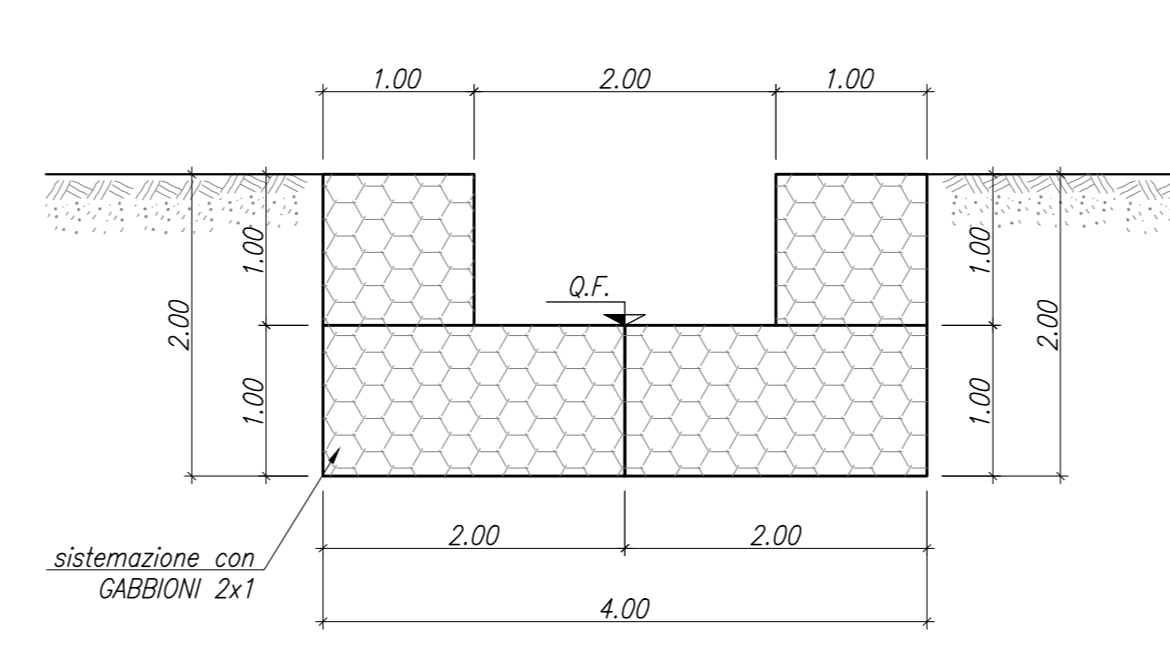
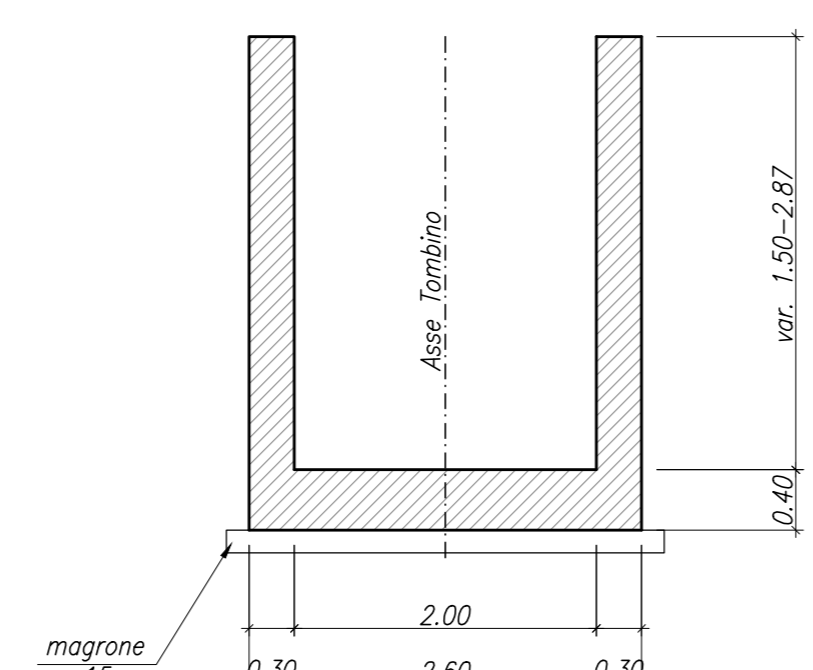
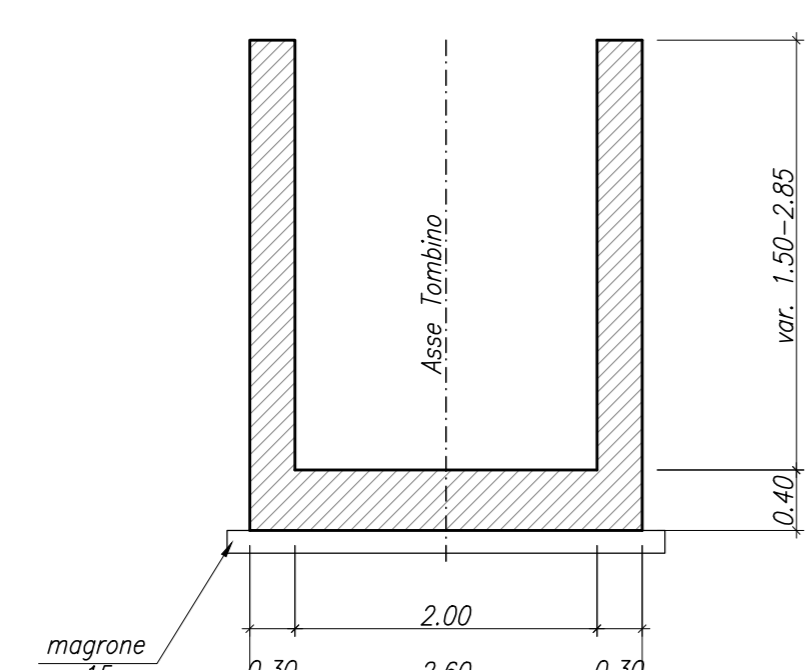
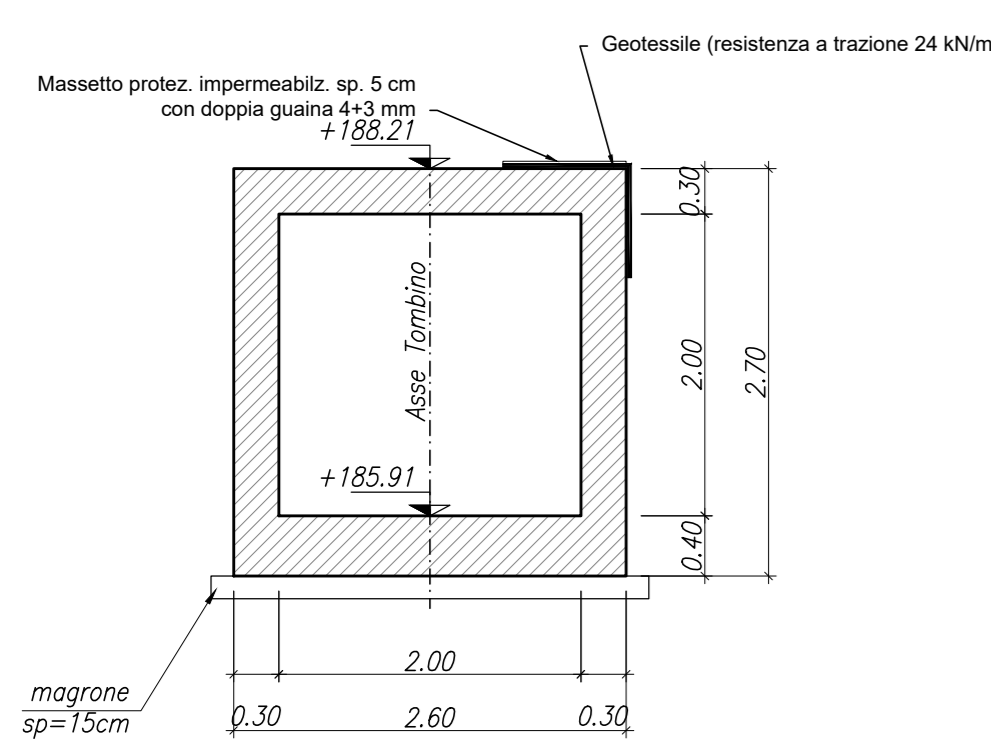

PER LA TABELLA ZONA DI TRANSIZIONE RILEVATO/OPERA SI VEDA ELABORATO IA5F-01-D-78-WA-IF0000-002

PER LA TABELLA MATERIALI SI VEDA ELABORATO IA5F-01-D-78-TT-OC0000-001

COMMITTENTE:



PROGETTAZIONE:



DIREZIONE TECNICA

U.O. INFRASTRUTTURE SUD

PROGETTO DEFINITIVO

Nuova linea Ferrandina - Matera La Martella per il collegamento di Matera con la rete ferroviaria nazionale

NUOVA LINEA FERRANDINA - MATERA LA MARTELLA

OPERE CIVILI

Opere D'Arte Minori - Sottovia e interferenze idrauliche

TOMBINI

IN21 - Tombino in C.A. - Sotto NV02

Planimetria e sezioni nuovo tombino

SCALA:

Varie

COMMESSA LOTTO FASE ENTE TIPO DOC. OPERA/DISCIPLINA PROGR. REV.

IA5F 01 D 78 PZ IN2100 001 B

| Rev. | Descrizione | Redatto | Data | Verificato | Data | Approvato | Data | Autorizzato | Data |
|------|---|------------|----------------|------------|----------------|-----------|----------------|-------------|----------------|
| A | Emissione Definitiva | F. Duranti | Lugli-2019 | N. Mannoia | Lugli-2019 | F. GERONE | Lugli-2019 | G. TREPPI | Ottobre-2019 |
| B | Emissione e seguito osservazioni CSLLFP | F. Duranti | Settembre 2020 | N. Mannoia | Settembre 2020 | F. GERONE | Settembre 2020 | G. TREPPI | Settembre 2020 |

In. Elab.