

PIANTA MURO B - TRATTO 1
scala 1:100

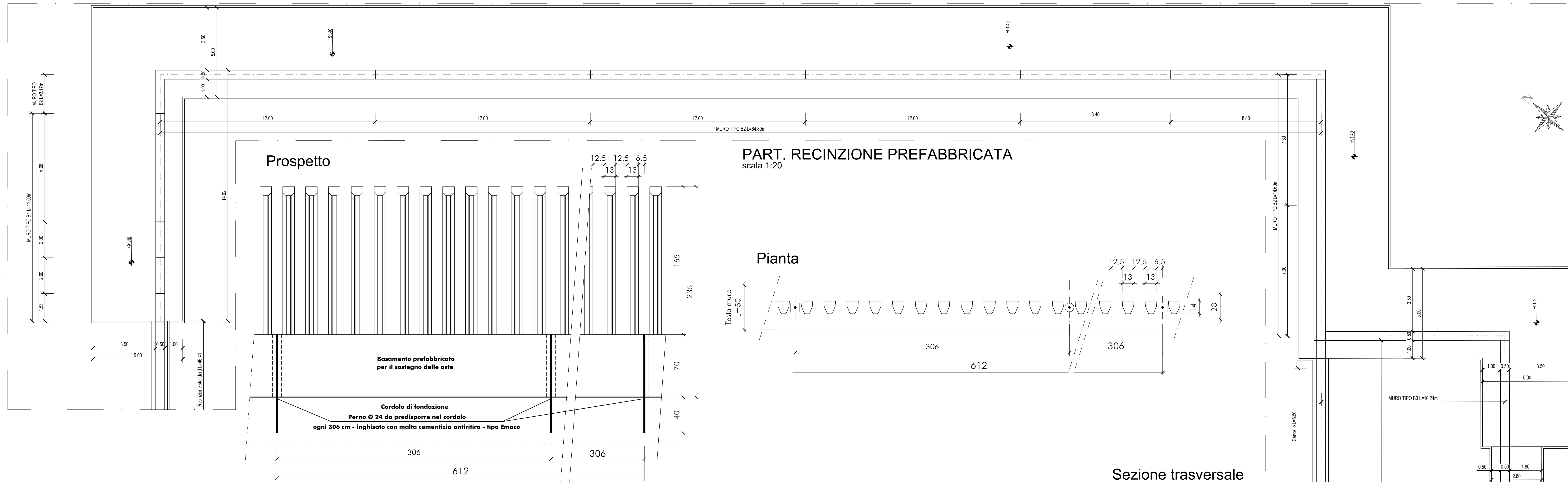

PLANIMETRIA DI INQUADRAMENTO
scala 1:500

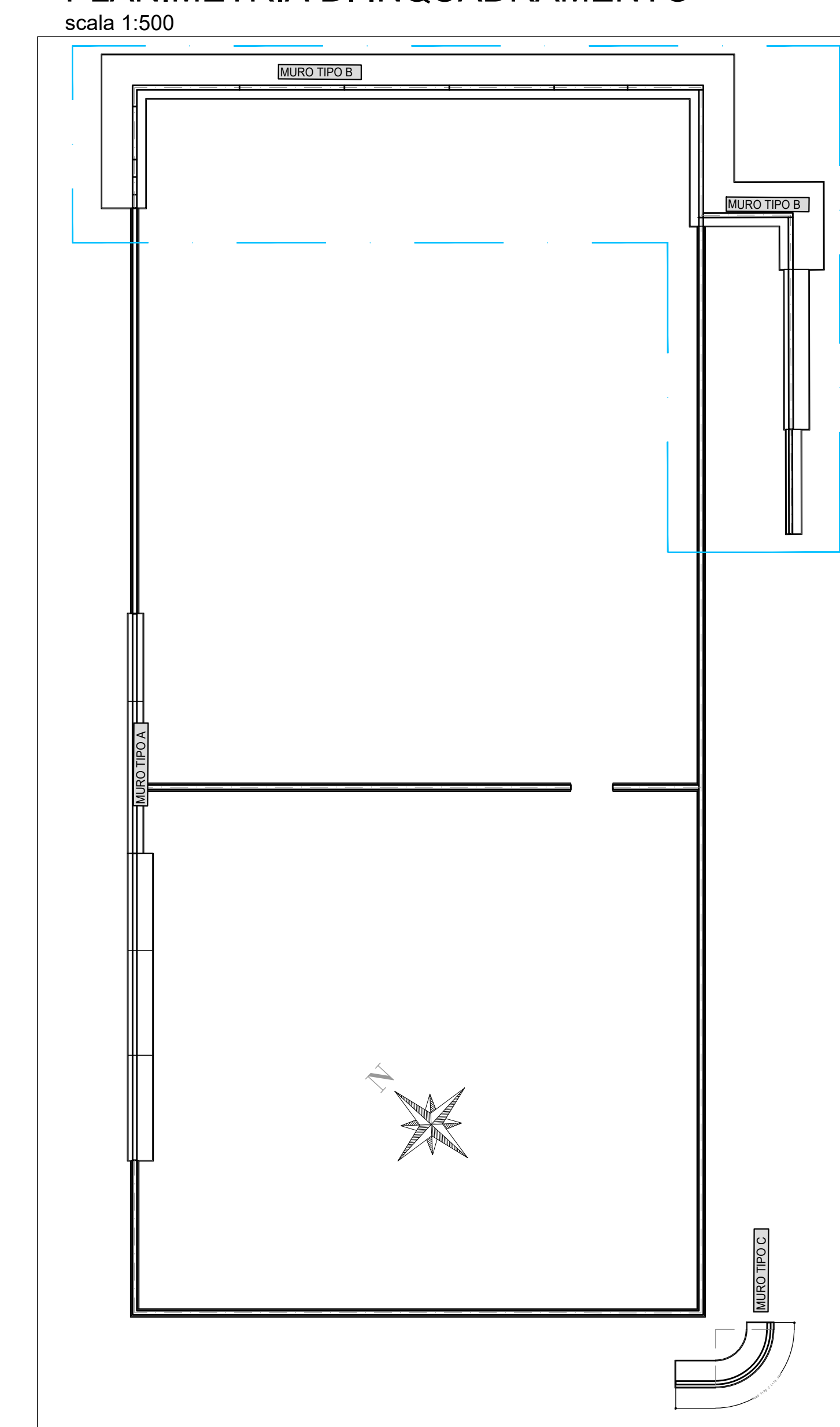

SEZIONE MURO TIPO B1
scala 1:50

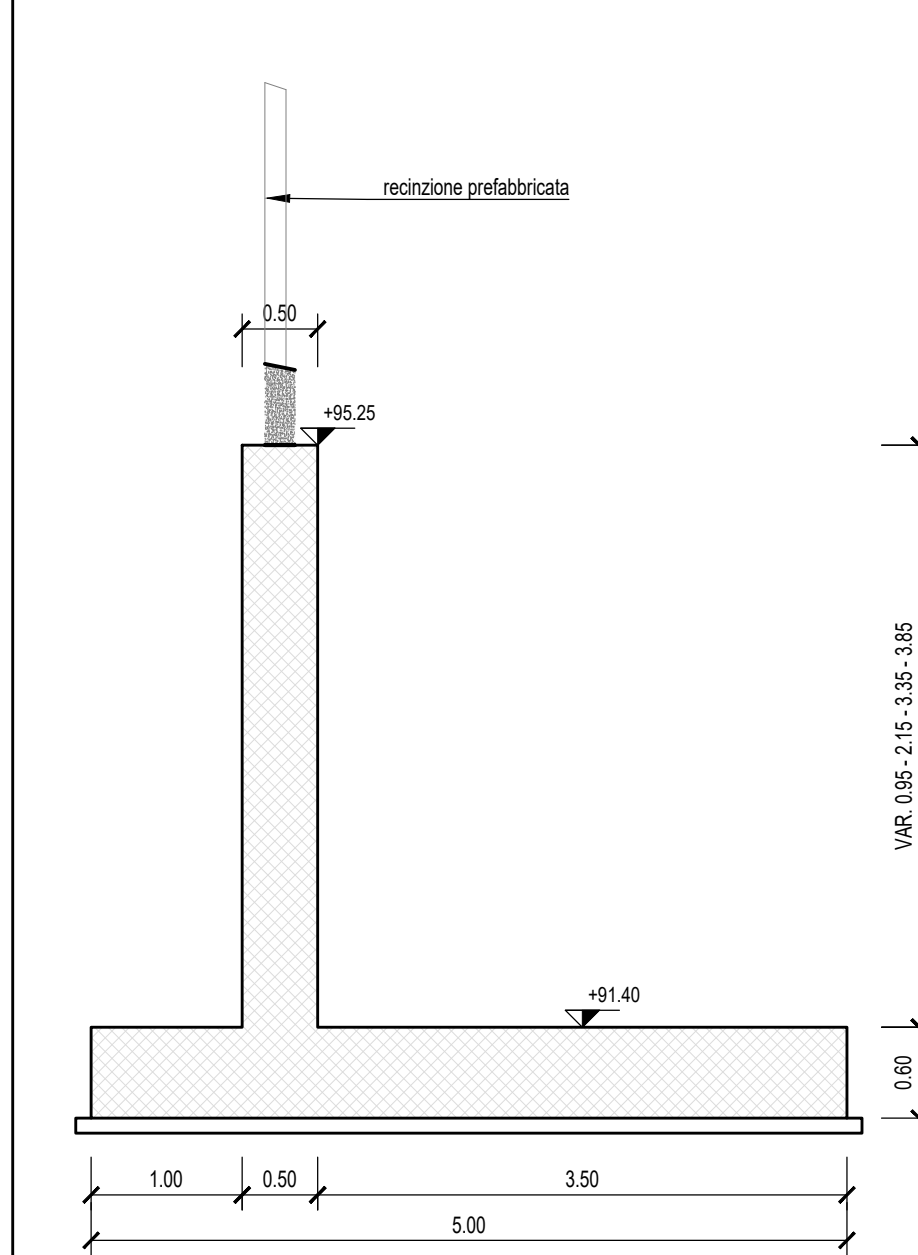

SEZIONE MURO TIPO B2
scala 1:50

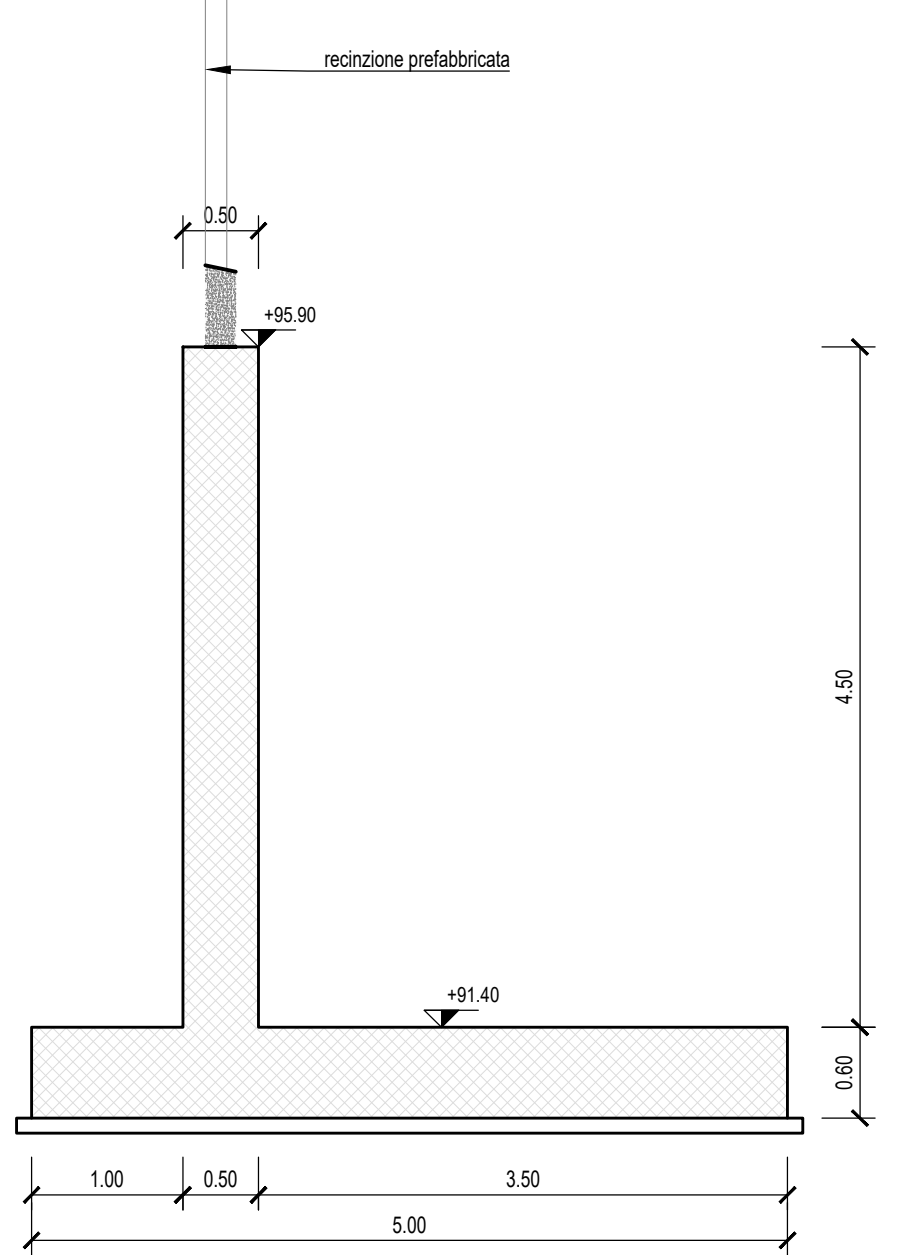

SEZIONE MURO TIPO B3
scala 1:50

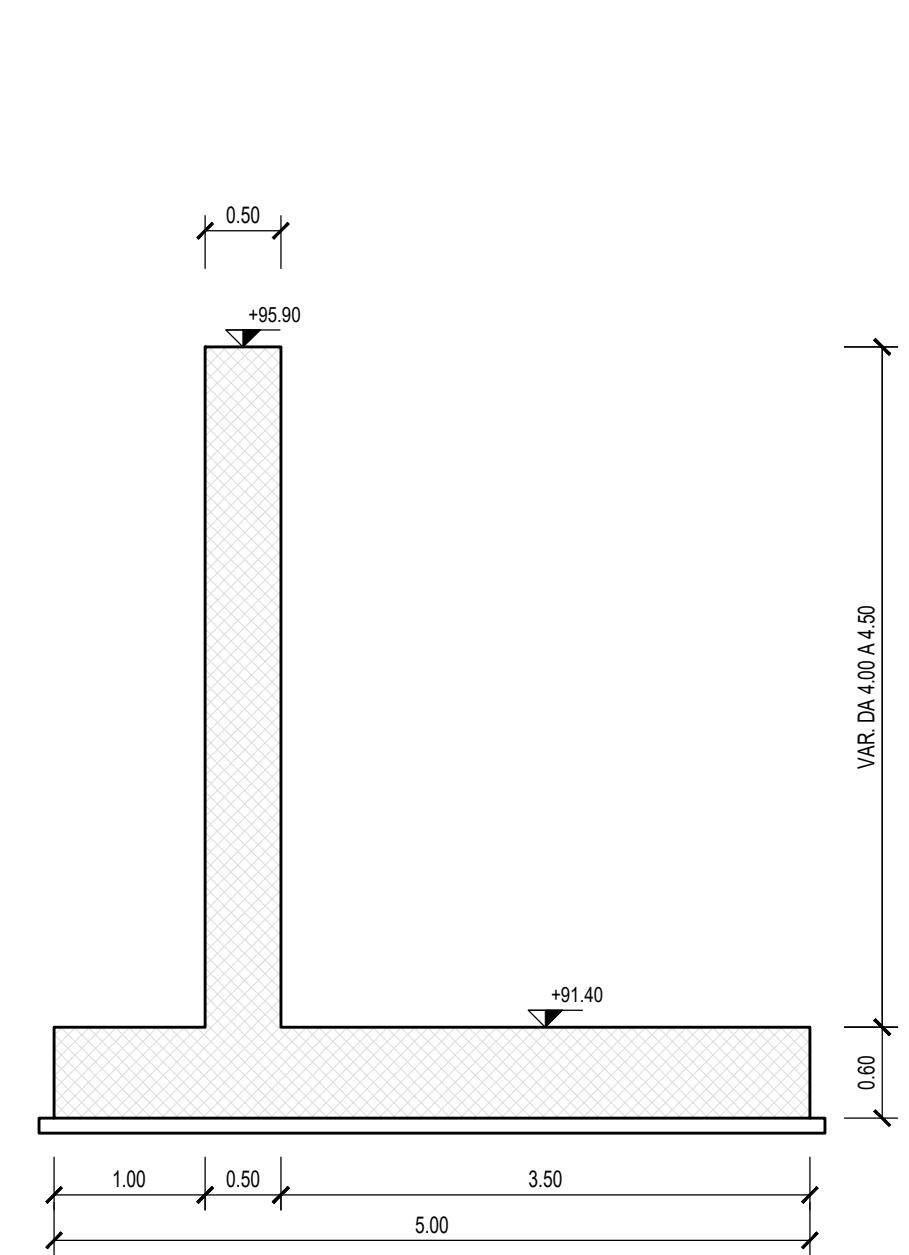

SEZIONE MURO TIPO B4
scala 1:50

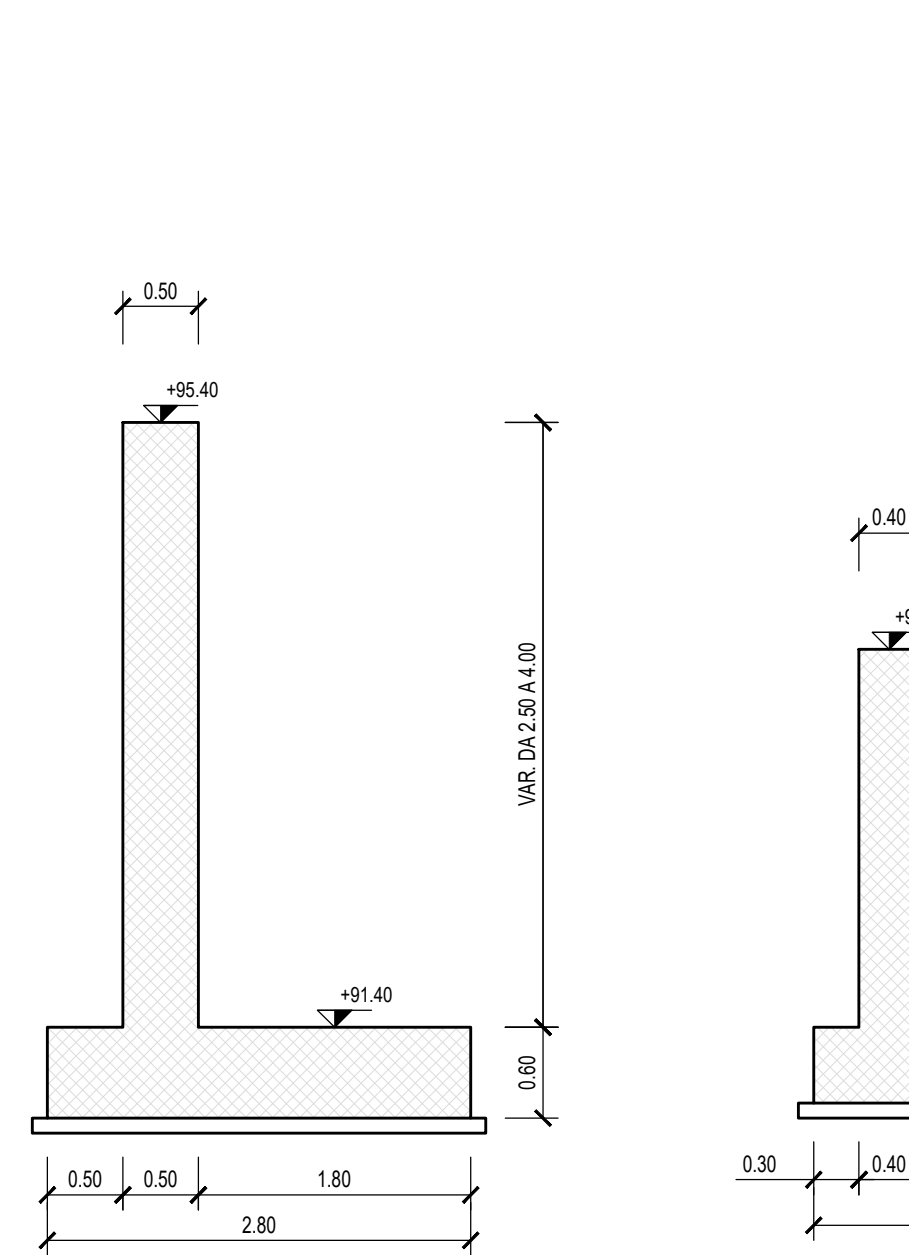

SEZIONE MURO TIPO B5
scala 1:50

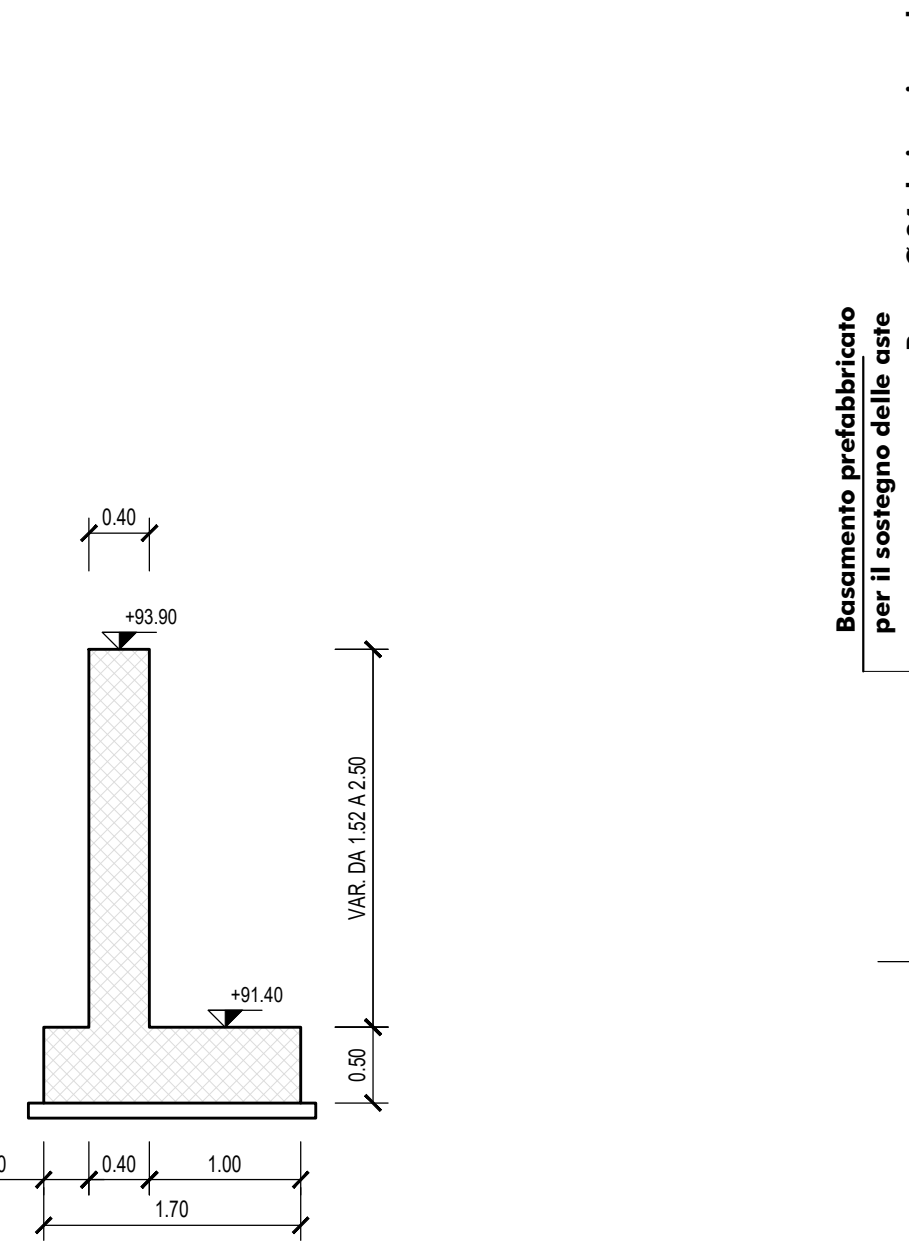

Sezione trasversale

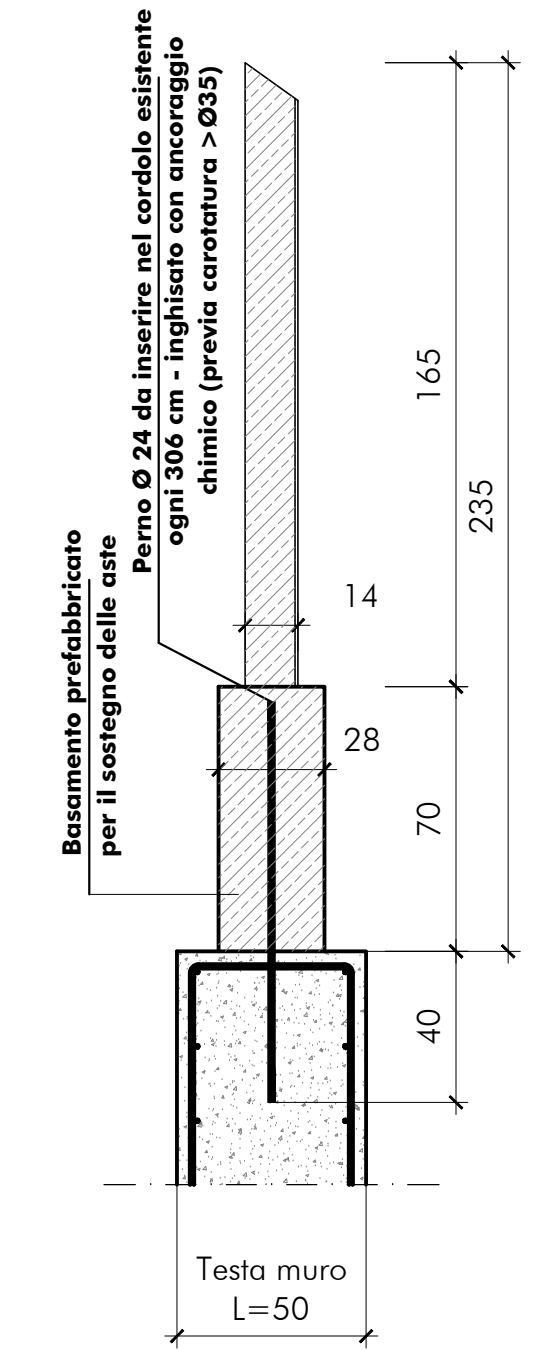

PROFILO LONG. MURO B - TRATTO 1
scala 1:100

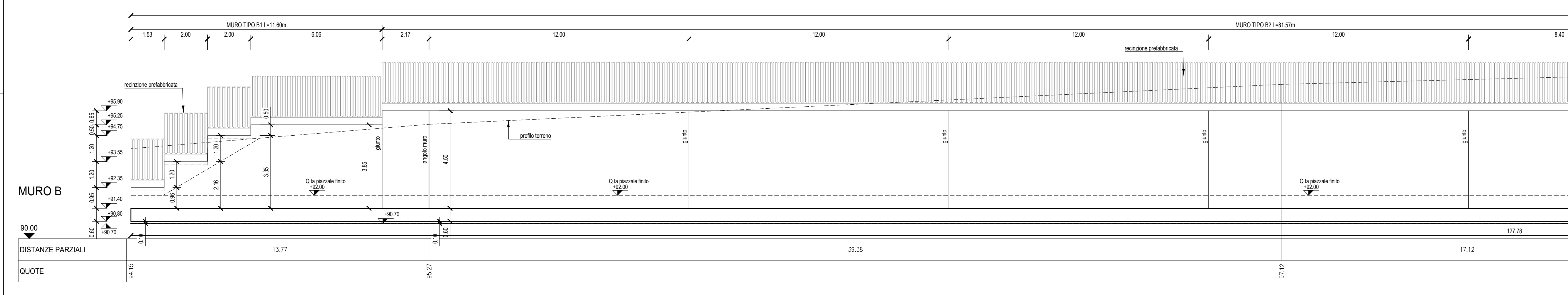

PROFILO LONG. MURO B - TRATTO 2
scala 1:100

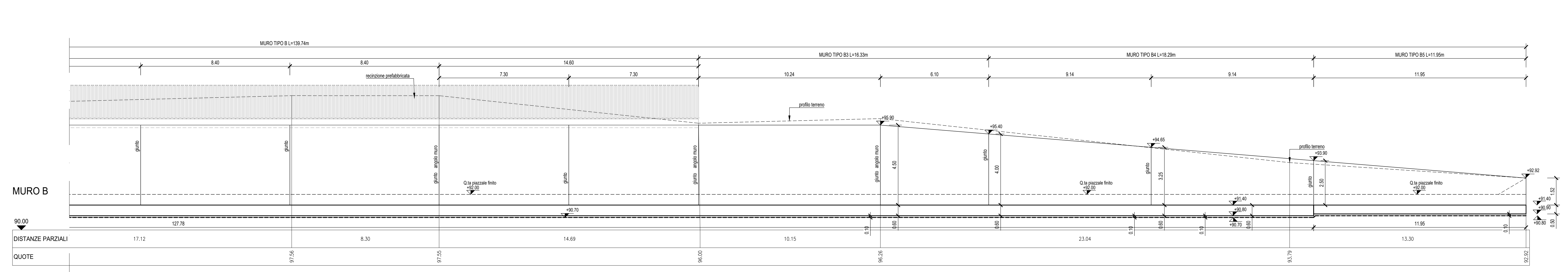

Per le caratteristiche dei materiali e le incidenze delle armature si rimanda all'elaborato specialistico "tabella materiali e incidenza armature Opere Civili - IA5F01D78TTCC000001A"

COMMITTENTE:

RFI
RETE FERROVIARIA ITALIANA
GRUPPO FERROVIE DELLO STATO ITALIANE
DIREZIONE INVESTIMENTI
DIREZIONE PROGRAMMI INVESTIMENTI
DIRETTRICE SUD - PROGETTO ADRIATICA

PROGETTAZIONE:

ITALFERR
GRUPPO FERROVIE DELLO STATO ITALIANE

DIREZIONE TECNICA
U.O. TECNOLOGIE SUD

PROGETTO DEFINITIVO

Nuova linea Ferrandina - Matera La Martella per il collegamento di Matera con la rete ferroviaria nazionale

SSE FERRANDINA
PIAZZALE
PIANTA, PROFILO E SEZIONI MURI DI CONTRORIPA

SCALA:
1:100/50

COMMESSA LOTTO FASE ENTE TIPO DOC. OPERA/DISCIPLINA PROGR. REV.

IA5F 01 D 67 PZ PT0100 001 A

Rev.	Descrizione	Redatto	Data	Verificato	Data	Approvato	Data	Autorizzato Data
A	Emissione Definitiva	[Firma]	07/01/18	[Firma]	07/01/18	[Firma]	07/01/18	

File: IA5F01D67PZPT0100001A - OPERA DI CONTRORIPA.DWG n. Elab.: