

SEZIONE TIPO CORRENTE  
SCALA 1/50

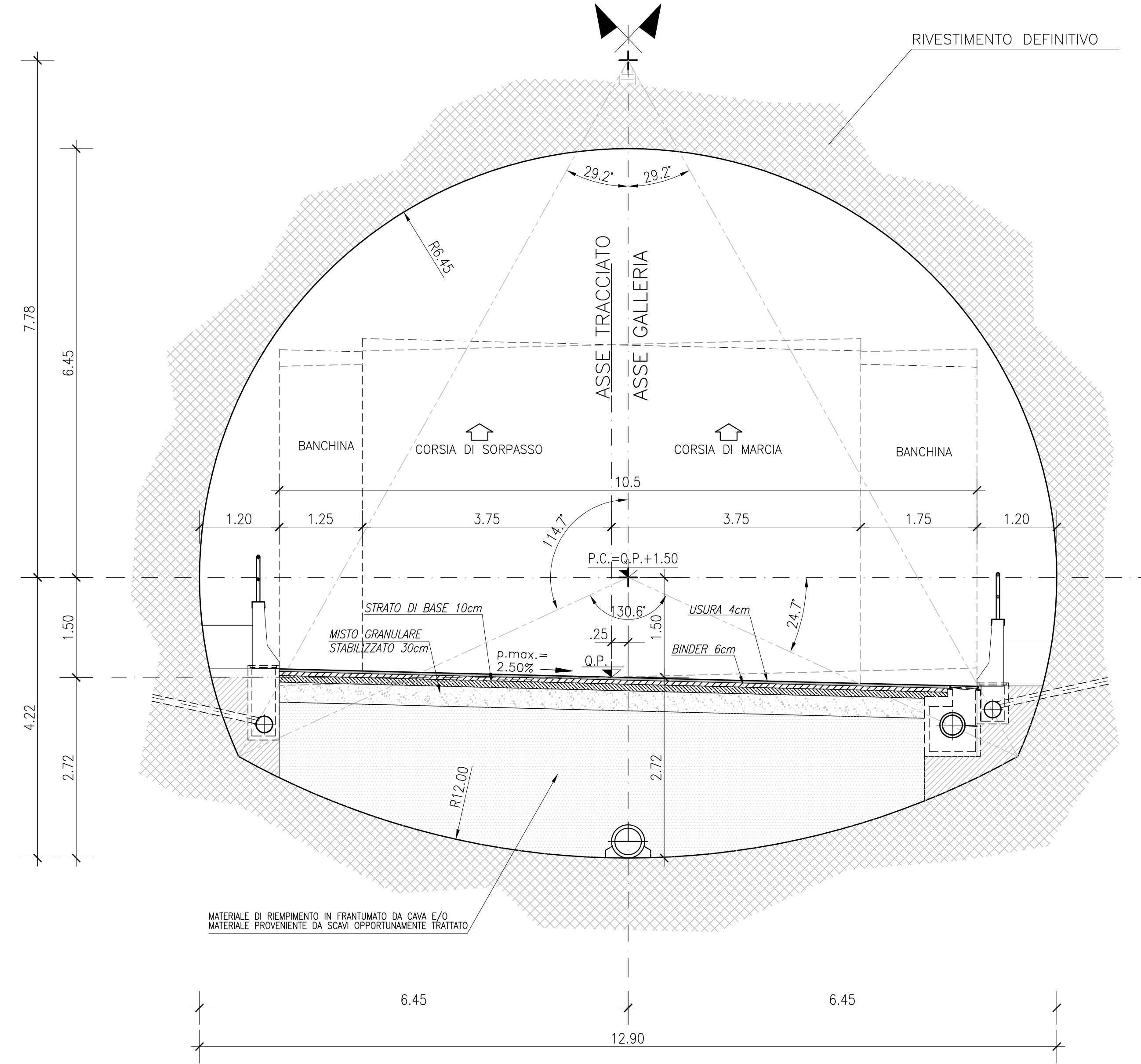

SEZIONE TIPO CON NICCHIA  
SCALA 1/50

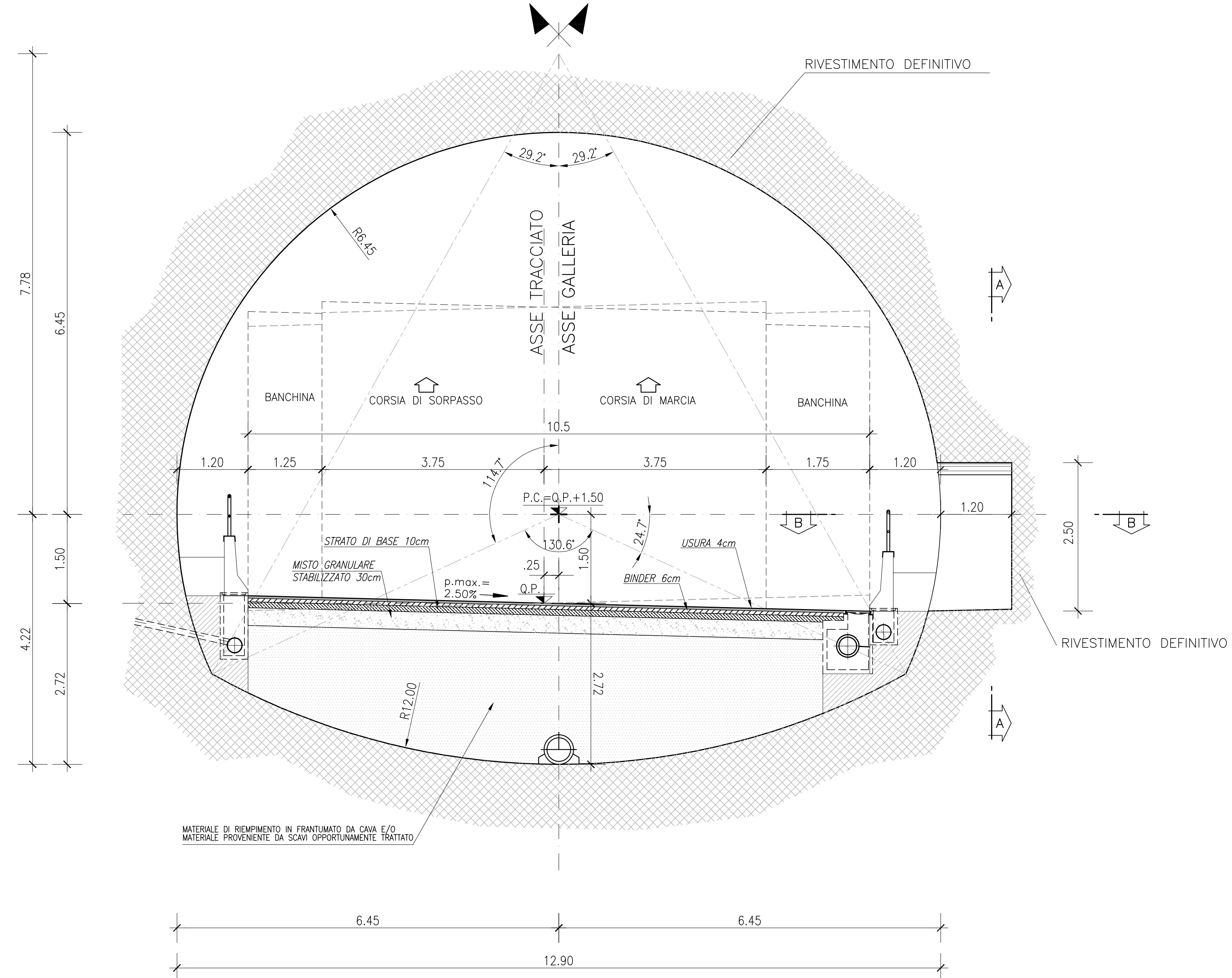

SEZIONE A-A  
Scala 1:50

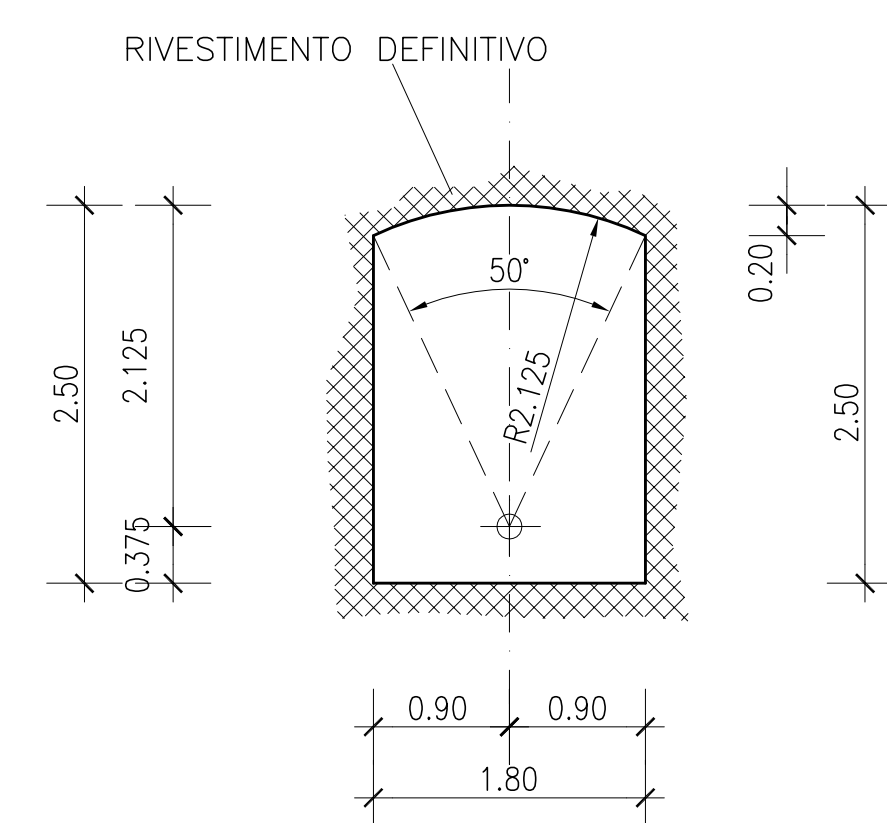

SEZIONE B-B  
Scala 1:50

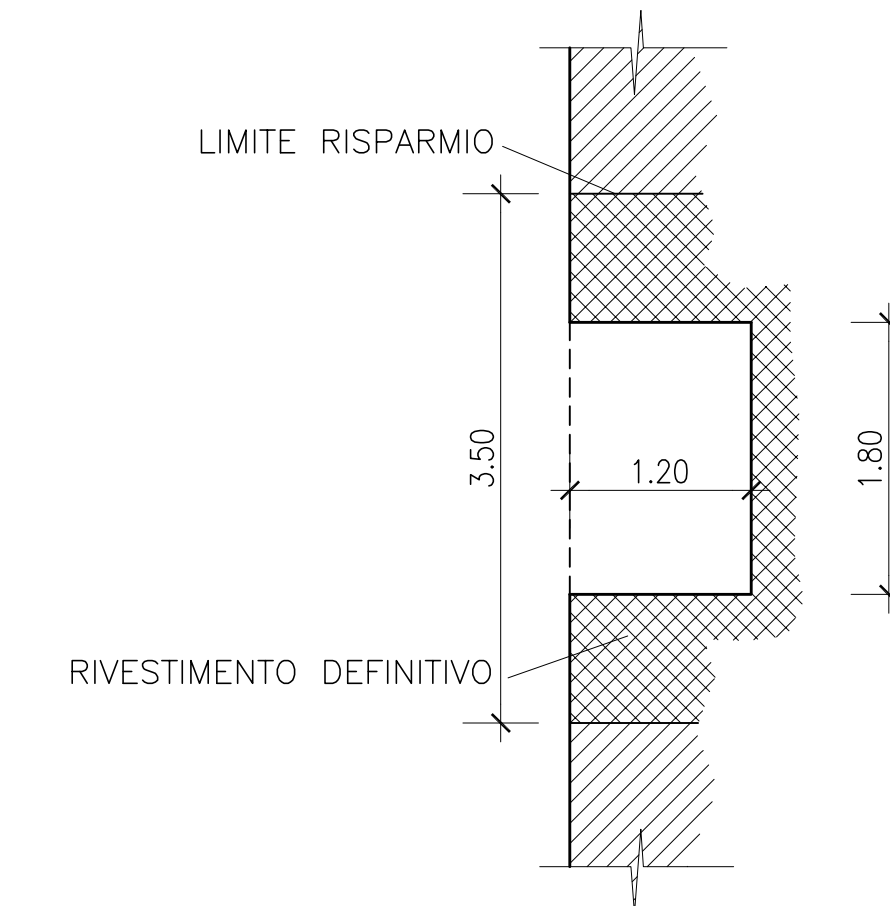

PA 12/09  
CORRIDOIO PLURIMODALE TIRRENICO - NORD EUROPA  
ITINERARIO AGRIGENTO - CALTANISSETTA - A19  
S.S. N° 640 "DI PORTO EMPEDOCLE"  
AMMODERNAMENTO E ADEGUAMENTO ALLA CAT. B DEL D.M. 5.11.2001  
Dal km 44+000 allo svincolo con l'A19

PROGETTO ESECUTIVO



OPERE D'ARTE MAGGIORI  
GALLERIE NATURALI  
GALLERIA NATURALE SAN FILIPPO  
Geometrie di intradosso:  
Carpenterie Sezioni Tipo

Codice Unico Progetto (CUP): F91B09000070001

Codice Elaborato: PA12\_09 - E | 1 | 2 | 2 | GN | 2 | 0 | 1 | GN | 0 | 3 | Z | BB | 0 | 0 | 6 | A | Scale 1:50

F					
E					
D					
C					
B					
A	Aprile 2011	EMMISSIONE	M. PAPA	A. TURSO	M. LITI
REV.	DATA	DESCRIZIONE	REDATTO	VERIFICATO	APPROVATO
Responsabile del procedimento:		Ing. MAURIZIO ABAMINI			

