

PIANTA IMPALCATO - scala 1:200

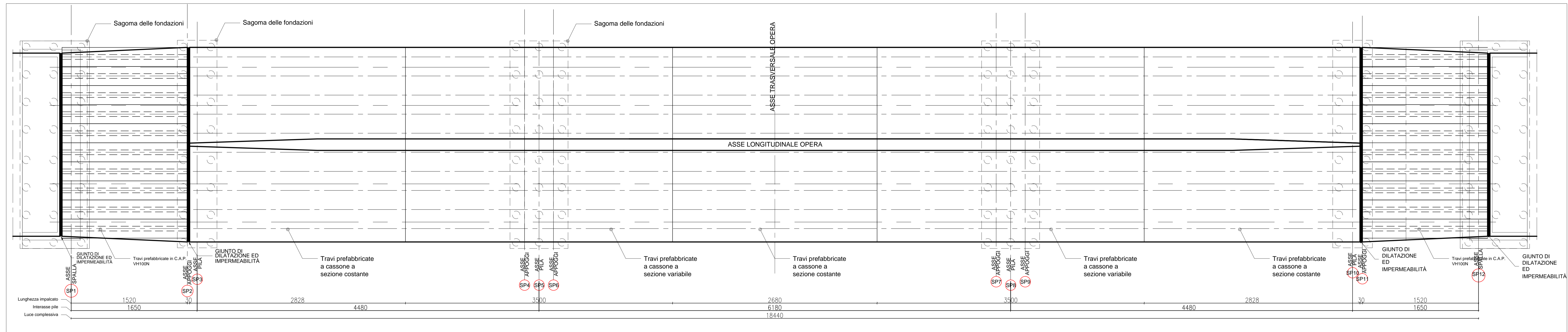

SEZIONE TRAVE PREFABBRICATA TIPO n°5 TRAVI VH100N i = 2.40 m

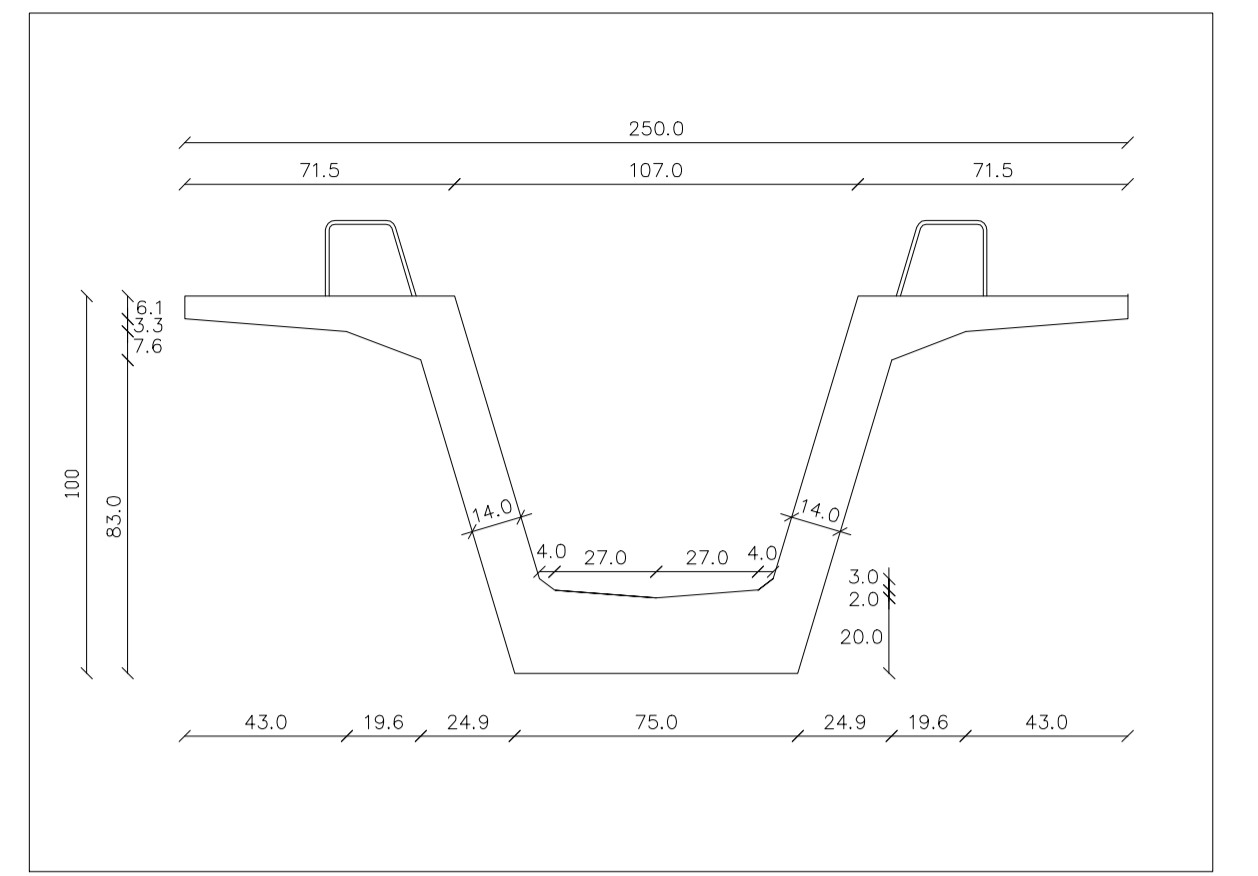

SCHEMA DISPOSIZIONI PIATTAFORMA STRADALE - scala 1:50

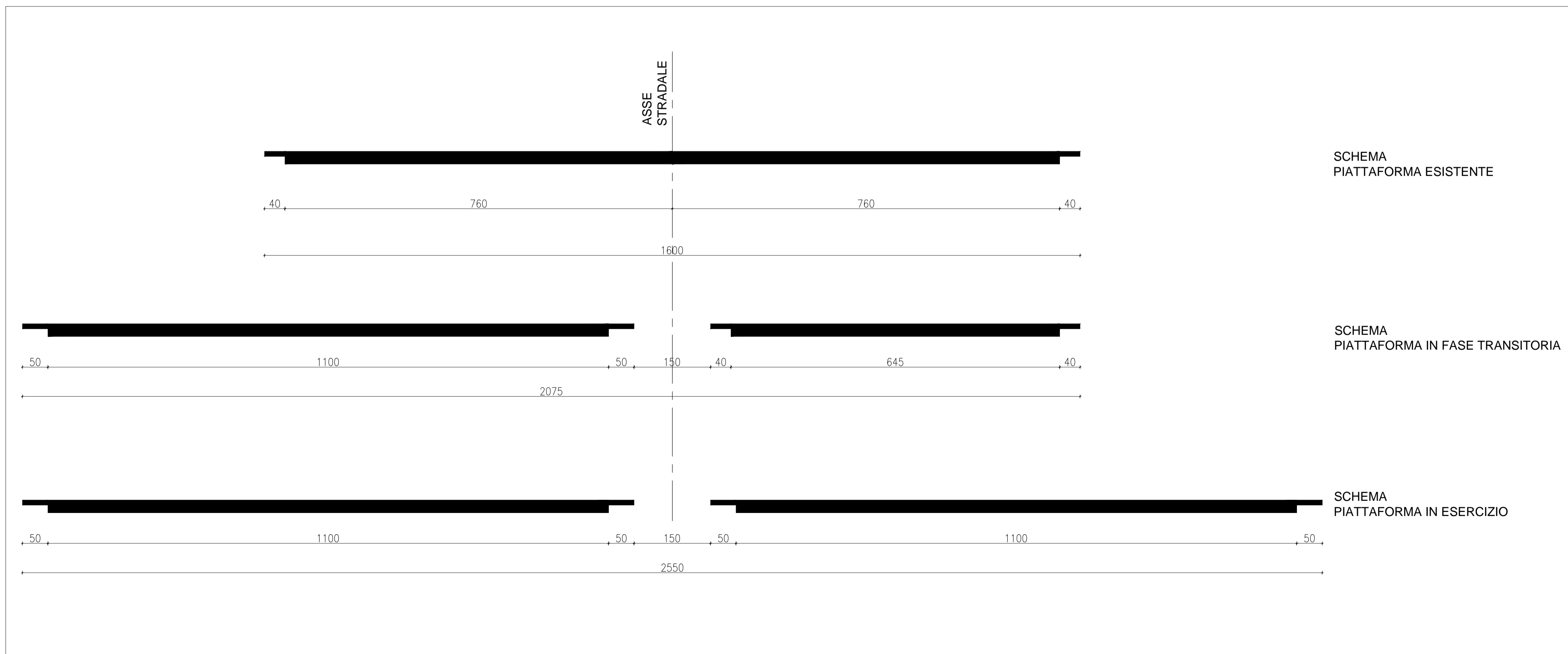

SEZIONE TIPOLOGICA TRAVE A CASSONE - scala 1:20

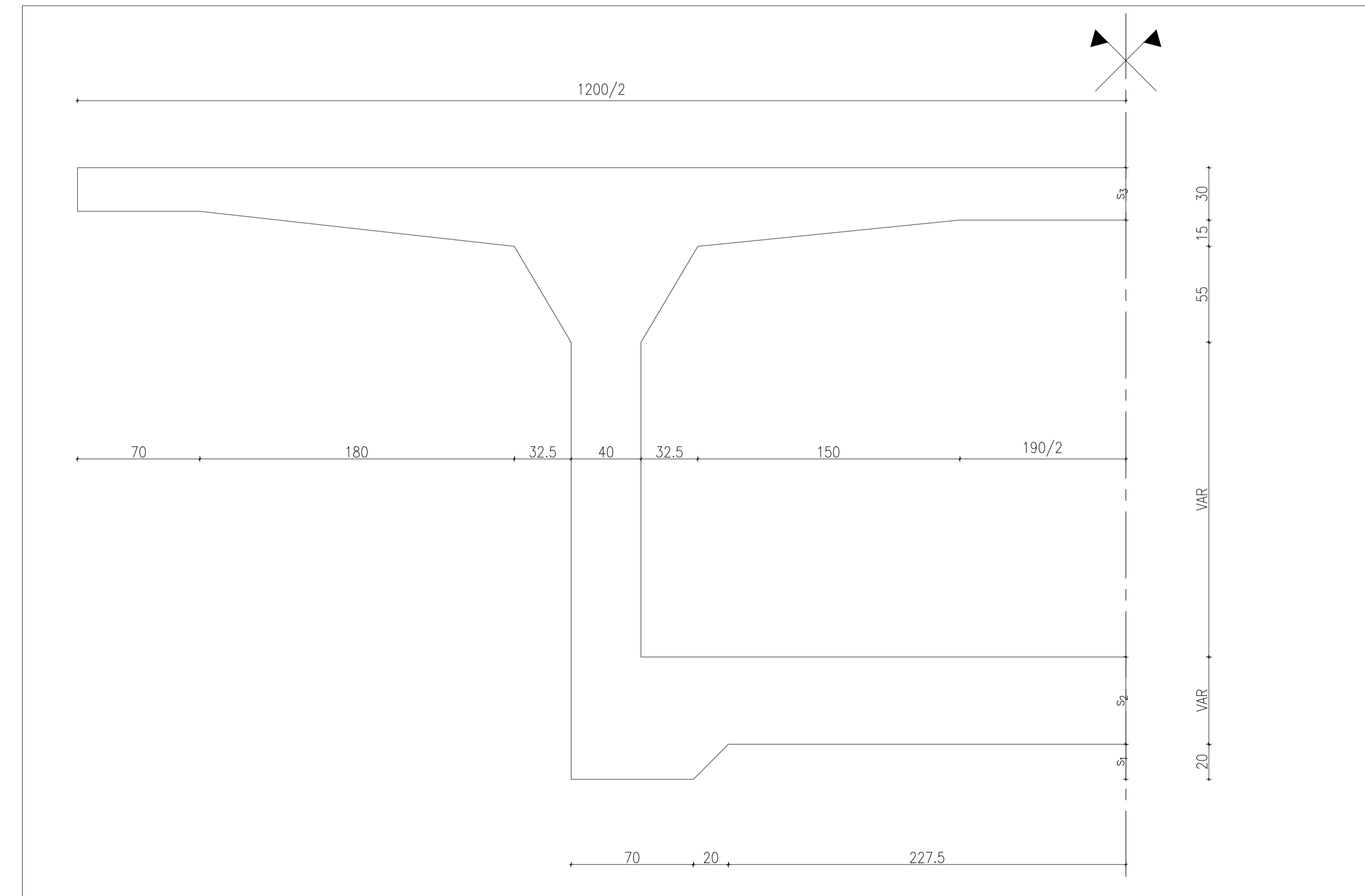

Per il dettaglio delle quote variabili vedere tavola T00VI00STRSL01A

anas GRUPPO FS ITALIANE

Anas S.p.A. - Gruppo Ferrovie dello Stato Italiane
Società con socio unico soggetta all'attività di direzione e coordinamento di Ferrovie dello Stato Italiane S.p.A. e concessionaria ai sensi del D.L. 138/2002 (convertito con L. 178/2002)

Struttura Territoriale Emilia Romagna
Viale A. Masini, 8 - 40126 Bologna T [+39] 051 6301111 - F [+39] 051 244970
Pec: anas.emiliaromagna@postacert.lstradeanas.it - www.stradeanas.it

S.S. 67 "Tosco-Romagnola"
Adeguamento da Classe al Porto di Ravenna

PROGETTO DEFINITIVO

PROGETTISTI: **Zolet Ingegneria Srl** GRUPPO DI PROGETTAZIONE

IL GEOLOGO

COORDINATORE PER LA SICUREZZA IN FASE DI PROGETTAZIONE

VISTO: IL RESP. DEL PROCEDIMENTO
Ing. Anna Maria Nasari

PROTOCOLLO DATA

OPERE D'ARTE MAGGIORI
Viadotto Fiumi Uniti
Pianta e sezioni dell'impalcato

CODICE PROGETTO	NOME FILE	REVISIONE	SCALA
PROGETTO	T00VI00STR01A.dwg	A	Varie
CODICE ELAB.	T00VI00STR01A		

REVISIONE	DATA	REDAITTO	VERIFICATO	APPROVATO
A	Febbraio 2021	N. Pogni-Cesò	M. Zanchetti	L. Zolet
REV.	DESCRIZIONE			