

SEZIONE B-B
(SCALA 1 : 50)

SEZIONE C-C
(SCALA 1 : 50)

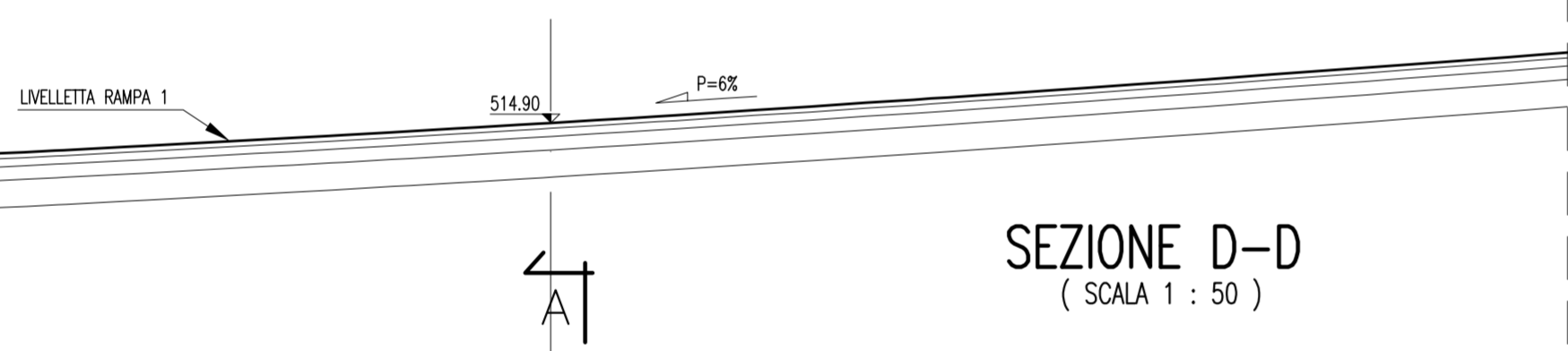
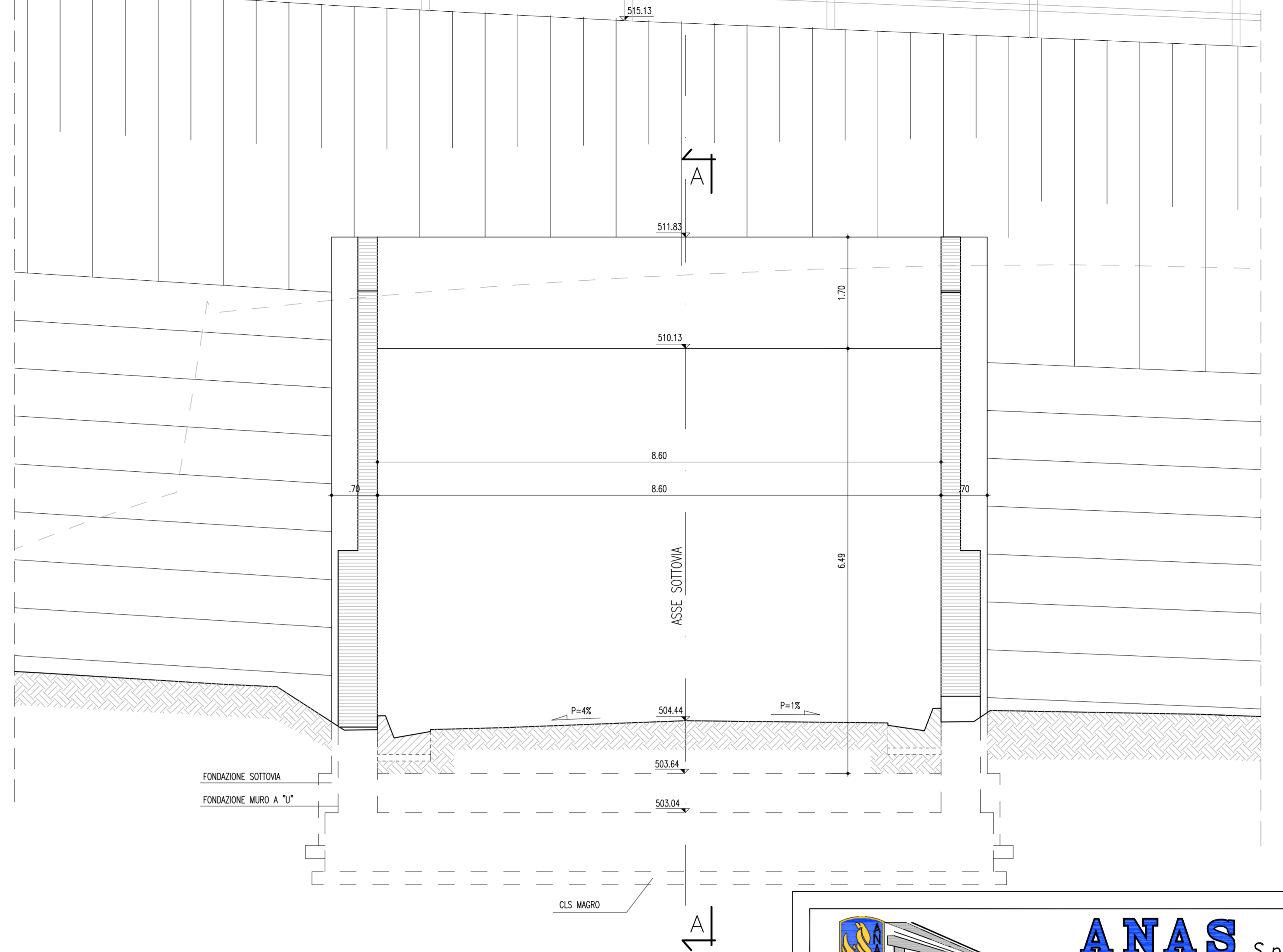
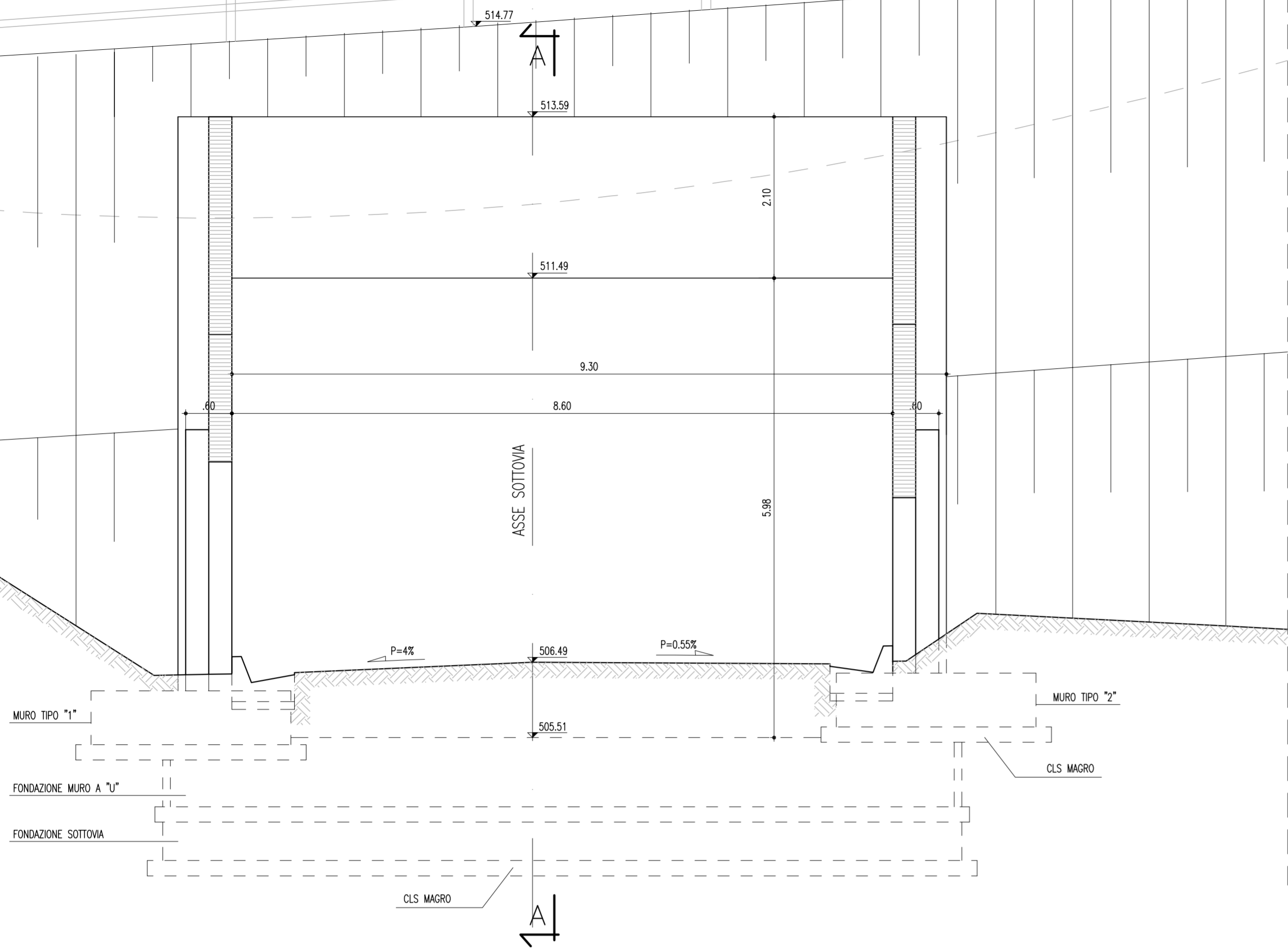

SEZIONE D-D
(SCALA 1 : 50)

SEZIONE TIPO SOTTOVIA SU SVINCOLI - RAMPA BIDIREZIONALE

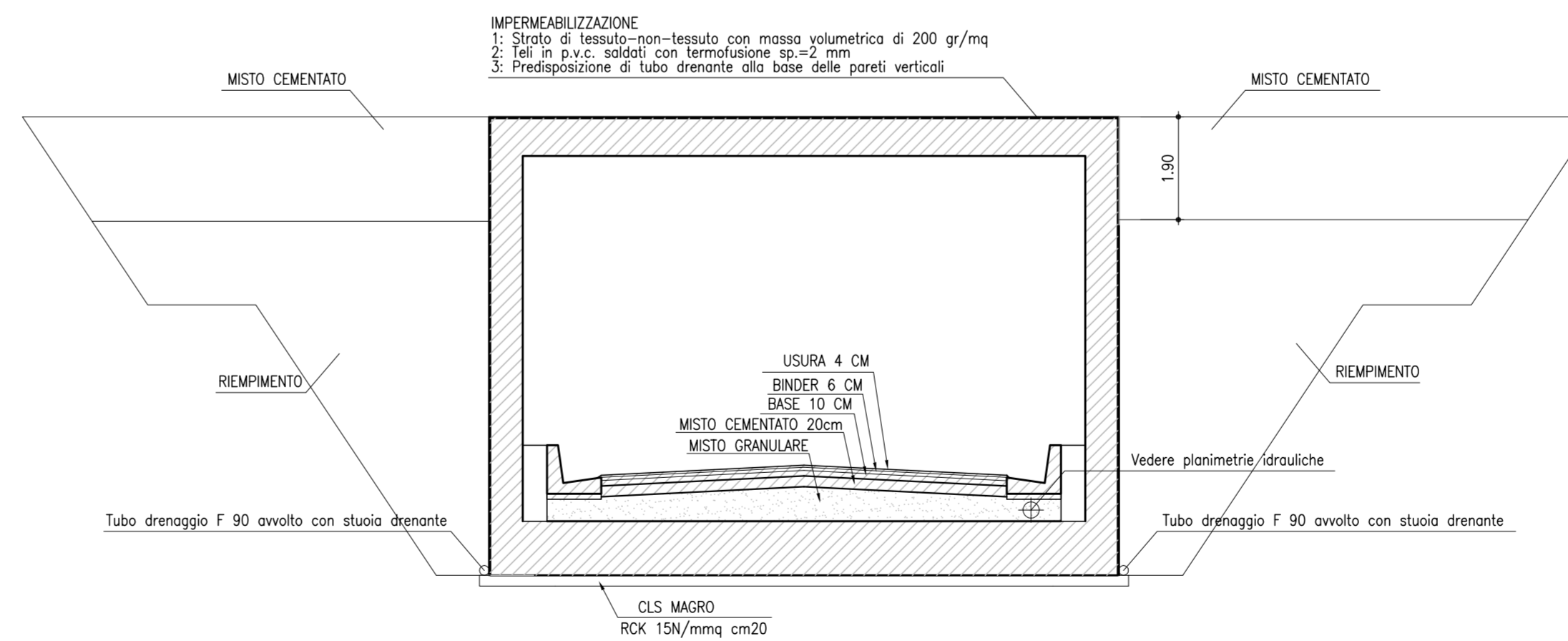
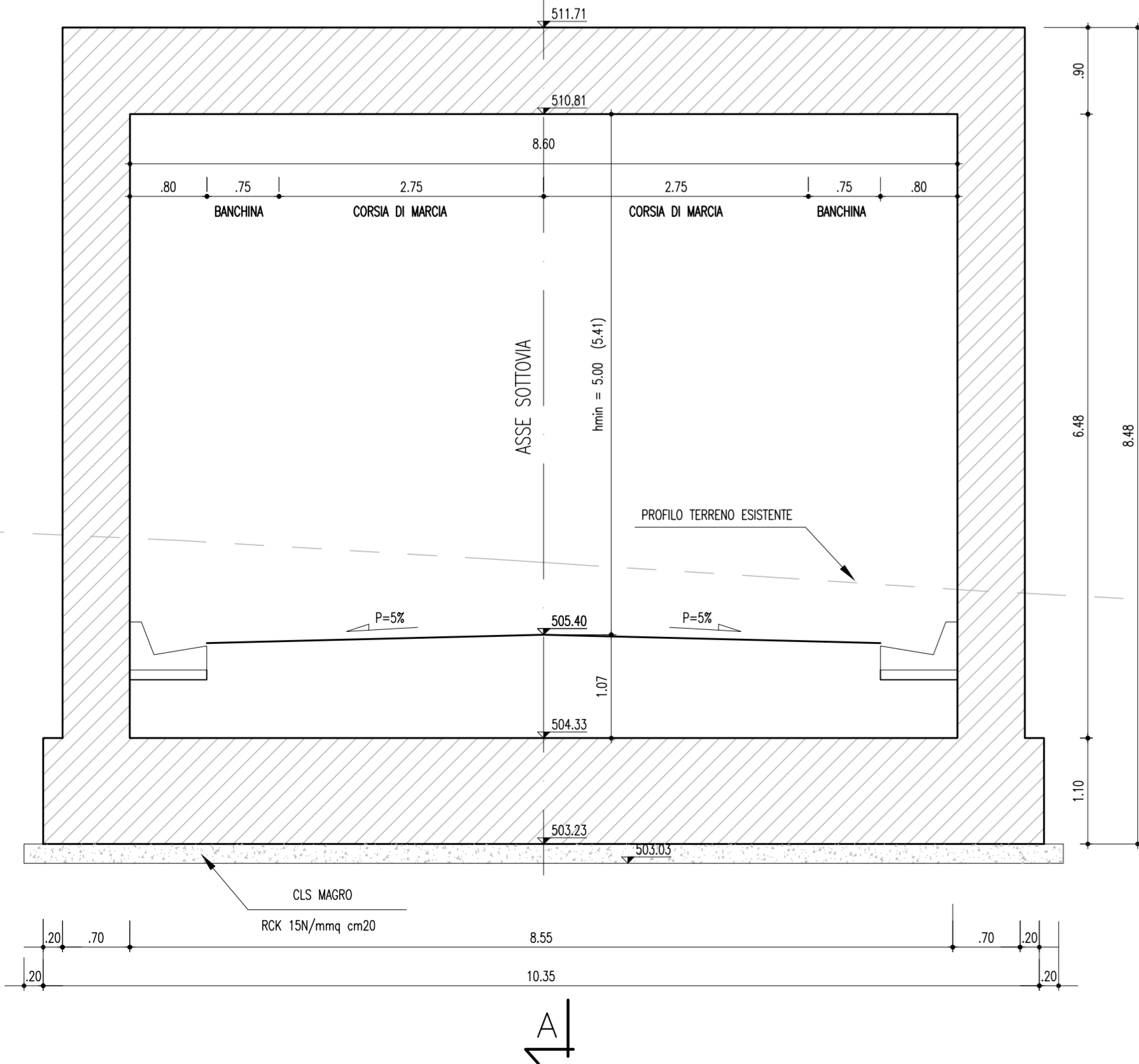

ANAS S.p.A.
DIREZIONE CENTRALE PROGRAMMAZIONE PROGETTAZIONE

PA 12/09
CORRIDOIO PLURIMODALE TIRRENICO - NORD EUROPA
ITINERARIO AGRIGENTO - CALTANISSETTA - A19
S.S. N° 640 "DI PORTO EMPEDOCLE"
AMMODERNAMENTO E ADEGUAMENTO ALLA CAT. B DEL D.M. 5.11.2001
Dal km 44+000 allo svincolo con l'A19

PROGETTO ESECUTIVO

Contraente Generale: **Empedocle 2** s.r.l.

OPERE SUGLI SVINCOLI
SVINCOLO SERRADIFALCO - SOTTOVIA 1.2
Prospetti e sezioni trasversali

Codice Unico Progetto (CUP) : F91B09000070001
Codice Elaborato: PA12_09 - E 137 SV202 ST02 ZWB004 B Scale: 1:50

F							
E							
D							
C							
B	Ottobre 2011	Rif. Istruttoria prot. CDG-0141142-P del 19/10/11	L. BOCCUNI	R. CAPOCCHI	M. LITI	P. PAGLINI	
A	Aprile 2011	EMISSIONE	L. BOCCUNI	A. TURSO	M. LITI	P. PAGLINI	
REV.	DATA	DESCRIZIONE	REDATTO	VERIFICATO	APPROVATO	AUTORIZZATO	
Responsabile del procedimento:			Ing. MAURIZIO MAURIZIO				

Il Progettista: **ING. GIAN LUCA MENCHINI**
ORDINE DEGLI INGEGNERI DI FIRENZE N° 4533

Il Consulente Tecnico: **ING. GIUSEPPE MAURIZIO**
ORDINE DEGLI INGEGNERI DI CALTANISSETTA N° 14447

Il Coordinatore per la sicurezza: **ING. MASSIMO SILEGGIO**
ORDINE REGIONALE DEI GEOMETRI DELLA SICILIA N° 14853

Il Direttore dei lavori: **ING. PEPPINO MARABOCCO**
ORDINE DEGLI INGEGNERI DI CALTANISSETTA N° 14447