

SEZIONE D-D
(SCALA 1 : 50)

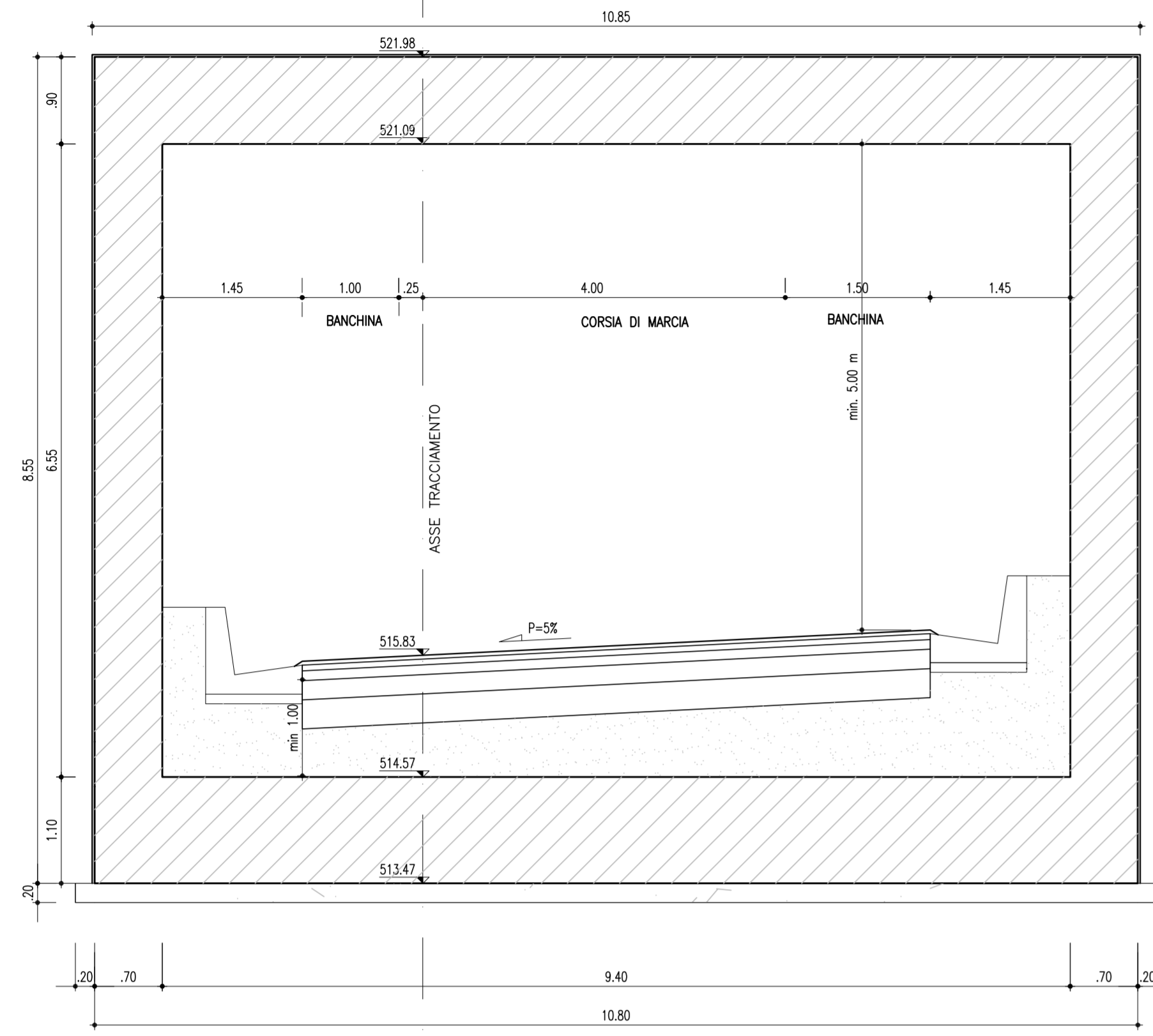

SEZIONE TIPO SOTTOVIA SU SVINCOLI - RAMPA MONODIREZIONALE

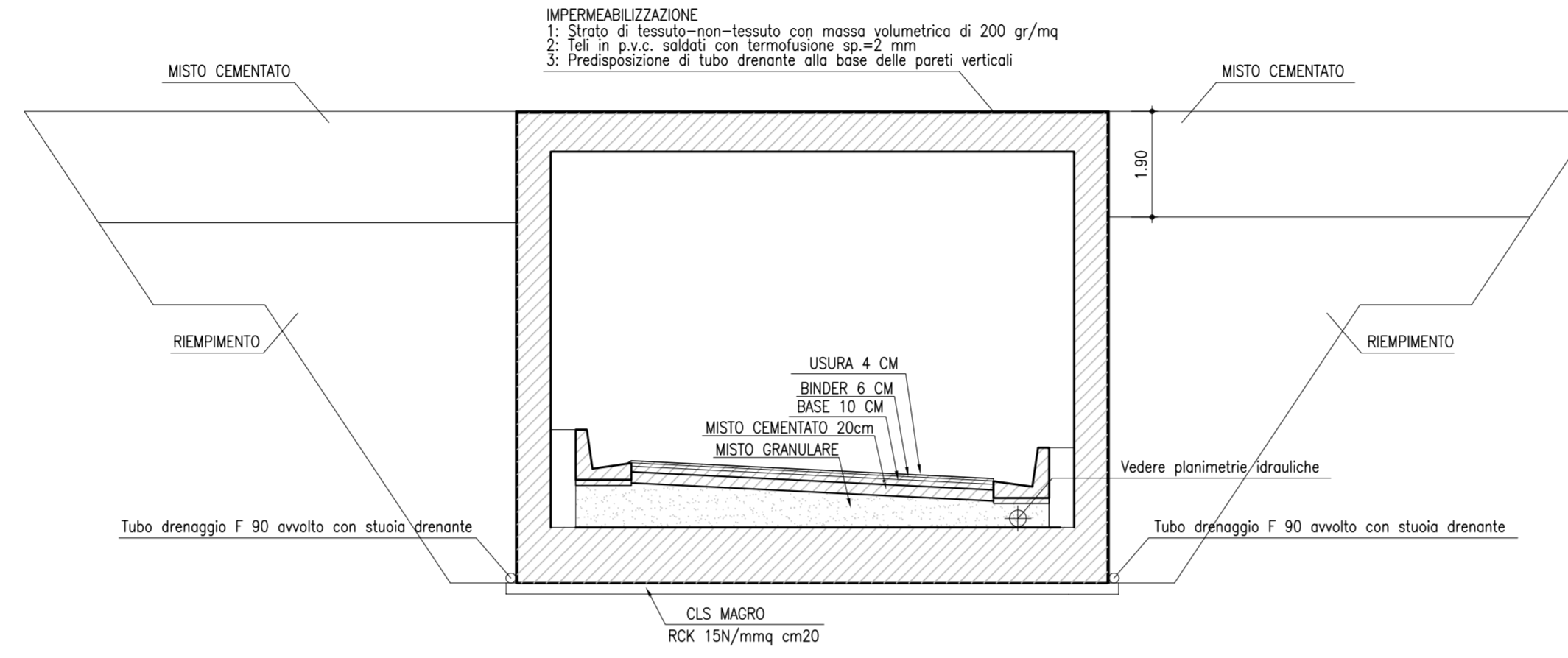

PROSPETTO B-B
(SCALA 1 : 50)

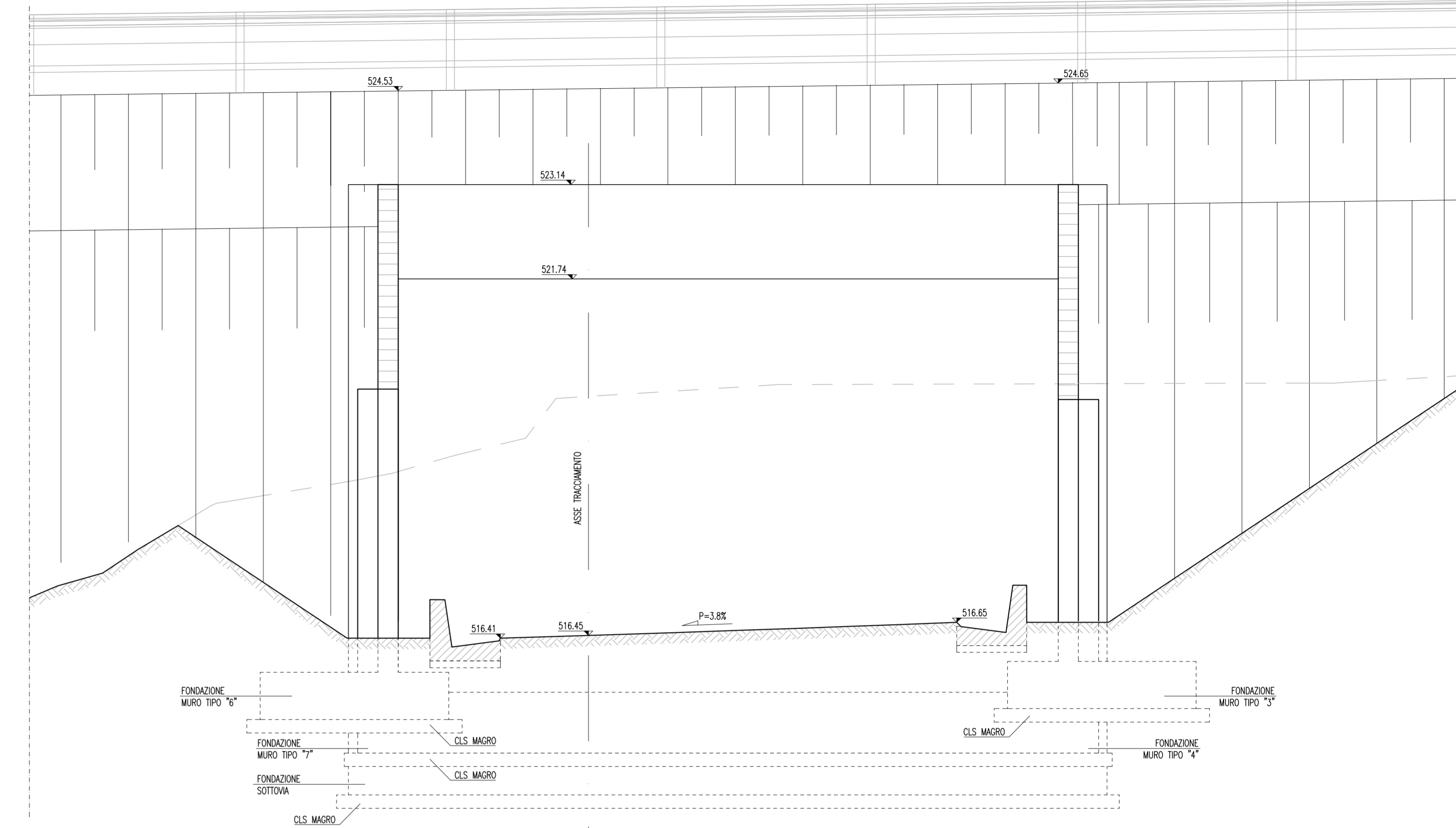

PROSPETTO C-C
(SCALA 1 : 50)

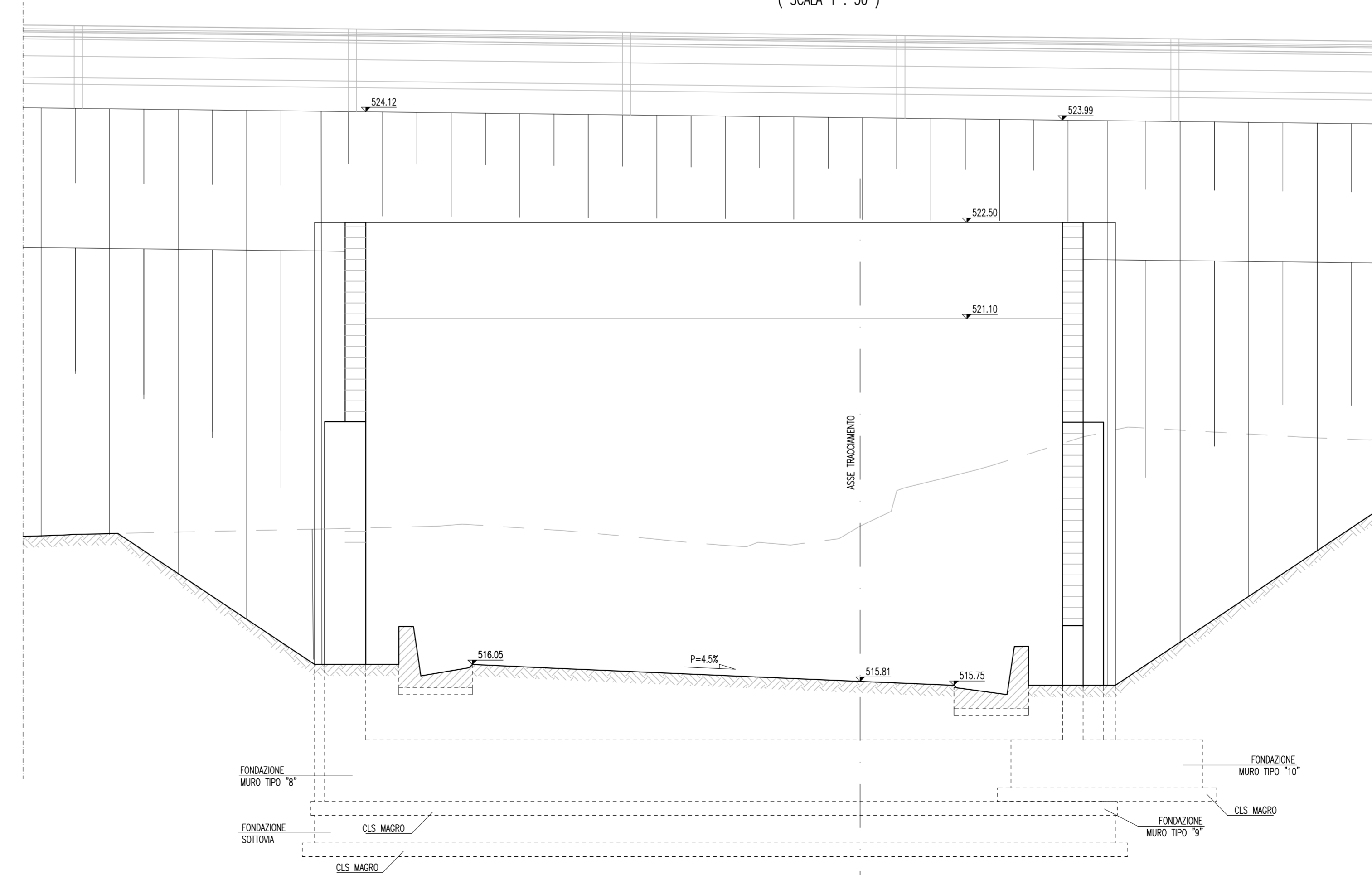

PIANTA
(SCALA 1 : 100)

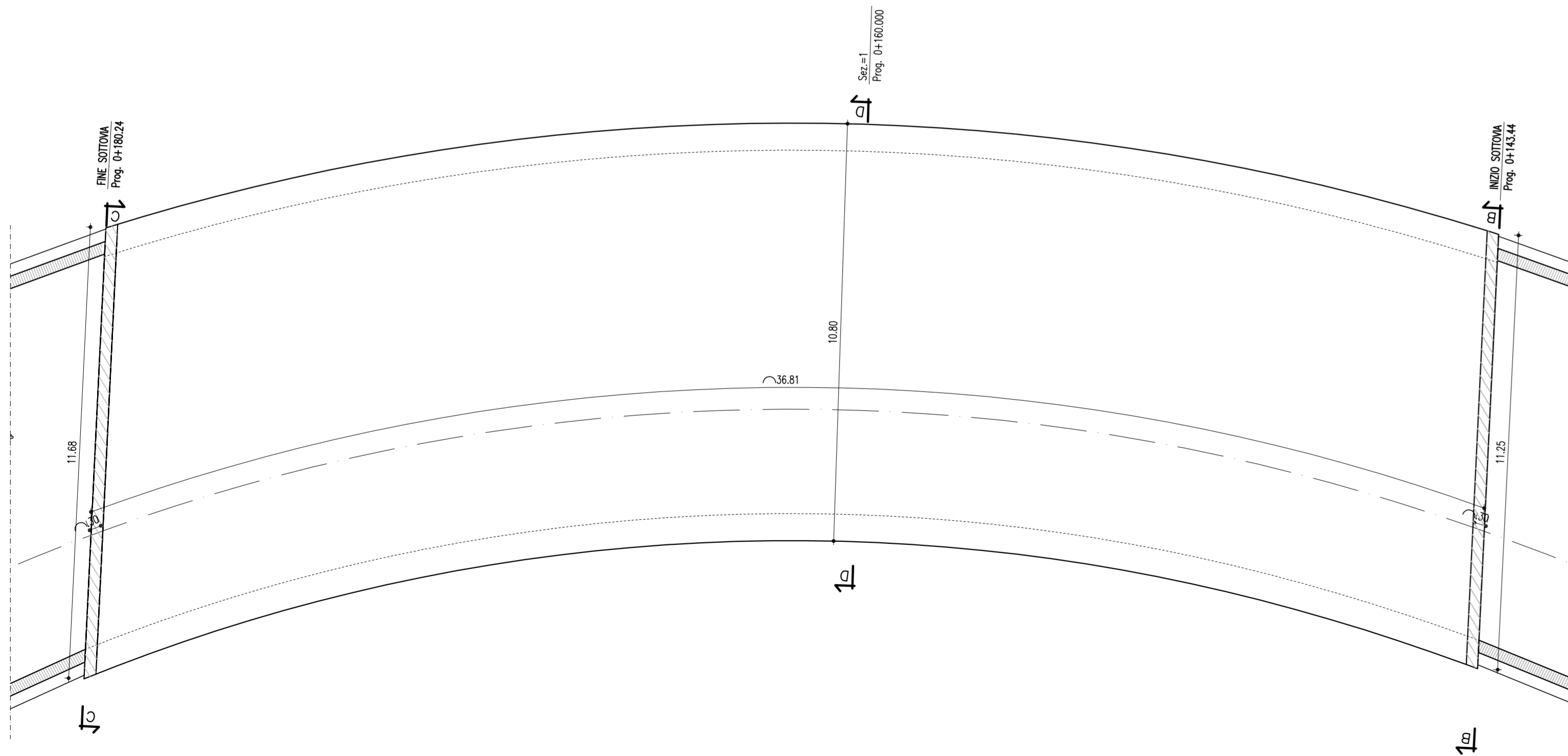

ANAS S.p.A.
DIREZIONE CENTRALE PROGRAMMAZIONE PROGETTAZIONE

PA 12/09
CORRIDOIO PLURIMODALE TIRRENO - NORD EUROPA
ITINERARIO AGRIGENTO - CALTANISSETTA - A19
S.S. N° 640 "DI PORTO EMPEDOCLE"
AMMODERNAMENTO E ADEGUAMENTO ALLA CAT. B DEL D.M. 5.11.2001
Dal km 44+000 allo svincolo con l'A19

PROGETTO ESECUTIVO

Contraente Generale: **Empedocle S.p.A.**

OPERE SUGLI SVINCOLI
SVINCOLO CALTANISSETTA SUD - SOTTOVIA 3.2
Prospetti, pianta e sezioni trasversali sottovia

Codice Unico Progetto (CUP) : F91B09000070001

Codice Elaborato: PA12_09 - E 1 4 0 | S V 2 0 5 | S T 0 5 Z | P X | 0 0 4 | B

| | | | | | | | | | |
|------|-----------------|---|-------------|-------------|-----------|-------------|--|--|--|
| F | | | | | | | | | |
| D | | | | | | | | | |
| E | | | | | | | | | |
| C | | | | | | | | | |
| B | 10 ottobre 2011 | Rif. Istruttoria prot. CDG-0141142-P del 19/10/11 | M.SALENTINO | R. CAPOCCHI | M. LITI | P. PAGLINI | | | |
| A | 4 aprile 2011 | EMISSIONE | M.SALENTINO | A.TURSO | M. LITI | P. PAGLINI | | | |
| REV. | DATA | DESCRIZIONE | REDATTO | VERIFICATO | APPROVATO | AUTORIZZATO | | | |

Responsabile del procedimento: Ing. MAURIZIO MAURIZIO

Il Progettista: **ING. LUCA ATTENGA**
ORDINE DEGLI INGEGNERI DI FIRENZE N° 4533

Il Consulente: **ING. PIERLUIGI RICCIARDI**
ORDINE DEGLI INGEGNERI DI FIRENZE N° 4533

Il Geologo: **ING. MAURIZIO MAURIZIO**
ORDINE REGIONALE DEI GEOLGICI DELLA SICILIA N° 1907

Il Coordinatore per la sicurezza in fase di progetto: **ING. ALESSANDRO SILVANO**
ORDINE REGIONALE DEI GEOLGICI DELLA SICILIA N° 1907

Il Direttore dei lavori: **ING. PIERLUIGI RICCIARDI**
ORDINE DEGLI INGEGNERI DI FIRENZE N° 4533