

SEZIONE 2
Prog. 0+197.71

SEZIONE LONGITUDINALE (D-D)
(SCALA 1 : 50)

INIZIO SOTTOVIA = FINE MURO
Prog. 0+205.85

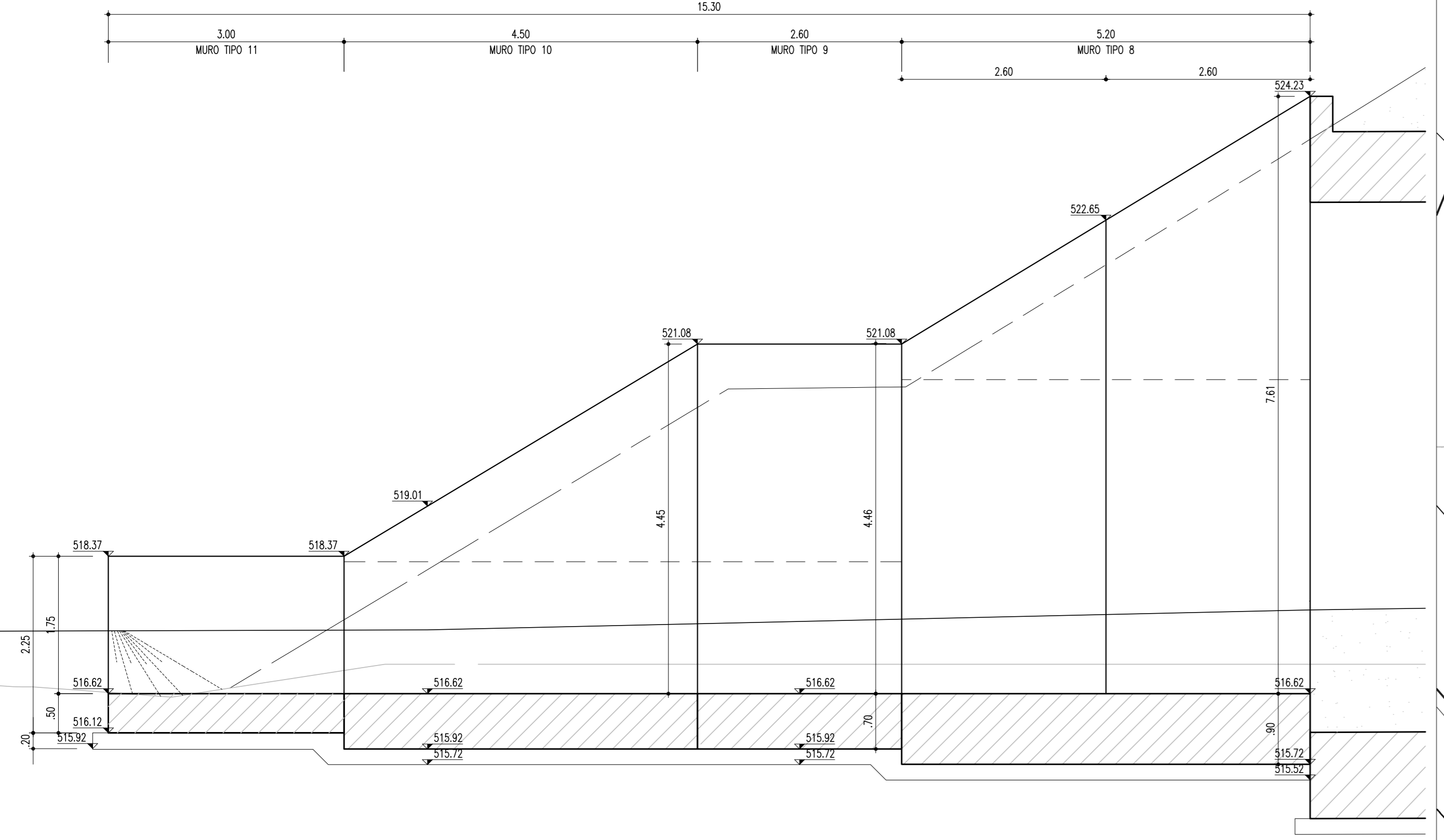

SEZIONE 1
Prog. 0+190.00

SEZIONE LONGITUDINALE (E-E)
(SCALA 1 : 50)

SEZIONE 2
Prog. 0+197.71

INIZIO SOTTOVIA = FINE MURO
Prog. 0+205.85

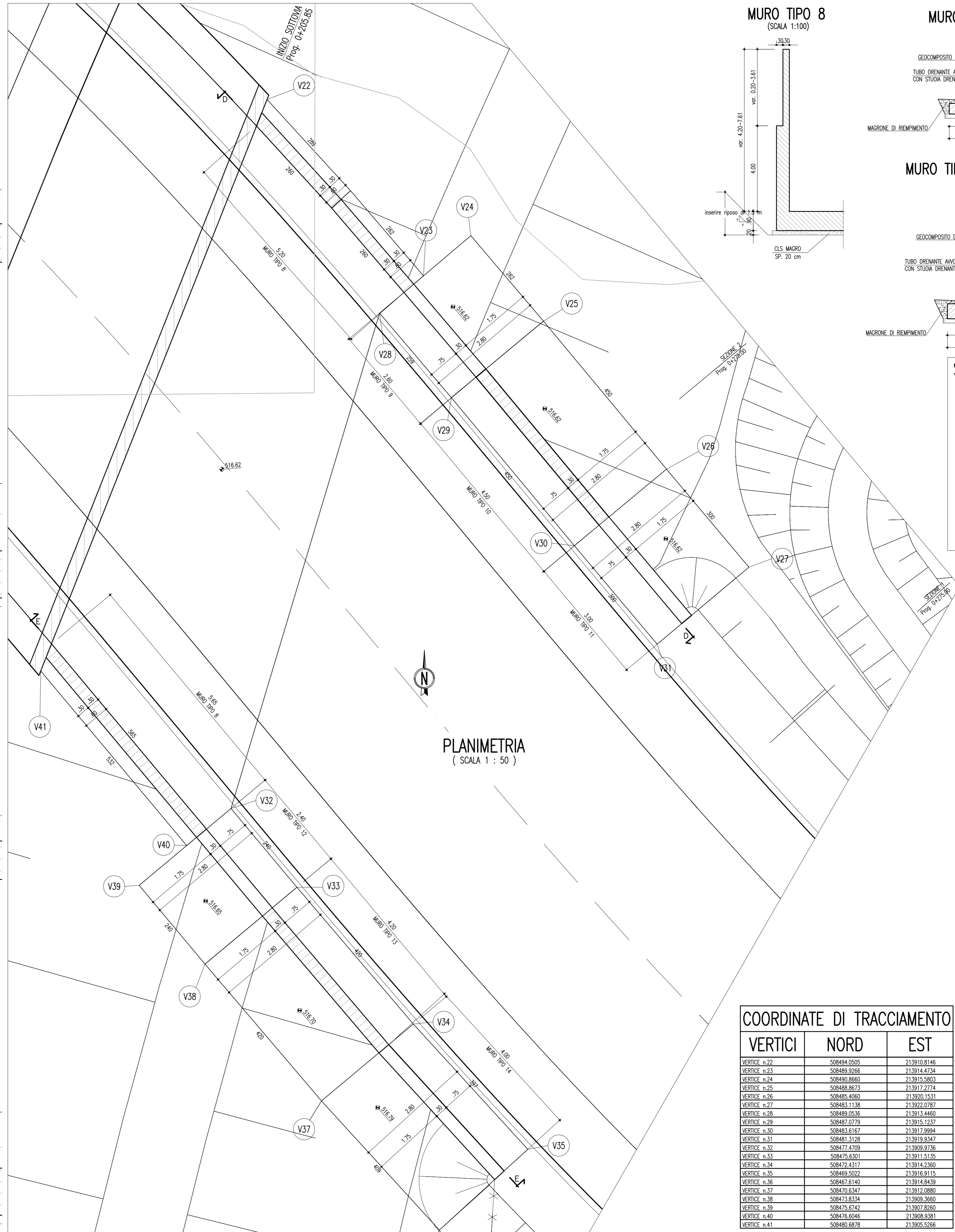
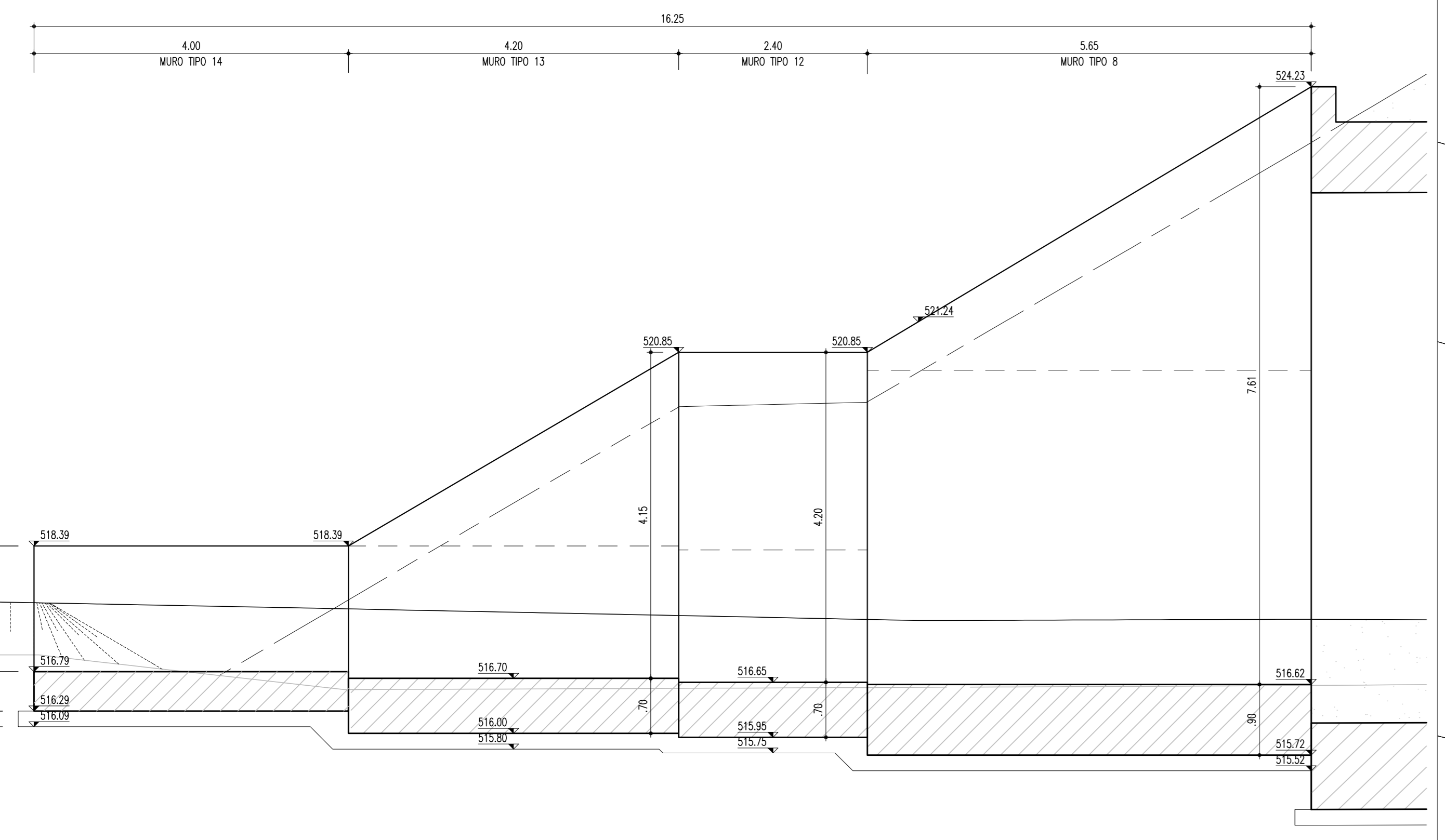

MURO TIPO 8
(SCALA 1:100)

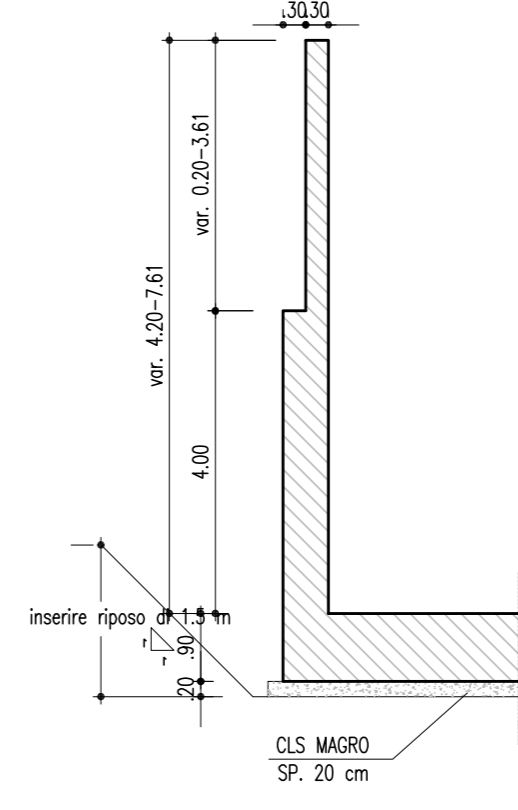

MURO TIPO 11 E 14
(SCALA 1:100)

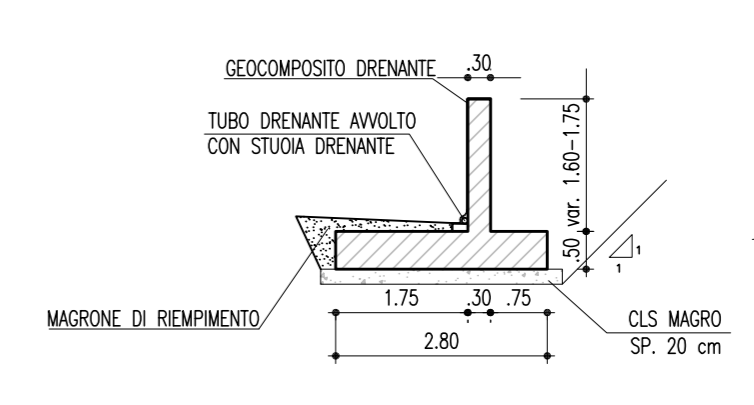

MURO TIPO 9,10,12 E 13
(SCALA 1:100)

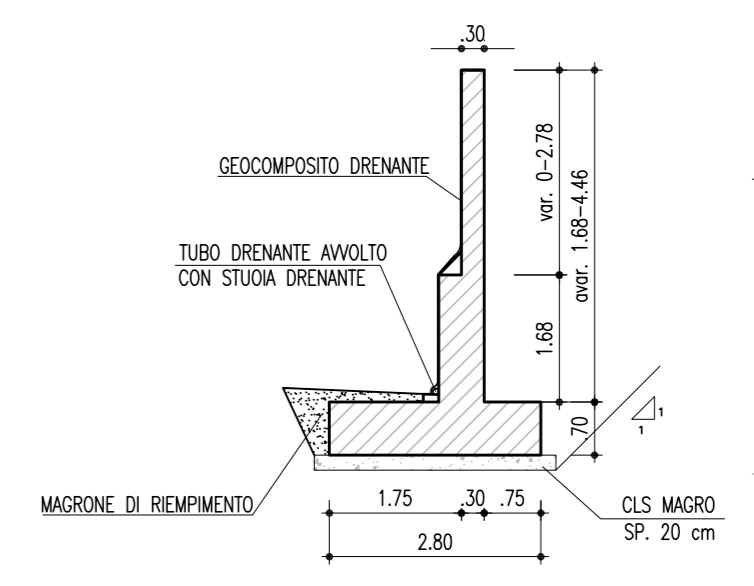

SEZIONE N.1
Prog. 0+190.00
(SCALA 1:200)

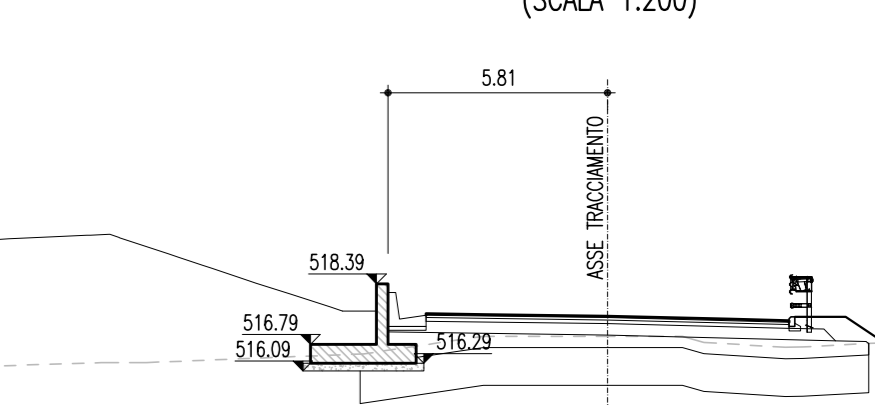

SEZIONE N.2
Prog. 0+197.714
(SCALA 1:200)

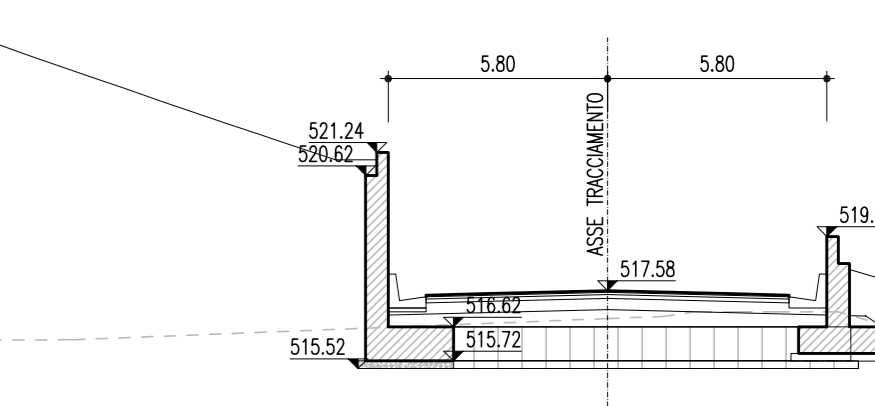

SEZIONE TIPOLOGICA MURI
(SCALA 1 : 200)

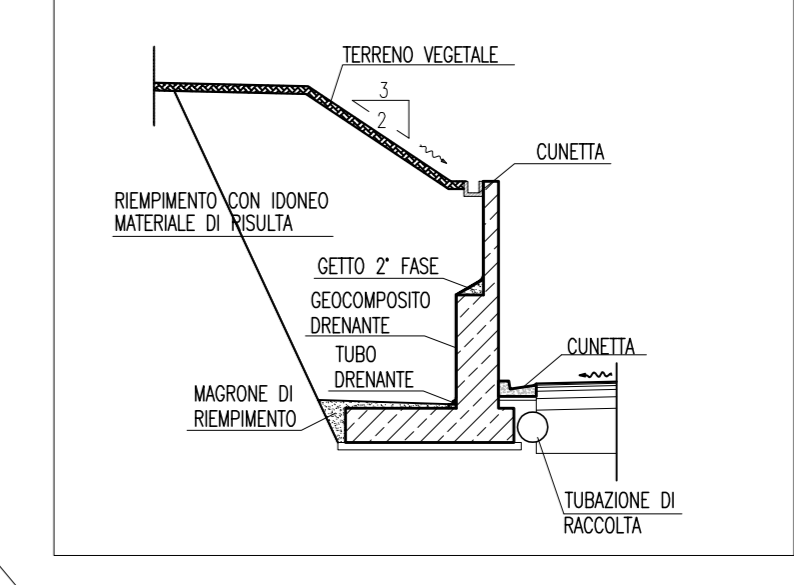

INIZIO SOTTOVIA = FINE MURO
Prog. 0+205.85
(SCALA 1:200)

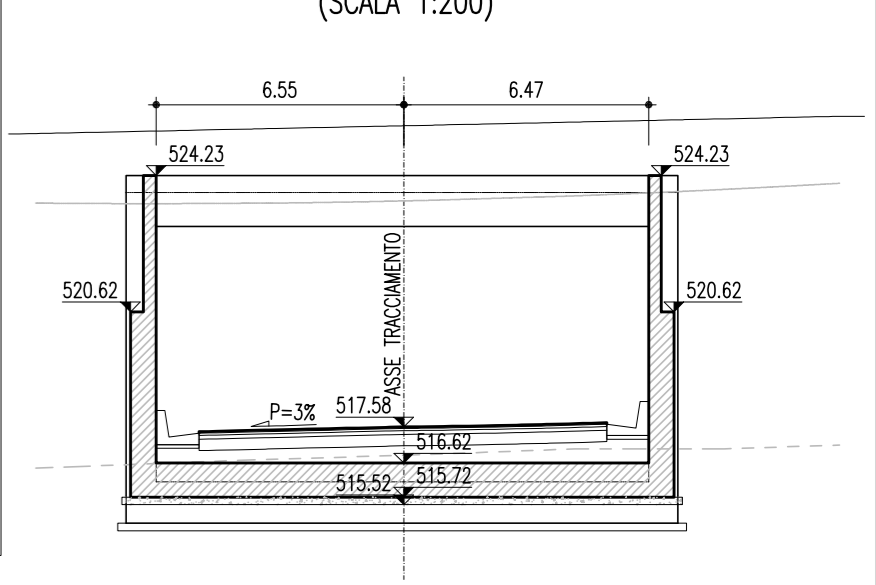

COORDINATE DI TRACCIAMENTO

VERTICI	NORD	EST
VERTICE n.22	508494.0505	213910.8146
VERTICE n.23	508489.9286	213914.4734
VERTICE n.24	508490.8860	213915.5803
VERTICE n.25	508488.8873	213917.2774
VERTICE n.26	508485.4060	213920.1531
VERTICE n.27	508483.1138	213922.0787
VERTICE n.28	508489.0536	213913.4480
VERTICE n.29	508487.0779	213915.1237
VERTICE n.30	508483.6167	213917.9994
VERTICE n.31	508481.3128	213919.9347
VERTICE n.32	508477.4709	213909.9736
VERTICE n.33	508475.6301	213911.5135
VERTICE n.34	508472.4317	213914.2360
VERTICE n.35	508469.5022	213916.9115
VERTICE n.36	508467.6140	213914.8439
VERTICE n.37	508470.6347	213912.0880
VERTICE n.38	508473.8334	213909.3960
VERTICE n.39	508475.6742	213907.8360
VERTICE n.40	508476.6046	213908.9381
VERTICE n.41	508480.6878	213905.5266

ANAS S.p.A.
DIREZIONE CENTRALE PROGRAMMAZIONE PROGETTAZIONE

PA 12/09
CORRIDOIO PLURIMODALE TIRRENO - NORD EUROPA
ITINERARIO AGRIGENTO - CALTANISSETTA - A19
S.S. N° 640 "DI PORTO EMPEDOCLE"
AMMODERNAMENTO E ADEGUAMENTO ALLA CAT. B DEL D.M. 5.11.2001
Dal km 44+000 allo svincolo con l'A19

PROGETTO ESECUTIVO

Contrante Generale: **Empedocle s.p.a.**

OPERE D'ARTE MINORI - SOTTOVIA
SOTTOPASSO ALLA PROGRESSIVA 12+675,32

Pianta, prospetto e sezioni muri lato inizio sottovia - Muri tipo 8+14

Codice Unico Progetto (CUP) : F91B09000070001

Codice Elaborato: PA12_09 - E 1 4 2 S V 2 0 7 S T 0 7 6 P X 0 0 5 A

REVISIONI:

REV.	DATA	DESCRIZIONE	REDDATTO	VERIFICATO	APPROVATO	AUTORIZZATO
A	Aprile 2011	EMISSIONE	L. BOCCUNI	A. TURSO	M. LITI	P. PAGLINI

Responsabile del procedimento: Ing. MAURIZIO ARAMINI

Il Progettista: **GIANNI LUCA ATTENENGO**
ORDINE DEGLI INGEGNERI DI FIRENZE N° 4533

Il Consulente: **ING. GIUSEPPE TURSO**
Piazzale S. Maria Maddalena n° 1000

Il Coordinatore per la sicurezza in fase di progetto: **ALESSANDRO SILVIO**
ORDINE DEGLI INGEGNERI DI ROMA N° 14853

Il Direttore dei lavori: **PEPPINO MARASCO**
ORDINE DEGLI INGEGNERI DI ROMA N° 14447