

**QUOTATURE**

Tutte le quote riportate sono in asse struttura e sono da intendersi sul piano orizzontale salvo diversamente indicato.

Per lo sviluppo delle misure effettive tenere conto della livellata longitudinale, dell'effetto della controfreccia e della eventuale curva planimetrica del tracciato.

Le progressive sulle pile sono riferite all'asse di tracciamento della carreggiata.

**CONGLOMERATO CEMENTIZIO ORDINARIO**

Elemento Strutturale	Copertura minima (cm)	Classi di resistenza (MPa)	Classi di esposizione	Classi di consistenza
CLS DI PULIZIA E LIVELLAMENTO	-	-	-	-
PALI	5.0	C32/40	XA2	S3 - S4
ZATTERE DI PILE E SPALLE	3.5	C35/45	XA2	S3 - S4
ELEVAZIONE SPALLE	3.5	C28/35	XF2	S3 - S4
ELEVAZIONE PILE E PULVINI	3.5	C28/35	XF2	S3 - S4
BAGGIOLI	3.0	C35/45	XF2	S4
SOLETTA IMPALCATO	3.0	C32/40	XC4	S4
CORDOLI E MARCIAPIEDI	3.0	C32/40	XF2	S4
PREDALLES	3.0	C32/40	XC4	S4
VELETTE	3.0	C32/40	XF4	S4

**ARMATURE PER C.A.**

ACCIAIO AD ADERENZA MIGLIORATA CONTROLLATO IN STABILIMENTO AVENTE LE SEGUENTI CARATTERISTICHE:

- B450C
- $f_y/f_{yk} \leq 1.35$
- $(f_y/f_{yk})$  medio  $\geq 1.15$

$f_y$  = Singolo valore tensione di snervamento  
 $f_{yk}$  = Valore caratteristico di riferimento  
 $f_t$  = Singolo valore tensione di rottura

**CARPENTERIA METALLICA**

**TRAVI PRINCIPALI E TRASFRESI**  
 - ACCIAIO EN 10025-5 S355J2W+N (ex Fe510 "Corten") (Spessori fino a 40 mm)  
 - ACCIAIO EN 10025-5 S355K2W+N (ex Fe510 "Corten") (Spessori da 40 mm a 80 mm)  
 - ACCIAIO EN 10025-5 S355NLW+N (ex Fe510 "Corten") (Spessori maggiori di 80 mm)

**CONTROVANTI** (comprese le piastre di collegamento bullonate)  
 - ACCIAIO EN 10025-5 S355J2W+N (ex Fe510 "Corten")

**PILI**  
 Tipo "Nelson" ø22  
 Acciaio tipo S235J2+C450 secondo EN ISO 13918

**BULLONI AD ALTA RESISTENZA**  
 Bulloni ad Alta Resistenza per giunzioni od altro conformi alle specifiche contenute nel p.to 11.3.4.6.2 del D.M. 14.01.2008:  
 - Viti cl. 10.9  
 - DADI classe 10  
 - RONDELLE C 50  
 - I bulloni dovranno essere montati con una rosetta sotto la testa della vite e una rosetta sotto il dado;  
 - I bulloni dovranno essere controsegati con le indicazioni del produttore e la classe di resistenza;  
 - I bulloni disposti verticalmente avranno la testa della vite rivolta verso l'alto e il dado verso il basso

**SALDATURE**  
 - SALDATURE: procedimenti di saldatura omologati e qualificati secondo D.M. 14.01.2008.  
 - Tutte le giunzioni per l'unione dei corni delle TRAVI PRINCIPALI saranno eseguite con saldatura testa a testa a completa penetrazione di 1° classe

**NOTE CARPENTERIA METALLICA**  
 - LE TRAVI PRINCIPALI SARANNO INTERAMENTE SALDATE E SEGUROANNO CON CONTINUITA' L'ANDAMENTO DEL TRACCIATO STRADALE  
 - I TRASFRESI INTERMEDI DI PILA E DI SPALLA SARANNO COLLEGATI ALLE TRAVI PRINCIPALI CON GIUNZIONI SALDATE  
 - I GIUNTI DI SALDATURA ESEGUITI IN CANTIERE DOVRANNO ESSERE TRATTATI ESEGUENDO UNA PULIZIA DELLA SUPERFICIE PER RIMUOVERE EVENTUALI SCORIE DI SALDATURA E QUINDI APPLICANDO IL CICLO DI VERNICIATURA COMPLETO  
 - SOVRAPPONENDO ALLE MANI GIÀ ESEGUITE IN OFFICINA PER UNA LUNGHEZZA DI 3 CM CIRCA LA QUARTA MANO DI VERNICE DOVRÀ ESSERE APPLICATA IN CANTIERE SOLAMENTE ALLA FINE DEL MONTAGGIO DELLE STRUTTURE ED ESEGUITA SOLAMENTE DOPO AVER COMPLETATO IL NECESSARIO CICLO DELLE PARTI DANNECIATE/ DURANTE LE OPERAZIONI DI MONTAGGIO.  
 - LE BULLONATURE DOVRANNO ESSERE SORVEGLIATE CON SOLVENTE COMPATIBILE CON LE VERNICI ADOTTATE, PRIMA DI ESSERE SOTTOPOSTE ALLO STESSO CICLO DI VERNICIATURA PREVISTO PER LE STRUTTURE PRINCIPALI.

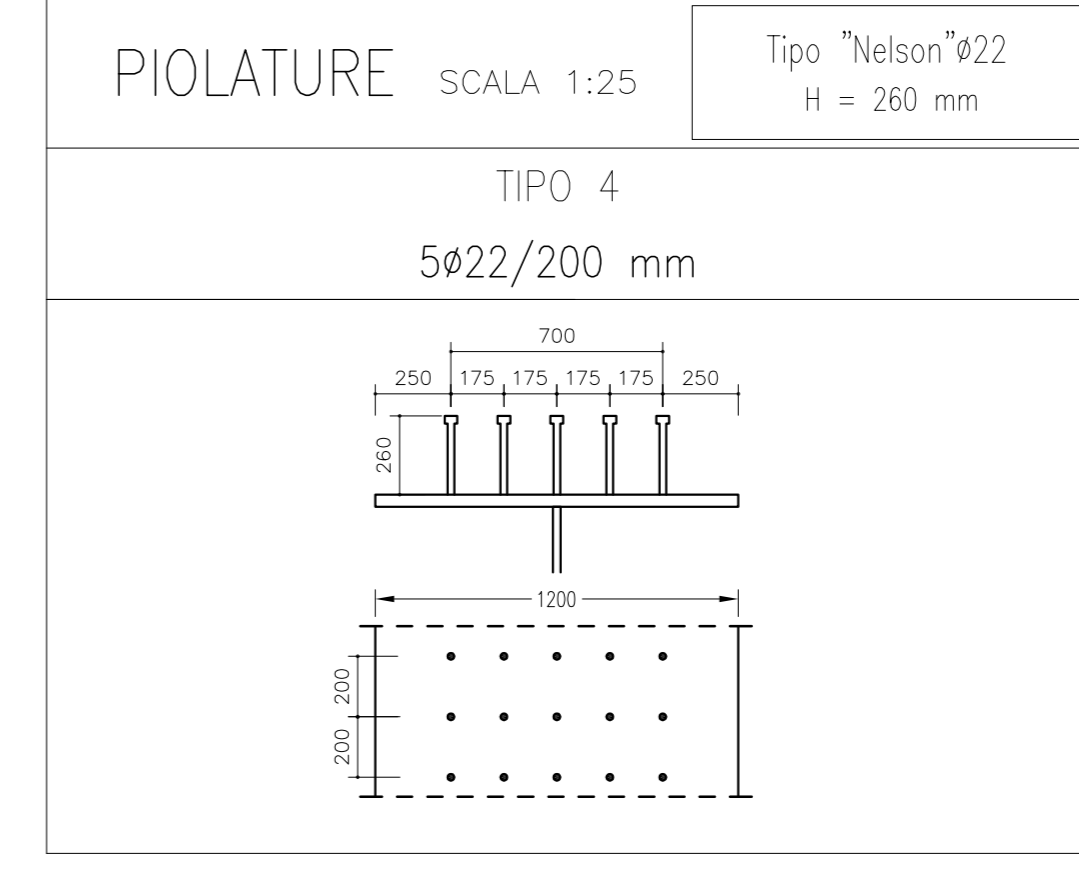
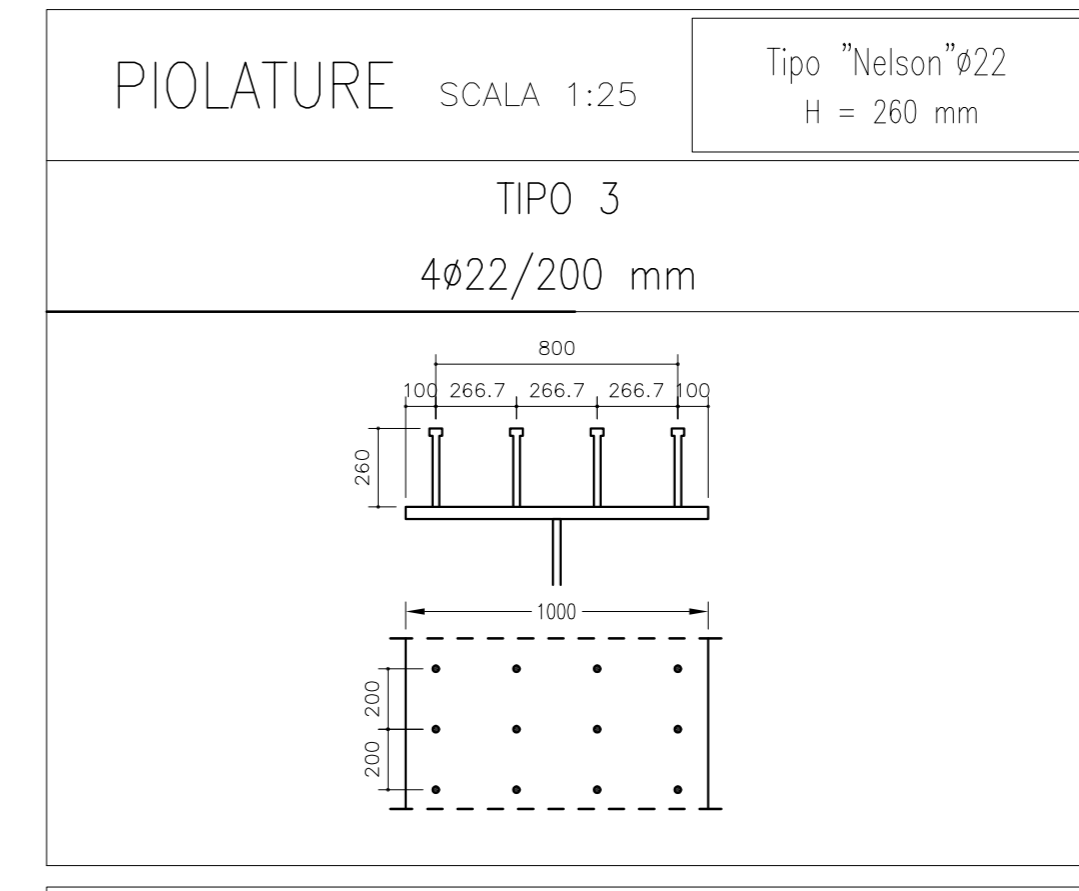
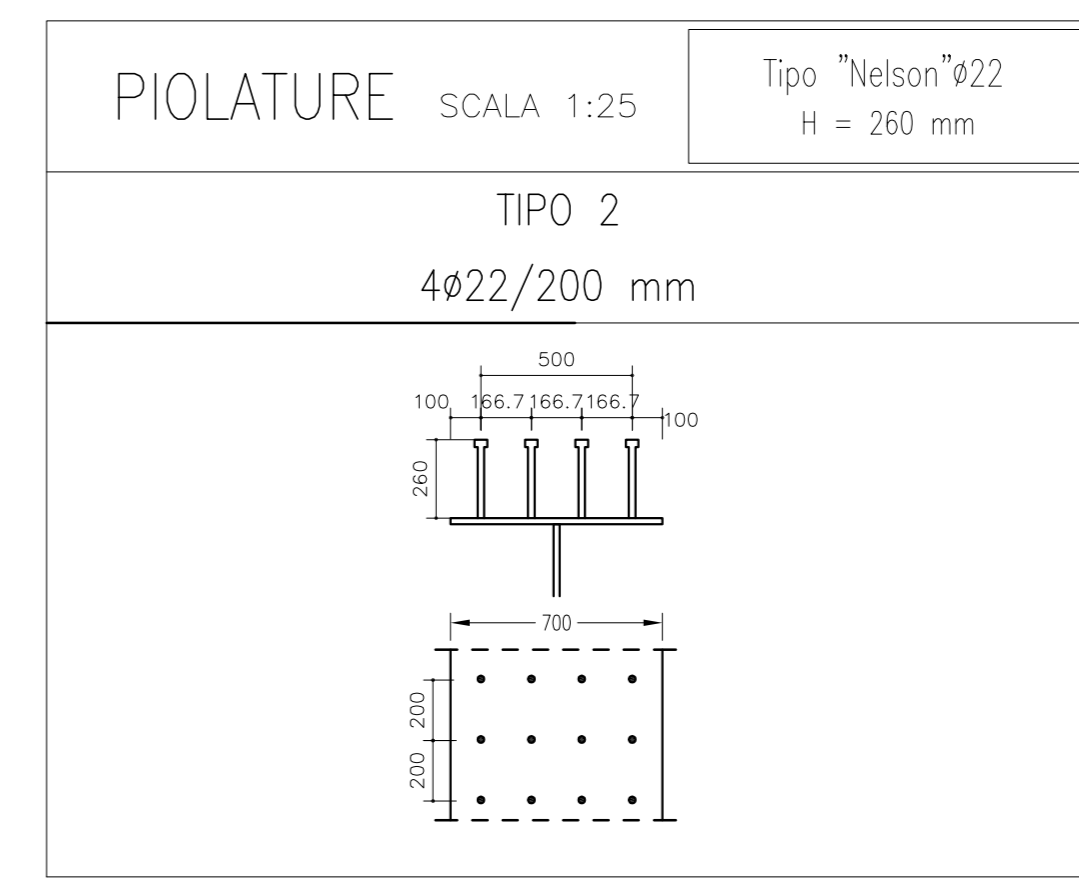
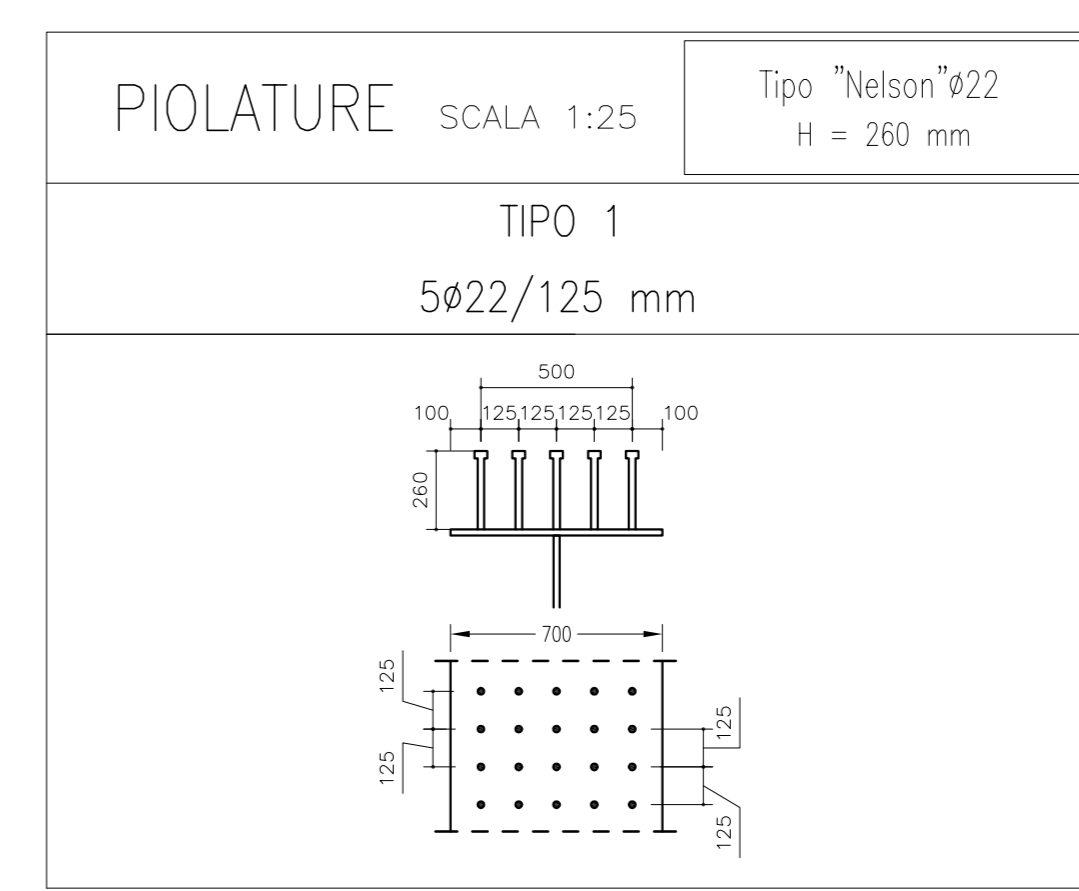

**IMPALCATO DESTRO**

CAMPATA	Asse IMP.	L trave A	L trave B	AP1	AP2
1 (L1)	42500	42562	42435	SA	P1
2 (L2)	65000	65097	64903	P1	P2
3 (L2)	65000	65097	64903	P2	P3
4 (L2)	65000	65097	64903	P3	P4
5 (L2)	65000	65097	64903	P4	P5
6 (L2)	65000	65097	64903	P5	P6
7 (L2)	65000	65097	64903	P6	P7
8 (L2)	65000	65097	64903	P7	P8
9 (L2)	65000	65097	64903	P8	P9
10 (L2)	65000	65074	64926	P9	P10
11 (L2)	65000	65052	64948	P10	P11
12 (L2)	65000	65021	64979	P11	P12
13 (L1)	42500	42500	42500	P12	SB

LUNGH. TOT. TRAVI<sup>\*)</sup> 802185 800212

**LEGENDA**

Asse IMP. = LUCE CAMPATA MISURATA IN ASSE IMPALCATO  
 Lax = LUCE CAMPATA MISURATA IN ASSE TRAVE SINISTRA  
 Ldx = LUCE CAMPATA MISURATA IN ASSE TRAVE DESTRA  
 AP1 = APPOGGIO INIZIO  
 AP2 = APPOGGIO FINE  
 N.B.: Tutte le misure in "mm"

**TRAVI PRINCIPALI CARREGGIATA DESTRA**

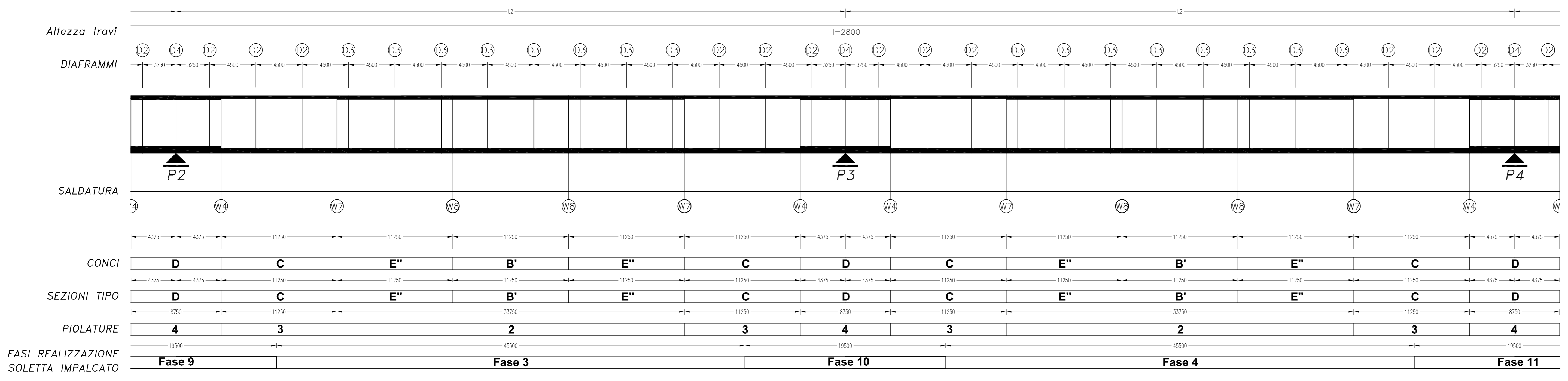

**CONTROFRECCIA TRAVI PRINCIPALI CARREGGIATA DESTRA** scala ascisse 1:1000

SPEZZATE INSERITE IN UN ARCO DI CERCHIO

CONTROMONTE PER IL RECUPERO FRECCHE ELASTICHE DA VALUTARSI RISPETTO ALLA LIVELLETTA

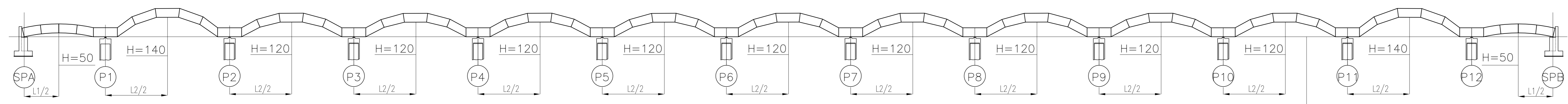

**ANAS S.p.A.**  
 DIREZIONE CENTRALE PROGRAMMAZIONE PROGETTAZIONE

**PA 12/09**  
**CORRIDOIO PLURIMODALE TIRRENO - NORD EUROPA**  
**ITINERARIO AGRIGENTO - CALTANISSETTA - A19**  
**S.S. N° 640 "DI PORTO EMPEDOCLE"**  
**AMMODERNAMENTO E ADEGUAMENTO ALLA CAT. B DEL D.M. 5.11.2001**  
 Dal km 44+000 allo svincolo con l'A19

**PROGETTO ESECUTIVO**

Contratto Generale: **Empedocle**

**OPERE D'ARTE MAGGIORI**  
**VIADOTTI**  
 Viadotto Giulfo  
 Carpenteria Metallica - Carreggiata DX - Travi principali-Tav. 2/7

Codice Unico Progetto (CUP): F91B0900070001

Codice Elaborato: PA12\_09 - E 1 4 4 | V | 2 0 1 | V | 1 0 1 | F | B | X | 0 6 5 | A | VARIE

REV. DATA DESCRIZIONE REDATTO VERIFICATO APPROVATO AUTORIZZATO

Responsabile del procedimento: Ing. MAURIZIO ARAMINI

Il Progettista: **CRONE LUCA S.p.A.**  
 DIREZIONE TECNICA  
 Ing. Stefano Pini Presenti  
 Pistoia di Roma n. 20809

Il Consulente Specialistico: **DT ITALIA S.p.A.**  
 DIREZIONE TECNICA  
 Ing. Stefano Pini Presenti  
 Pistoia di Roma n. 20809

Il Geologo: **ING. GIUSEPPE DEL GIUGLIANO**  
 DIREZIONE TECNICA  
 Ing. Stefano Pini Presenti  
 Pistoia di Roma n. 20809

Il Coordinatore per la sicurezza in fase di progetto: **ING. ROBERTO VENTURA**  
 DIREZIONE TECNICA  
 Ing. Stefano Pini Presenti  
 Pistoia di Roma n. 20809

Il Direttore dei lavori: **ING. PIERLUIGI MARRAS**  
 DIREZIONE TECNICA  
 Ing. Stefano Pini Presenti  
 Pistoia di Roma n. 20809