

Spalla B Provvisoria
Prospetto
1:50

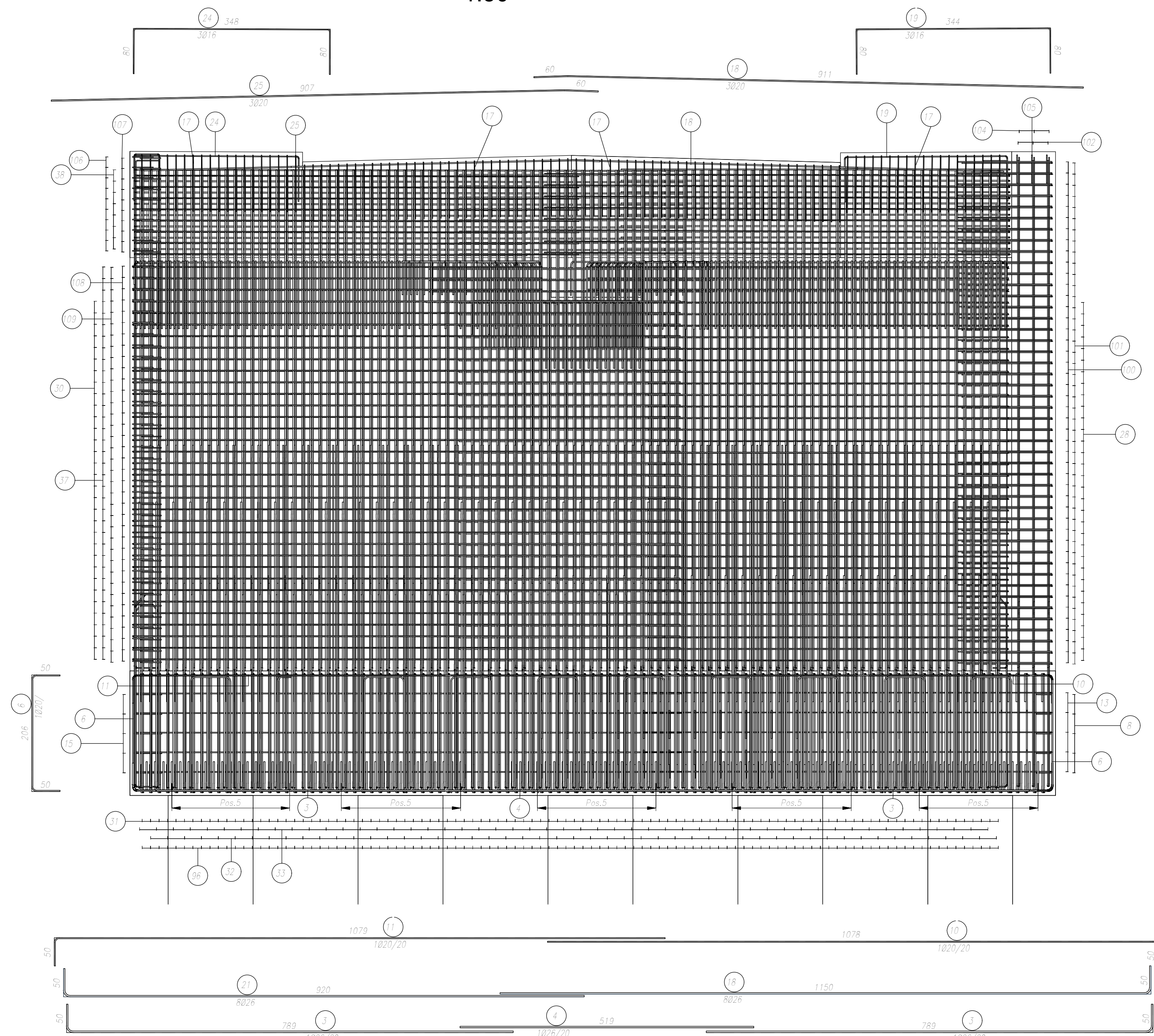

Spalla B Provvisoria:
Sezione Longitudinale
1:50

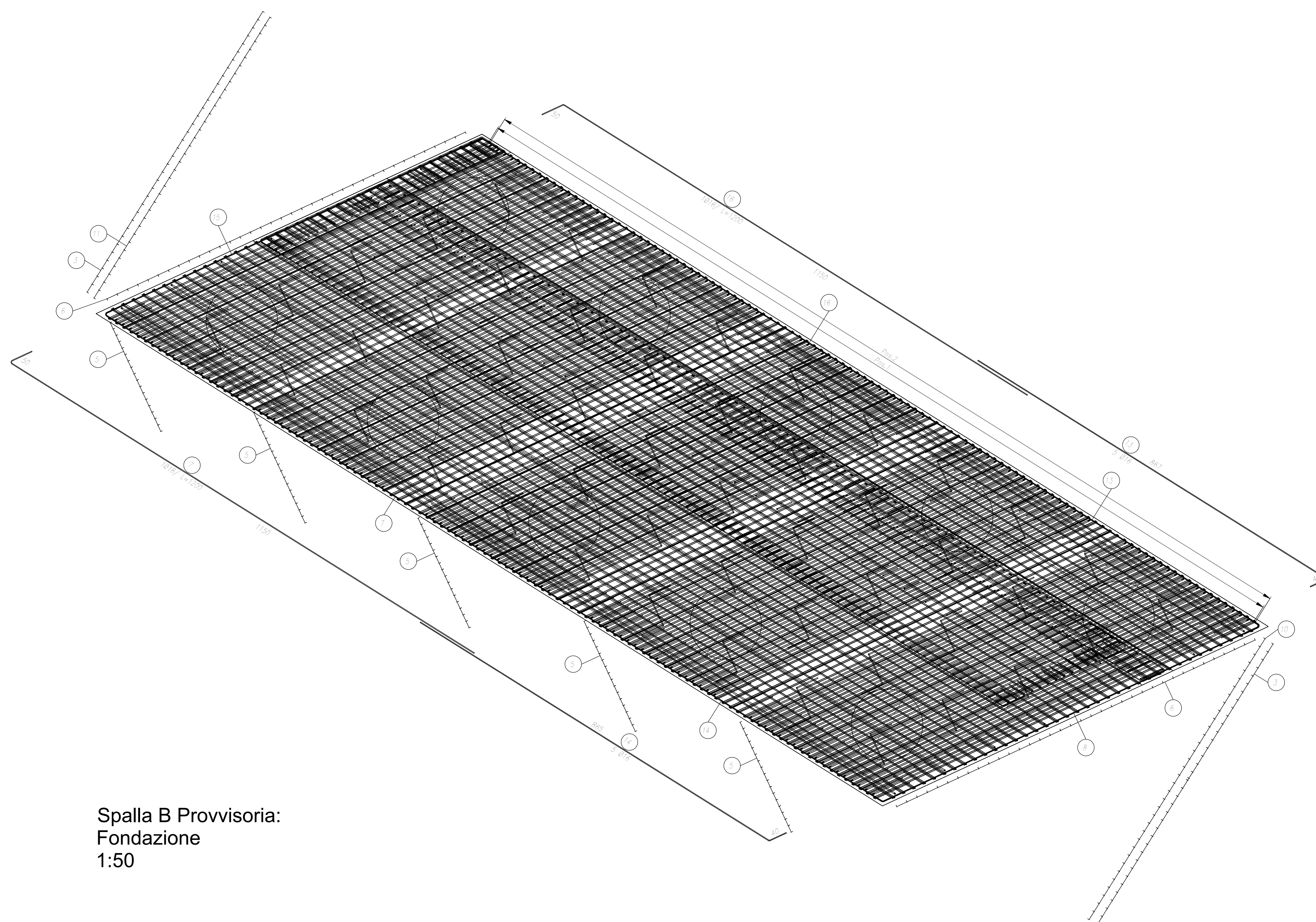
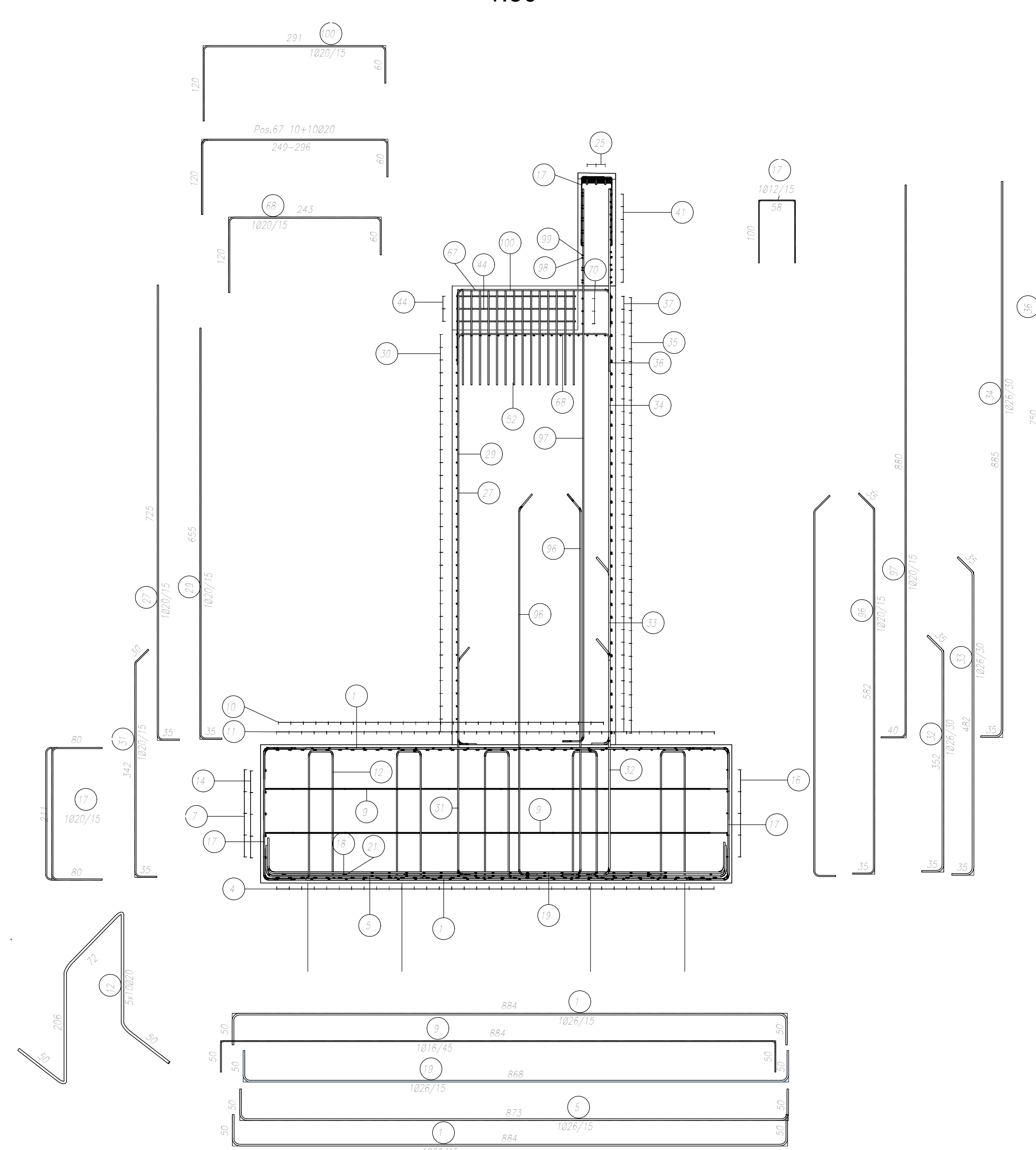

Spalla B Provvisoria:
Fondazione
1:50

DOCUMENTI DI RIFERIMENTO

DESCRIZIONE	CODICE
IV00 - CAVALCAFERROVIA TIPOLOGICO PRESCRIZIONI MATERIALI E NOTE GENERALI	INOR11E241V0000001
IV28 - CAVALCAFERROVIA TANG. SUD BS - COLLEGAMENTO QBSE/AC km 107+055.597 RELAZIONE TECNICA GENERALE CAVALCAFERROVIA RELAZIONE DI CALCOLO SPALLA A CARPENTERIA SPALLA A - TAVOLA 1/2 CARPENTERIA SPALLA B - TAVOLA 1/2 CARPENTERIA SPALLA A - TAVOLA 2/2 CARPENTERIA SPALLA B - TAVOLA 2/2 ARMATURA PALI DI FONDAZIONE SPALLE ARMATURA SPALLA A - TAVOLA 1/2 ARMATURA SPALLA A - TAVOLA 2/2 ARMATURA SPALLA B - TAVOLA 1/2 ARMATURA SPALLA B - TAVOLA 2/2 ARMATURA SPALLA A PROVVISORIA - TAVOLA 1/2 ARMATURA SPALLA B PROVVISORIA - TAVOLA 2/2 ARMATURA BAGGIOI E RITEGNI ANTISISMICI SU SPALLE	INOR12E280V28A0001 INOR12E280V28A0002 INOR12E280V28A0003 INOR12E280V28A0004 INOR12E280V28A0005 INOR12E280V28A0006 INOR12E280V28A0007 INOR12E280V28A0008 INOR12E280V28A0009 INOR12E280V28A0010 INOR12E280V28A0011

NOTE GENERALI

- TUTTE LE MISURE SONO ESPRESSE IN CENTIMETRI
- TUTTI GLI ANGOLI SONO ESPRESSE IN GRADI SESSAGESIMALI
- COPRIFERRO ADOTTATO - 4,5cm IN FONDAZIONE - 5,5cm IN ELEVAZIONE

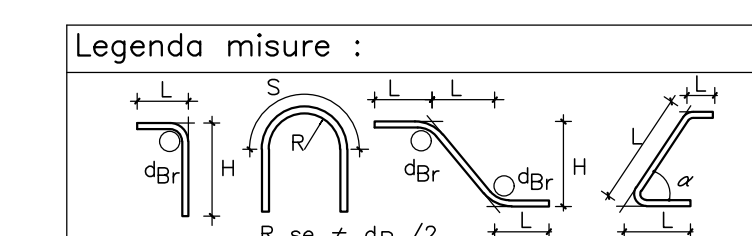

Diametro piegature d _B :	
Barra ≤ #16	d _B = 4#
Barra ≥ #16	d _B = 7#

CARATTERISTICHE DEI MATERIALI

PER PRESCRIZIONI MATERIALI E NOTE GENERALI VEDERE ELABORATO
PRESCRIZIONI MATERIALI E NOTE GENERALI INOR11E241V0000001



GENERAL CONTRACTOR:
Cepav due
Consorzio ENI per l'Alta Velocità

INFRASTRUTTURE FERROVIARIE STRATEGICHE DEFINITE DALLA
LEGGE OBIETTIVO N. 443/01

LINEA A.V. I.A.C. TORINO - VENEZIA Tratta MILANO - VERONA
Lotto funzionale Brescia-Verona
PROGETTO ESECUTIVO

IV28 - CAVALCAFERROVIA TANG. SUD BS - COLLEGAMENTO QBSE/AC km 107+055.597
Armatura Spalla B provvisoria
Tavola 1/2

GENERAL CONTRACTOR	DIRETTORE LAVORI	SCALA:
Consorzio Cepav due		1:50
Data:	Data:	

COMMESSA	LOTTO	FASE	ENTE	TIPO DOC.	OPERA/DISCIPLINA	PROGR.	REV.
INOR	12	E	E2	BB	IV28A6	002	A

PROGETTAZIONE							IL PROGETTISTA	
Rev.	Descrizione	Autore	Data	Verifica	Data	Segretario	Data	Disegnatore
A	Emissione	Bonaccini	08/05/20	Placinti	08/05/20	Libri	08/05/20	PIACENTINI
B								
C								