

DISEGNI DI RIFERIMENTO										
CODICE		DESCRIZIONE								
INOR	11	E	B	Z	FA	00	0	3	001	FA00 - Fabbricati Tecnologici - Particolari costruttivi validi per tutte le tipologie di fabbricati - Abaco e dettagli murature
INOR	11	E	B	Z	FA	00	0	2	001	FA00 - Fabbricati Tecnologici - Particolari costruttivi validi per tutte le tipologie di fabbricati - Particolari quote fondazioni
INOR	11	E	B	Z	FA	00	0	3	002	FA00 - Fabbricati Tecnologici - Particolari costruttivi validi per tutte le tipologie di fabbricati - Particolari quote copertura
INOR	11	E	B	Z	FA	00	0	6	001	FA00 - Fabbricati Tecnologici - Particolari costruttivi validi per tutte le tipologie di fabbricati - Particolari messe a terra
INOR	11	E	B	C	FA	00	0	0	001	FA00 - Fabbricati Tecnologici - Particolari costruttivi validi per tutte le tipologie di fabbricati - Abaco finestre e griglie
INOR	11	E	B	C	FA	00	0	0	002	FA00 - Fabbricati Tecnologici - Particolari costruttivi validi per tutte le tipologie di fabbricati - Abaco porte esterne ed interne
INOR	11	E	B	Z	FA	00	0	0	001	FA00 - Fabbricati Tecnologici - Particolari costruttivi validi per tutte le tipologie di fabbricati - Tabella materiali
INOR	11	E	R	O	FA	00	B	0	001	FA20, FA39, FA40 - Cabina mt/bt TIPO 1 - Relazione tecnica generale
INOR	11	E	R	P	FA	00	B	0	001	FA20, FA39, FA40 - Cabina mt/bt TIPO 1 - Pianta architettoniche
INOR	11	E	R	P	FA	00	B	0	002	FA20, FA39, FA40 - Cabina mt/bt TIPO 1 - Prospetti e sezioni architettonici
INOR	11	E	R	O	FA	00	B	0	003	FA20, FA39, FA40 - Cabina mt/bt TIPO 1 - Relazione tecnica - protezione contro i furti
INOR	11	E	D	X	FA	00	B	6	001	FA20, FA39, FA40 - Cabina mt/bt TIPO 1 - Elaborato sistema anticaduta operazioni manutenzione
INOR	11	E	C	L	FA	00	B	0	001	FA20, FA39, FA40 - Cabina mt/bt TIPO 1 - Relazione di calcolo strutturale
INOR	11	E	C	L	FA	00	B	0	002	FA20, FA39, FA40 - Cabina mt/bt TIPO 1 - Allegato alla relazione di calcolo strutturale
INOR	11	E	B	B	FA	00	B	2	001	FA20, FA39, FA40 - Cabina mt/bt TIPO 1 - Carpenteria fondazioni
INOR	11	E	B	Z	FA	00	B	3	002	FA20, FA39, FA40 - Cabina mt/bt TIPO 1 - Pianta catene e solaio di copertura
INOR	11	E	B	Z	FA	00	B	3	001	FA20, FA39, FA40 - Cabina mt/bt TIPO 1 - Murature e pilastri

NOTE GENERALI

Durante la posa dei tralici in corrispondenza delle giunzioni, posizionare gli elementi fianco a fianco. La giunzione deve essere fatta per una lunghezza di 25 cm.

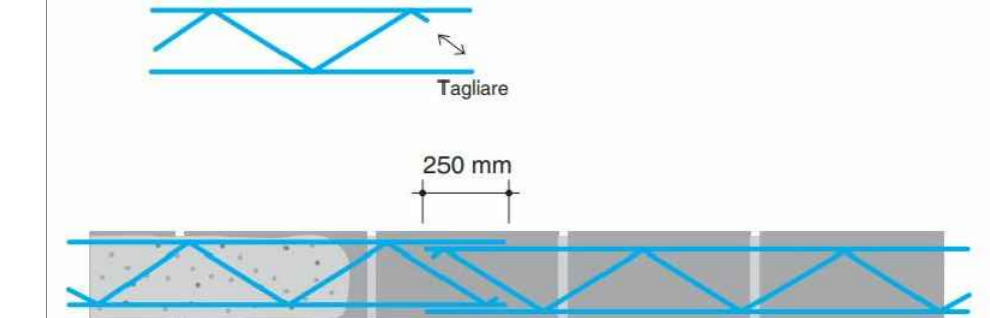

Sfalsare le giunzioni dei tralici nei corsi sovrapposti (vedere schema indicativo sottostante)

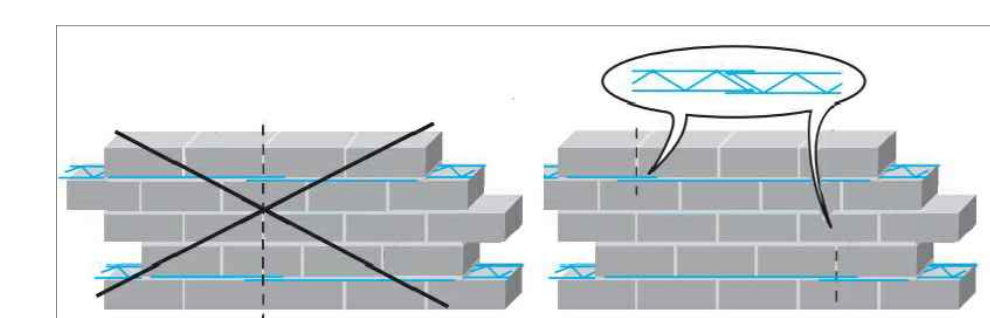

CARATTERISTICHE DEI MATERIALI

COMMITTENTE:			
ALTA SOVRVEGLIANZA:			
GENERAL CONTRACTOR:			
INFRASTRUTTURE FERROVIARIE STRATEGICHE DEFINITE DALLA LEGGE OBIETTIVO N. 443/01			
LINEA A.V. /A.C. TORINO - VENEZIA Tratta MILANO - VERONA Loto funzionale Brescia-Verona			
PROGETTO ESECUTIVO			
FA20, FA39, FA40			
CABINA MT/BT TIPO 1			
Murature e pilastri			
GENERAL CONTRACTOR	DIRETTORE LAVORI		SCALA: VARIE
Consortio Cepav due			
Data:		Data:	
COMMESSA	LOTTO	FASE	ENTE TIPO DOC.
INOR	11	E	E2
BZ	FA00	B3	001
A			
PROGETTAZIONE			
Rev.	Descrizione	Autore	Data
A	Emissione	L. Pirelli	18/06/18
B		C. Pirelli	18/06/18
C			
IL PROGETTISTA			
ING. Carlo Pirelli			
Scritto Ordine Ingegneri di Brescia n. 1985/A			
Data: 18/06/18			
CIG: 75144733AA		File: INOR11EE2BZF00B3001A_10.dwg	
Scala di plot: 1:1			