

CARPENTERIA SPALLA SpA (Carreggiata Sx)
SEZIONE A-A'
SCALA 1:50

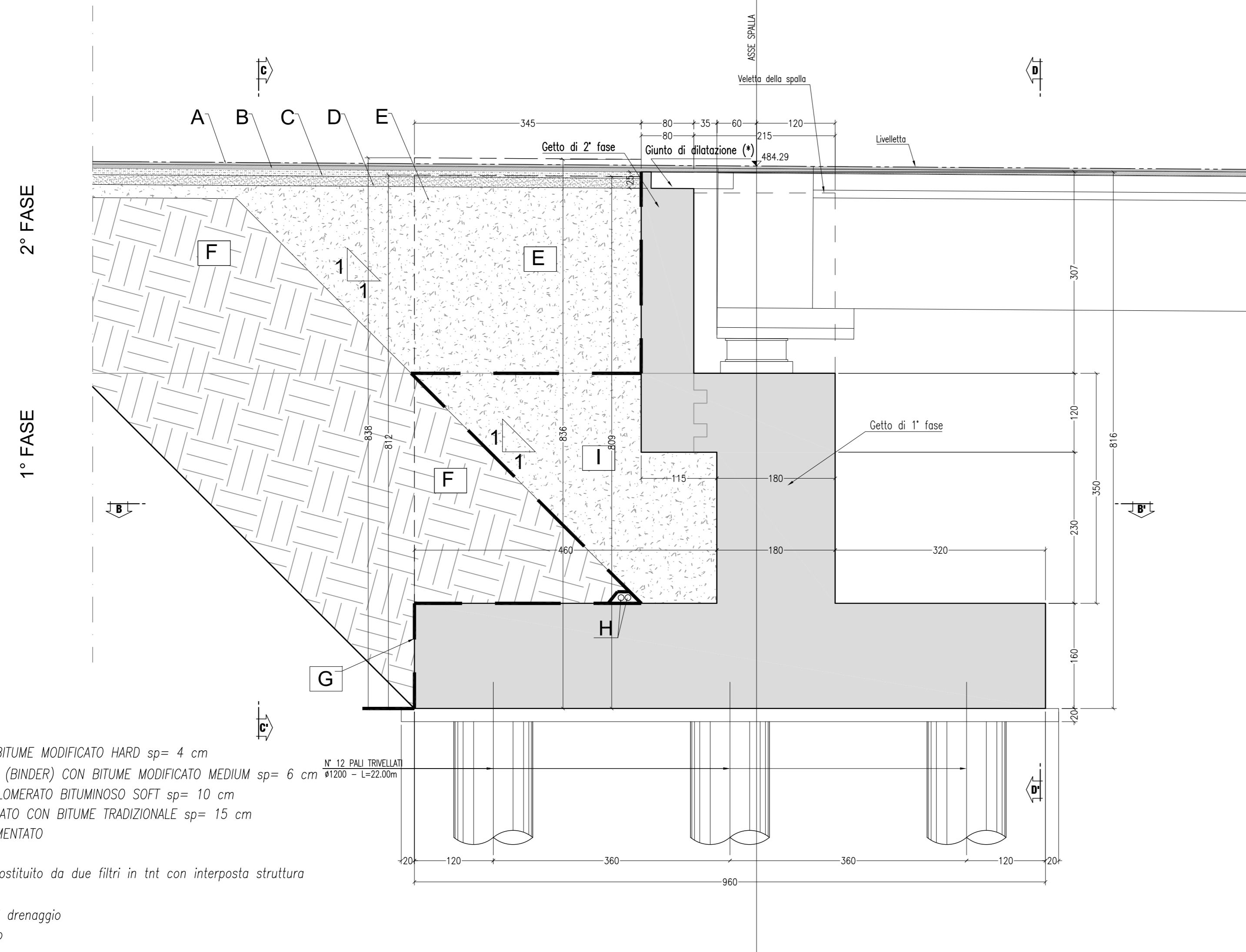

LEGENDA:

- A - TAPPETO DI USURA CON BITUME MODIFICATO HARD sp= 4 cm
- B - STRATO DI COLLEGAMENTO (BINDER) CON BITUME MODIFICATO MEDIUM sp= 6 cm
- C - STRATO DI BASE IN CONGLOMERATO BITUMINOSO SOFT sp= 10 cm
- D - COLLEGAMENTO IN SCHIUMATO CON BITUME TRADIZIONALE sp= 15 cm
- E - FONDAZIONE IN MISTO CEMENTATO
- F - Corpo del rilevato
- G - Geocomposito drenante, costituito da due filtri in tnt con interposta struttura drenante "geostuola"
- H - Tubo microforato 2090 di drenaggio
- I - Riempimento in CLS magro

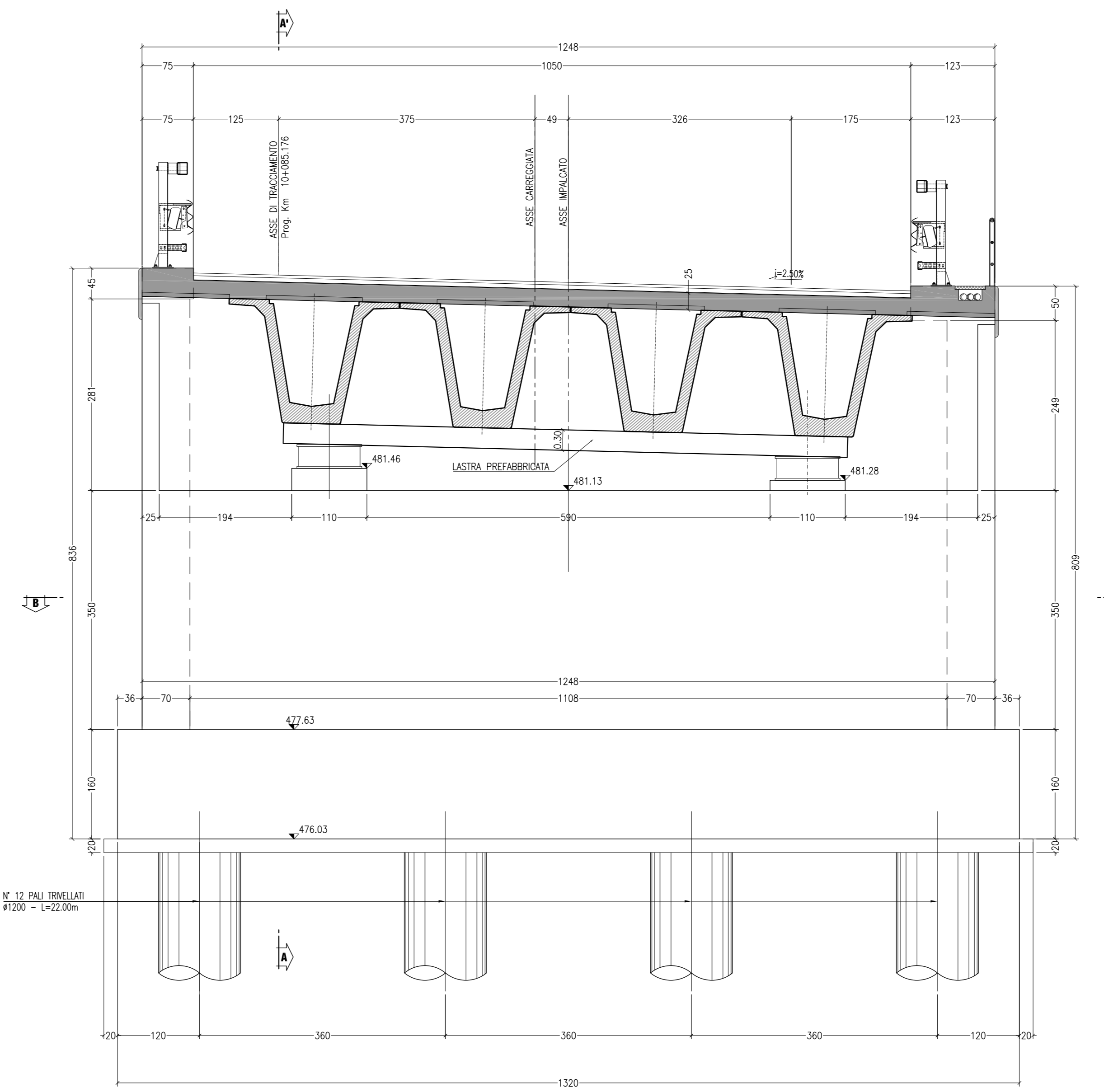

CARPENTERIA SPALLA "Spa"
SEZIONE C-C'
SCALA 1:50

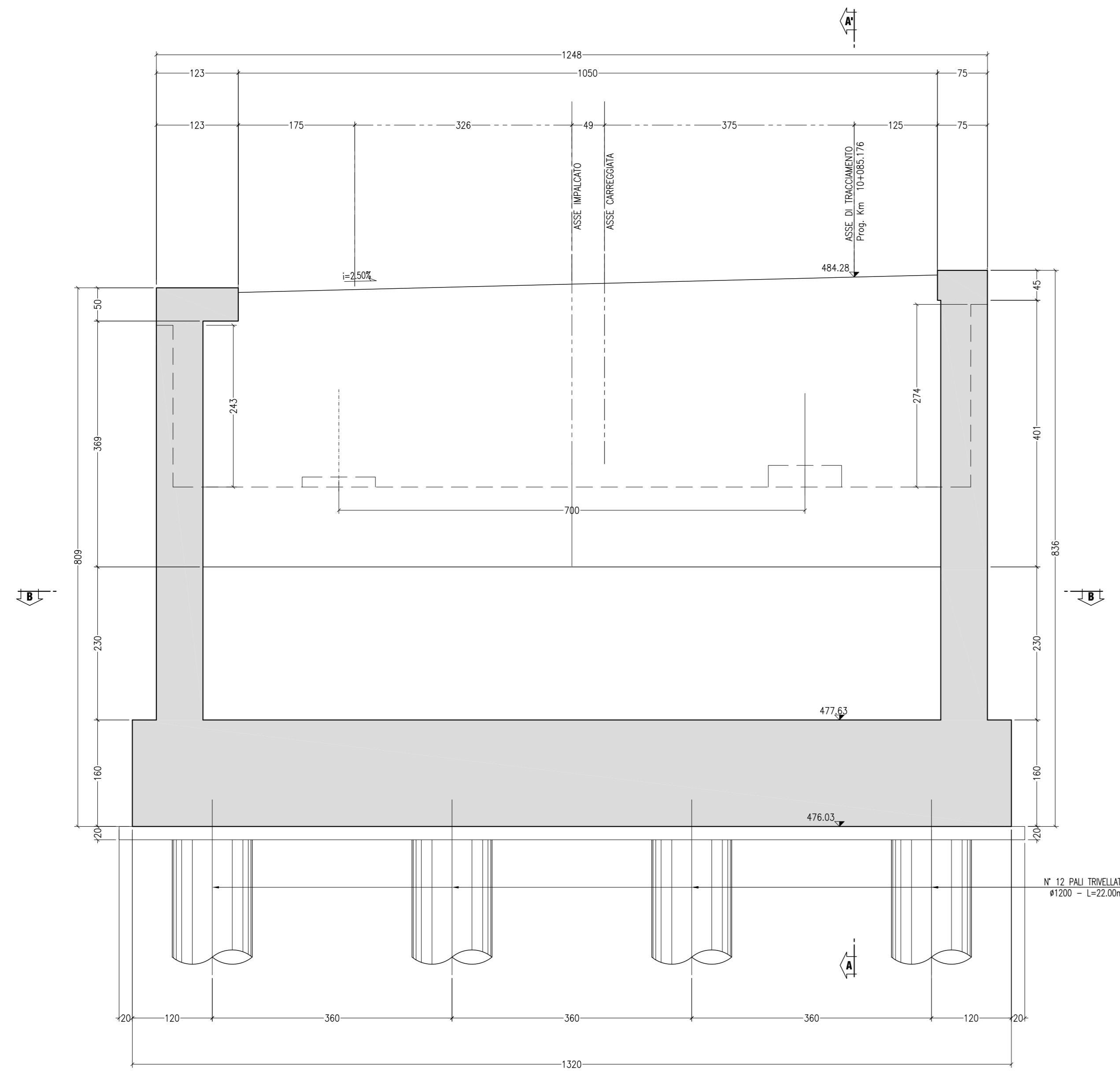

CARPENTERIA SPALLA "Spa"
SEZIONE B-B'
SCALA 1:50

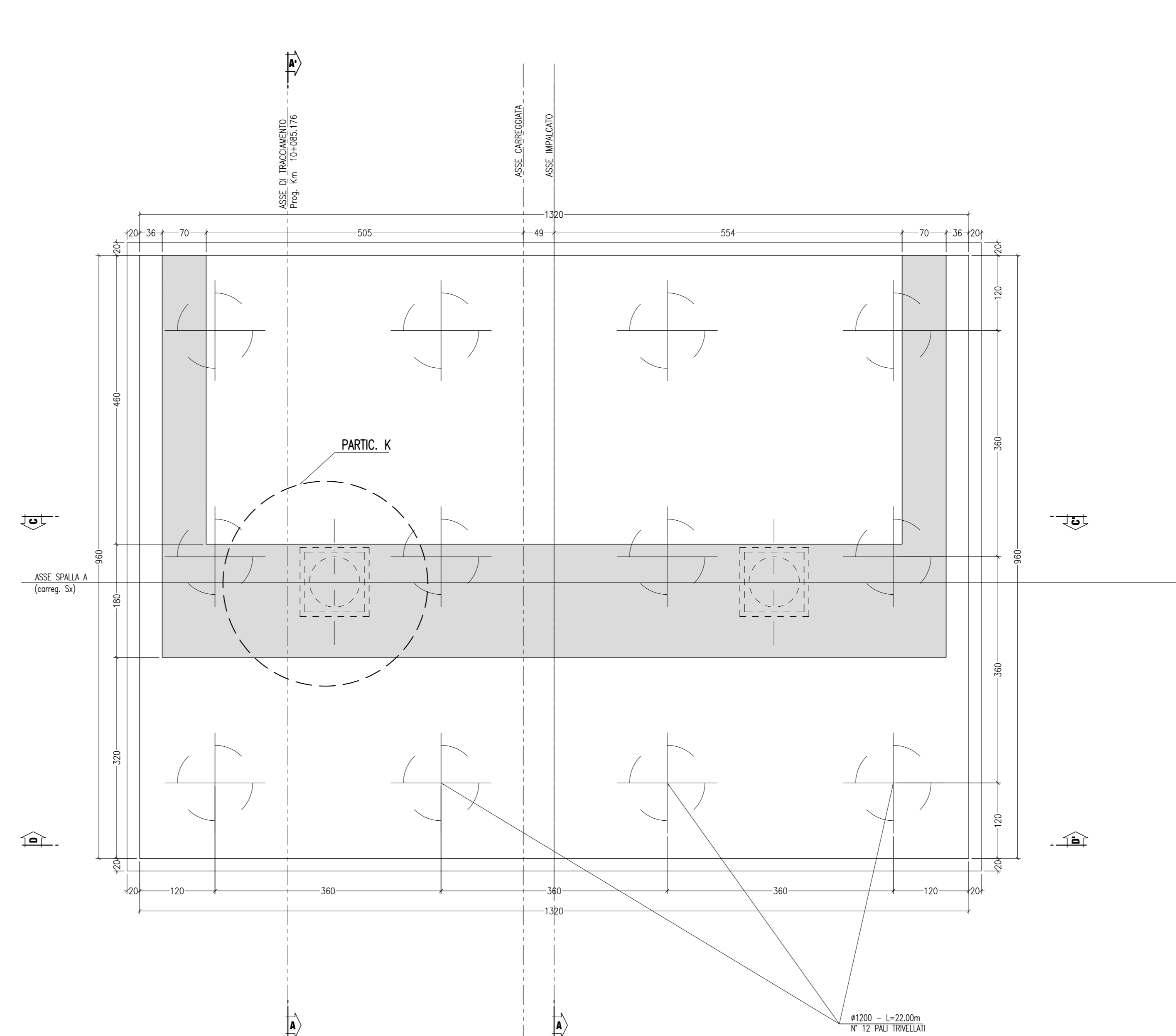

CONGLOMERATO CEMENTIZIO ORDINARIO				
Elemento Strutturale	Copriero minimo (cm)	Classi di resistenza (MPa)	Classi di esposizione	Classi di consistenza
CLS DI PULIZIA E LIVELLAMENTO	-	C12/15	-	-
PAI	5.0	C32/37	XA1	S3 - S4
ZATTERE DI PILE E SPALLE	3.5	C32/37	XA2	S3 - S4
ELEVAZIONE SPALLE	3.5	C28/35	XF2	S3 - S4
ELEVAZIONE PILE E PULVINI	3.5	C28/35	XF2	S3 - S4
BAGGIOLI	3.0	C35/45	XF2	S4
SOLETTA E TRAVERSI IMPALCATO	3.0	C32/40	XC4	S4
CORDOLI E MARCIAPIEDI	3.0	C32/40	XF2	S4
PREDALLES	3.0	C32/40	XC4	S4
VELETTE	3.0	C32/40	XF4	S4

CONGLOMERATO CEMENTIZIO PER TRAVI PREFABBRICATE IN C.A.P.					
Trave C.A.P.	Copriero minimo (cm)	Classi di resistenza (MPa)	R _{yk} (MPa)	Classi di esposizione	Classi di consistenza
TRAVE C.A.P.	3.0	C45/55	45.0	XC4	S4

ARMATURE PER C.A.

ACCIAIO AD ADERENZA MIGLIORATA CONTROLLATO IN STABILIMENTO AVENTE LE SEGUENTI CARATTERISTICHE:

- B450C
- $f_y/f_{yk} \leq 1.35$
- $(f_t/f_{yk})_{medio} \geq 1.15$

f_y = Singolo valore tensione di snervamento
 f_{yk} = Valore caratteristico di snervamento
 f_t = Singolo valore tensione di rottura

ACCIAIO ARMONICO PER C.A.P.

ACCIAIO TREFOLI DI PRECOMPRESSIONE 6/10' STANDARD:

- $f_{pk} = 1860$ MPa (Tensione caratteristica di rottura)
- $f_{pk} = 1670$ MPa (Tensione caratteristica all'1% di deform. tot.)
- $A_p = 139$ mm² (Area sezione nominale trefolo)

PARTICOLARE K (BAGGIOLO)
SCALA 1:20

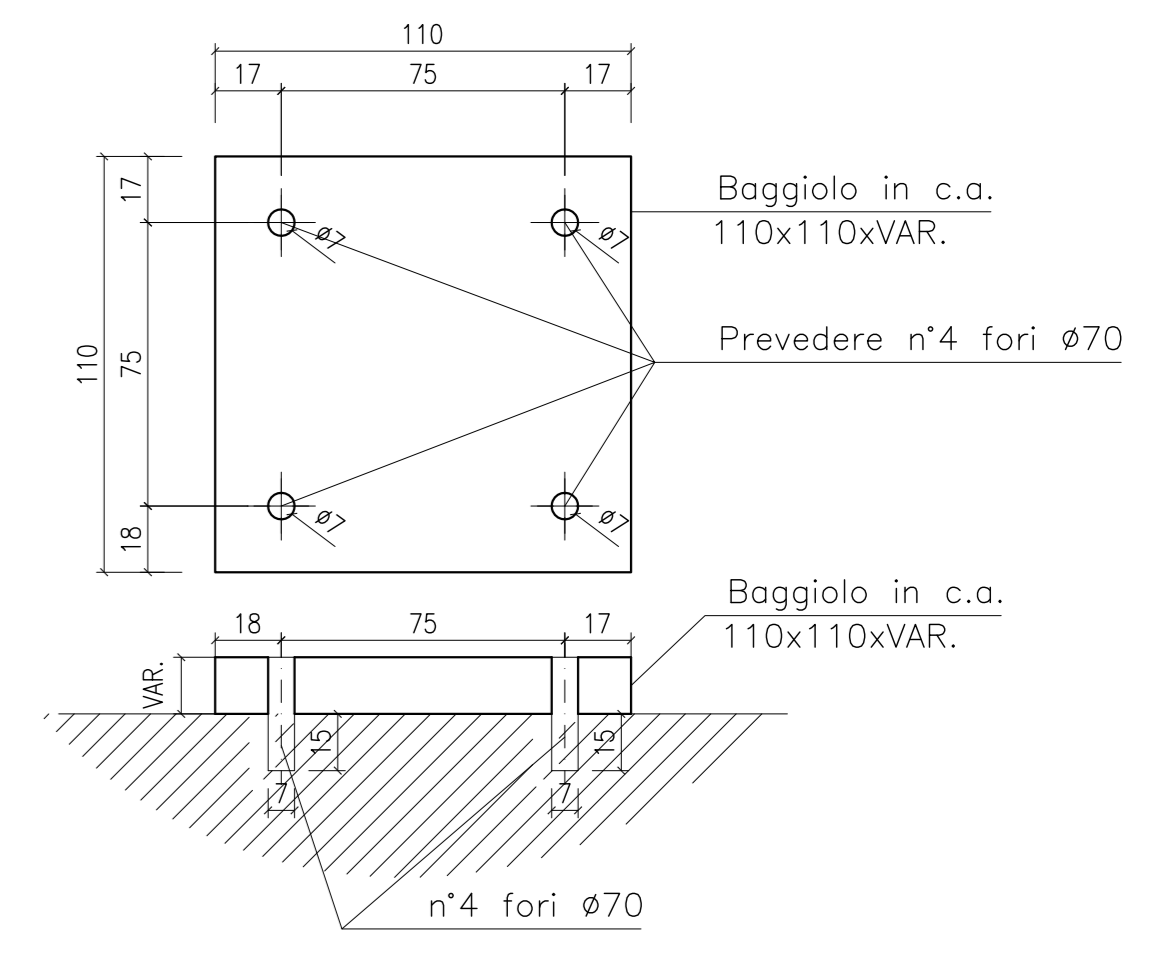

ANAS S.p.A.
DIREZIONE CENTRALE PROGRAMMAZIONE PROGETTAZIONE

PA 12/09
CORRIDOIO PLURIMODALE TIRRENICO - NORD EUROPA
ITINERARIO AGRIGENTO - CALTANISSETTA - A19
S.S. N° 640 "DI PORTO EMPEDOCLE"
AMMODERNAMENTO E ADEGUAMENTO ALLA CAT. B DEL D.M. 5.11.2001
Dal km 44+000 allo svincolo con l'A19

PROGETTO ESECUTIVO

Contraente Generale: **Empedocle S.p.A.**

OPERE D'ARTE MAGGIORI VIADOTTI
Viadotto Favarella
Carpenteria Spalla SA carreggiata Sx

Codice Unico Progetto (CUP) : F91B0900070001
Codice Elaborato: PA12_09 - E 1 4 5 V I 2 0 2 V I 0 2 B B B 0 2 2 C 1:50

REV.	DATA	DESCRIZIONE	REDATTO	VERIFICATO	APPROVATO	AUTORIZZATO
C	05/06/2011	REV. Istruttoria prot. CDG-01411425-P del 19/10/11	T. FASOLO	F. NIGRELLI	M. LITI	P. PAGLINI
B	Luglio 2011	Revisione a seguito di incontro con il Committente	T. FASOLO	F. NIGRELLI	M. LITI	P. PAGLINI
A	Aprile 2011	EMMISSIONE	T. FASOLO	F. NIGRELLI	M. LITI	P. PAGLINI

Responsabile del procedimento: Ing. MAURIZIO ARAMINI

Progettista: **CRONE DEGLI INGEGNERI FIRENZE**
 Consulente Specialisti: **DTI ITALIA S.p.A.**
 Geologo: **ROSALE DI GIORDANO**
 Coordinatore per la sicurezza in fase di progetto: **PEPPINO MESSANO**
 Direttore dei lavori: **PEPPINO MESSANO**