

Quadro d'unione:

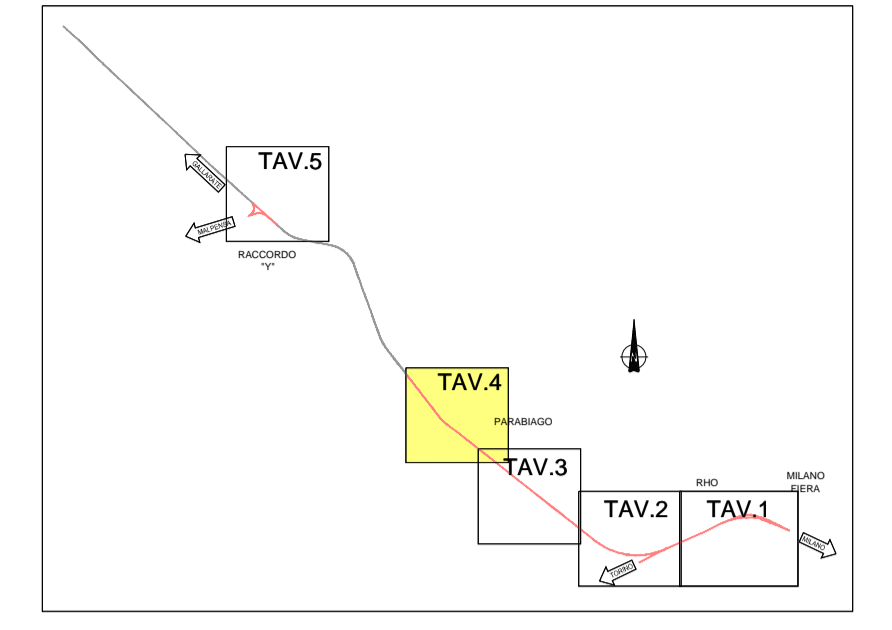

Legenda:

- █ Fascia A
- █ Fascia B
- █ Fascia C
- ↘↗ Reticolo idrografico
- ↘↗ Asse ferroviario di progetto

Schema esplicativo per la delimitazione delle fasce:

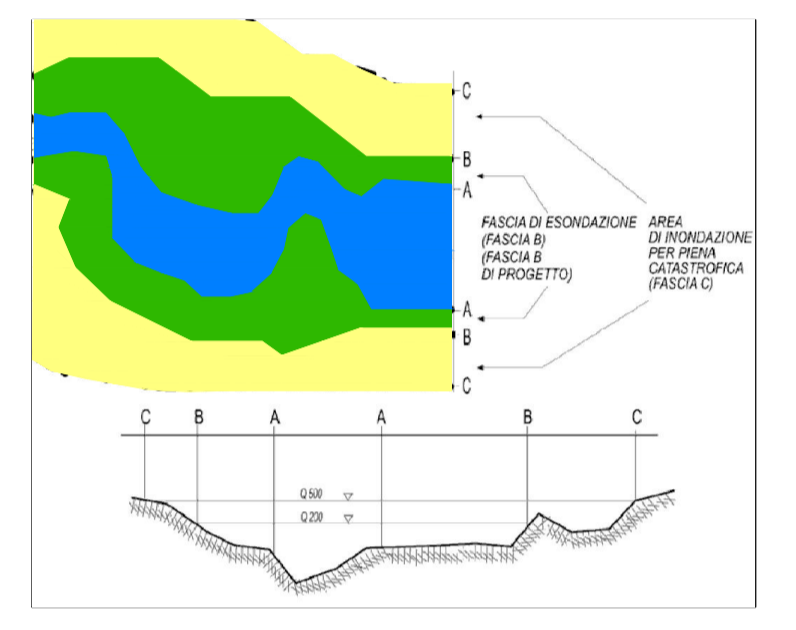

COMMITTENTE:

PROGETTAZIONE:

**INFRASTRUTTURE FERROVIARIE STRATEGICHE DEFINITE
 DALLA LEGGE OBIETTIVO N. 443/01**

CUP: J31J05000010001

U.O. INFRASTRUTTURE NORD

PROGETTO DEFINITIVO

**POTENZIAMENTO DELLA LINEA RHO-ARONA
 TRATTA RHO – GALLARATE
 QUADRUPPLICAMENTO RHO – PARABIAGO E RACCORDO Y**

Idrologia generale

Stralci Planimetrici delle fasce fluviali secondo il PAI - Tav. 4/5

SCALA :
 1:5.000

COMMESSA	LOTTO	FASE	ENTE	TIPO DOC.	OPERA/DISCIPLINA	PROGR.	REV.
MDL1	30	D	26	P5	ID0001	004	A

Revis.	Descrizione	Redatto	Data	Verificato	Data	Approvato	Data	Autorizz. Data
A	Emissione esecutiva	M. Cocatto	ottobre 2017	M. Ventura	ottobre 2017	S. Rossi	ottobre 2017	