

ARMATURA FONDAZIONI PILA 4 DX
(SCALA 1 : 50)

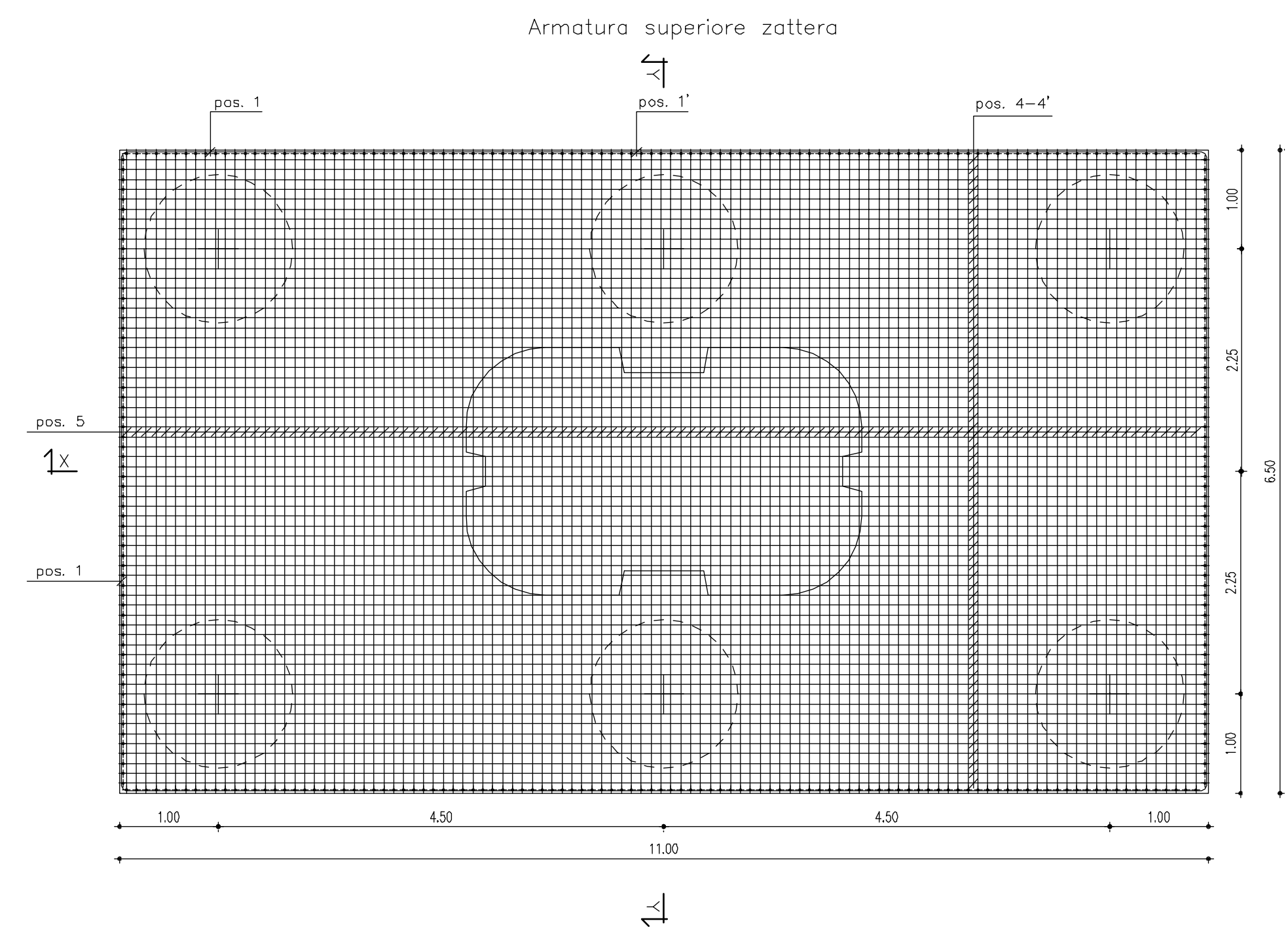
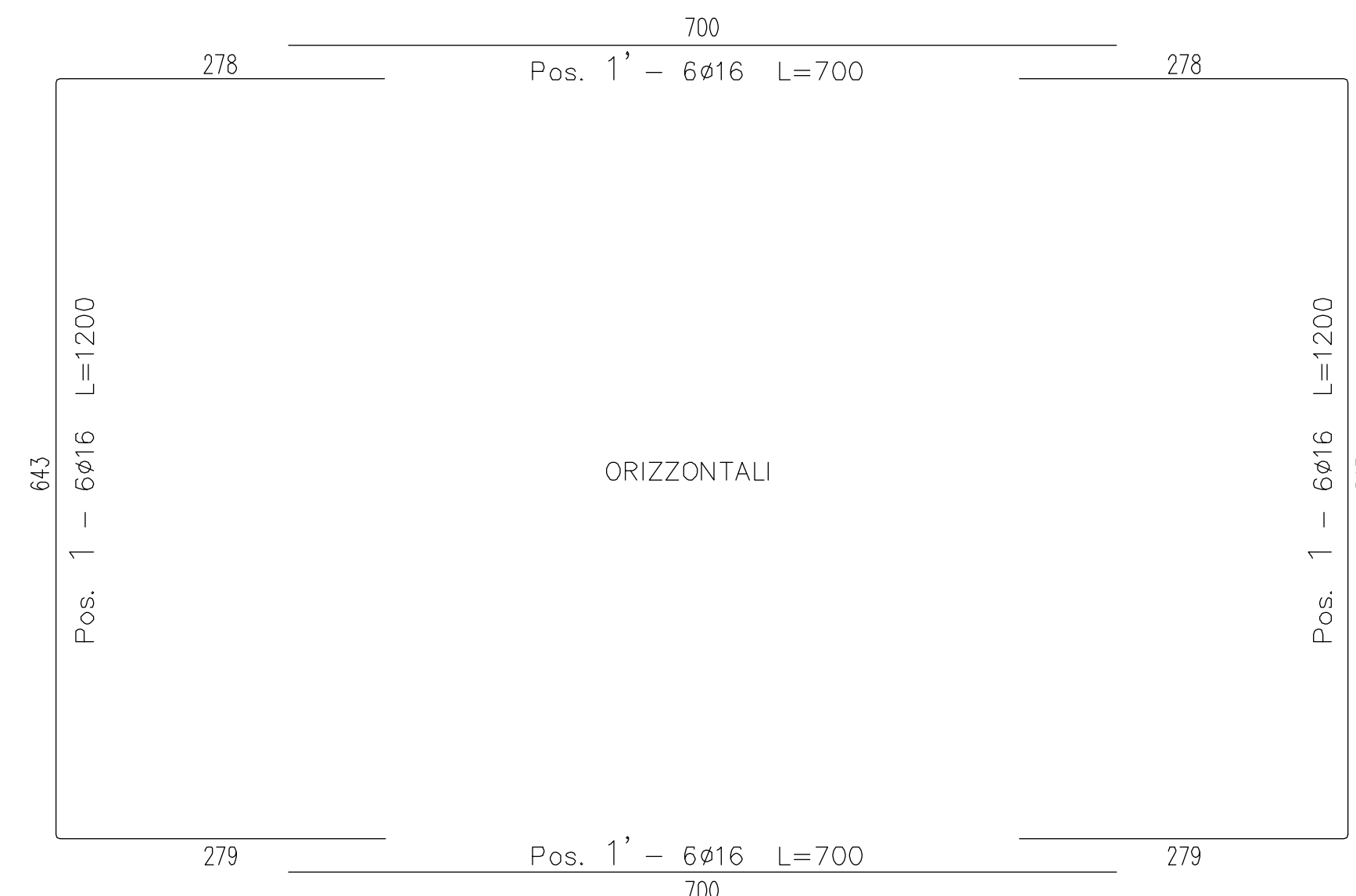
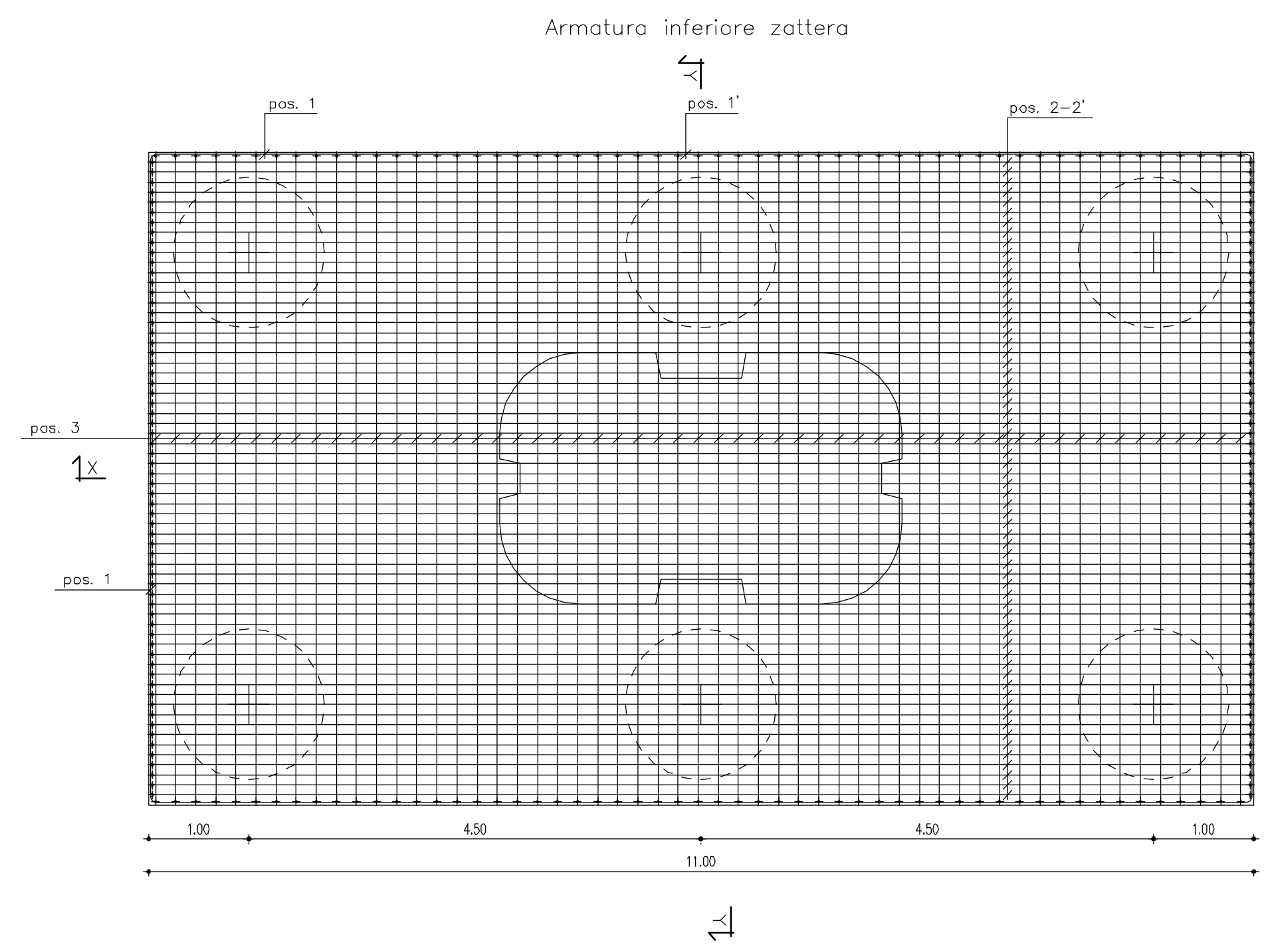

Barre

Pos.	Ø (mm)	nb	A (cm)	B (cm)	L (m)	Ltot (m)
1	16	12	278	643	12,00	144,00
3	20	56	223	639	10,86	607,60
6	26	30	198	1084	12,00	360,00
7	26	36	130	639	9,00	324,00
8	26	36	100	639	9,00	324,00
10	26	48	65	770	9,00	432,00
2	26	64	223	547	7,70	492,80
3'	26	64	223	617	9,00	576,00
9	26	13	220	680	9,00	117,00
9'	26	13	220	540	7,60	98,80
5	22	56	110	639	8,60	481,60
4	22	64	110	790	9,00	576,00
4'	22	64	110	430	8,40	345,60
1'	16	12	700	700	7,00	84,00
16	26	144	1200		12,00	1728,00
17	26	144	1200		12,00	1728,00
15	26	144	660	150	8,10	1166,40
20	20	84			4,57	383,88
11	26	28	25	375	4,00	112,00
12	26	16	25	375	4,00	64,00
13	26	4	25	375	4,00	16,00
14	26	10	25	375	4,00	40,00

Spirali

Spirale	Pos.	R (cm)	H (cm)	np	Ø (mm)	S (cm)	Ltot (m)	Note
19	19	70	28,00	6	12	20	3964,00	

Massa barre

Ø (mm)	M/L (kg/m)	Ltot (m)	Mtot (kg)
16	1,576	226,00	356,79
20	2,466	991,48	2444,99
22	2,884	1403,2	4057,15
26	4,168	7579,00	31589,27
Tot.			38581,19

Massa spirali

Ø (mm)	M/L (kg/m)	Ltot (m)	Mtot (kg)
12	0,888	3964,00	3520,03

Massa totale acciaio : 42101,22 kg
Ultima posizione : 20

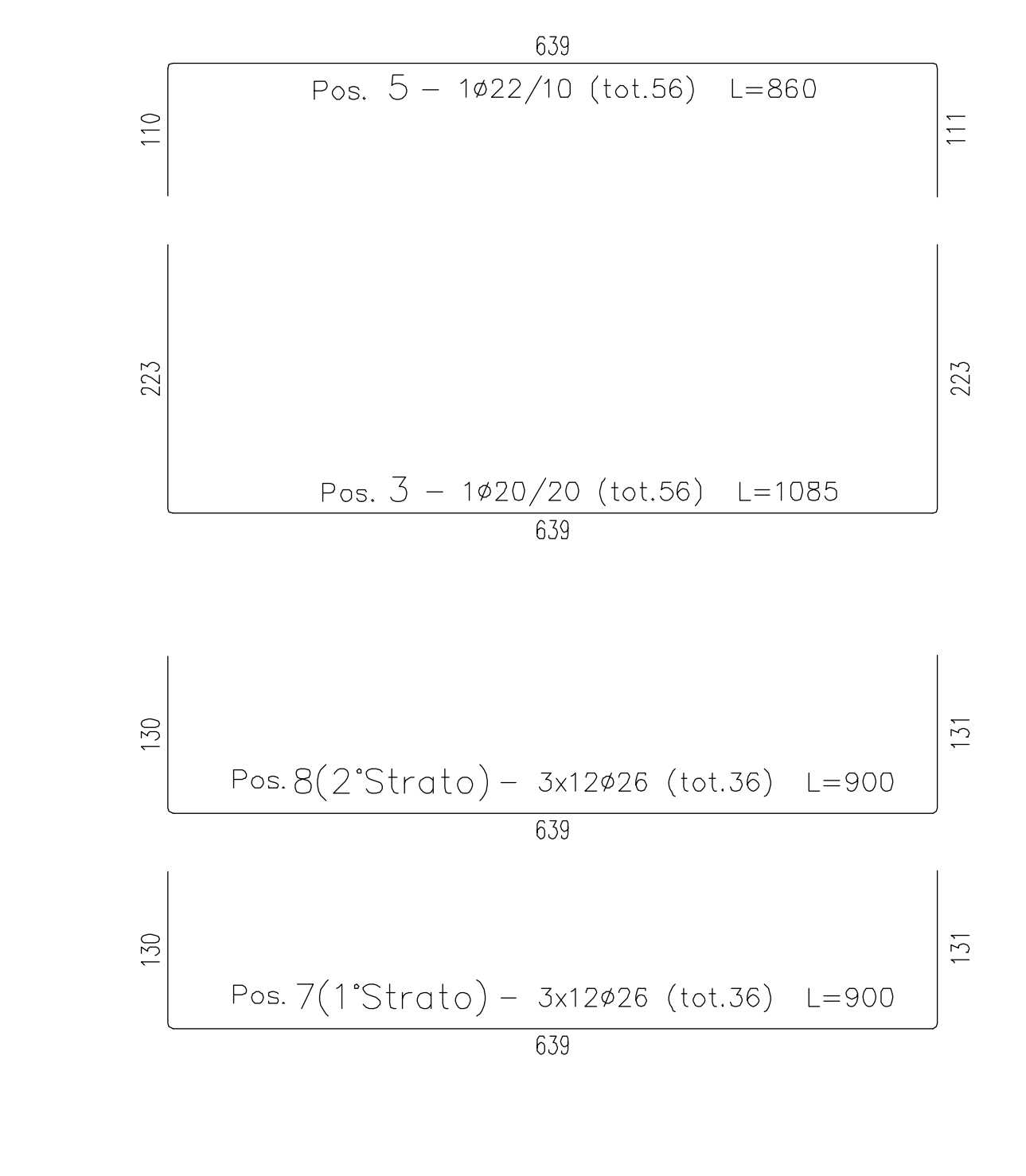
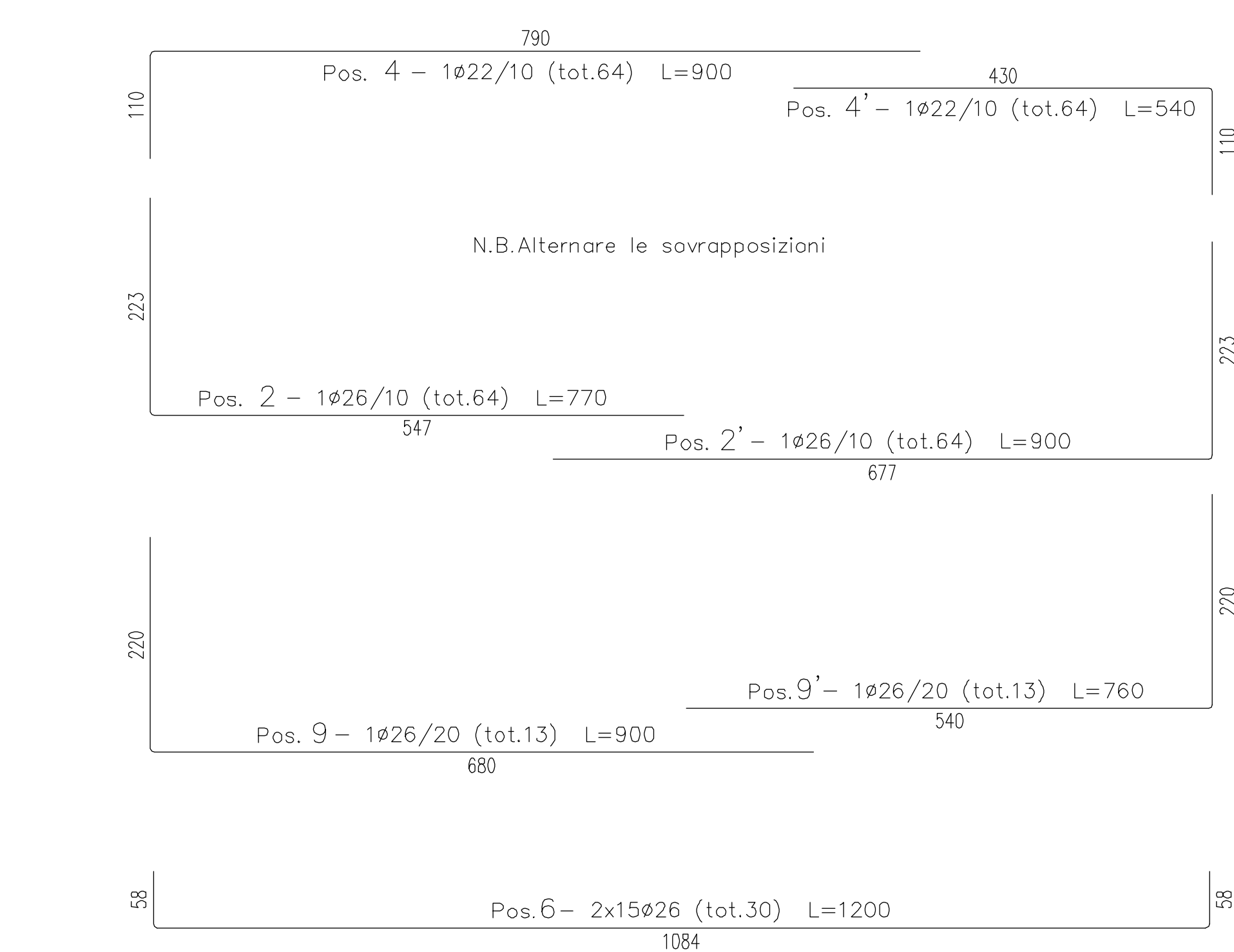
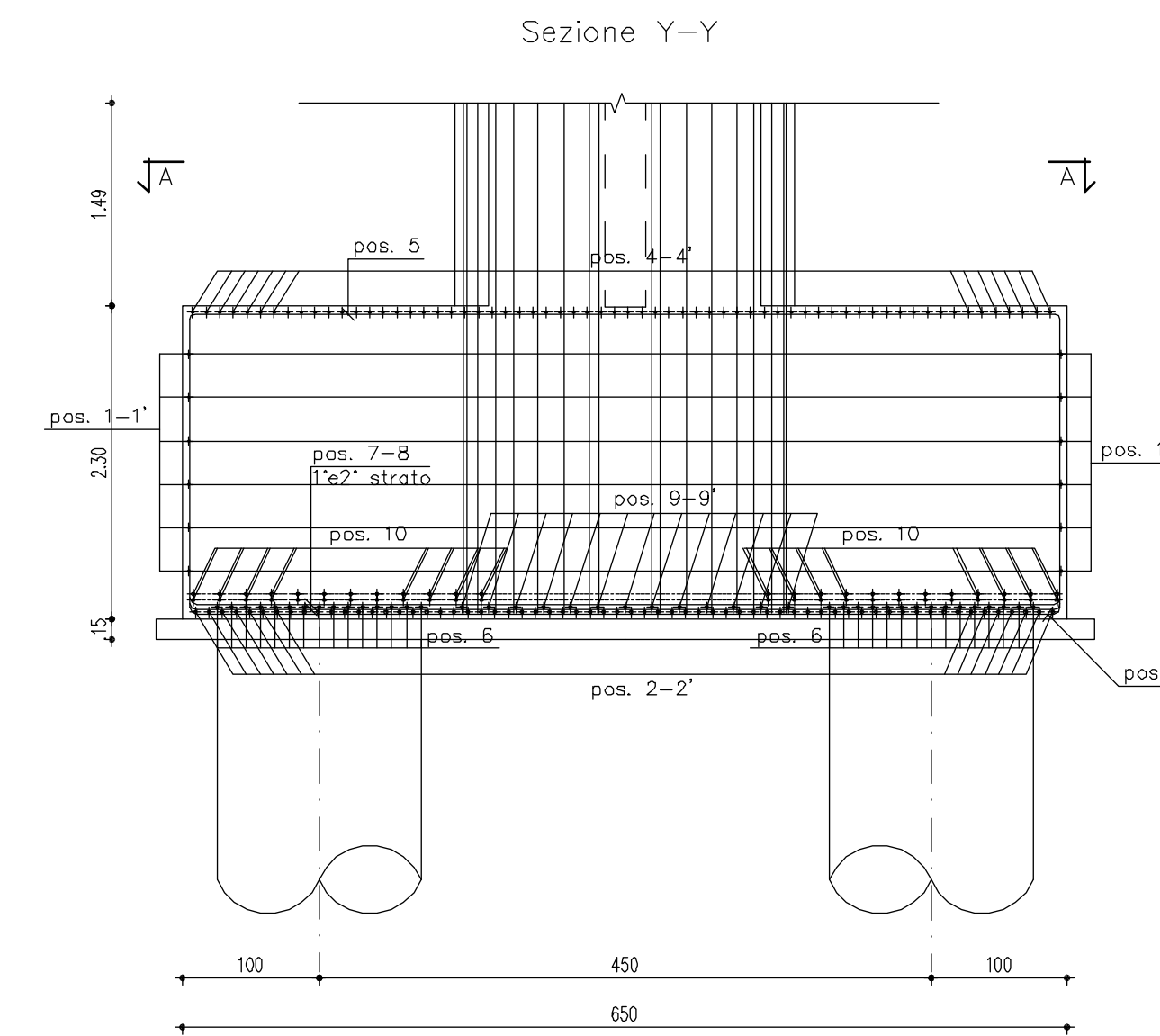
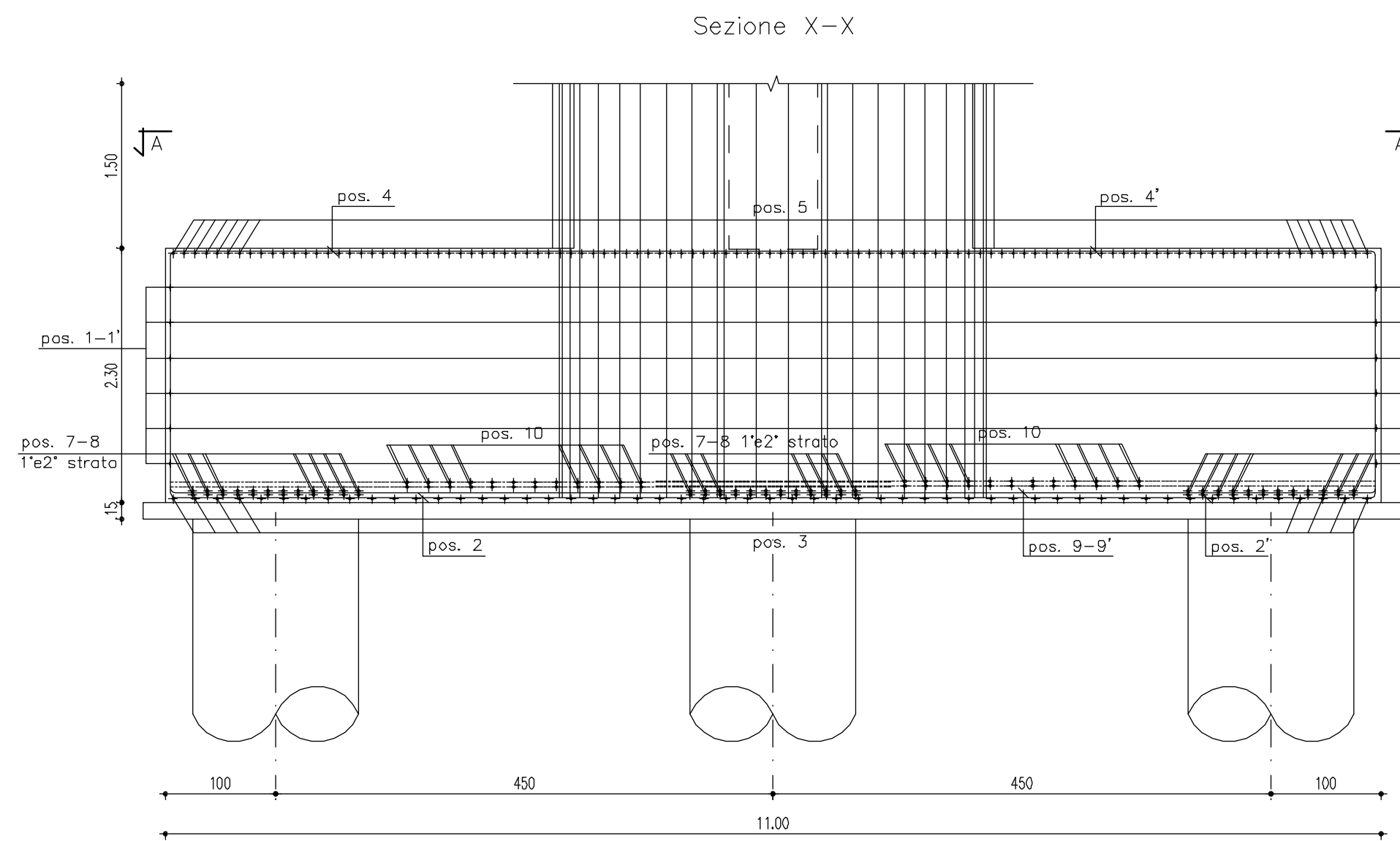
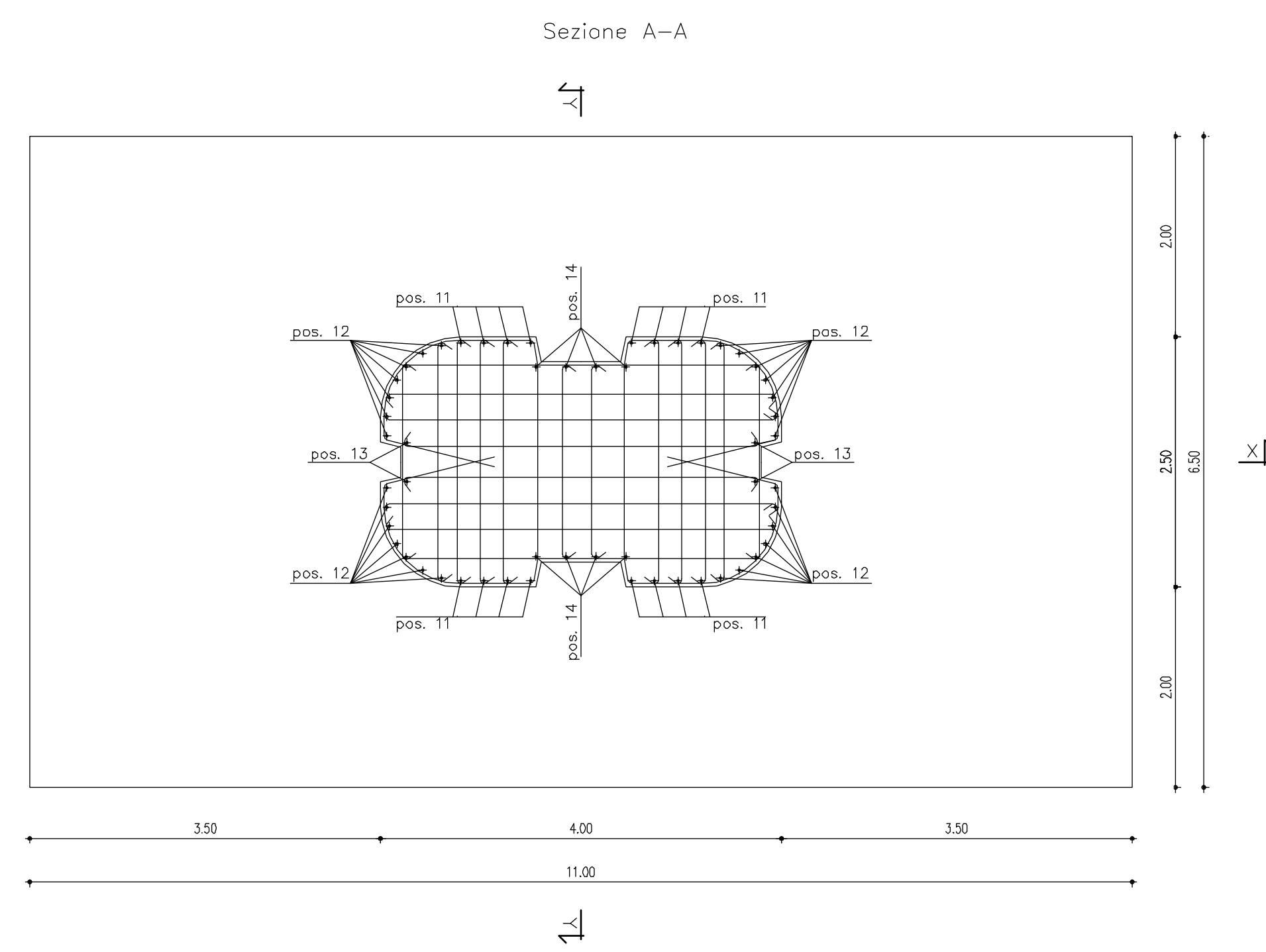
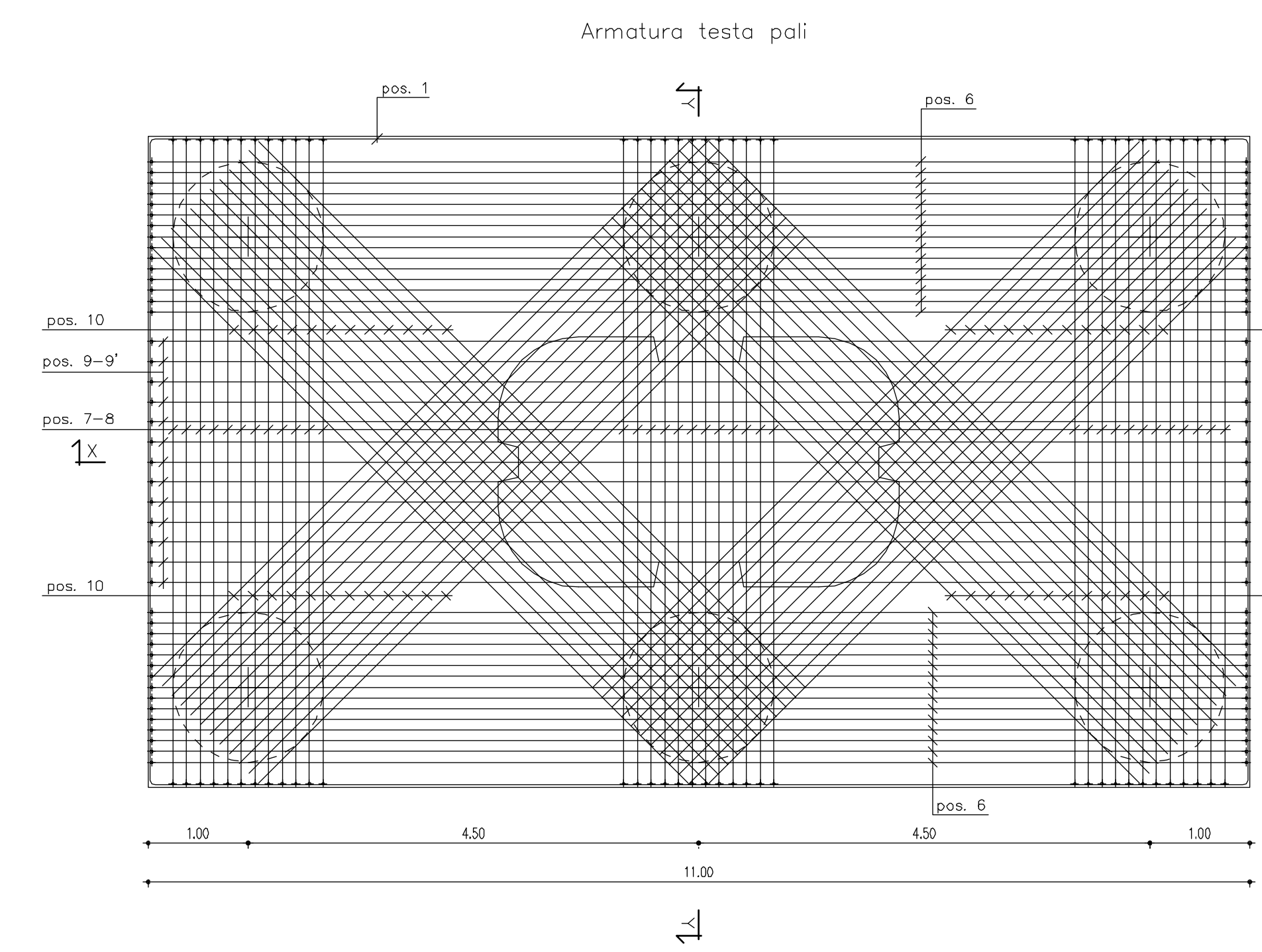

- Pos. 11 - 4x7#26 (tot.28) L=400
- Pos. 12 - 4x#26 (tot.16) L=400
- Pos. 13 - 2x#26 (tot.4) L=400
- Pos. 14 - 2x#26 (tot.10) L=400

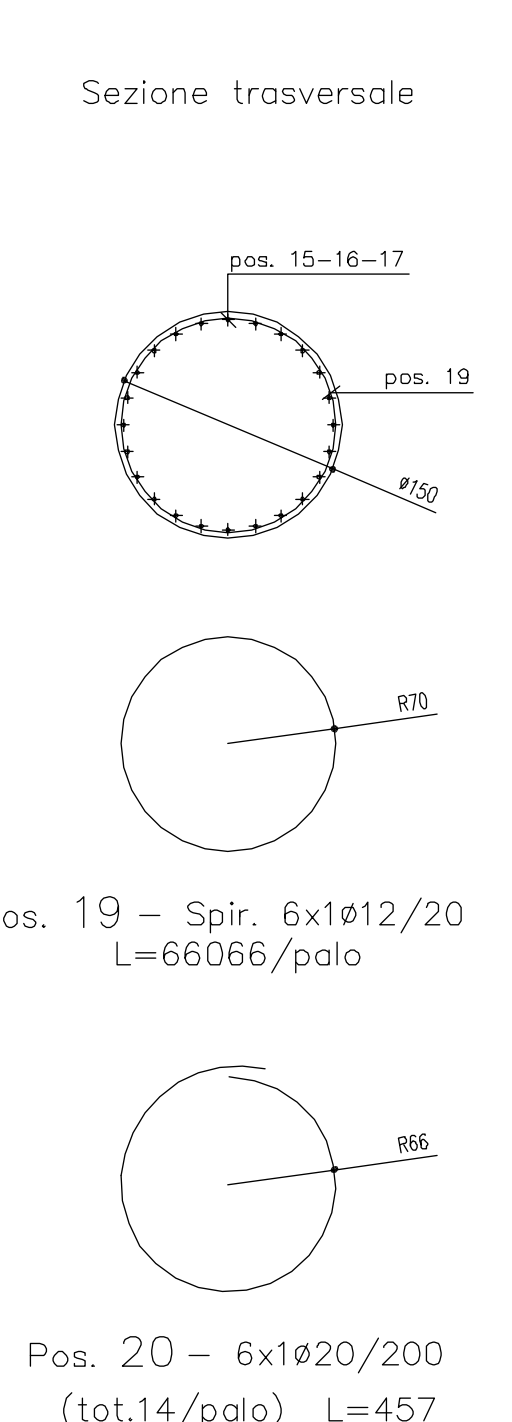
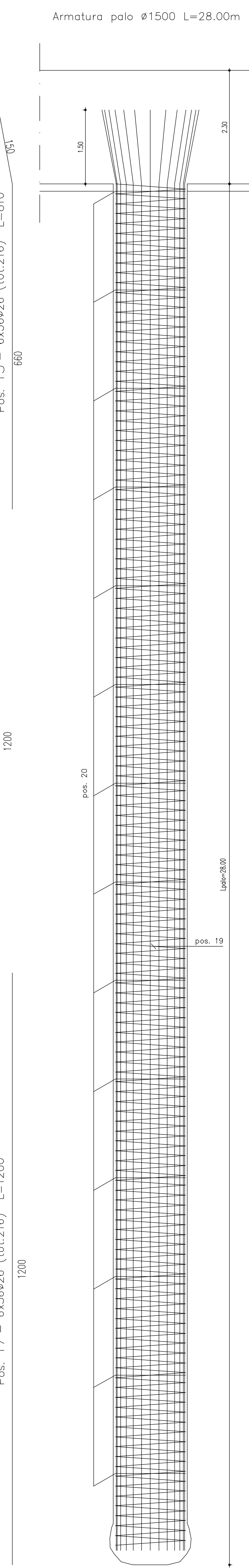

Pos. 19 = Spir. 6x12/20 L=6606/palo
Pos. 20 = 6x12/20 (tot.14/palo) L=457

CARPENTERIA METALLICA

DESCRIZIONE	Quantità	Unità	Costo di riferimento	Costo di lavoro
CELESTRI PIRELLA	-	€12/19	-	-
LOCCALMENTE	-	€20/20	-	-
PAZI	3,8	€20/20	76,00	54,00
ZATTONE DI PILE E SPALLE	3,8	€20/20	76,00	54,00
ELIMINAZIONE SPIRALI	5,8	€20/20	116,00	84,00
ELEVI. PILE E PULVINE	4,0	€20/20	80,00	54,00
BAGGOLI	4,0	€20/20	80,00	54,00
SOLETTA	4,0	€20/20	80,00	54,00
CORDOLI E MARCIAPEDI	4,0	€20/20	80,00	54,00

CONCRETO CEMENTIZIO

DESCRIZIONE	Quantità	Unità	Costo di riferimento	Costo di lavoro
CELESTRI PIRELLA	-	€12/19	-	-
LOCCALMENTE	-	€20/20	-	-
PAZI	3,8	€20/20	76,00	54,00
ZATTONE DI PILE E SPALLE	3,8	€20/20	76,00	54,00
ELIMINAZIONE SPIRALI	5,8	€20/20	116,00	84,00
ELEVI. PILE E PULVINE	4,0	€20/20	80,00	54,00
BAGGOLI	4,0	€20/20	80,00	54,00
SOLETTA	4,0	€20/20	80,00	54,00
CORDOLI E MARCIAPEDI	4,0	€20/20	80,00	54,00

ANAS S.p.A.
PA 12/09
CORRIDOIO PLURIMODALE TIRRENICO - NORD EUROPA
ITINERARIO AGRIGENTO - CALTANISSETTA - A19
S.S. N° 640 "DI PORTO EMPEDOCLE"
AMMODERNAMENTO E ADEGUAMENTO ALLA CAT. B DEL D.M. 5.11.2001
Dal km 44+000 allo svincolo con l'A19

PROGETTO ESECUTIVO

Contraente Generale: **Empedocle 2**

OPERE D'ARTE MAGGIORI VIADOTTI
Viadotto Busita I
ARMATURA PILA 4 CARREGGIATA DX - FONDAZIONI

Codice Unico Progetto (CUP): F91B09000070001
Codice Elaborato: PA12_09-E 149V1206V1069B B064B 5/80

17 Luglio 2011

Redatto: **Empedocle 2**
Verificato: **Empedocle 2**
Approvato: **Empedocle 2**

Progettista: **GRUPPO TECNICO**
Consulente Strutturale: **GRUPPO TECNICO**
Coordinatore per l'Impianto: **GRUPPO TECNICO**
Direttore dei Lavori: **GRUPPO TECNICO**