

PLANIMETRIA STATO DI FATTO
SCALA 1:500

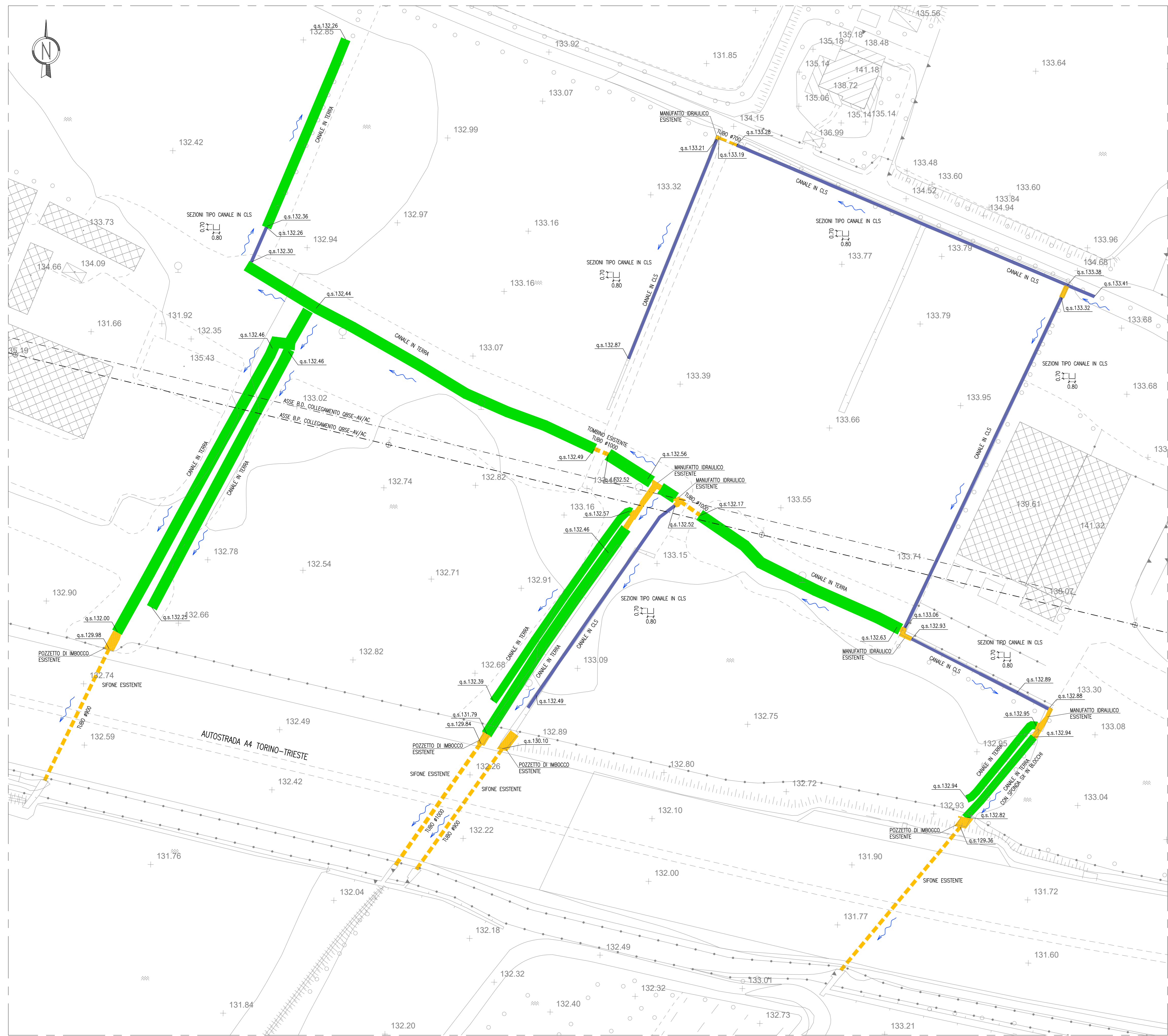

PLANIMETRIA STATO DI PROGETTO
SCALA 1:500

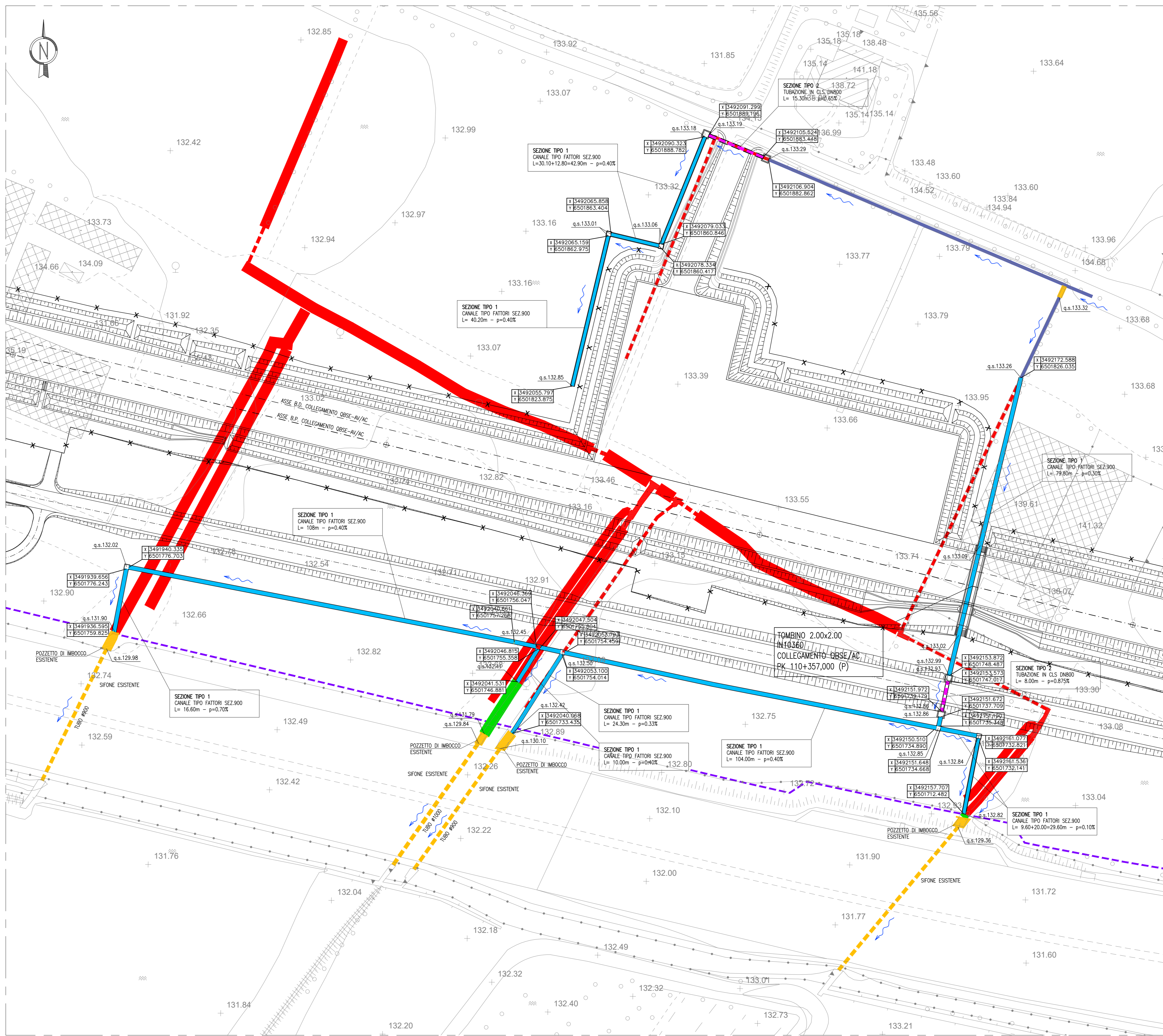

SEZIONE TIPO 1
SCALA 1:50

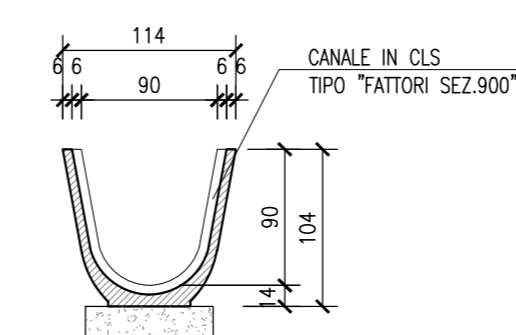

SEZIONE TIPO 2
SCALA 1:50

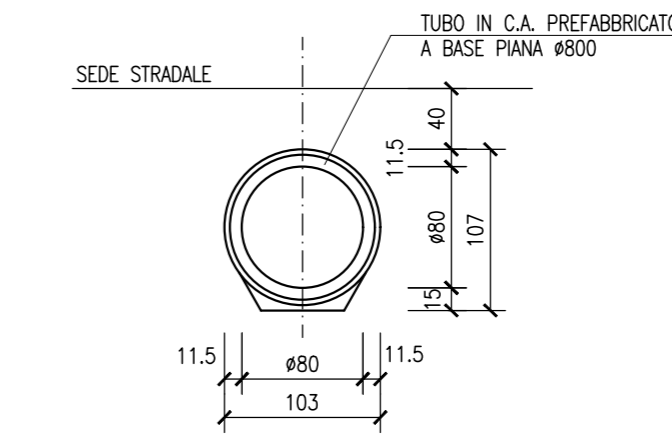

DESEGNI DI RIFERIMENTO

| DESCRIZIONE | CODICE |
|--|-------------------|
| R86 - RELAZIONE TECNICA GENERALE | INR12E2P2R0800001 |
| R86 - PLANIMETRIA DI PROGETTO - TAVOLA 1 | INR12E2P2R0800002 |
| R86 - PLANIMETRIA DI PROGETTO - TAVOLA 2 | INR12E2P2R0800003 |
| R86 - PLANIMETRIA DI PROGETTO - TAVOLA 3 | INR12E2P2R0800004 |
| R86 - PLANIMETRIA DI PROGETTO - TAVOLA 4 | INR12E2P2R0800005 |
| R86 - PLANIMETRIA DI PROGETTO - TAVOLA 5 | INR12E2P2R0800006 |
| R86 - PLANIMETRIA DI PROGETTO - TAVOLA 6 | INR12E2P2R0800007 |
| R86 - PLANIMETRIA DI PROGETTO - TAVOLA 7 | INR12E2P2R0800008 |
| R86 - PLANIMETRIA DI PROGETTO - TAVOLA 8 | INR12E2P2R0800009 |
| R86 - PLANIMETRIA DI PROGETTO - TAVOLA 9 | INR12E2P2R0800010 |
| R86 - PLANIMETRIA DI PROGETTO - TAVOLA 10 | INR12E2P2R0800011 |
| R86 - PLANIMETRIA DI PROGETTO - TAVOLA 11 | INR12E2P2R0800012 |
| R86 - PLANIMETRIA DI PROGETTO - TAVOLA 12 | INR12E2P2R0800013 |
| R86 - PLANIMETRIA DI PROGETTO - TAVOLA 13 | INR12E2P2R0800014 |
| R86 - PLANIMETRIA DI PROGETTO - TAVOLA 14 | INR12E2P2R0800015 |
| R86 - PLANIMETRIA DI PROGETTO - TAVOLA 15 | INR12E2P2R0800016 |
| R86 - PLANIMETRIA DI PROGETTO - TAVOLA 16 | INR12E2P2R0800017 |
| R86 - PLANIMETRIA DI PROGETTO - TAVOLA 17 | INR12E2P2R0800018 |
| R86 - PLANIMETRIA DI PROGETTO - TAVOLA 18 | INR12E2P2R0800019 |
| R86 - PLANIMETRIA DI PROGETTO - TAVOLA 19 | INR12E2P2R0800020 |
| R86 - PLANIMETRIA DI PROGETTO - TAVOLA 20 | INR12E2P2R0800021 |
| R86 - PLANIMETRIA DI PROGETTO - TAVOLA 21 | INR12E2P2R0800022 |
| R86 - PLANIMETRIA DI PROGETTO - TAVOLA 22 | INR12E2P2R0800023 |
| R86 - PLANIMETRIA DI PROGETTO - TAVOLA 23 | INR12E2P2R0800024 |
| R86 - PLANIMETRIA DI PROGETTO - TAVOLA 24 | INR12E2P2R0800025 |
| R86 - PLANIMETRIA DI PROGETTO - TAVOLA 25 | INR12E2P2R0800026 |
| R86 - PLANIMETRIA DI PROGETTO - TAVOLA 26 | INR12E2P2R0800027 |
| R86 - PLANIMETRIA DI PROGETTO - TAVOLA 27 | INR12E2P2R0800028 |
| R86 - PLANIMETRIA DI PROGETTO - TAVOLA 28 | INR12E2P2R0800029 |
| R86 - PLANIMETRIA DI PROGETTO - TAVOLA 29 | INR12E2P2R0800030 |
| R86 - PLANIMETRIA DI PROGETTO - TAVOLA 30 | INR12E2P2R0800031 |
| R86 - PLANIMETRIA DI PROGETTO - TAVOLA 31 | INR12E2P2R0800032 |
| R86 - PLANIMETRIA DI PROGETTO - TAVOLA 32 | INR12E2P2R0800033 |
| R86 - PLANIMETRIA DI PROGETTO - TAVOLA 33 | INR12E2P2R0800034 |
| R86 - PLANIMETRIA DI PROGETTO - TAVOLA 34 | INR12E2P2R0800035 |
| R86 - PLANIMETRIA DI PROGETTO - TAVOLA 35 | INR12E2P2R0800036 |
| R86 - PLANIMETRIA DI PROGETTO - TAVOLA 36 | INR12E2P2R0800037 |
| R86 - PLANIMETRIA DI PROGETTO - TAVOLA 37 | INR12E2P2R0800038 |
| R86 - PLANIMETRIA DI PROGETTO - TAVOLA 38 | INR12E2P2R0800039 |
| R86 - PLANIMETRIA DI PROGETTO - TAVOLA 39 | INR12E2P2R0800040 |
| R86 - PLANIMETRIA DI PROGETTO - TAVOLA 40 | INR12E2P2R0800041 |
| R86 - PLANIMETRIA DI PROGETTO - TAVOLA 41 | INR12E2P2R0800042 |
| R86 - PLANIMETRIA DI PROGETTO - TAVOLA 42 | INR12E2P2R0800043 |
| R86 - PLANIMETRIA DI PROGETTO - TAVOLA 43 | INR12E2P2R0800044 |
| R86 - PLANIMETRIA DI PROGETTO - TAVOLA 44 | INR12E2P2R0800045 |
| R86 - PLANIMETRIA DI PROGETTO - TAVOLA 45 | INR12E2P2R0800046 |
| R86 - PLANIMETRIA DI PROGETTO - TAVOLA 46 | INR12E2P2R0800047 |
| R86 - PLANIMETRIA DI PROGETTO - TAVOLA 47 | INR12E2P2R0800048 |
| R86 - PLANIMETRIA DI PROGETTO - TAVOLA 48 | INR12E2P2R0800049 |
| R86 - PLANIMETRIA DI PROGETTO - TAVOLA 49 | INR12E2P2R0800050 |
| R86 - PLANIMETRIA DI PROGETTO - TAVOLA 50 | INR12E2P2R0800051 |
| R86 - PLANIMETRIA DI PROGETTO - TAVOLA 51 | INR12E2P2R0800052 |
| R86 - PLANIMETRIA DI PROGETTO - TAVOLA 52 | INR12E2P2R0800053 |
| R86 - PLANIMETRIA DI PROGETTO - TAVOLA 53 | INR12E2P2R0800054 |
| R86 - PLANIMETRIA DI PROGETTO - TAVOLA 54 | INR12E2P2R0800055 |
| R86 - PLANIMETRIA DI PROGETTO - TAVOLA 55 | INR12E2P2R0800056 |
| R86 - PLANIMETRIA DI PROGETTO - TAVOLA 56 | INR12E2P2R0800057 |
| R86 - PLANIMETRIA DI PROGETTO - TAVOLA 57 | INR12E2P2R0800058 |
| R86 - PLANIMETRIA DI PROGETTO - TAVOLA 58 | INR12E2P2R0800059 |
| R86 - PLANIMETRIA DI PROGETTO - TAVOLA 59 | INR12E2P2R0800060 |
| R86 - PLANIMETRIA DI PROGETTO - TAVOLA 60 | INR12E2P2R0800061 |
| R86 - PLANIMETRIA DI PROGETTO - TAVOLA 61 | INR12E2P2R0800062 |
| R86 - PLANIMETRIA DI PROGETTO - TAVOLA 62 | INR12E2P2R0800063 |
| R86 - PLANIMETRIA DI PROGETTO - TAVOLA 63 | INR12E2P2R0800064 |
| R86 - PLANIMETRIA DI PROGETTO - TAVOLA 64 | INR12E2P2R0800065 |
| R86 - PLANIMETRIA DI PROGETTO - TAVOLA 65 | INR12E2P2R0800066 |
| R86 - PLANIMETRIA DI PROGETTO - TAVOLA 66 | INR12E2P2R0800067 |
| R86 - PLANIMETRIA DI PROGETTO - TAVOLA 67 | INR12E2P2R0800068 |
| R86 - PLANIMETRIA DI PROGETTO - TAVOLA 68 | INR12E2P2R0800069 |
| R86 - PLANIMETRIA DI PROGETTO - TAVOLA 69 | INR12E2P2R0800070 |
| R86 - PLANIMETRIA DI PROGETTO - TAVOLA 70 | INR12E2P2R0800071 |
| R86 - PLANIMETRIA DI PROGETTO - TAVOLA 71 | INR12E2P2R0800072 |
| R86 - PLANIMETRIA DI PROGETTO - TAVOLA 72 | INR12E2P2R0800073 |
| R86 - PLANIMETRIA DI PROGETTO - TAVOLA 73 | INR12E2P2R0800074 |
| R86 - PLANIMETRIA DI PROGETTO - TAVOLA 74 | INR12E2P2R0800075 |
| R86 - PLANIMETRIA DI PROGETTO - TAVOLA 75 | INR12E2P2R0800076 |
| R86 - PLANIMETRIA DI PROGETTO - TAVOLA 76 | INR12E2P2R0800077 |
| R86 - PLANIMETRIA DI PROGETTO - TAVOLA 77 | INR12E2P2R0800078 |
| R86 - PLANIMETRIA DI PROGETTO - TAVOLA 78 | INR12E2P2R0800079 |
| R86 - PLANIMETRIA DI PROGETTO - TAVOLA 79 | INR12E2P2R0800080 |
| R86 - PLANIMETRIA DI PROGETTO - TAVOLA 80 | INR12E2P2R0800081 |
| R86 - PLANIMETRIA DI PROGETTO - TAVOLA 81 | INR12E2P2R0800082 |
| R86 - PLANIMETRIA DI PROGETTO - TAVOLA 82 | INR12E2P2R0800083 |
| R86 - PLANIMETRIA DI PROGETTO - TAVOLA 83 | INR12E2P2R0800084 |
| R86 - PLANIMETRIA DI PROGETTO - TAVOLA 84 | INR12E2P2R0800085 |
| R86 - PLANIMETRIA DI PROGETTO - TAVOLA 85 | INR12E2P2R0800086 |
| R86 - PLANIMETRIA DI PROGETTO - TAVOLA 86 | INR12E2P2R0800087 |
| R86 - PLANIMETRIA DI PROGETTO - TAVOLA 87 | INR12E2P2R0800088 |
| R86 - PLANIMETRIA DI PROGETTO - TAVOLA 88 | INR12E2P2R0800089 |
| R86 - PLANIMETRIA DI PROGETTO - TAVOLA 89 | INR12E2P2R0800090 |
| R86 - PLANIMETRIA DI PROGETTO - TAVOLA 90 | INR12E2P2R0800091 |
| R86 - PLANIMETRIA DI PROGETTO - TAVOLA 91 | INR12E2P2R0800092 |
| R86 - PLANIMETRIA DI PROGETTO - TAVOLA 92 | INR12E2P2R0800093 |
| R86 - PLANIMETRIA DI PROGETTO - TAVOLA 93 | INR12E2P2R0800094 |
| R86 - PLANIMETRIA DI PROGETTO - TAVOLA 94 | INR12E2P2R0800095 |
| R86 - PLANIMETRIA DI PROGETTO - TAVOLA 95 | INR12E2P2R0800096 |
| R86 - PLANIMETRIA DI PROGETTO - TAVOLA 96 | INR12E2P2R0800097 |
| R86 - PLANIMETRIA DI PROGETTO - TAVOLA 97 | INR12E2P2R0800098 |
| R86 - PLANIMETRIA DI PROGETTO - TAVOLA 98 | INR12E2P2R0800099 |
| R86 - PLANIMETRIA DI PROGETTO - TAVOLA 99 | INR12E2P2R0800100 |
| R86 - PLANIMETRIA DI PROGETTO - TAVOLA 100 | INR12E2P2R0800101 |

NOTE GENERALI

- TUTTE LE MISURE SONO ESPRESSE IN CENTIMETRI
- TUTTE LE QUOTE ALTIMETRICHE SONO ESPRESSE IN METRI s.l.m.
- TUTTE LE COORDINATE SONO ESPRESSE IN METRI
- q.s. = QUOTA DI SCORRIMENTO

LEGENDA

- CANALE IN TERRA ESISTENTE
- CANALE IN CLS ESISTENTE
- CANALE IN TERRA ESISTENTE DA DISMETTERE
- - - TUBO ESISTENTE
- - - CANALE IN CLS/TUBO ESISTENTE DA DEMOLIRE
- CANALE IN CLS DI PROGETTO
- - - TUBO #800 DI PROGETTO
- - - LIMITE FASCIA DI 7.00m DA CILIO BITUMATO AUTOSTRADA

COMMITTENTE:



ALTA SORVEGLIANZA:



GENERAL CONTRACTOR:



INFRASTRUTTURE FERROVIARIE STRATEGICHE DEFINITE DALLA LEGGE OBIETTIVO N. 443/01

LINEA A.V./A.C. TORINO - VENEZIA Tratta MILANO - VERONA
Lotto funzionale Brescia-Verona
PROGETTO ESECUTIVO

R86 - RILEVATO COLLEG. QBSE-AV/AC DA PK 109+134,00 A PK 110+543,346
IN10360 - TOMBINO 2.00X2.00m - PK 110+357,00
PLANIMETRIA DI SISTEMAZIONE IDRAULICA

GENERAL CONTRACTOR: **Cepav due** DIRETTORE LAVORI: _____

Data: _____ Data: _____

COMMESSA: **INOR 12 E E2 PZ R18604 003 A**

PROGETTAZIONE

| Rev. | Descrizione | Aut. | Data | Verific. | Data | Impugn. | Data |
|------|-------------|------|----------|----------|----------|---------|----------|
| A | EMISSIONE | | 15/07/19 | | 15/07/19 | | 15/07/19 |
| B | | | | | | | |
| C | | | | | | | |

CGI 751447344A File: INR12E2P2R080003A_10.dwg