

PARTICOLARI COSTRUTTIVI SCALA 1:25

GEOMETRIA RACCORDO ARGINELLO

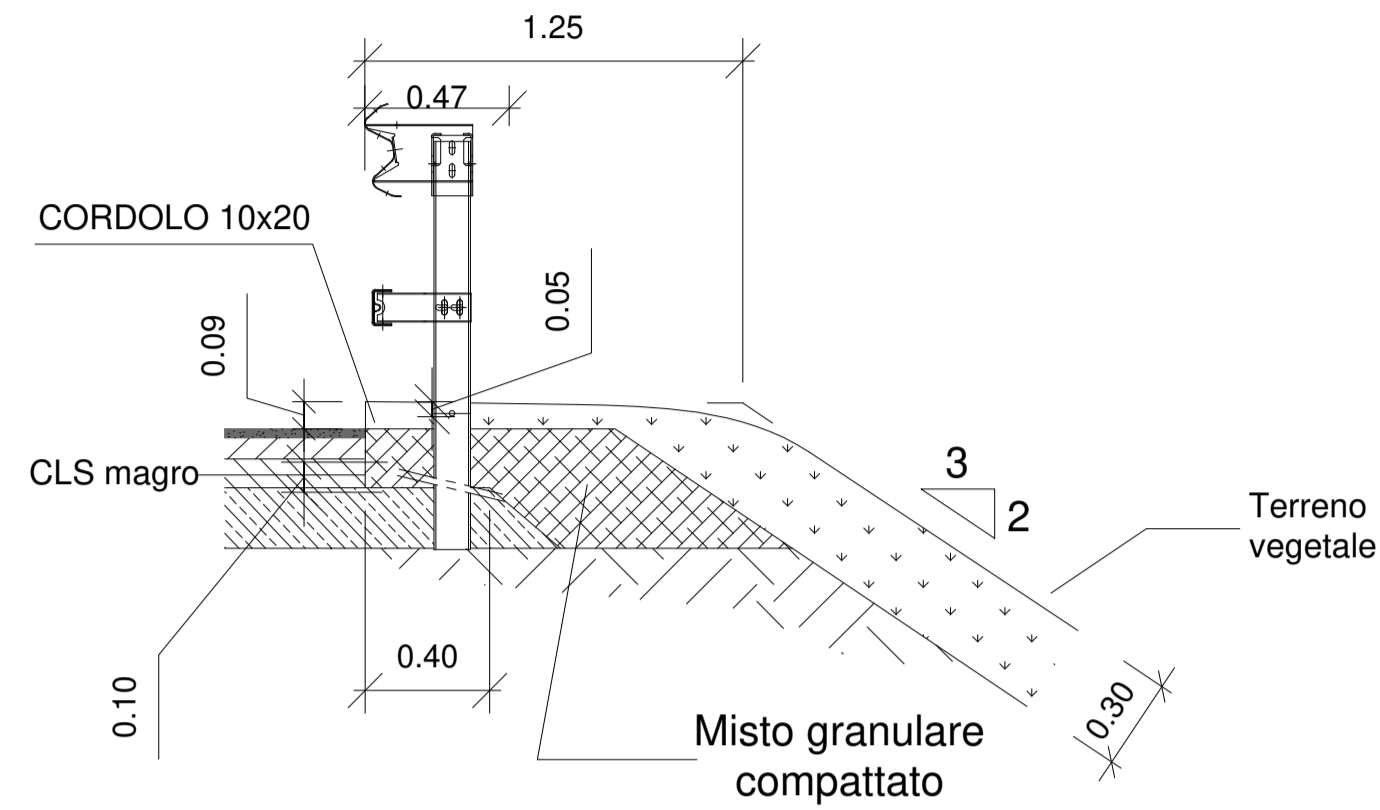

GEOMETRIA CORDOLO ROTATORIA

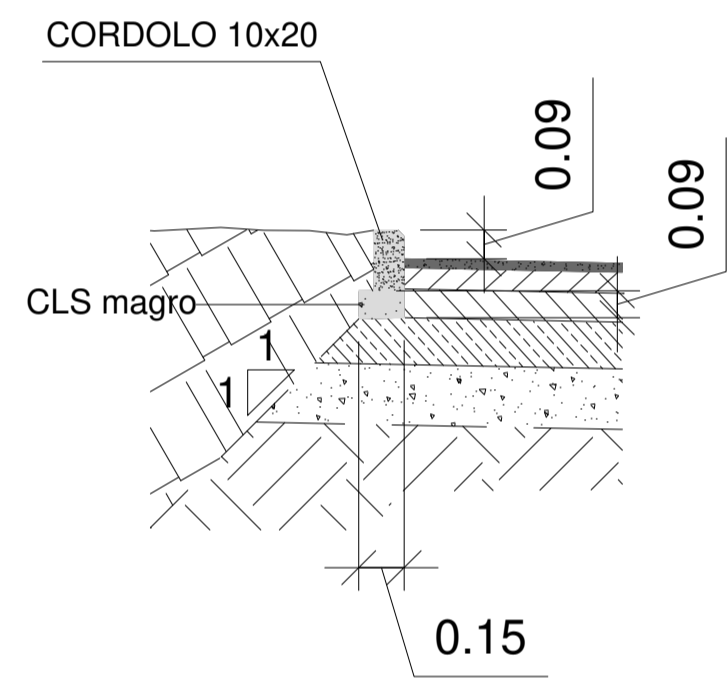

CATEGORIA COMPATTA 25m ≤ D ≤ 40m - ASSE 81 e 82 (Tab. 6 D.M. 19/4/06)

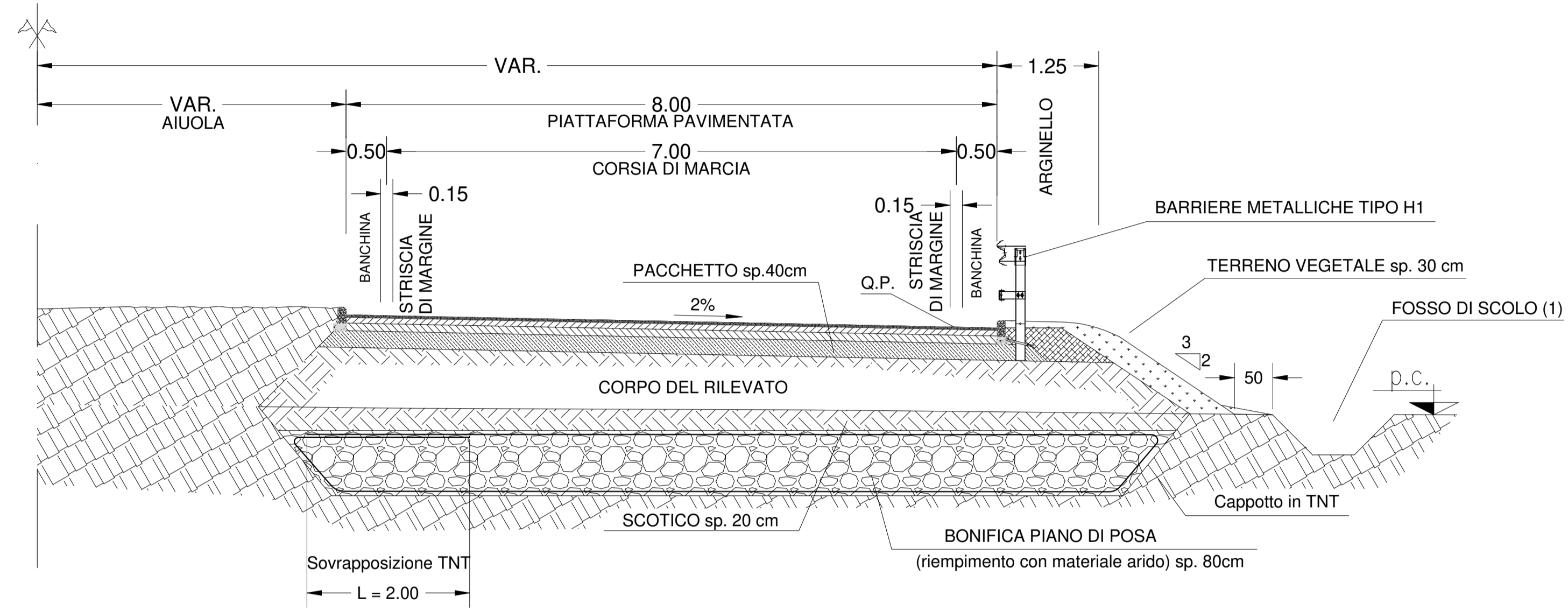

SEZIONE TIPO IN RILEVATO - ASSE 80

(categoria "C2" D.M. 5/11/01)

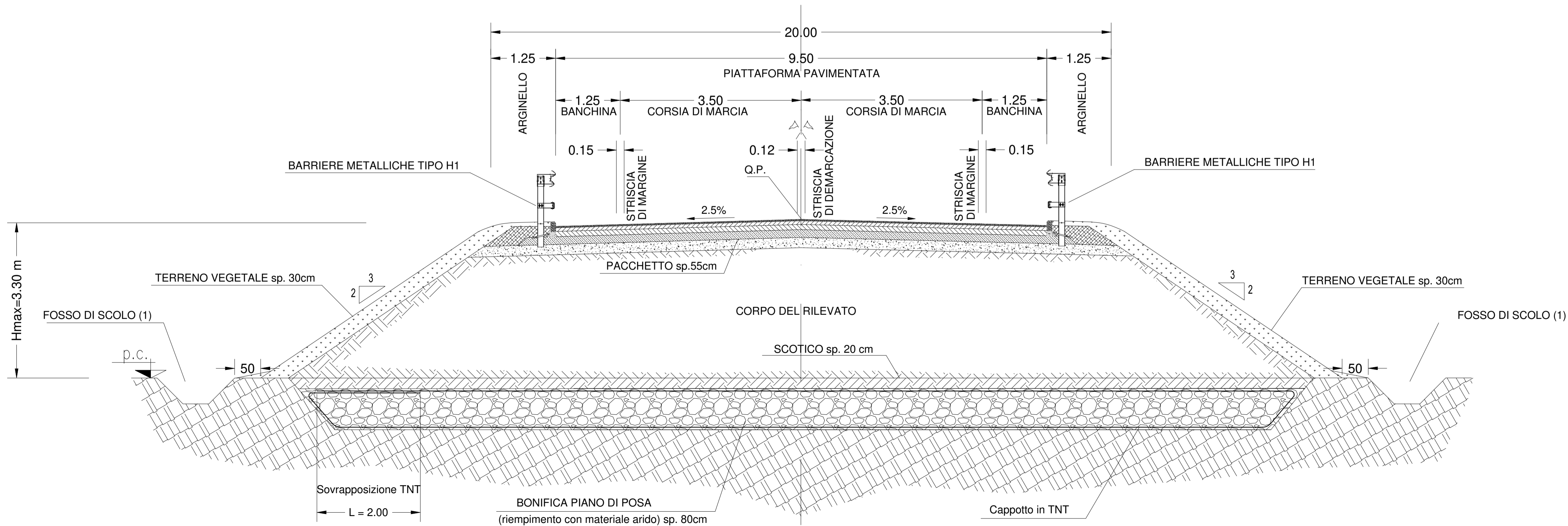

NOTE

(3) PREVEDERE REALIZZAZIONI DI RIBANCATURE DI LARGHEZZA NON INFERIORE A 2.00 m OGNI 6 m DI ALTEZZA DEL RILEVATO

(1) I MANUFATTI DI SMALTIMENTO ACQUE SONO INDICATIVI. PER I DETTAGLI SUL SISTEMA DI CADITOIE, VASCHE DI RACCOLTA E CUNETTE SI VEDANO GLI ELABORATI DEI CAPITOLI FC E FD - RACCOLTA ACQUE DI PIATTAFORMA

PACCHETTI PAVIMENTAZIONI (1:25)

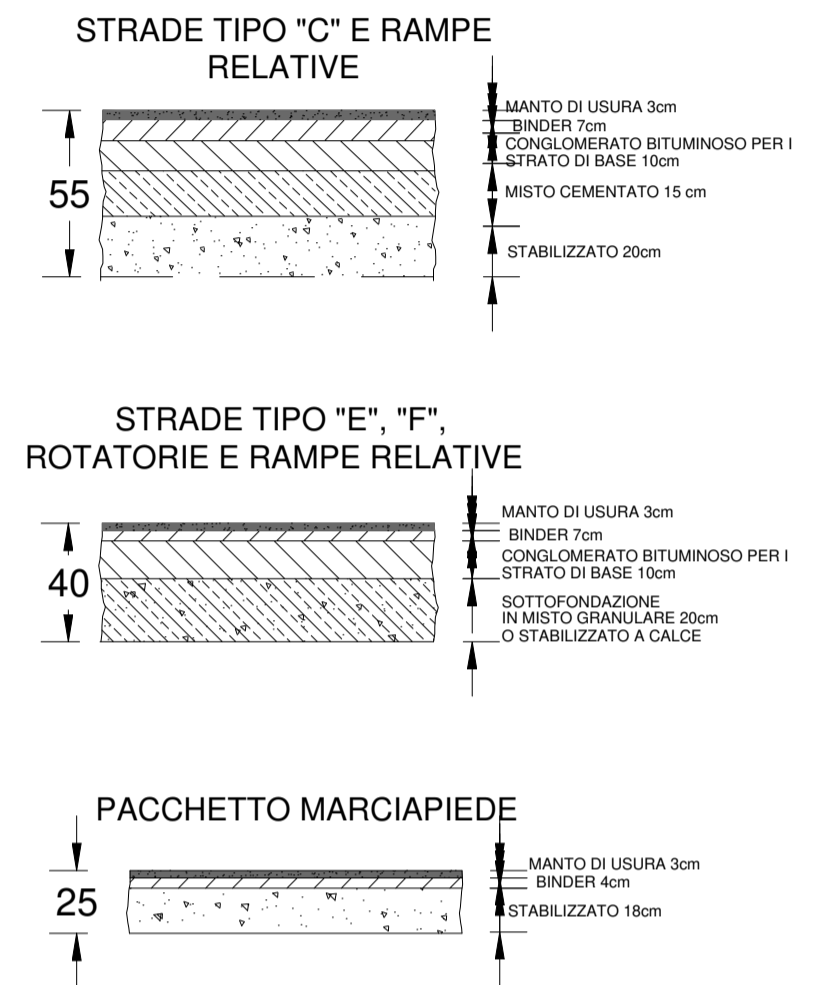

ANAS S.p.A.
anas Direzione Progettazione e Realizzazione Lavori

S.S. N. 9 "VIA EMILIA" VARIANTE DI CASALPUSTERLENGO ED ELIMINAZIONE PASSAGGIO A LIVELLO SULLA S.P. EX S.S. N.234

PROGETTO ESECUTIVO

STUDIO CORONA Ing. Renato Vaira Dott. Ing. Italo... Tassa e Provincia n° 4021/01	ING. RENATO DEL PRETE Dott. Ing. Italo... Tassa e Provincia n° 3073	DOTT. GEOL. DANILO GALLO Dott. Geol. Danilo Gallo Tassa e Provincia n° 280	INTEGRAZIONE PRESTAZIONI Ing. Renato Del Prete	PROGETTISTA Ing. Valerio Bajetti (I.T. S.r.l.)
	ING. RENATO DEL PRETE Dott. Ing. Italo... Tassa e Provincia n° 3073	DOTT. GEOL. DANILO GALLO Dott. Geol. Danilo Gallo Tassa e Provincia n° 280	PROGETTAZIONE STRADALE Ing. Gaetano Ranieri (Ga&M S.r.l.)	PROGETTAZIONE IDRAULICA Ing. Fabrizio Bajetti (I.T. S.r.l.)
ING. VALERIO BAJETTI Dott. Ing. Italo... Tassa e Provincia n° 4021/01	SETAC S.p.A. Prof. Ing. Luigi Monterisi Tassa e Provincia n° 1771	EC Ing. Gaetano Inocenti Tassa e Provincia n° 4121/02	PROGETTAZIONE OPERE D'ARTE MAGGIORI Ing. Renato Vaira (Studio Corona S.r.l.)	PROGETTAZIONE OPERE D'ARTE MINORI Ing. Nicola Ligati (I.T. S.r.l.)
ING. VALERIO BAJETTI Dott. Ing. Italo... Tassa e Provincia n° 4021/01	Prof. Ing. Luigi Monterisi Tassa e Provincia n° 1771	Ing. Gaetano Inocenti Tassa e Provincia n° 4121/02	COMPUTI Ing. Valerio Bajetti (I.T. S.r.l.)	CANTIERISTICO Ing. Gaetano Ranieri (Ga&M S.r.l.)
ING. VALERIO BAJETTI Dott. Ing. Italo... Tassa e Provincia n° 4021/01	ING. VALERIO BAJETTI Dott. Ing. Italo... Tassa e Provincia n° 4021/01	ING. VALERIO BAJETTI Dott. Ing. Italo... Tassa e Provincia n° 4021/01	ING. VALERIO BAJETTI Dott. Ing. Italo... Tassa e Provincia n° 4021/01	ING. VALERIO BAJETTI Dott. Ing. Italo... Tassa e Provincia n° 4021/01

DF17

D - DF - ASSE SECONDARIO 80

SEZIONI TIPO E PARTICOLARI COSTRUTTIVI WBS ASSE SECONDARIO 80

CODICE PROGETTO	NOME FILE	REVISIONE	SCALA:
COMI	DF17-S80PS00TRAST01_B.dwg	B	1:50
LIV. PROG.	N. PROG.	CODICE ELAB.	
E	1701	S80PS00TRAST01	
D			
C			
B	EMISSIONE A SEGUITO DI ISTRUTTORIA	LUGLIO 2018	ING. DOMENICO DE MATTEO
A	EMISSIONE	DICEMBRE 2017	DOTT. MIRKO BASILE
REV.	DESCRIZIONE	DATA	REDDATO VERIFICATO APPROVATO
			ING. VALE BAJETTI
			ING. VALE BAJETTI