

NOTE

- (1) I MANUFATTI DI SMALTIMENTO ACQUE SONO RAPPRESENTATI SOLO A SCOPO INDICATIVO. PER I DETTAGLI DEL SISTEMA DI CADITOIE, VASCHE DI RACCOLTA E CUNETTE SI VEDANO GLI ELABORATI DEI CAPITOLI FC E FD RACCOLTA ACQUE DI PIATTAFORMA
- (3) PREVEDERE REALIZZAZIONI DI RIBANGATURE DI LARGHEZZA NON INFERIORE A 2.00 m OGNI 6 m DI ALTEZZA DEL RILEVATO
- (4) BARRIERE METALLICHE DI SICUREZZA TIPO "H2 W6 - CLASSE CONT. "A"

SEZIONE IN RILEVATO - ASSE 85

(Tipo di strada principale "B" Decreto 19/04/06)

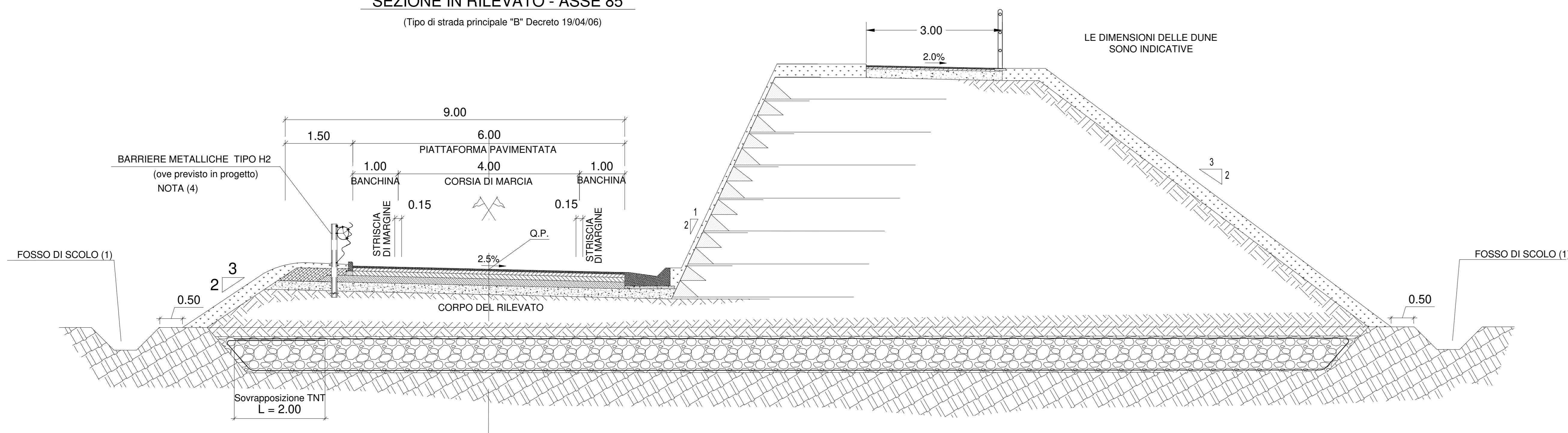

SEZIONE IN RILEVATO - ASSE 85

(Tipo di strada principale "B" Decreto 19/04/06)

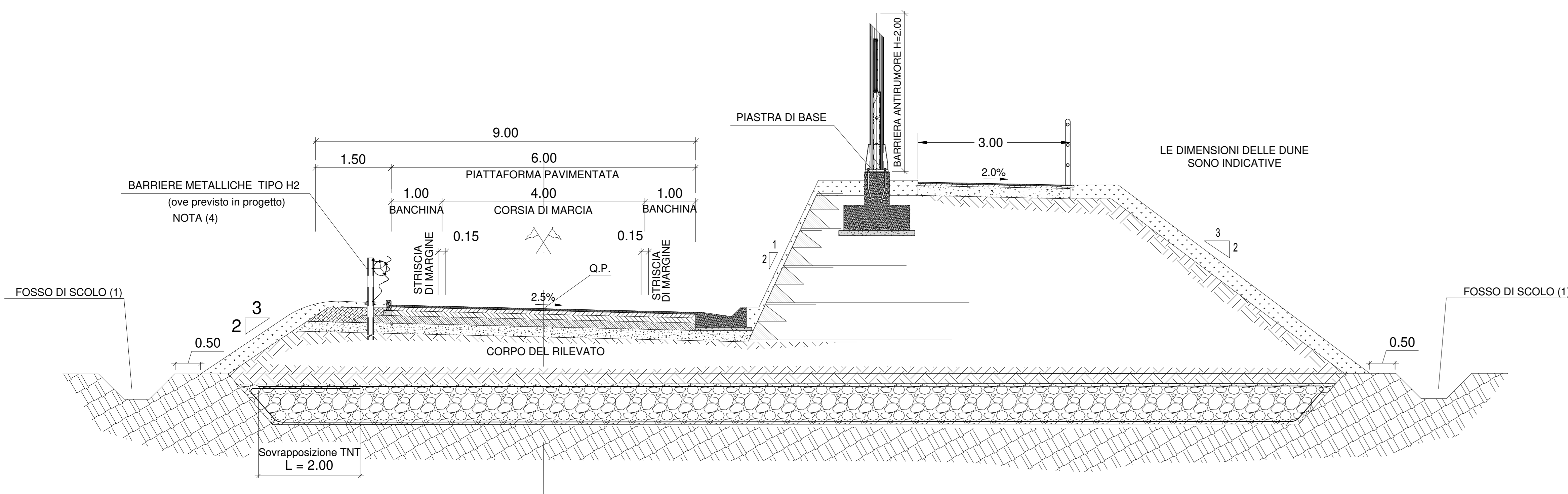

SEZIONE IN RILEVATO - ASSE 86

(Tipo di strada principale "B" Decreto 19/04/06)

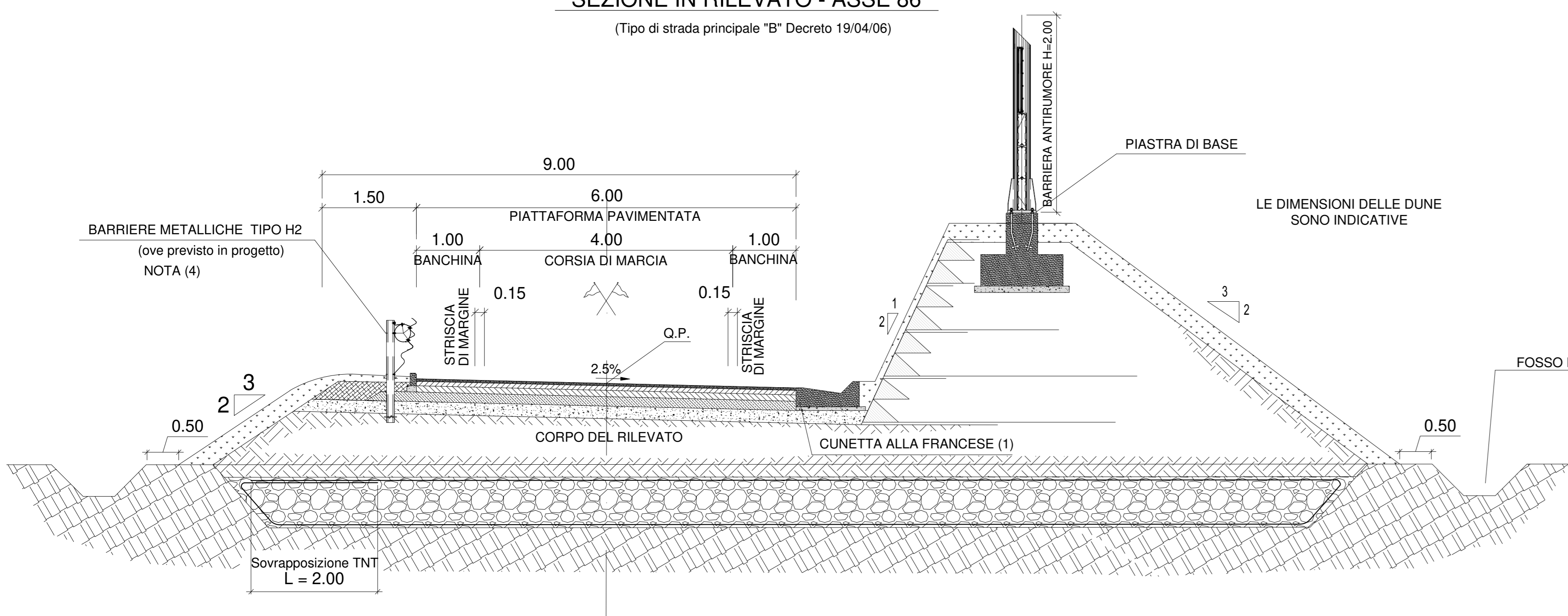

SEZIONE IN RILEVATO - ASSI 83, 84

(Tipo di strada principale "B" Decreto 19/04/06)

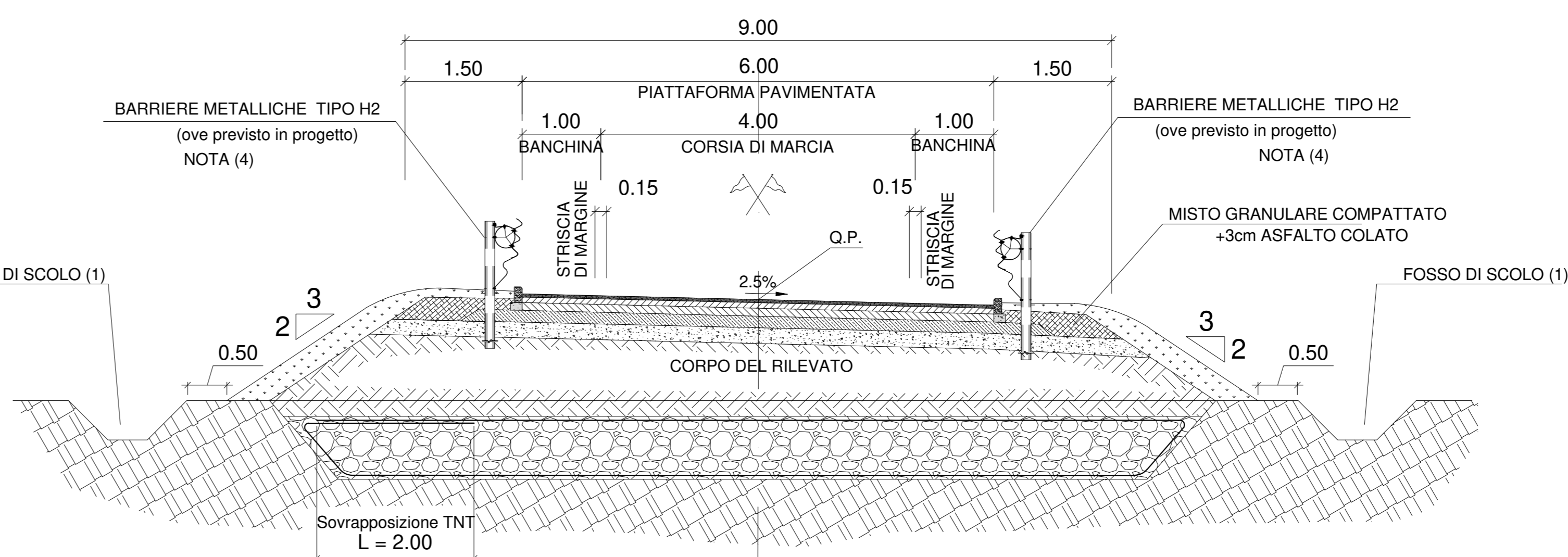

PARTICOLARI (1:25)

GEOMETRIA RACCORDO ARGINELLO (rampe)

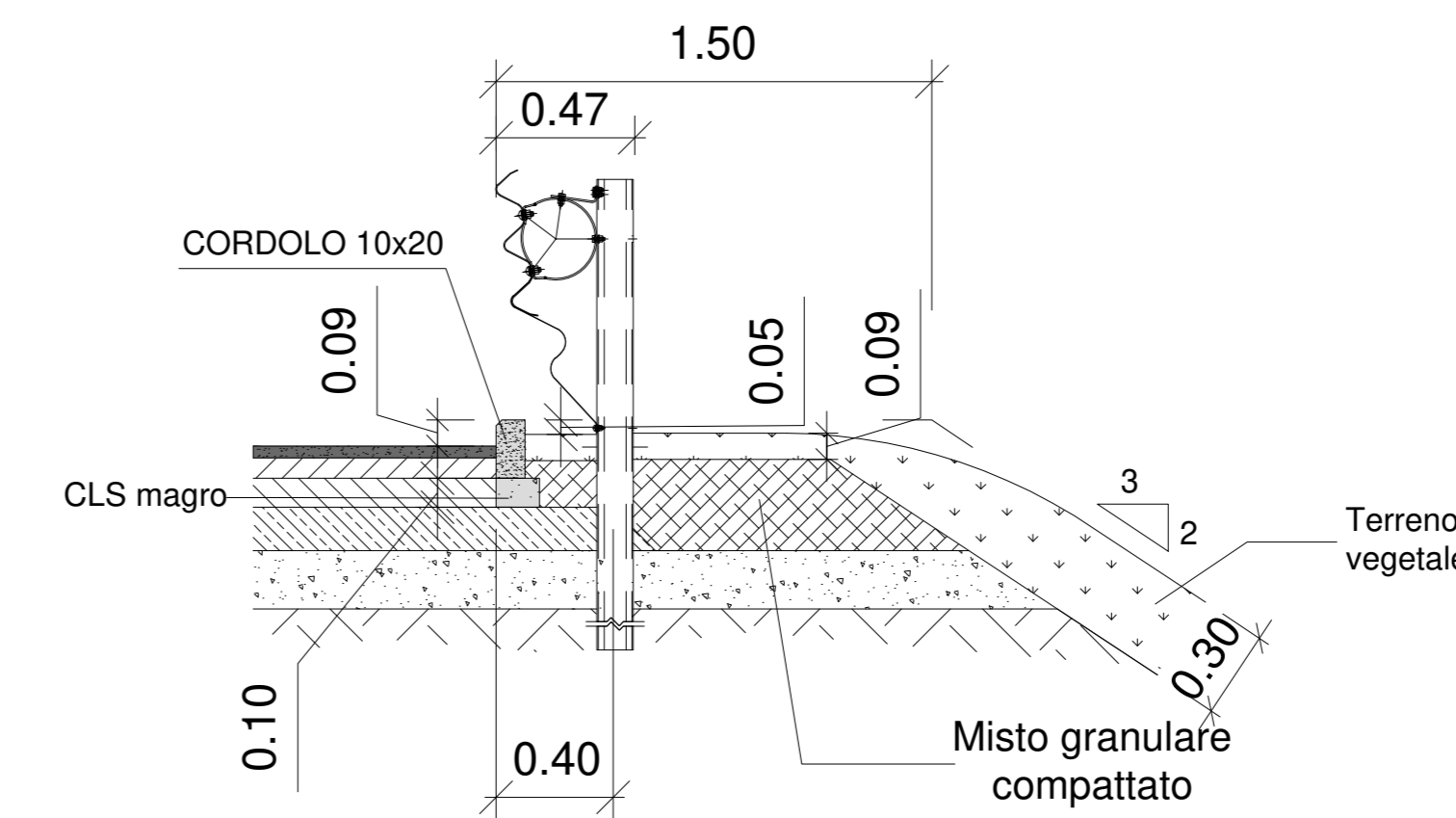

PACCHETTI PAVIMENTAZIONI (1:25)

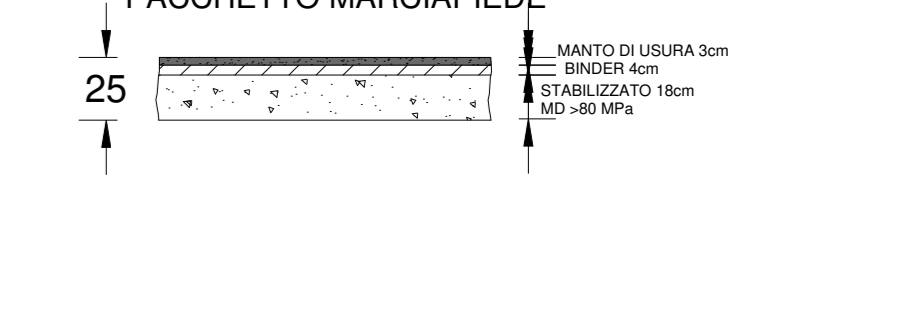
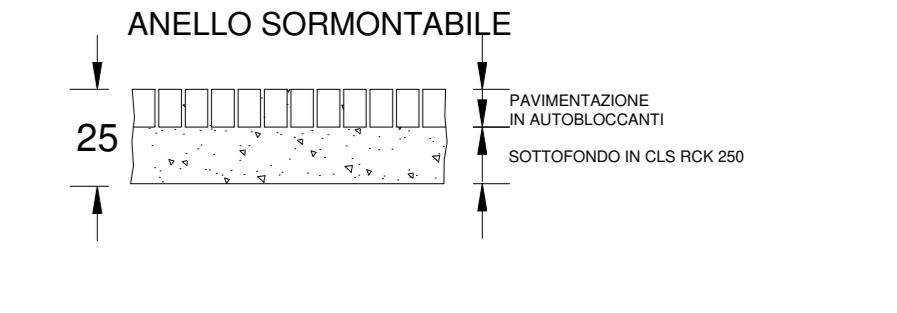
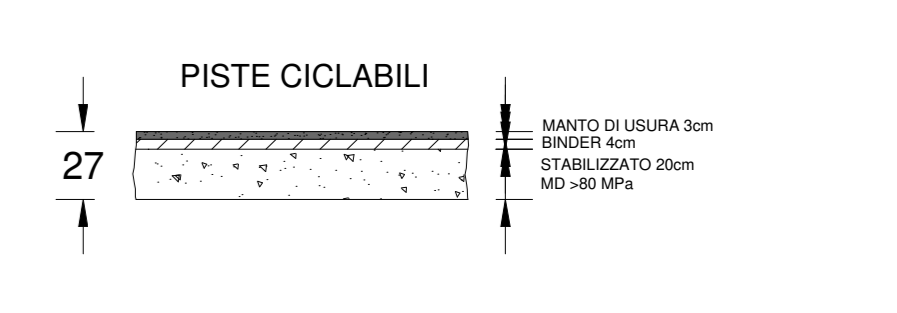
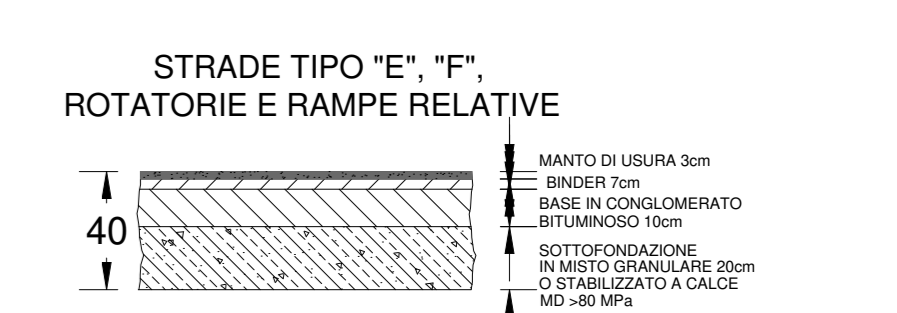
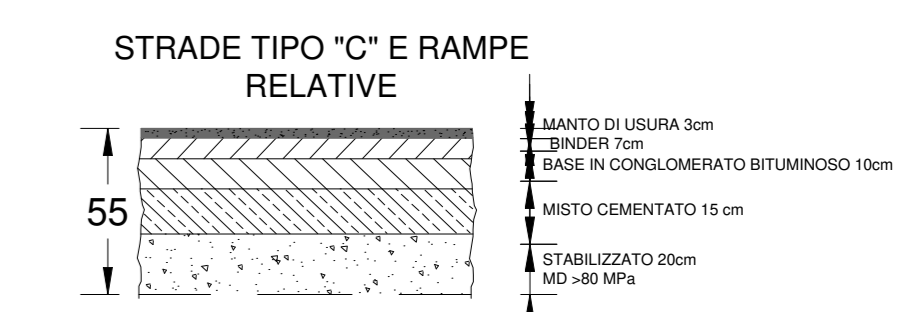
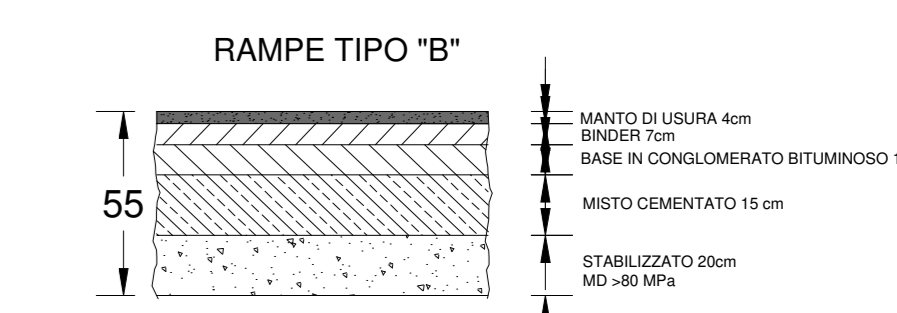

**ANAS S.p.A.**  
Direzione Progettazione e Realizzazione Lavori

**S.S. N. 9 "VIA EMILIA"**  
**VARIANTE DI CASALPUSTERLENGO ED ELIMINAZIONE PASSAGGIO A LIVELLO SULLA S.P. EX S.S. N.234**  
**PROGETTO ESECUTIVO**

<b>STUDIO CORONA</b> ING. RENATO DEL PRETE ING. RENATO DEL PRETE	<b>ING. RENATO DEL PRETE</b> ING. RENATO DEL PRETE	<b>DOT. GIULIO DANILLO GILLO</b> DOT. GIULIO DANILLO GILLO	<b>INTEGRAZIONE PRESTAZIONI</b> ING. RENATO DEL PRETE	<b>PROGETTISTA</b> ING. VALERIO BAZZI (I.T. S.r.l.)
<b>ING. RENATO DEL PRETE</b> ING. RENATO DEL PRETE	<b>ING. RENATO DEL PRETE</b> ING. RENATO DEL PRETE	<b>ING. RENATO DEL PRETE</b> ING. RENATO DEL PRETE	<b>PROGETTAZIONE STRADALE</b> ING. GASTANO RAMERI (G&M S.r.l.)	<b>PROGETTAZIONE IDRAULICA</b> ING. GASTANO RAMERI (G&M S.r.l.)
<b>ING. RENATO DEL PRETE</b> ING. RENATO DEL PRETE	<b>ING. RENATO DEL PRETE</b> ING. RENATO DEL PRETE	<b>ING. RENATO DEL PRETE</b> ING. RENATO DEL PRETE	<b>PROGETTAZIONE OPERE D'ARTE MINORI</b> ING. RENATO DEL PRETE (Studio Corona S.r.l.)	<b>PROGETTAZIONE OPERE D'ARTE MINORI</b> ING. NICOLA LIGAS (I.T. S.r.l.)
<b>ING. RENATO DEL PRETE</b> ING. RENATO DEL PRETE	<b>ING. RENATO DEL PRETE</b> ING. RENATO DEL PRETE	<b>ING. RENATO DEL PRETE</b> ING. RENATO DEL PRETE	<b>COMPUTI</b> ING. VALERIO BAZZI (G&M S.r.l.)	<b>CANTIERISTICA</b> ING. GASTANO RAMERI (G&M S.r.l.)
<b>ING. RENATO DEL PRETE</b> ING. RENATO DEL PRETE	<b>ING. RENATO DEL PRETE</b> ING. RENATO DEL PRETE	<b>ING. RENATO DEL PRETE</b> ING. RENATO DEL PRETE	<b>ING. RENATO DEL PRETE</b> ING. RENATO DEL PRETE	<b>ING. RENATO DEL PRETE</b> ING. RENATO DEL PRETE
<b>ING. RENATO DEL PRETE</b> ING. RENATO DEL PRETE	<b>ING. RENATO DEL PRETE</b> ING. RENATO DEL PRETE	<b>ING. RENATO DEL PRETE</b> ING. RENATO DEL PRETE	<b>ING. RENATO DEL PRETE</b> ING. RENATO DEL PRETE	<b>ING. RENATO DEL PRETE</b> ING. RENATO DEL PRETE
<b>ING. RENATO DEL PRETE</b> ING. RENATO DEL PRETE	<b>ING. RENATO DEL PRETE</b> ING. RENATO DEL PRETE	<b>ING. RENATO DEL PRETE</b> ING. RENATO DEL PRETE	<b>ING. RENATO DEL PRETE</b> ING. RENATO DEL PRETE	<b>ING. RENATO DEL PRETE</b> ING. RENATO DEL PRETE
<b>ING. RENATO DEL PRETE</b> ING. RENATO DEL PRETE	<b>ING. RENATO DEL PRETE</b> ING. RENATO DEL PRETE	<b>ING. RENATO DEL PRETE</b> ING. RENATO DEL PRETE	<b>ING. RENATO DEL PRETE</b> ING. RENATO DEL PRETE	<b>ING. RENATO DEL PRETE</b> ING. RENATO DEL PRETE
<b>ING. RENATO DEL PRETE</b> ING. RENATO DEL PRETE	<b>ING. RENATO DEL PRETE</b> ING. RENATO DEL PRETE	<b>ING. RENATO DEL PRETE</b> ING. RENATO DEL PRETE	<b>ING. RENATO DEL PRETE</b> ING. RENATO DEL PRETE	<b>ING. RENATO DEL PRETE</b> ING. RENATO DEL PRETE

**DL15** **D - DL - INTERSEZIONI E SVINCOLI 04**  
SEZIONI TIPO SVINCOLO 04 E PARTICOLARI COSTRUTTIVI

PROGETTO	UV. PROG.	N. PROG.	NOME FILE	REVISIONE	SCALA
COMI	E	1701	DL15-V04PS00TRASTO1_B.dwg	B	1:50
D					
C					
A	EMISSIONE A SEGUITO DI ISTRUTTORIA	LUGLIO 2018	ING. DOMENICO DE MATTEO	PROF. ING. LUIGI MONTERESI	ING. VALERIO BAZZI
B	EMISSIONE	DICEMBRE 2017	ING. DOMENICO DE MATTEO	PROF. ING. LUIGI MONTERESI	ING. VALERIO BAZZI
REV.	DESCRIZIONE	DATA	REDAITTO	VERIFICATO	APPROVATO