

SEZIONE TRASVERSALE TIPO
SCALA 1:50

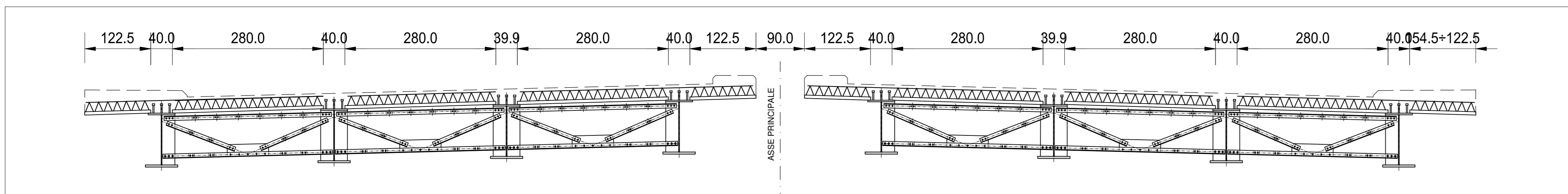

FASI DI GETTO DELLA SOLETTA
SCALA 1:100

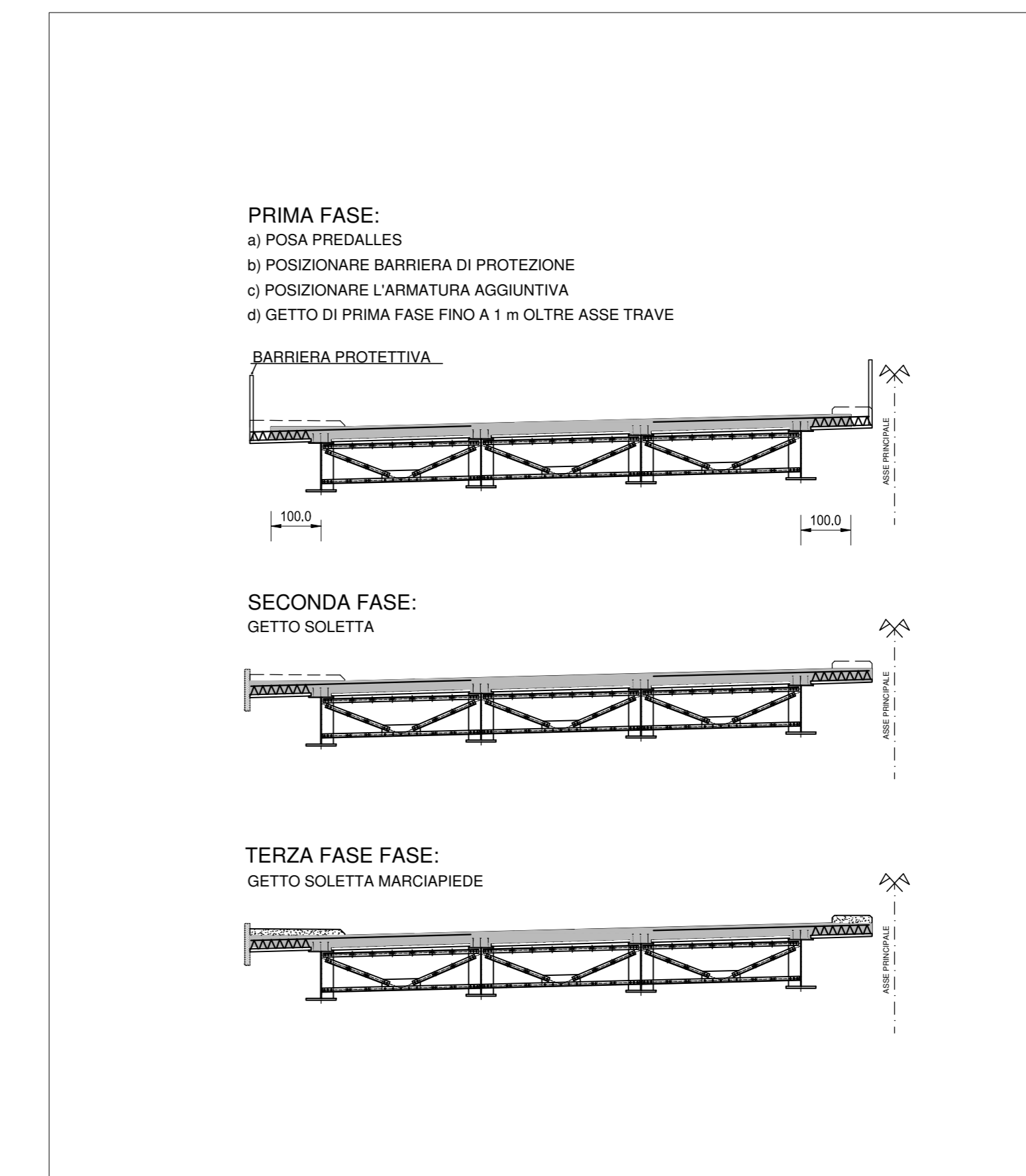

SEZIONE TRASVERSALE IN CORRISPONDENZA DELLE PILE
SCALA 1:100

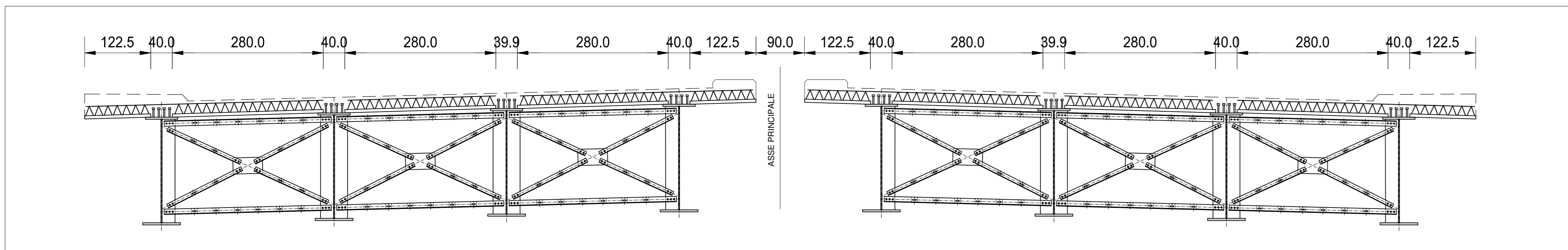

PARTICOLARE TRALICCIO
SCALA 1:5

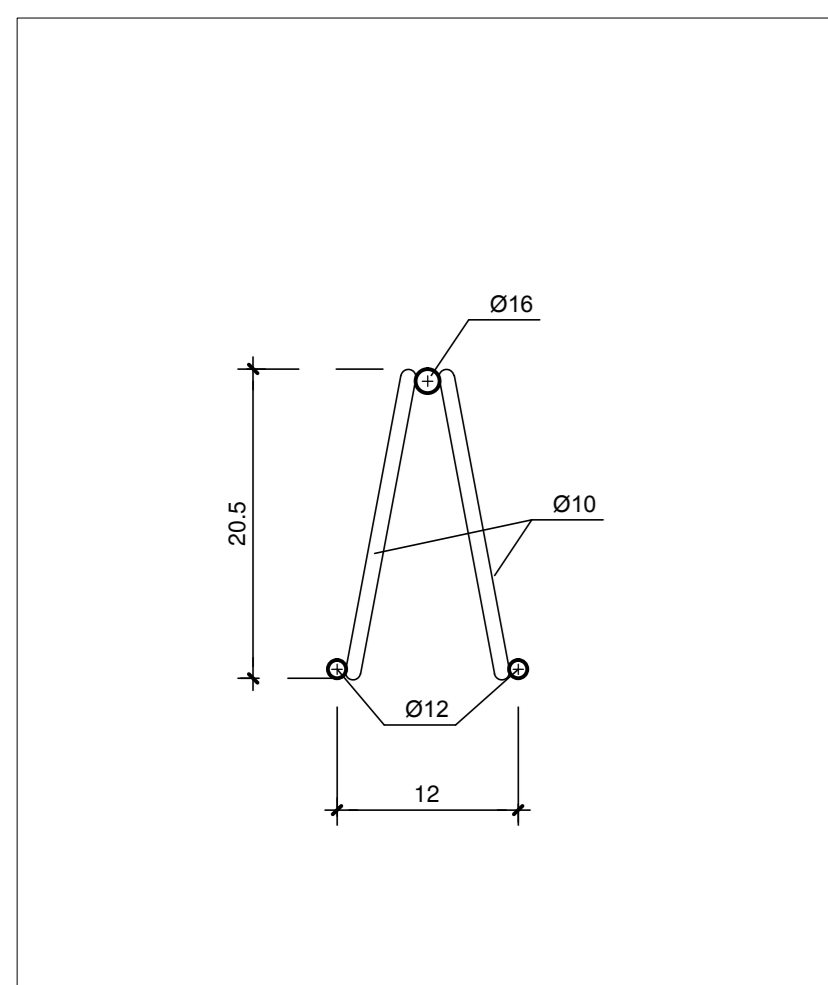

SEZIONI PREDALLES
SCALA 1:20

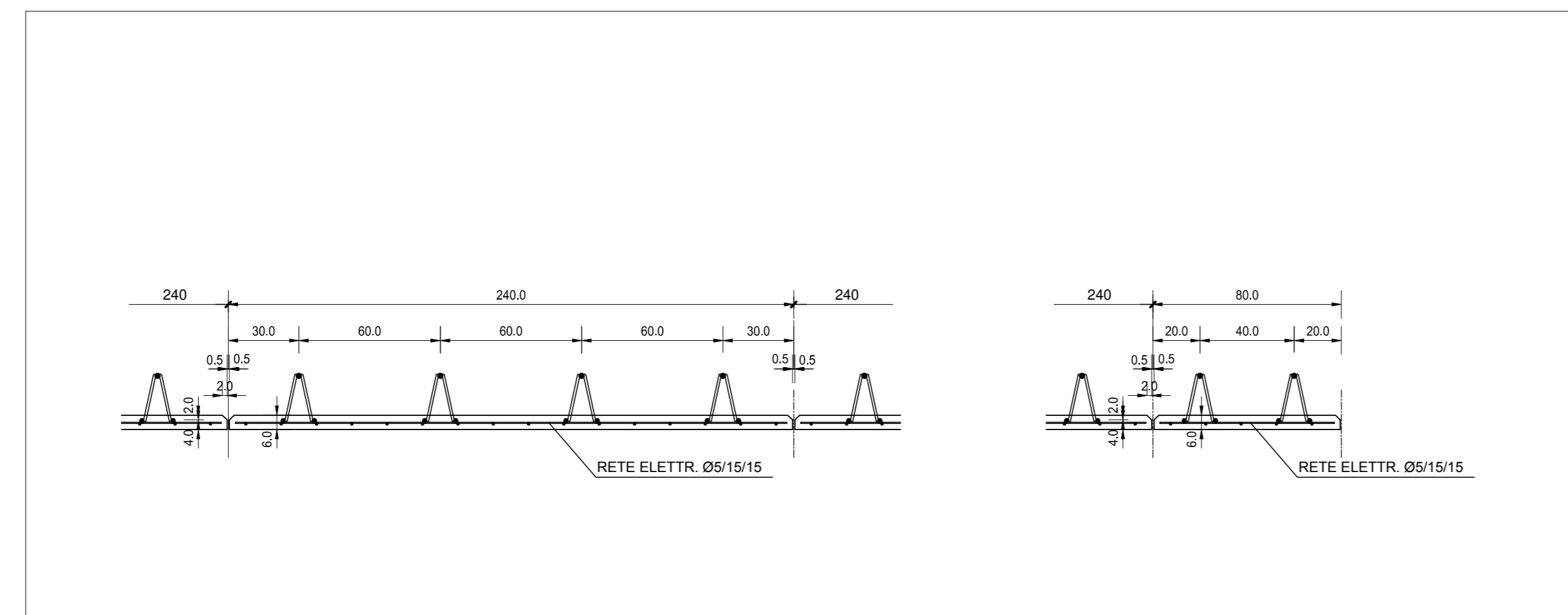

SCHEMI DI CANTIERE
SCALA -----

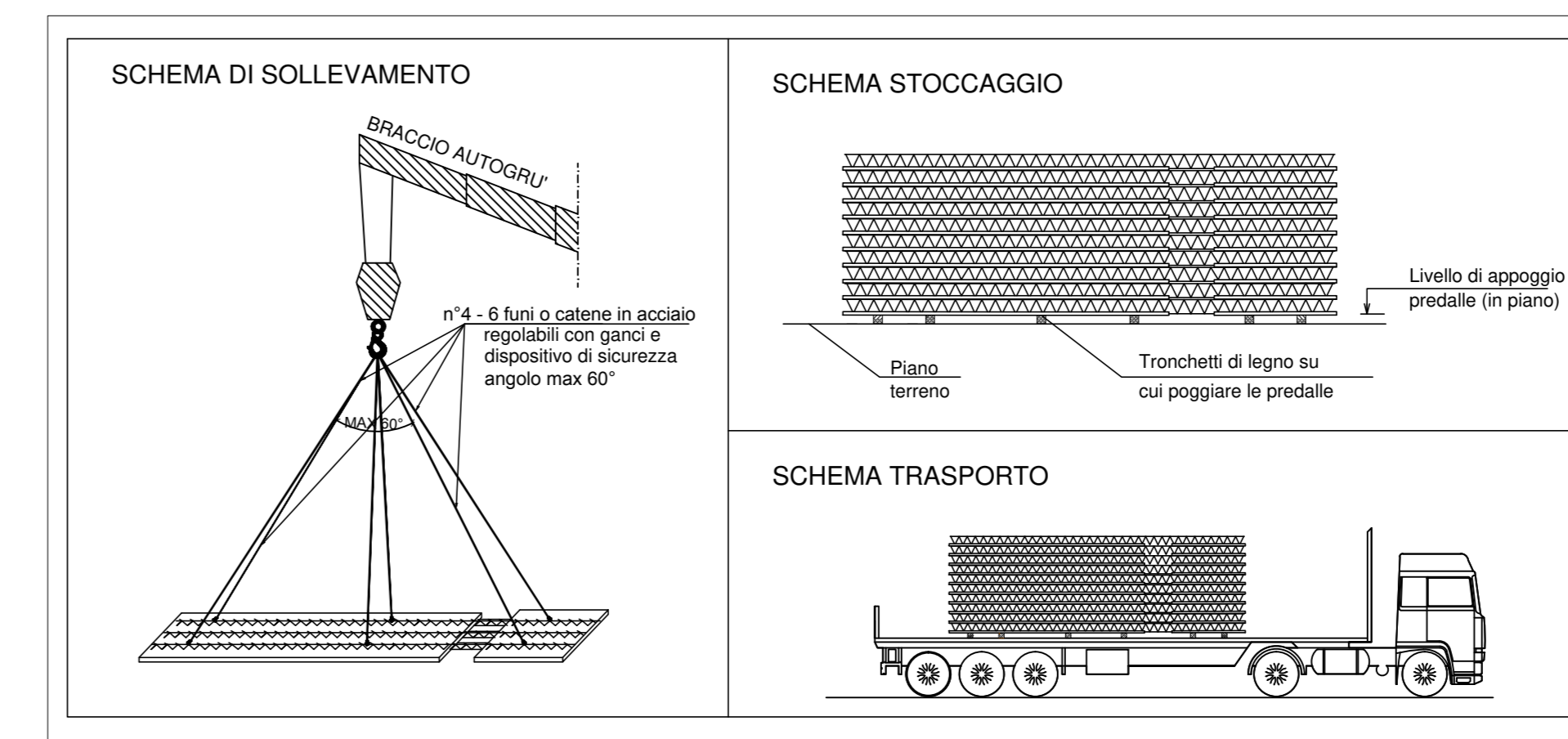

NOTA BENE:

PER LA TABELLA MATERIALI SI RINVIA ALL'ALLEGATO HB36-P00V02STRD05

IL PRESENTE VIADOTTO E IL MURO DI SOSTEGNO DELLA SPALLA "B" NON SONO OGGETTO DEL PRESENTE APPALTO. IL PROGETTO DEL VIADOTTO E' QUI RIPORTATO PER COMPLETEZZA DOCUMENTALE A DIMOSTRAZIONE DELLA COMPATIBILITA' DELL'OPERA CON I LAVORI DI FUTURA REALIZZAZIONE.

LE PREDALLE TRALICCIATE E LA SOLETTA SONO STATE PROGETTATE CON RIFERIMENTO A UN VARGO DI ESTREMITA' ALLE SPALLE DI LARGHEZZA PARI A 40CM. LO SBALZO NECESSARIO A RACCORDARE IL DENTE DELLA SPALLA AL REALE VARGO DI GIUNTO DOVRA' ESSERE DETERMINATO IN FUNZIONE DELLE CARATTERISTICHE DEL REALE GIUNTO DI DILATAZIONE FORNITO IN CANTIERE.

ANAS S.p.A.
Direzione Progettazione e Realizzazione Lavori

S.S. N. 9 "VIA EMILIA"
VARIANTE DI CASALPUSTERLENGO ED ELIMINAZIONE
PASSAGGIO A LIVELLO SULLA S.P. EX S.S. N.234
PROGETTO ESECUTIVO

STUDIO CORONA ING. RENATO DEL PRETE Ing. Renato Vico	DOT. GEOL. DANILIO GALLO Ing. Renato Del Prete	INGEGNERIA PRESTAZIONI Ing. Renato Del Prete	PROGETTAZIONE STRADALE Ing. Gaetano Ranieri	PROGETTAZIONE IDRAULICA Ing. Gaetano Ranieri
SETAC Ing. Valerio Bazzani	COMPUTI Prof. Ing. Luigi Montesi	INGEGNERIA CANTIERISTICA Ing. Gaetano Ranieri	PROGETTAZIONE OPERE D'ARTE MINORI Ing. Nicola Ligo	PROGETTAZIONE OPERE D'ARTE MINORI Ing. Nicola Ligo
UNING Prof. Ing. Matteo Baroni	ECOPLAN Aut. Nicola Fratta	INGEGNERIA AMBIENTALE Ing. Gaetano Ranieri	GEOTECNICA Dot. Danilo Gallo	INGEGNERIA AMBIENTALE Ing. Gaetano Ranieri
ING. RENATO DEL PRETE	ING. GAETANO RANIERI	ING. NICOLA LIGO	ING. VALERIO BAZZANI	ING. LUIGI MONTESI

HB14

H - PROGETTO STRUTTURALE OPERE PRINCIPALI
V02 - VIADOTTO SU ROTATORIA SVINCOLO DI ZORLESCO
PIANTA E SEZIONI PREDALLES - TAVOLA 01 DI 02

CODICE PROGETTO	LM. PROG.	N. PROG.	REVISIONE	SCALA
COMI	E	17/01	B	VARIE
D				
C				
A	REVISIONE PER STRUTTURA	LUGLIO 2018	ARCH. MAURO SASSO	PROF. ING. LUIGI MONTESI
B	EMMISSIONE	DICEMBRE 2017	ARCH. MAURO SASSO	PROF. ING. LUIGI MONTESI
REV.	DESCRIZIONE	DATA	REDATTO	VERIFICATO
				APPROVATO