









# S.S. N. 9 "VIA EMILIA"

## VARIANTE DI CASALPUSTERLENGO ED ELIMINAZIONE PASSAGGIO A LIVELLO SULLA S.P. EX S.S. N.234

### PROGETTO ESECUTIVO

  Ing. Renato Vaira <small>(Ordine degli Ingg. di Torino e Provincia n° 4863 W)</small>	ING. RENATO DEL PRETE  Ing. Renato Del Prete <small>Ordine degli Ingg. di Bari e provincia n° 5073</small>	DOTT. GEOL. DANILO GALLO  Dott. Geol. Danilo Gallo <small>Ordine dei Geologi della Regione Puglia n° 588</small>	<b>INTEGRAZIONE PRESTAZIONI</b> Ing. Renato Del Prete	<b>PROGETTISTA</b> Ing. Valerio Bajetti <small>(I.T. S.r.l.)</small>
			<b>PROGETTAZIONE STRADALE</b> Ing. Gaetano Ranieri <small>(Ga&amp;M S.r.l.)</small>	<b>PROGETTAZIONE IDRAULICA</b> Ing. Fabrizio Bajetti <small>(I.T. S.r.l.)</small>
  Ing. Valerio Bajetti <small>Ordine degli Ingg. di Roma e provincia n° A-26211</small>	<b>SETAC</b> Srl Servizi & Engineering Trasporti Ambiente Costruzioni  Prof. Ing. Luigi Monterisi <small>Ordine degli Ingg. di Bari e provincia n° 1771</small>	  Ing. Gabriele Incecchi <small>Ordine degli Ingg. di Roma e provincia n° A-12102</small>	<b>PROGETTAZIONE OPERE D'ARTE MAGGIORI</b> Ing. Renato Vaira <small>(Studio Corona S.r.l.)</small>	<b>PROGETTAZIONE OPERE D'ARTE MINORI</b> Ing. Nicola Ligas <small>(I.T. S.r.l.)</small>
			<b>COMPUTI</b> Ing. Valerio Bajetti <small>(I.T. S.r.l.)</small>	<b>CANTIERISTICA</b> Ing. Gaetano Ranieri <small>(Ga&amp;M S.r.l.)</small>
  Prof. Ing. Matteo Ranieri <small>Ordine degli Ingg. di Bari e provincia n° 1137</small>	<b>ECOPLAN</b> <small>Società di Ingegneria e Architettura</small>  Arch. Nicoletta Frattini <small>Ordine degli Arch. di Torino e provincia n° A-8433</small>	<b>ARKE'</b> INGEGNERIA s.r.l. <small>Via Ingegnarile Preparata 4 - 70126 Bari</small>  Ing. Gioacchino Angarano <small>Ordine degli Ingg. di Bari e provincia n° 5970</small>	<b>GEOLOGIA</b> Dott. Danilo Gallo	<b>GEOTECNICA</b> Ing. Gianfranco Sodero <small>(Studio Corona S.r.l.)</small>
			<b>AMBIENTE</b> Dott. Emilio Macchi <small>(ECOPLAN S.r.l.)</small>	<b>SICUREZZA</b> Ing. Gaetano Ranieri <small>(Ga&amp;M S.r.l.)</small>
VISTO: IL RESPONSABILE DEL PROCEDIMENTO    Dott. Ing. Fabrizio CARDONE	IL RESPONSABILE DELLA INTEGRAZIONE DELLE PRESTAZIONI SPECIALISTICHE   Ing. Renato DEL PRETE	PROGETTISTA   Ing. Valerio BAJETTI	GEOLOGO   Dott. Danilo GALLO	IL COORDINATORE DELLA SICUREZZA IN FASE DI PROGETTAZIONE   Ing. Gaetano RANIERI

HO03

## H - PROGETTO STRUTTURALE OPERE PRINCIPALI

### CV01 - CAVALCAVIA STRADA VICINALE DELLE COSTE

#### RELAZIONE DI CALCOLO PILE

CODICE PROGETTO  PROGETTO      LIV. PROG.      N. PROG. <div style="display: flex; justify-content: space-around;"> <span style="border: 1px solid black; padding: 2px;">COMI</span> <span style="border: 1px solid black; padding: 2px;">E</span> <span style="border: 1px solid black; padding: 2px;">1701</span> </div>	NOME FILE HO03-S07CV01STRRE03_B.dwg  CODICE ELAB.    S07CV01STRRE03	REVISIONE  <div style="border: 1px solid black; padding: 2px; width: 20px; text-align: center;">B</div>	SCALA:  -----
D			
C			
B	EMISSIONE A SEGUITO DI ISTRUTTORIA	LUGLIO 2018	ING. NICOLA LIGAS
A	EMISSIONE	DICEMBRE 2017	ING. NICOLA LIGAS
REV.	DESCRIZIONE	DATA	REDATTO
			VERIFICATO
			APPROVATO

## SOMMARIO

1	PREMESSA .....	2
2	NORMATIVA DI RIFERIMENTO .....	3
3	UNITA' DI MISURA .....	3
4	MATERIALI .....	4
4.1	Calcestruzzo .....	4
4.1.1	Calcestruzzo per opere di sottofondazione .....	4
4.1.2	Calcestruzzo per opere di fondazione (UNI 11104-2016).....	4
4.1.3	Calcestruzzo per opere in elevazione (UNI 11104-2016).....	5
4.2	Acciaio.....	5
4.2.1	Acciaio per armatura lenta .....	5
5	ZONIZZAZIONE E CARATTERIZZAZIONE SISMICA.....	6
6	ANALISI DEI CARICHI.....	9
6.1	Peso proprio degli elementi in cemento armato .....	9
6.2	Azioni trasmesse dall'impalcato .....	9
6.3	Azione sismica connessa alla zattera di fondazione .....	9
7	COMBINAZIONI DI CARICO.....	9
8	PILE .....	10
8.1	Sezione di base del fusto della pila - Valutazione delle azioni sollecitanti .....	10
8.2	Sezione di base del fusto della pila – Verifiche strutturali.....	10
8.2.1	Sezione e armatura di verifica.....	10
8.2.2	Verifica allo Stato Limite di limitazione delle tensioni – Combinazione Quasi Permanente .....	12
8.2.3	Verifica allo Stato Limite di limitazione delle tensioni – Combinazione Frequente ....	12
8.2.4	Verifica allo Stato Limite di limitazione delle tensioni – Combinazione Rara .....	13
8.2.5	Verifica allo Stato Limite di fessurazione.....	13
8.2.6	Verifica allo Stato Limite Ultimo per pressoflessione deviata.....	14
8.2.7	Verifica allo Stato Limite Ultimo per taglio biassiale .....	15
8.3	Valutazione delle azioni sollecitanti alla base della zattera di fondazione .....	17
8.4	Valutazione delle azioni sollecitanti sui pali di fondazione .....	19
8.5	Zattera di fondazione – Verifiche strutturali .....	20
8.6	Stato Limite di Esercizio – Combinazione Quasi Permanente.....	21
8.7	Stato Limite di Esercizio – Combinazione Frequente .....	21
8.8	Stato Limite di Esercizio – Combinazione rara.....	21
8.9	Stato Limite Ultimo – STR.....	22
8.10	Stato Limite di Salvaguardia della Vita .....	22
8.11	Baggioli di appoggio – Verifiche strutturali .....	23
8.11.1	Valutazione delle azioni sollecitanti.....	23
8.11.2	Sezione e armatura di verifica.....	25
8.11.3	Verifica allo Stato Limite Ultimo per punzonamento .....	25
8.11.4	Verifica allo Stato Limite Ultimo per tranciamento .....	26
9	SOTTOSCRIZIONE DELL'ELABORATO DA PARTE DEL R.T.P.....	27

## 1 PREMESSA

La presente relazione di calcolo riporta il dimensionamento e le verifiche strutturali delle pile (fusto, zattera di fondazione e baggioli di appoggio) del ponte sulla rotatoria di raccordo con la S.S. 234, realizzate in cemento armato gettato in opera nell'ambito del progetto esecutivo "S.S. n.9 Emilia – Variante di Casalpusterlengo ed eliminazione passaggio a livello sulla S.P. ex S.S. N.234".

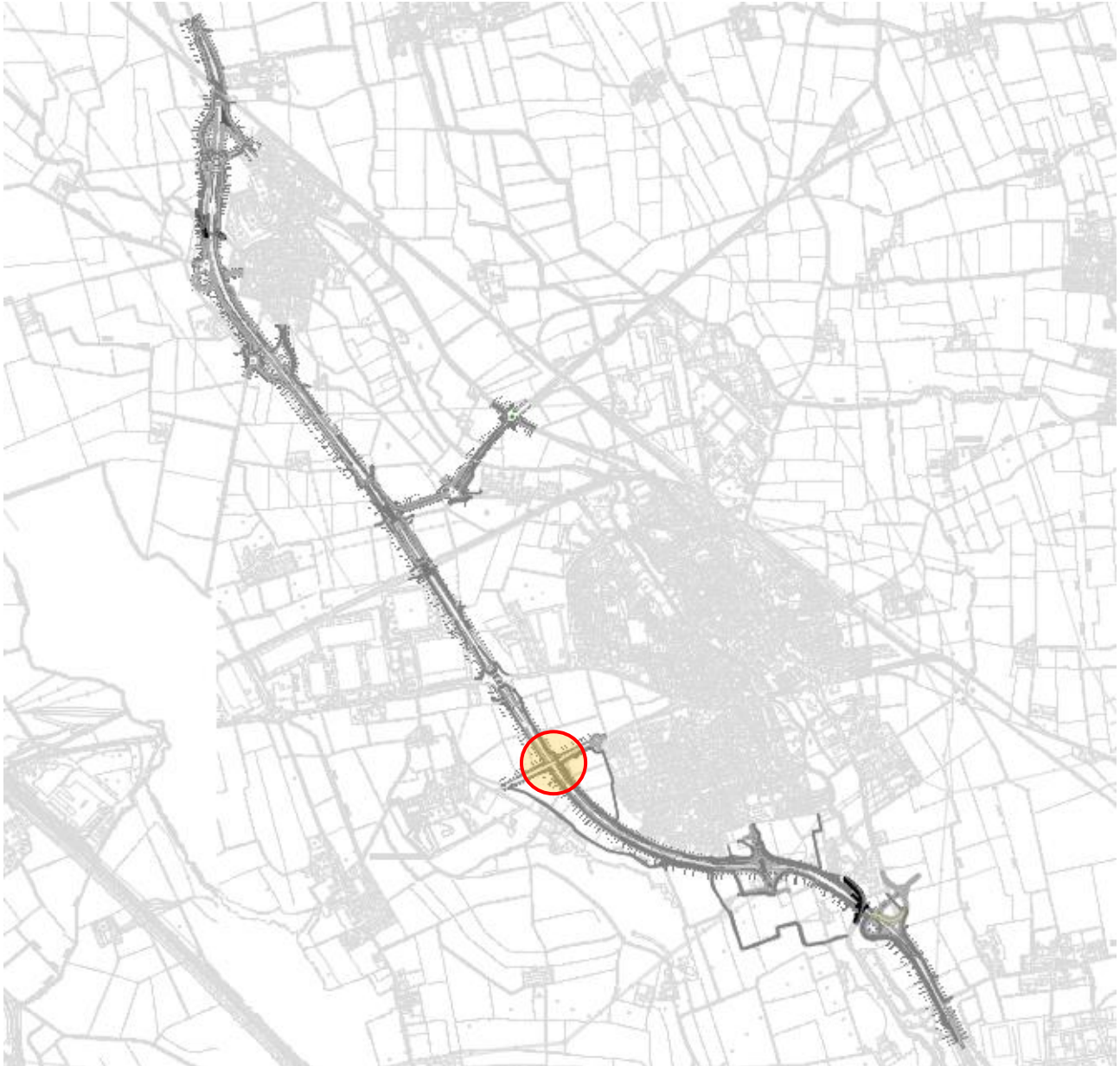

Per la descrizione delle opere si rimanda alla *Relazione tecnica dell'opera* (elaborato **HO01-S07CVI01STRRE01\_B**).

## 2 NORMATIVA DI RIFERIMENTO

La presente relazione è stata redatta in osservanza delle seguenti Normative Tecniche:

- **Legge 05/01/1971 n.1086** → Norme per la disciplina delle opere in conglomerato cementizio armato, normale e precompresso ed a struttura metallica
- **Legge 02/02/1974 n. 64** → Provvedimenti per le costruzioni con particolari prescrizioni per le zone sismiche
- **DM 14/01/2008** → Nuove Norme Tecniche per le Costruzioni
- **Circolare 02/02/2009 n. 617/C.S.LL.PP.** → Istruzioni per l'applicazione delle "Nuove Norme Tecniche per le Costruzioni" di cui al DM 14/01/2008
- **UNI EN 1992-1 (Eurocodice 2 – Parte 1)** → Progettazione delle strutture in calcestruzzo – Regole generali
- **UNI EN 1992-2 (Eurocodice 2 – Parte 2)** → Progettazione delle strutture in calcestruzzo – Ponti
- **UNI EN 1998-5 (Eurocodice 8) – Gennaio 2015** → Progettazione delle strutture per la resistenza sismica – Parte 5: Fondazioni, strutture di contenimento ed aspetti geotecnici
- **UNI EN 206-1:2006** → Calcestruzzo – Specificazione, prestazione e conformità
- **UNI 11104** → Calcestruzzo – Specificazione, prestazione, produzione e conformità – Istruzioni complementari per l'applicazione della EN 206-1
- **Servizio Tecnico Centrale della Presidenza del Consiglio Superiore dei LL.PP.** Linee guida sul calcestruzzo strutturale

## 3 UNITA' DI MISURA

Nei calcoli è stato fatto uso delle seguenti unità di misura:

- per i carichi:  $\text{kN/m}^2, \text{kN/m}, \text{kN}$
- per i momenti:  $\text{kNm}$
- per i tagli e sforzi normali:  $\text{kN}$
- per le tensioni:  $\text{N/mm}^2$
- per le accelerazioni:  $\text{m/sec}^2$

## 4 MATERIALI

### 4.1 CALCESTRUZZO

#### 4.1.1 CALCESTRUZZO PER OPERE DI SOTTOFONDAZIONE

Per le opere di sottofondazione è stato previsto un calcestruzzo con classe di resistenza **C12/15** e classe di esposizione **X0**.

Tale calcestruzzo non ha valenza strutturale e quindi non se ne riportano le caratteristiche meccaniche.

#### 4.1.2 CALCESTRUZZO PER OPERE DI FONDAZIONE (UNI 11104-2016)

Per le opere di fondazione (zattera) è stato previsto un calcestruzzo con classe di resistenza **C28/35** con le seguenti caratteristiche meccaniche:

	FOGLIO DI CALCOLO NUMERO:	CA-07 --> REV 02			
	TITOLO:	CARATTERISTICHE MECCANICHE DEL CALCESTRUZZO			
	VERSIONE:	REVISIONE N.02 DEL 06/10/2017			
	REALIZZATO DA:	ING. NICOLA LIGAS			
	VERIFICATO DA:	ING. VALERIO BAJETTI			
<b>CARATTERISTICHE MECCANICHE DEI CALCESTRUZZI AI SENSI DEL D.M. 14.01.2008</b>					
<b>CLASSE DI RESISTENZA</b>					C28/35 <input type="button" value="v"/>
<b>DESCRIZIONE CARATTERISTICA</b>		<b>FORMULA DI CALCOLO</b>	<b>RIF. CAP. NORMA</b>	<b>VALORE DI APPLICAZIONE</b>	
Resistenza caratteristica cubica a compressione				R <sub>ck</sub>	<b>35,00</b> [N/mm <sup>2</sup> ]
Resistenza caratteristica cilindrica a compressione		[0,83*R <sub>ck</sub> ]	11.2.10.1	f <sub>ck</sub>	<b>29,05</b> [N/mm <sup>2</sup> ]
Resistenza cilindrica media a compressione a 28 gg		[f <sub>ck</sub> +8]	11.2.10.1	f <sub>cm</sub>	<b>37,05</b> [N/mm <sup>2</sup> ]
Resistenza di calcolo a compressione		[acc*f <sub>ck</sub> /γ <sub>c</sub> ]	4.1.2.1.1.1	f <sub>cd</sub>	<b>16,46</b> [N/mm <sup>2</sup> ]
Resistenza media a trazione		[0,30*f <sub>ck</sub> <sup>2/3</sup> ]	11.2.10.2	f <sub>ctm</sub>	<b>2,83</b> [N/mm <sup>2</sup> ]
Resistenza caratteristica a trazione		[0,70*f <sub>ctm</sub> ]	11.2.10.2	f <sub>ctk</sub>	<b>1,98</b> [N/mm <sup>2</sup> ]
Resistenza di calcolo a trazione		[f <sub>ctk</sub> /1,5]	4.1.2.1.1.2	f <sub>ctd</sub>	<b>1,32</b> [N/mm <sup>2</sup> ]
Tensione massima di compressione del cls in esercizio (rara)		[0,60*f <sub>ck</sub> ]	4.1.2.2.5.1	σ <sub>c max</sub>	<b>17,43</b> [N/mm <sup>2</sup> ]
Tensione massima di compressione del cls in esercizio (quasi perm)		[0,45*f <sub>ck</sub> ]	4.1.2.2.5.1	σ <sub>c max</sub>	<b>13,07</b> [N/mm <sup>2</sup> ]
Modulo elastico istantaneo		[E <sub>c</sub> =E <sub>cm</sub> ]	C4.1.2.2.5	E <sub>c</sub>	<b>32 588,11</b> [N/mm <sup>2</sup> ]
Modulo elastico medio		[22.000*(f <sub>cm</sub> /10) <sup>0,3</sup> ]	11.2.10.3	E <sub>cm</sub>	<b>32 588,11</b> [N/mm <sup>2</sup> ]

- Classe di esposizione: **XC2**
- Classe di consistenza: **S4**
- Rapporto minimo acqua / cemento: **0,60**
- Contenuto minimo di cemento: **300 kg/mc**
- Diametro massimo degli inerti: **30 mm**
- Copriferro netto minimo: **40 mm**



### 4.1.3 CALCESTRUZZO PER OPERE IN ELEVAZIONE (UNI 11104-2016)

Per le opere in elevazione (fusto e baggioli di appoggio) è stato previsto un calcestruzzo con classe di resistenza **C32/40** con le seguenti caratteristiche meccaniche:

	FOGLIO DI CALCOLO NUMERO:	CA-07 --> REV 02			
	TITOLO:	CARATTERISTICHE MECCANICHE DEL CALCESTRUZZO			
	VERSIONE:	REVISIONE N.02 DEL 06/10/2017			
	REALIZZATO DA:	ING. NICOLA LIGAS			
	VERIFICATO DA:	ING. VALERIO BAJETTI			
<b>CARATTERISTICHE MECCANICHE DEI CALCESTRUZZI AI SENSI DEL D.M. 14.01.2008</b>					
<b>CLASSE DI RESISTENZA</b>					C32/40
<b>DESCRIZIONE CARATTERISTICA</b>		<b>FORMULA DI CALCOLO</b>	<b>RIF. CAP. NORMA</b>	<b>VALORE DI APPLICAZIONE</b>	
Resistenza caratteristica cubica a compressione				R <sub>ck</sub>	<b>40,00</b> [N/mm <sup>2</sup> ]
Resistenza caratteristica cilindrica a compressione		[0,83*R <sub>ck</sub> ]	11.2.10.1	f <sub>ck</sub>	<b>33,20</b> [N/mm <sup>2</sup> ]
Resistenza cilindrica media a compressione a 28 gg		[f <sub>ck</sub> +8]	11.2.10.1	f <sub>cm</sub>	<b>41,20</b> [N/mm <sup>2</sup> ]
Resistenza di calcolo a compressione		[α <sub>cc</sub> *f <sub>ck</sub> /γ <sub>c</sub> ]	4.1.2.1.1.1	f <sub>cd</sub>	<b>18,81</b> [N/mm <sup>2</sup> ]
Resistenza media a trazione		[0,30*f <sub>ck</sub> <sup>2/3</sup> ]	11.2.10.2	f <sub>ctm</sub>	<b>3,10</b> [N/mm <sup>2</sup> ]
Resistenza caratteristica a trazione		[0,70*f <sub>ctm</sub> ]	11.2.10.2	f <sub>ctk</sub>	<b>2,17</b> [N/mm <sup>2</sup> ]
Resistenza di calcolo a trazione		[f <sub>ctk</sub> /1,5]	4.1.2.1.1.2	f <sub>ctd</sub>	<b>1,45</b> [N/mm <sup>2</sup> ]
Tensione massima di compressione del cls in esercizio (rara)		[0,60*f <sub>ck</sub> ]	4.1.2.2.5.1	σ <sub>c max</sub>	<b>19,92</b> [N/mm <sup>2</sup> ]
Tensione massima di compressione del cls in esercizio (quasi perm)		[0,45*f <sub>ck</sub> ]	4.1.2.2.5.1	σ <sub>c max</sub>	<b>14,94</b> [N/mm <sup>2</sup> ]
Modulo elastico istantaneo		[E <sub>c</sub> =E <sub>cm</sub> ]	C4.1.2.2.5	E <sub>c</sub>	<b>33.642,78</b> [N/mm <sup>2</sup> ]
Modulo elastico medio		[22.000*(f <sub>cm</sub> /10) <sup>0,3</sup> ]	11.2.10.3	E <sub>cm</sub>	<b>33.642,78</b> [N/mm <sup>2</sup> ]

- Classe di esposizione: **XF4**
- Classe di consistenza: **S4**
- Rapporto minimo acqua / cemento: **0,45**
- Contenuto minimo di cemento: **360 kg/mc**
- Contenuto minimo in aria: **4,0%**
- Diametro massimo degli inerti: **30 mm**
- Copriferro netto minimo: **40 mm**

## 4.2 ACCIAIO

### 4.2.1 ACCIAIO PER ARMATURA LENTA

Per le armature lente è stato previsto un acciaio del tipo **B450C**, con le seguenti caratteristiche meccaniche:

- f<sub>t,k</sub> = 540,00 N/mm<sup>2</sup> (resistenza caratteristica a rottura)
- f<sub>y,k</sub> = 450,00 N/mm<sup>2</sup> (tensione caratteristica di snervamento)
- f<sub>y,d</sub> = 391,30 N/mm<sup>2</sup> (tensione di snervamento di calcolo – γ<sub>s</sub>=1,15)
- E<sub>s</sub> = 210.000,00 N/mm<sup>2</sup> (modulo elastico istantaneo)

## 5 ZONIZZAZIONE E CARATTERIZZAZIONE SISMICA

La stima dei parametri spettrali necessari per la definizione dell'azione sismica è stata effettuata utilizzando le informazioni disponibili nel reticolo di riferimento (tabella 1 – Allegato B – D.M. 14 gennaio 2008).



Considerando l'ubicazione del sito in oggetto (**Lat: 45.171587; Long: 9.635105**) ed ipotizzando una costruzione caratterizzata da:

- una vita nominale di 50 anni, ricadente in classe d'uso pari a IV (ponti di importanza critica per il mantenimento delle vie di comunicazione...);
- una categoria topografica T1;
- una categoria C per il sottosuolo;

Si hanno i seguenti valori dei **parametri spettrali**:

STATO LIMITE	$T_R$ [anni]	$a_g$ [g]	$F_0$ [-]	$T_C^*$ [s]
SLO	60	0.0369	2.573	0.223
SLD	101	0.0449	2.541	0.256
SLV	949	0.0974	2.555	0.297
SLC	1950	0.1230	2.545	0.305

Le espressioni dello spettro elastico  $S_e$  di risposta secondo le NTC-08 sono le seguenti:

$$0 \leq T < T_B \quad S_e(T) = a_g \cdot S \cdot \eta \cdot F_0 \cdot \left[ \frac{T}{T_B} + \frac{1}{\eta \cdot F_0} \left( 1 - \frac{T}{T_B} \right) \right]$$

$$T_B \leq T < T_C \quad S_e(T) = a_g \cdot S \cdot \eta \cdot F_0$$

$$T_C \leq T < T_D \quad S_e(T) = a_g \cdot S \cdot \eta \cdot F_0 \cdot \left( \frac{T_C}{T} \right)$$

$$T_D \leq T \quad S_e(T) = a_g \cdot S \cdot \eta \cdot F_0 \cdot \left( \frac{T_C T_D}{T^2} \right)$$

Trattandosi di struttura sismicamente isolata si assume:

- coefficiente di smorzamento viscoso convenzionale:  $\xi = 5 \%$

- fattore di smorzamento viscoso:  $\eta = \sqrt{\frac{10}{5 + \xi}} = 1$
- fattore di struttura:  $q = 1$

Lo spettro elastico definito viene ridotto per tutto il campo di periodi  $T \geq 0,8T_{is}$ , assumendo:

- periodo di vibrazione struttura isolata:  $T_{is} = 1.404$  s
- coefficiente di smorzamento viscoso isolatori:  $\xi = 10\%$
- coefficiente riduttivo  $\eta = \sqrt{\frac{10}{5 + \xi}} = \sqrt{\frac{10}{5 + 10}} = 0.816$  ( $\geq 0.55$ ).

Si ottengono i seguenti andamenti degli spettri. Noto il periodo (ascissa) si ricava il relativo coefficiente sismico (ordinata).

**Spettri di risposta elastici (componenti orizz. e vert.) per lo stato limite: SLV**

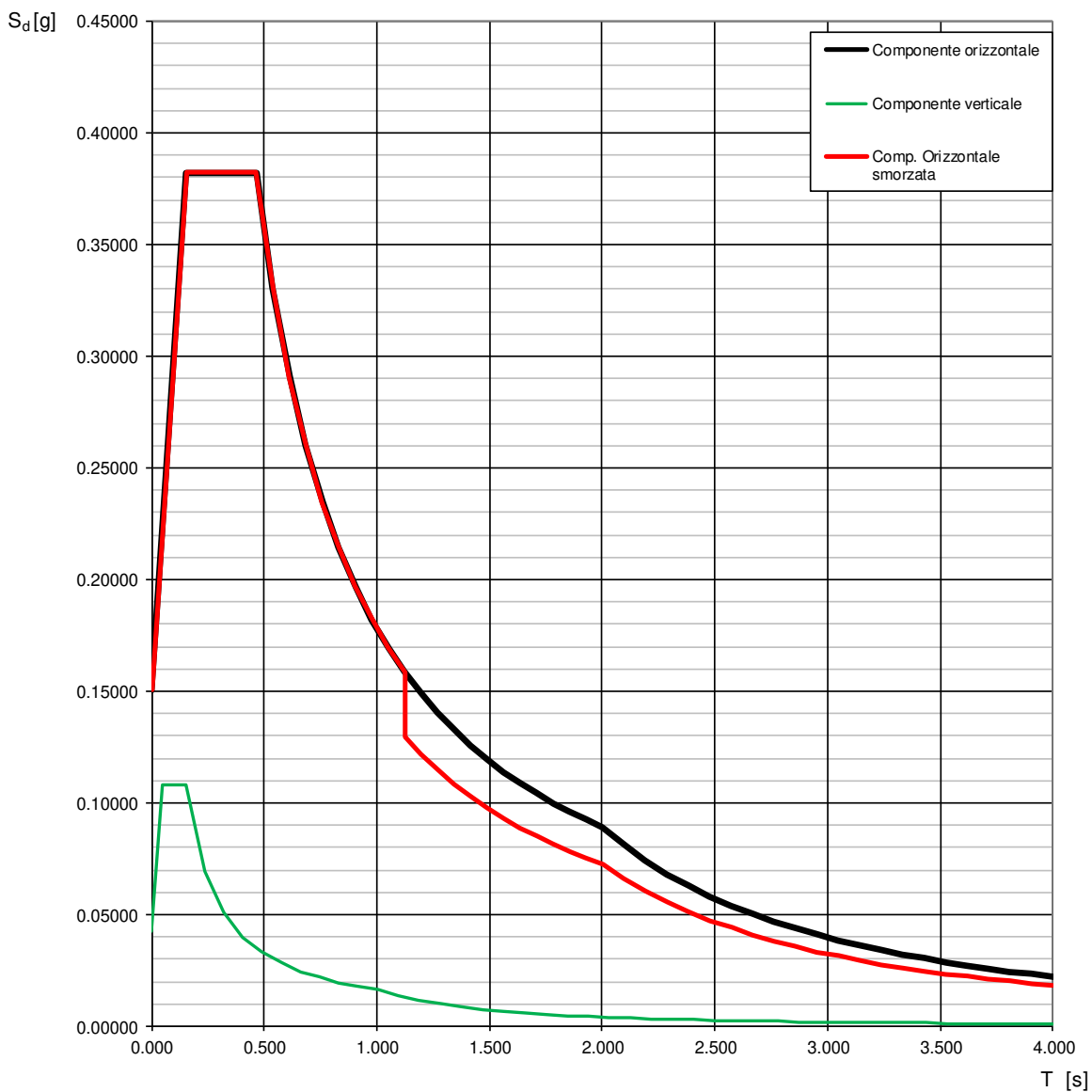



Spettri di risposta elastici (componenti orizz. e vert.) per lo stato limite: **SLC**

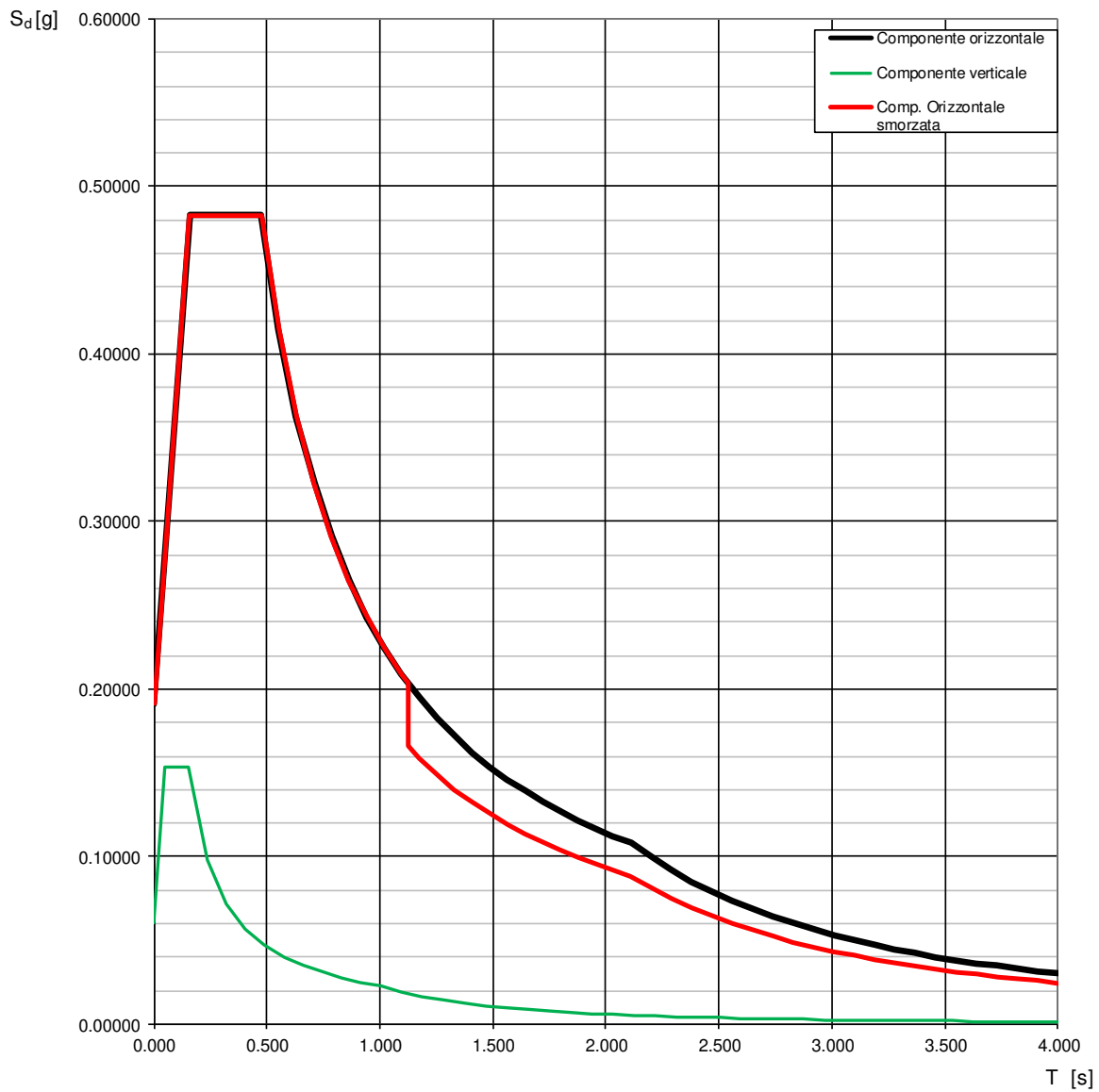

## 6 ANALISI DEI CARICHI

### 6.1 PESO PROPRIO DEGLI ELEMENTI IN CEMENTO ARMATO

Il peso per unità di volume del calcestruzzo armato è assunto pari a **25,00 kN/m<sup>3</sup>**.

Il peso degli elementi costituenti le pile è assegnato in automatico dal software di calcolo mediante il quale è stato predisposto il modello di calcolo generale descritto nella *Relazione di calcolo impalcato* (elaborato **HO02-S07CVI01STRRE02\_B**).

### 6.2 AZIONI TRASMESSE DALL'IMPALCATO

Per l'analisi dei carichi agenti sull'impalcato in fase statica e sismica (dalla quale sono state determinate le azioni sollecitanti di calcolo in corrispondenza della sezione di spiccato del fusto) si rimanda alla *Relazione di calcolo impalcato* (elaborato **HO02-S07CVI01STRRE02\_B**).

### 6.3 AZIONE SISMICA CONNESSA ALLA ZATTERA DI FONDAZIONE

Le azioni sismiche inerziali dovute al peso sismico della zattera di fondazione sono state determinate in condizioni elastiche, moltiplicando il peso sismico della zattera per i coefficienti sismici orizzontale **k<sub>h</sub>** e verticale **k<sub>v</sub>**.

## 7 COMBINAZIONI DI CARICO

Per la definizione delle combinazioni di carico statiche e sismiche utilizzate per il dimensionamento e la verifica delle sottostrutture si rimanda alla *Relazione di calcolo impalcato* (elaborato **HO02-S07CVI01STRRE02\_B**).

## 8 PILE

Poiché il cavalcavia risulta perfettamente simmetrico e le due pile risultano identiche sia per sezione che per altezza, la verifiche verranno condotte su un' unica pila.

### 8.1 SEZIONE DI BASE DEL FUSTO DELLA PILA - VALUTAZIONE DELLE AZIONI SOLLECITANTI

Come desunto dalla relazione di calcolo dell'impalcato si riportano di seguito le azioni sollecitanti valutate alla base dell'elevazione del fusto della pila in relazione alle diverse combinazioni di carico considerate:

COMBINAZIONI DI CARICO		N <sub>Sd</sub> [kN]	V <sub>Sd, LONG</sub> [kN]	V <sub>Sd, TRASV</sub> [kN]	M <sub>Sd, TORC</sub> [kNm]	M <sub>Sd, LONG</sub> [kNm]	M <sub>Sd, TRASV</sub> [kNm]
SLE - QUASI PERMANENTI	GEN Q.P.(max)	10.431,80	-27,93	0,00	0,00	-223,44	0,00
	GEN Q.P.(min)	10.381,85	-68,87	0,00	0,00	-550,94	0,00
SLE - FREQUENTI	GEN FREQ Mobili(max)	12.061,87	-5,63	8,79	29,92	-45,01	3.299,35
	GEN FREQ Vento(max)	10.432,62	-34,26	-57,71	-0,67	-274,06	603,51
	GEN FREQ Termico(max)	10.437,73	-29,24	0,00	0,00	-233,92	0,00
	GEN FREQ Mobili(min)	10.381,85	-105,26	-8,79	-29,92	-842,09	-3.299,35
	GEN FREQ Vento(min)	10.381,82	-84,43	-57,71	-0,67	-675,46	603,51
	GEN FREQ Termico(min)	10.376,77	-89,45	0,00	0,00	-715,60	0,00
SLE - RARE	GEN RARA Mobili(max)	13.461,50	8,25	-165,59	33,63	65,97	8.263,75
	GEN RARA Vento(max)	12.065,58	-0,50	-290,29	22,32	-3,97	6.388,34
	GEN RARA Frenam(max)	12.063,25	-216,70	6,76	24,43	-1.733,58	3.284,47
	GEN RARA Termico(max)	12.085,62	15,88	-171,47	23,16	127,03	5.146,79
	GEN RARA Mobili(min)	10.376,77	-94,35	-190,87	-36,16	-754,75	-4.539,11
	GEN RARA Vento(min)	10.376,71	-89,64	-303,82	-26,54	-717,10	-180,60
	GEN RARA Frenam(min)	10.374,38	-305,84	-6,76	-24,43	-2.446,72	-3.284,47
	GEN RARA Termico(min)	10.356,80	-106,01	-185,00	-25,70	-848,11	-1.422,15
SLU - STR	GEN SLU Mobili(max)	18.383,50	12,77	-250,28	45,21	102,16	11.435,41
	GEN SLU Vento(max)	16.499,00	0,97	-436,44	29,82	7,74	9.089,84
	GEN SLU Frenamento(max)	16.495,87	-290,91	9,13	32,98	-2.327,23	4.434,03
	GEN SLU Termico(max)	16.523,06	20,62	-258,21	31,08	164,94	7.227,52
	GEN SLU Mobili(min)	14.228,11	-118,36	-284,42	-49,01	-946,86	-5.848,45
	GEN SLU Vento(min)	14.228,02	-112,01	-454,71	-36,14	-896,04	221,77
	GEN SLU Frenamento(min)	14.224,89	-403,88	-9,13	-32,98	-3.231,02	-4.434,03
	GEN SLU Termico(min)	14.204,13	-131,66	-276,48	-34,88	-1.053,24	-1.640,55
SLV	GEN SLV Long(max)	10.577,27	933,16	387,62	1,39	6.110,23	2.206,78
	GEN SLV Trasv(max)	10.570,53	260,71	1.290,96	4,64	1.678,53	7.354,79
	GEN SLV Vert(max)	10.867,32	261,55	388,62	1,39	1.684,47	2.207,81
	GEN SLV Long(min)	10.236,38	-1.029,96	-387,62	-1,39	-6.884,61	-2.206,78
	GEN SLV Trasv(min)	10.243,12	-357,51	-1.290,96	-4,64	-2.452,91	-7.354,79
	GEN SLV Vert(min)	9.946,33	-358,35	-388,62	-1,39	-2.458,84	-2.207,81

### 8.2 SEZIONE DI BASE DEL FUSTO DELLA PILA – VERIFICHE STRUTTURALI

#### 8.2.1 SEZIONE E ARMATURA DI VERIFICA

La sezione resistente del fusto presenta una sezione rettangolare con base pari a **10,50 m** e altezza pari a **1,50 m**. Ai lati sono presenti dei raccordi circolari con raggio pari a **0,75 m**. La lunghezza complessiva della sezione risulta pertanto pari a **12,00 m**.

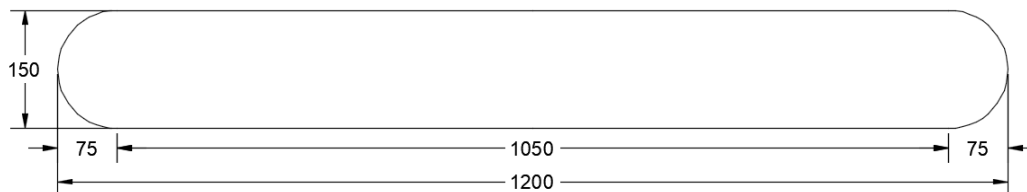

L'armatura verticale è costituita da:

- **7+7 Ø20** disposti a raggiera sui raccordi circolari
- **7+7 Ø26** disposti sui lati corti (passo 20 cm)
- **53+53 Ø26** disposti sui lati lunghi (passo 20 cm)

L'armatura orizzontale è costituita da barre **Ø20/20**. Il copriferro minimo netto è assunto pari a **40 mm**.

Trattandosi di impalcati isolati sismicamente le sottostrutture sono state dimensionate adottando uno spettro di risposta elastico ( $q = 1,00$ ). Secondo quanto previsto dal D.M. 14.01.2008 – Paragrafo 7.9.6.2 non risulta necessario disporre specifiche armature atte a garantire la duttilità dell'elemento strutturale né a rispettare i limiti dimensionali previsti per tale tipologia di armatura. Analogamente le limitazioni dimensionali e di armatura verranno definite in relazione a quanto previsto dal D.M. 14.01.2008 – Paragrafo 4.1.6.1.2.

A favore di sicurezza, per la verifica delle limitazioni dimensionali e di armatura, non è stato tenuto conto di:

- Azione verticale di compressione sulla sezione
- Presenza delle spille  $\varnothing 12/40 \times 40$  (parallele all'asse dell'impalcato) che consentono un incremento del valore di taglio "trazione" e dell'effetto di confinamento sul calcestruzzo
- Presenza dei raccordi semicircolari laterali (sezione  $1.050 \times 150$  cm)

**PILASTRO IN CEMENTO ARMATO - VERIFICA DELLE LIMITAZIONI DI ARMATURA**  
D.M. 14.01.2008 - Paragrafo 4.1.6.1.2

**CARATTERISTICHE DEI MATERIALI**

Classe di resistenza del calcestruzzo:		C32/40	▼
Tipologia dell'acciaio:		B450C	▼
Resistenza di calcolo dell'acciaio:	$f_{yd}$	391,30	[N/mm <sup>2</sup> ]

**CARATTERISTICHE GEOMETRICHE DEL PILASTRO**

Base della sezione del pilastro:	$b_t$	1.050,00	[cm]
Altezza della sezione del pilastro:	$h$	150,00	[cm]
Copriferro netto	$c$	4,00	[cm]
Numero di barre di spigolo:	$n_{bsp}$	0	
Diametro delle barre di spigolo:	$\varnothing_{bs}$	26	[mm]
Numero di barre sul lato maggiore del pilastro:	$n_{bl,max}$	53	
Diametro delle barre sul lato maggiore del pilastro:	$\varnothing_{bl,max}$	26	[mm]
Numero di barre sul lato minore del pilastro:	$n_{bl,min}$	7	
Diametro delle barre sul lato minore del pilastro:	$\varnothing_{bl,min}$	26	[mm]
Area dell'armatura longitudinale:	$A_s$	637,200	[cm <sup>2</sup> ]
Rapporto geometrico di armatura:	$\rho$	0,004	
Azione normale di compressione minima sul pilastro:	$N_{ed}$	0,00	[kN]
Numero di bracci delle staffe:	$n_w$	2	
Diametro delle staffe:	$\varnothing_w$	20	[mm]
Passo delle staffe:	$i_w$	20,00	[cm]
Area delle staffe:	$A_w$	31,40	[cm <sup>2</sup> /m]

**VERIFICHE DIMENSIONALI - D.M. 14.01.2008 - par. 4.1.6.1.2**

$A_s \geq A_{s,min} = \max[0,10 \cdot N_{ed}/f_{yd}; 0,003 \cdot A_c]$	→	637,20	≥	472,50	POSITIVA
$\varnothing_w \geq 6 \text{ mm}$	→	20	≥	6	POSITIVA
$\varnothing_w \geq 1/4 \cdot \max[\varnothing_b]$	→	20	≥	6,50	POSITIVA
$i_w \leq 12 \cdot \min[\varnothing_b]$	→	200,00	≤	312,00	POSITIVA
$i_w \leq 250 \text{ mm}$	→	200,00	≤	250,00	POSITIVA

### 8.2.2 VERIFICA ALLO STATO LIMITE DI LIMITAZIONE DELLE TENSIONI – COMBINAZIONE QUASI PERMANENTE

L'azione normale di calcolo è assunta pari a  $N_{sd} = 10.381,85$  kN.

Il momento flettente longitudinale di calcolo è assunto pari a  $M_{sd, LONG} = -550,94$  kNm.

Il momento flettente trasversale di calcolo è assunto pari a  $M_{sd, TRASV} = 0,00$  kNm.

Le tensioni sui materiali risultano pari a:

- $\sigma_c = 0,67 \text{ N/mm}^2 < 0,45 \cdot f_{ck} = 14,94 \text{ N/mm}^2$
- $\sigma_s = - \text{N/mm}^2$  (sezione interamente compressa)

La verifica risulta pertanto soddisfatta.

### 8.2.3 VERIFICA ALLO STATO LIMITE DI LIMITAZIONE DELLE TENSIONI – COMBINAZIONE FREQUENTE

L'azione normale di calcolo è assunta pari a  $N_{sd} = 10.381,85$  kN.

Il momento flettente longitudinale di calcolo è assunto pari a  $M_{sd, LONG} = -842,09$  kNm.

Il momento flettente trasversale di calcolo è assunto pari a  $M_{sd, TRASV} = -3.299,35$  kNm.

Le tensioni sui materiali risultano pari a:

- $\sigma_c = 0,81 \text{ N/mm}^2 < 0,45 \cdot f_{ck} = 14,94 \text{ N/mm}^2$
- $\sigma_s = - \text{N/mm}^2$  (sezione interamente compressa)

La verifica risulta pertanto soddisfatta.



### 8.2.4 VERIFICA ALLO STATO LIMITE DI LIMITAZIONE DELLE TENSIONI – COMBINAZIONE RARA

L'azione normale di calcolo è assunta pari a  $N_{sd} = 10.374,38 \text{ kN}$ .

Il momento flettente longitudinale di calcolo è assunto pari a  $M_{sd, LONG} = -2.446,72 \text{ kNm}$ .

Il momento flettente trasversale di calcolo è assunto pari a  $M_{sd, TRASV} = -3.284,47 \text{ kNm}$ .

The screenshot shows a software window titled 'Verifica C.A. S.L.U. - File: FUSTO PILA'. It displays various input and output parameters for a pile section verification.

N°	x [cm]	y [cm]	N°	As [cm²]	x [cm]	y [cm]
1	75	0	1	3,14	60	10
2	52	4	2	3,14	33	23
3	31	14	3	3,14	15	46
4	14	31	4	3,14	8	75
5	4	52	5	3,14	15	104
6	0	75	6	3,14	33	127

Materials section:

Material	$E_{cu}$	$\epsilon_{cu}$	$f_{yd}$	$E_s$	$f_{cd}$
B450C	67,5	2	391,3	200.000	18,81
C32/40					

Calculation results:

- $\sigma_c = -1,151 \text{ N/mm}^2$
- $\sigma_s = -0,3733 \text{ N/mm}^2$
- $\epsilon_s = -0,001866$
- $d = 165,9 \text{ cm}$
- $x = 169,5$ ,  $x/d = 1,022$
- $\delta = 1$

Applied loads (S.L.U.):

- $N_{Ed} = 10374,38 \text{ kN}$
- $M_{xEd} = -2446,72 \text{ kNm}$
- $M_{yEd} = -3284,47 \text{ kNm}$

Le tensioni sui materiali risultano pari a:

- $\sigma_c = 1,15 \text{ N/mm}^2 < 0,60 \cdot f_{ck} = 19,92 \text{ N/mm}^2$
- $\sigma_s = - \text{N/mm}^2$  (sezione interamente compressa)

La verifica risulta pertanto soddisfatta.

### 8.2.5 VERIFICA ALLO STATO LIMITE DI FESSURAZIONE

Poiché per le combinazioni allo Stato Limite di Esercizio maggiormente gravose la sezione risulta interamente compressa, le verifiche allo Stato Limite di fessurazione risultano implicitamente soddisfatte.

### 8.2.6 VERIFICA ALLO STATO LIMITE ULTIMO PER PRESSOFLESSIONE DEVIATA

L'azione normale di calcolo è assunta pari a  $N_{Sd} = 14.224,89$  kN.

Il momento flettente longitudinale di calcolo è assunto pari a  $M_{Sd, LONG} = -3.231,02$  kNm.

Il momento flettente trasversale di calcolo è assunto pari a  $M_{Sd, TRASV} = -4.434,03$  kNm.

Verifica C.A. S.L.U. - File: FUSTO PILA

File Materiali Opzioni Visualizza Progetto Sez. Rett. Sismica Normativa: NTC 2008

TITOLO :

N° Vertici: 22 Zoom N° barre: 134 Zoom

N°	x [cm]	y [cm]
1	75	0
2	52	4
3	31	14
4	14	31
5	4	52
6	0	75

N°	As [cm²]	x [cm]	y [cm]
1	3,14	60	10
2	3,14	33	23
3	3,14	15	46
4	3,14	8	75
5	3,14	15	104
6	3,14	33	127

Sollecitazioni: S.L.U. Metodo n

N<sub>Ed</sub>: 8078,11 kN  
 M<sub>xEd</sub>: -3116,82 kNm  
 M<sub>yEd</sub>: -1602,76 kNm

Materiali: B450C, C32/40

ε<sub>cu</sub>: 67,5% ε<sub>cu2</sub>: 2%  
 f<sub>yd</sub>: 391,3 N/mm² ε<sub>cu</sub>: 3,5%  
 E<sub>s</sub>: 200.000 N/mm² f<sub>cd</sub>: 18,81  
 E<sub>s</sub>/E<sub>c</sub>: 15 f<sub>cc</sub>/f<sub>cd</sub>: 0,8  
 ε<sub>syd</sub>: 1,957% σ<sub>c,adm</sub>: 12,25  
 σ<sub>c,adm</sub>: 255 N/mm² τ<sub>co</sub>: 0,7333  
 τ<sub>c1</sub>: 2,114

M<sub>xRd</sub>: 23.480 kNm  
 M<sub>yRd</sub>: 53.716 kNm  
 σ<sub>c</sub>: -18,81 N/mm²

ε<sub>c</sub>: 3,5% ε<sub>s</sub>: 21,93%  
 d: 160,2 cm  
 x: 22,05 x/d: 0,1376 δ: 0,7

Metodo di calcolo: S.L.U., Metodo n  
 Tipo flessione: Retta, Deviato  
 N° rett.: 100  
 Calcola MRd Dominio Mx-My  
 angolo asse neutro θ°: 359  
 Precompresso

I momenti resistenti risultano pari a:

- $M_{Sd, LONG} = -27.429,00$  kNm >  $M_{Sd, LONG} = -3.231,02$  kNm
- $M_{Sd, TRASV} = -53.396,00$  kNm >  $M_{Sd, TRASV} = -4.434,03$  kNm

Nell'immagine successiva è riportato il dominio di resistenza della sezione:

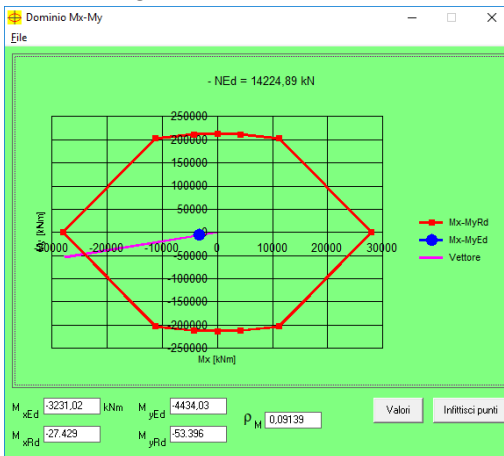

La verifica risulta pertanto soddisfatta.

### 8.2.7 VERIFICA ALLO STATO LIMITE ULTIMO PER TAGLIO BIASSIALE

Trattandosi di impalcati isolati sismicamente le sottostrutture sono state dimensionate adottando uno spettro di risposta elastico ( $q = 1,00$ ). In tal senso l'elemento strutturale considerato non risulta soggetto al rispetto del criterio di "gerarchia delle resistenze" e, conseguentemente, le azioni sollecitanti di calcolo vengono assunte pari alle azioni sollecitanti massime (per ciascuna combinazione di carico) desunte dal modello di calcolo.

I fusti delle pile sono soggetti contemporaneamente a:

- Azione tagliante longitudinale (parallelamente all'asse dell'impalcato)
- Azione tagliante trasversale (perpendicolare all'asse dell'impalcato)

In tal senso la verifica viene condotta in termini di "taglio biassiale".

Vengono pertanto determinati separatamente i valori dei tagli resistenti lungo le due direzioni ortogonali della sezione secondo le formulazioni previste dal D.M. 14.01.2008 al capitolo 4.1.2.1.3.2.:

- Taglio "trazione"  $\rightarrow V_{Rsd} = 0,9 \cdot d \cdot \frac{A_{sw}}{s} \cdot f_{yd} \cdot [\cot(\alpha) + \cot(\theta)] \cdot \sin(\alpha)$
- Taglio "compressione"  $\rightarrow V_{Rcd} = 0,9 \cdot d \cdot b_w \cdot \alpha_c \cdot f_{cd} \cdot \frac{[\cot(\alpha) + \cot(\theta)]}{[1 + \cot^2(\theta)]}$

Il valore dell'azione tagliante resistente è stata assunta come il minore tra i due valori calcolati mediante le formule precedentemente riportate.

Trattandosi dell'azione combinata del taglio lungo due direzioni perpendicolari la verifica finale viene condotta, in analogia con quanto previsto dal D.M. 14.01.2008 al paragrafo 4.1.2.1.2.4 per il caso di pressoflessione deviata, mediante la seguente combinazione quadratica (dominio di interazione parabolico):

$$\left( \frac{V_{SX,d}}{V_{RX,d}} \right)^2 + \left( \frac{V_{SY,d}}{V_{RY,d}} \right)^2 \leq 1,00$$

Nella valutazione del taglio resistente, a favore di sicurezza, non è stato tenuto in conto di:

- Azione verticale di compressione sulla sezione
- Presenza delle spille  $\varnothing 12/40 \times 40$  (parallele all'asse dell'impalcato) che consentono un incremento del valore di taglio "trazione" e dell'effetto di confinamento sul calcestruzzo
- Presenza dei raccordi semicircolari laterali (sezione  $1.050 \times 150$  cm)

L'azione tagliante longitudinale di calcolo è assunta pari a  $V_{Sd, LONG} = -1.029,96$  kN.

L'azione tagliante trasversale di calcolo è assunta pari a  $V_{Sd, TRASV} = -387,62$  kN.

**CARATTERISTICHE GEOMETRICHE DELLA SEZIONE**

Base della sezione trasversale:	b	1050,00	[cm]
Altezza della sezione trasversale:	h	150,00	[cm]
Copriferro netto:	c	4,00	[cm]
Altezza utile della sezione in direzione longitudinale:	$d_x$	146,00	[cm]
Altezza utile della sezione in direzione trasversale:	$d_y$	1046,00	[cm]

**CARATTERISTICHE DEI MATERIALI**

Classe di resistenza del calcestruzzo:	C32/40		
Resistenza caratteristica cubica a compressione:	$R_{ck}$	40,00	[N/mm <sup>2</sup> ]
Resistenza caratteristica cilindrica a compressione:	$f_{ck}$	33,20	[N/mm <sup>2</sup> ]
Resistenza di calcolo a compressione:	$f_{cd}$	18,81	[N/mm <sup>2</sup> ]
Tipologia dell'acciaio da armatura:	B450C		
Tensione caratteristica di rottura:	$f_{tk}$	540,00	[N/mm <sup>2</sup> ]
Tensione caratteristica di snervamento:	$f_{yk}$	450,00	[N/mm <sup>2</sup> ]
Resistenza di calcolo:	$f_{yd}$	391,30	[N/mm <sup>2</sup> ]

**AZIONI SOLLECITANTI DI CALCOLO**

Azione tagliante di calcolo in direzione longitudinale:	$V_{Sx,d}$	1.029,96	[kN]
Azione tagliante di calcolo in direzione trasversale:	$V_{Sy,d}$	387,62	[kN]
Azione normale di calcolo:	$N_{Sd}$	0,00	[kN]

**ARMATURA TRASVERSALE**

Inclinazione dei puntoni di calcestruzzo:	$\theta$	45,00	[°]
Cotangente dell'angolo $\theta$ :	$\cot(\theta)$	1,00	
Inclinazione dell'armatura trasversale rispetto all'asse della trave:	$\alpha$	90,00	[°]
Numero di bracci dell'armatura trasversale:	n	2	
Passo longitudinale delle armature trasversali:	s	20,00	[cm]
Diametro dell'armatura trasversale:	$\phi_{trav}$	20,00	[mm]
Area della singola barra:	$A_{barra}$	3,14	[cm <sup>2</sup> ]
Area totale dell'armatura trasversale:	$A_{tot}$	31,40	[cm <sup>2</sup> /m]

**VERIFICA ALLO S.L.U. PER TAGLIO**

La verifica allo S.L.U. per taglio viene condotta secondo quanto previsto dal D.M. 14.01.2008, par.4.1.2.1.3.2  
La resistenza di calcolo a "taglio trazione" viene valutata mediante la seguente relazione:

$$V_{Rsd} = 0,9 \cdot d \cdot \frac{A_{sw}}{s} \cdot f_{yd} \cdot [\cot(\alpha) + \cot(\theta)] \cdot \sin(\alpha)$$

La resistenza di calcolo a "taglio compressione" viene valutata mediante la seguente relazione:

$$V_{Rcd} = 0,9 \cdot d \cdot b_w \cdot \alpha_c \cdot f_{cd} \cdot \frac{[\cot(\alpha) + \cot(\theta)]}{[1 + \cot^2(\theta)]}$$

**DIREZIONE LONGITUDINALE**

Larghezza minima della sezione:	$b_w$	1050,00	[cm]
Resistenza a compressione ridotta del calcestruzzo:	$f_{yd}$	9,41	[N/mm <sup>2</sup> ]
Tensione media di compressione nella sezione:	$\sigma_{cp}$	0,000	[N/mm <sup>2</sup> ]
Coefficiente maggiorativo $\alpha_c$ :	$\alpha_c$	1,0000	

RESISTENZA DI CALCOLO A "TAGLIO TRAZIONE"	$V_{Rsd}$	1.614,51	[kN]
RESISTENZA DI CALCOLO A "TAGLIO COMPRESSIONE"	$V_{Rcd}$	64.891,89	[kN]

**AZIONE TAGLIANTE LONGITUDINALE RESISTENTE DELLA SEZIONE:**  $V_{RX,d}$  1.614,51 [kN]

**DIREZIONE TRASVERSALE**

Larghezza minima della sezione:	$b_w$	150,00	[cm]
Resistenza a compressione ridotta del calcestruzzo:	$f_{yd}$	9,41	[N/mm <sup>2</sup> ]
Tensione media di compressione nella sezione:	$\sigma_{cp}$	0,000	[N/mm <sup>2</sup> ]
Coefficiente maggiorativo $\alpha_c$ :	$\alpha_c$	1,0000	

RESISTENZA DI CALCOLO A "TAGLIO TRAZIONE"	$V_{Rsd}$	11.566,94	[kN]
RESISTENZA DI CALCOLO A "TAGLIO COMPRESSIONE"	$V_{Rcd}$	464.910,39	[kN]

**AZIONE TAGLIANTE LONGITUDINALE RESISTENTE DELLA SEZIONE:**  $V_{RY,d}$  11.566,94 [kN]

La verifica viene eseguita secondo la seguente relazione:

$$\left(\frac{V_{Sx,d}}{V_{RX,d}}\right)^2 + \left(\frac{V_{Sy,d}}{V_{RY,d}}\right)^2 \leq 1,00$$

$(V_{Sx,d}/V_{RX,d})^2 + (V_{Sy,d}/V_{RY,d})^2$  0,41

**LA VERIFICA RISULTA POSITIVA**

**COEFFICIENTE DI SICUREZZA:** 2,45

### 8.3 VALUTAZIONE DELLE AZIONI SOLLECITANTI ALLA BASE DELLA ZATTERA DI FONDAZIONE

Nella tabella successiva sono riepilogate le azioni sollecitanti valutate allo spiccato del fusto (estradosso della zattera di fondazione) della pila per le diverse combinazioni di carico considerate:

COMBINAZIONI DI CARICO		N <sub>Sd</sub> [kN]	V <sub>Sd, LONG</sub> [kN]	V <sub>Sd, TRASV</sub> [kN]	M <sub>Sd, TORC</sub> [kNm]	M <sub>Sd, LONG</sub> [kNm]	M <sub>Sd, TRASV</sub> [kNm]
SLE - QUASI PERMANENTI	GEN Q.P.(max)	10.431,80	-27,93	0,00	0,00	-223,44	0,00
	GEN Q.P.(min)	10.381,85	-68,87	0,00	0,00	-550,94	0,00
SLE - FREQUENTI	GEN FREQ Mobili(max)	12.061,87	-5,63	8,79	29,92	-45,01	3.299,35
	GEN FREQ Vento(max)	10.432,62	-34,26	-57,71	-0,67	-274,06	603,51
	GEN FREQ Termico(max)	10.437,73	-29,24	0,00	0,00	-233,92	0,00
	GEN FREQ Mobili(min)	10.381,85	-105,26	-8,79	-29,92	-842,09	-3.299,35
	GEN FREQ Vento(min)	10.381,82	-84,43	-57,71	-0,67	-675,46	603,51
	GEN FREQ Termico(min)	10.376,77	-89,45	0,00	0,00	-715,60	0,00
SLE - RARE	GEN RARA Mobili(max)	13.461,50	8,25	-165,59	33,63	65,97	8.263,75
	GEN RARA Vento(max)	12.065,58	-0,50	-290,29	22,32	-3,97	6.388,34
	GEN RARA Frenam(max)	12.063,25	-216,70	6,76	24,43	-1.733,58	3.284,47
	GEN RARA Termico(max)	12.085,62	15,88	-171,47	23,16	127,03	5.146,79
	GEN RARA Mobili(min)	10.376,77	-94,35	-190,87	-36,16	-754,75	-4.539,11
	GEN RARA Vento(min)	10.376,71	-89,64	-303,82	-26,54	-717,10	-180,60
	GEN RARA Frenam(min)	10.374,38	-305,84	-6,76	-24,43	-2.446,72	-3.284,47
	GEN RARA Termico(min)	10.356,80	-106,01	-185,00	-25,70	-848,11	-1.422,15
SLU - STR	GEN SLU Mobili(max)	18.383,50	12,77	-250,28	45,21	102,16	11.435,41
	GEN SLU Vento(max)	16.499,00	0,97	-436,44	29,82	7,74	9.089,84
	GEN SLU Frenamento(max)	16.495,87	-290,91	9,13	32,98	-2.327,23	4.434,03
	GEN SLU Termico(max)	16.523,06	20,62	-258,21	31,08	164,94	7.227,52
	GEN SLU Mobili(min)	14.228,11	-118,36	-284,42	-49,01	-946,86	-5.848,45
	GEN SLU Vento(min)	14.228,02	-112,01	-454,71	-36,14	-896,04	221,77
	GEN SLU Frenamento(min)	14.224,89	-403,88	-9,13	-32,98	-3.231,02	-4.434,03
	GEN SLU Termico(min)	14.204,13	-131,66	-276,48	-34,88	-1.053,24	-1.640,55
SLV	GEN SLV Long(max)	10.577,27	933,16	387,62	1,39	6.110,23	2.206,78
	GEN SLV Trasv(max)	10.570,53	260,71	1.290,96	4,64	1.678,53	7.354,79
	GEN SLV Vert(max)	10.867,32	261,55	388,62	1,39	1.684,47	2.207,81
	GEN SLV Long(min)	10.236,38	-1.029,96	-387,62	-1,39	-6.884,61	-2.206,78
	GEN SLV Trasv(min)	10.243,12	-357,51	-1.290,96	-4,64	-2.452,91	-7.354,79
	GEN SLV Vert(min)	9.946,33	-358,35	-388,62	-1,39	-2.458,84	-2.207,81

Di seguito sono riportate le caratteristiche geometriche della zattera di fondazione ed il relativo peso proprio, unitamente al peso proprio del terreno di ricoprimento al di sopra della zattera e delle azioni sismiche inerziali relative al sistema "zattera di fondazione – terreno di ricoprimento":

Lunghezza della zattera di fondazione (direzione parallela all'asse del viadotto)	<b>5,60</b>	[m]
Larghezza della zattera di fondazione (direzione perpendicolare rispetto all'asse del viadotto)	<b>12,80</b>	[m]
Spessore della zattera di fondazione	<b>1,50</b>	[m]
Volume della zattera di fondazione	107,52	[m <sup>3</sup> ]
Peso proprio della zattera di fondazione	<b>2.688,00</b>	[kN]
Altezza di terreno di ricoprimento al di sopra della zattera di fondazione	<b>1,00</b>	[m]
Area della sezione del fusto in elevazione	<b>17,52</b>	[m <sup>2</sup> ]
Volume del terreno di ricoprimento al di sopra della zattera di fondazione	54,16	[m <sup>3</sup> ]
Peso proprio del terreno di ricoprimento al di sopra della zattera di fondazione	<b>1.083,26</b>	[kN]
Coefficiente sismico orizzontale	<b>0,1505</b>	
Coefficiente sismico verticale	<b>0,0753</b>	
Inerzia sismica longitudinale della zattera di fondazione e del terreno di ricoprimento	<b>567,57</b>	[kN]
Inerzia sismica trasversale della zattera di fondazione e del terreno di ricoprimento	<b>567,57</b>	[kN]
Inerzia sismica verticale della zattera di fondazione e del terreno di ricoprimento	<b>283,79</b>	[kN]
Momento flettente longitudinale indotto dall'inerzia sismica longitudinale	<b>629,47</b>	[kNm]
Momento flettente trasversale indotto dall'inerzia sismica trasversale	<b>629,47</b>	[kNm]



Nella tabella successiva sono riepilogate le azioni sollecitanti valutate alla base della zattera di fondazione della pila per le diverse combinazioni di carico considerate:

COMBINAZIONI DI CARICO			N <sub>sd</sub> [kN]	V <sub>sd, LONG</sub> [kN]	V <sub>sd, TRASV</sub> [kN]	M <sub>sd, LONG</sub> [kNm]	M <sub>sd, TRASV</sub> [kNm]
SLE - QUASI PERMANENTI	GEN Q.P.(max)	-	14.203,05	-27,93	0,00	-265,33	0,00
	GEN Q.P.(min)	-	14.153,11	-68,87	0,00	-654,24	0,00
SLE - FREQUENTI	GEN FREQ Mobili(max)	-	15.833,13	-5,63	8,79	-53,45	3.299,35
	GEN FREQ Vento(max)	-	14.203,88	-34,26	-57,71	-325,45	603,51
	GEN FREQ Termico(max)	-	14.208,99	-29,24	0,00	-277,78	0,00
	GEN FREQ Mobili(min)	-	14.153,11	-105,26	-8,79	-999,98	-3.299,35
	GEN FREQ Vento(min)	-	14.153,08	-84,43	-57,71	-802,11	603,51
	GEN FREQ Termico(min)	-	14.148,03	-89,45	0,00	-849,78	0,00
SLE - RARE	GEN RARA Mobili(max)	-	17.232,76	8,25	-165,59	78,34	8.263,75
	GEN RARA Vento(max)	-	15.836,84	-0,50	-290,29	-4,71	6.388,34
	GEN RARA Frenam(max)	-	15.834,51	-216,70	6,76	-2.058,63	3.284,47
	GEN RARA Termico(max)	-	15.856,88	15,88	-171,47	150,85	5.146,79
	GEN RARA Mobili(min)	-	14.148,03	-94,35	-190,87	-896,27	-4.539,11
	GEN RARA Vento(min)	-	14.147,97	-89,64	-303,82	-851,56	-180,60
	GEN RARA Frenam(min)	-	14.145,64	-305,84	-6,76	-2.905,48	-3.284,47
	GEN RARA Termico(min)	-	14.128,05	-106,01	-185,00	-1.007,13	-1.422,15
SLU - STR	GEN SLU Mobili(max)	-	23.637,19	12,77	-250,28	121,32	11.435,41
	GEN SLU Vento(max)	-	21.752,69	0,97	-436,44	9,20	9.089,84
	GEN SLU Frenamento(max)	-	21.749,56	-290,91	9,13	-2.763,59	4.434,03
	GEN SLU Termico(max)	-	21.776,75	20,62	-258,21	195,87	7.227,52
	GEN SLU Mobili(min)	-	19.481,79	-118,36	-284,42	-1.124,40	-5.848,45
	GEN SLU Vento(min)	-	19.481,70	-112,01	-454,71	-1.064,05	221,77
	GEN SLU Frenamento(min)	-	19.478,58	-403,88	-9,13	-3.836,84	-4.434,03
	GEN SLU Termico(min)	-	19.457,82	-131,66	-276,48	-1.250,73	-1.640,55
SLV	GEN SLV Long(max)	1	10.662,40	1.500,73	557,89	8.139,44	2.977,05
	GEN SLV Long(max)	2	10.492,13	1.500,73	557,89	8.139,44	2.977,05
	GEN SLV Long(max)	3	10.662,40	1.500,73	217,34	8.139,44	2.599,37
	GEN SLV Long(max)	4	10.492,13	1.500,73	217,34	8.139,44	2.599,37
	GEN SLV Trasv(max)	1	10.655,67	430,98	1.858,53	2.258,44	9.920,70
	GEN SLV Trasv(max)	2	10.485,40	430,98	1.858,53	2.258,44	9.920,70
	GEN SLV Trasv(max)	3	10.655,67	90,44	1.858,53	1.880,76	9.920,70
	GEN SLV Trasv(max)	4	10.485,40	90,44	1.858,53	1.880,76	9.920,70
	GEN SLV Vert(max)	1	11.151,11	431,82	558,90	2.265,63	2.979,59
	GEN SLV Vert(max)	2	11.151,11	431,82	218,35	2.265,63	2.601,91
	GEN SLV Vert(max)	3	11.151,11	91,28	558,90	1.887,95	2.979,59
	GEN SLV Vert(max)	4	11.151,11	91,28	218,35	1.887,95	2.601,91
	GEN SLV Long(min)	1	10.321,52	-1.597,53	-217,34	-9.059,01	-2.599,37
	GEN SLV Long(min)	2	10.151,25	-1.597,53	-217,34	-9.059,01	-2.599,37
	GEN SLV Long(min)	3	10.321,52	-1.597,53	-557,89	-9.059,01	-2.977,05
	GEN SLV Long(min)	4	10.151,25	-1.597,53	-557,89	-9.059,01	-2.977,05
	GEN SLV Trasv(min)	1	10.328,26	-187,23	-1.858,53	-2.800,33	-9.920,70
	GEN SLV Trasv(min)	2	10.157,98	-187,23	-1.858,53	-2.800,33	-9.920,70
	GEN SLV Trasv(min)	3	10.328,26	-527,78	-1.858,53	-3.178,01	-9.920,70
	GEN SLV Trasv(min)	4	10.157,98	-527,78	-1.858,53	-3.178,01	-9.920,70
	GEN SLV Vert(min)	1	9.662,54	-188,08	-218,35	-2.807,52	-2.601,91
	GEN SLV Vert(min)	2	9.662,54	-188,08	-558,90	-2.807,52	-2.979,59
	GEN SLV Vert(min)	3	9.662,54	-528,62	-218,35	-3.185,20	-2.601,91
	GEN SLV Vert(min)	4	9.662,54	-528,62	-558,90	-3.185,20	-2.979,59

### 8.4 VALUTAZIONE DELLE AZIONI SOLLECITANTI SUI PALI DI FONDAZIONE

Nelle tabelle successive è riportata la determinazione delle azioni sollecitanti sui pali di fondazione per le diverse combinazioni di carico considerate:

Numero di pali di fondazione

	PALO 1	PALO 2	PALO 3	PALO 4	PALO 5	PALO 6	PALO 7	PALO 8	
X	-1,80	-1,80	-1,80	-1,80	1,80	1,80	1,80	1,80	
Y	-5,40	-1,80	1,80	5,40	-5,40	-1,80	1,80	5,40	
X <sup>2</sup>	3,24	3,24	3,24	3,24	3,24	3,24	3,24	3,24	25,92
Y <sup>2</sup>	29,16	3,24	3,24	29,16	29,16	3,24	3,24	29,16	129,60

COMBINAZIONI DI CARICO			N <sub>Sd,1</sub> [kN]	N <sub>Sd,2</sub> [kN]	N <sub>Sd,3</sub> [kN]	N <sub>Sd,4</sub> [kN]	N <sub>Sd,5</sub> [kN]	N <sub>Sd,6</sub> [kN]	N <sub>Sd,7</sub> [kN]	N <sub>Sd,8</sub> [kN]	V <sub>Sd</sub> [kN]
SLE - QUASI PERMANENTI	GEN Q.P.(max)	-	1.793,81	1.793,81	1.793,81	1.793,81	1.756,96	1.756,96	1.756,96	1.756,96	3,49
	GEN Q.P.(min)	-	1.814,57	1.814,57	1.814,57	1.814,57	1.723,71	1.723,71	1.723,71	1.723,71	8,61
SLE - FREQUENTI	GEN FREQ Mobili(max)	-	1.845,38	1.937,03	2.028,68	2.120,33	1.837,96	1.929,61	2.021,25	2.112,90	1,30
	GEN FREQ Vento(max)	-	1.772,94	1.789,70	1.806,47	1.823,23	1.727,74	1.744,50	1.761,27	1.778,03	8,39
	GEN FREQ Termico(max)	-	1.795,41	1.795,41	1.795,41	1.795,41	1.756,83	1.756,83	1.756,83	1.756,83	3,66
	GEN FREQ Mobili(min)	-	1.976,05	1.884,41	1.792,76	1.701,11	1.837,17	1.745,52	1.653,87	1.562,22	13,20
	GEN FREQ Vento(min)	-	1.799,69	1.816,46	1.833,22	1.849,98	1.688,29	1.705,05	1.721,81	1.738,58	12,78
	GEN FREQ Termico(min)	-	1.827,52	1.827,52	1.827,52	1.827,52	1.709,49	1.709,49	1.709,49	1.709,49	11,18
SLE - RARE	GEN RARA Mobili(max)	-	1.804,33	2.033,88	2.263,43	2.492,98	1.815,21	2.044,76	2.274,31	2.503,86	20,72
	GEN RARA Vento(max)	-	1.713,75	1.891,21	2.068,66	2.246,11	1.713,10	1.890,55	2.068,00	2.245,46	36,29
	GEN RARA Frenam(max)	-	1.985,42	2.076,66	2.167,89	2.259,13	1.699,50	1.790,74	1.881,97	1.973,21	27,10
	GEN RARA Termico(max)	-	1.757,18	1.900,15	2.043,12	2.186,08	1.778,14	1.921,10	2.064,07	2.207,03	21,52
	GEN RARA Mobili(min)	-	2.019,87	1.893,79	1.767,70	1.641,62	1.895,39	1.769,31	1.643,22	1.517,13	26,61
	GEN RARA Vento(min)	-	1.835,16	1.830,14	1.825,12	1.820,11	1.716,89	1.711,87	1.706,85	1.701,83	39,60
SLU - STR	GEN RARA Frenam(min)	-	2.106,83	2.015,59	1.924,36	1.833,12	1.703,29	1.612,05	1.520,82	1.429,58	38,24
	GEN RARA Termico(min)	-	1.895,20	1.855,70	1.816,19	1.776,69	1.755,32	1.715,82	1.676,32	1.636,81	26,65
	GEN SLU Mobili(max)	-	2.469,75	2.787,40	3.105,05	3.422,70	2.486,60	2.804,25	3.121,90	3.439,55	31,33
	GEN SLU Vento(max)	-	2.339,70	2.592,20	2.844,70	3.097,19	2.340,98	2.593,48	2.845,97	3.098,47	54,56
	GEN SLU Frenam(m)max)	-	2.725,86	2.849,03	2.972,19	3.095,36	2.342,03	2.465,19	2.588,36	2.711,53	36,38
	GEN SLU Termico(max)	-	2.407,34	2.608,11	2.808,87	3.009,64	2.434,55	2.635,31	2.836,08	3.036,84	32,38
	GEN SLU Mobili(min)	-	2.756,99	2.594,54	2.432,08	2.269,62	2.600,83	2.438,37	2.275,91	2.113,45	38,51
	GEN SLU Vento(min)	-	2.499,86	2.506,03	2.512,19	2.518,35	2.352,08	2.358,24	2.364,40	2.370,56	58,54
	GEN SLU Frenam(m)min)	-	2.886,02	2.762,85	2.639,69	2.516,52	2.353,13	2.229,96	2.106,79	1.983,62	50,50
	GEN SLU Termico(min)	-	2.587,44	2.541,87	2.496,30	2.450,73	2.413,73	2.368,16	2.322,59	2.277,02	38,28
SLV	GEN SLV Long(max)	1	643,52	726,21	808,91	891,61	1.774,00	1.856,69	1.939,39	2.022,08	200,13
	GEN SLV Long(max)	2	622,23	704,93	787,63	870,32	1.752,71	1.835,41	1.918,10	2.000,80	200,13
	GEN SLV Long(max)	3	659,25	731,46	803,66	875,87	1.789,73	1.861,94	1.934,14	2.006,35	189,55
	GEN SLV Long(max)	4	637,97	710,18	782,38	854,58	1.768,45	1.840,65	1.912,86	1.985,06	189,55
	GEN SLV Trasv(max)	1	761,76	1.037,34	1.312,91	1.588,49	1.075,43	1.351,01	1.626,58	1.902,16	238,48
	GEN SLV Trasv(max)	2	740,48	1.016,05	1.291,63	1.567,20	1.054,15	1.329,72	1.605,30	1.880,87	238,48
	GEN SLV Trasv(max)	3	787,99	1.063,56	1.339,14	1.614,71	1.049,20	1.324,78	1.600,35	1.875,93	232,59
	GEN SLV Trasv(max)	4	766,70	1.042,28	1.317,85	1.593,43	1.027,92	1.303,50	1.579,07	1.854,65	232,59
	GEN SLV Vert(max)	1	1.112,40	1.195,17	1.277,94	1.360,70	1.427,07	1.509,84	1.592,61	1.675,37	88,29
	GEN SLV Vert(max)	2	1.128,14	1.200,42	1.272,69	1.344,97	1.442,81	1.515,09	1.587,36	1.659,64	60,49
	GEN SLV Vert(max)	3	1.138,63	1.221,40	1.304,16	1.386,93	1.400,85	1.483,61	1.566,38	1.649,15	70,79
	GEN SLV Vert(max)	4	1.154,37	1.226,64	1.298,92	1.371,19	1.416,58	1.488,86	1.561,13	1.633,41	29,58
	GEN SLV Long(min)	1	2.027,59	1.955,39	1.883,19	1.810,98	769,40	697,19	624,99	552,79	201,53
	GEN SLV Long(min)	2	2.006,31	1.934,11	1.861,90	1.789,70	748,12	675,91	603,71	531,50	201,53
	GEN SLV Long(min)	3	2.043,33	1.960,64	1.877,94	1.795,24	785,14	702,44	619,74	537,05	211,52
	GEN SLV Long(min)	4	2.022,05	1.939,35	1.856,66	1.773,96	763,85	681,16	598,46	515,76	211,52
	GEN SLV Trasv(min)	1	1.898,86	1.623,29	1.347,71	1.072,14	1.509,93	1.234,35	958,78	683,20	233,49
	GEN SLV Trasv(min)	2	1.877,58	1.602,00	1.326,43	1.050,85	1.488,64	1.213,07	937,49	661,92	233,49
	GEN SLV Trasv(min)	3	1.925,09	1.649,51	1.373,94	1.098,36	1.483,70	1.208,12	932,55	656,97	241,50
	GEN SLV Trasv(min)	4	1.903,81	1.628,23	1.352,66	1.077,08	1.462,42	1.186,84	911,27	635,69	241,50
	GEN SLV Vert(min)	1	1.511,20	1.438,92	1.366,65	1.294,37	1.121,26	1.048,99	976,71	904,44	36,02
	GEN SLV Vert(min)	2	1.526,93	1.444,17	1.361,40	1.278,64	1.137,00	1.054,23	971,47	888,70	73,71
	GEN SLV Vert(min)	3	1.537,43	1.465,15	1.392,87	1.320,60	1.095,04	1.022,76	950,49	878,21	71,49
	GEN SLV Vert(min)	4	1.553,16	1.470,40	1.387,63	1.304,86	1.110,77	1.028,01	945,24	862,47	96,16

Nella tabella successiva sono riepilogati i valori massimi e minimi delle azioni normali agenti sui pali di fondazione:

COMBINAZIONE	N <sub>Sd,MAX</sub> [kN]	N <sub>Sd,MIN</sub> [kN]
SLE - QUASI PERMANENTE	1.814,57	1.723,71
SLE - FREQUENTE	2.120,33	1.562,22
SLE - RARA	2.503,86	1.429,58
SLU - STR	3.439,55	1.983,62
SLV	2.043,33	515,76

### 8.5 ZATTERA DI FONDAZIONE – VERIFICHE STRUTTURALI

La verifica della zattera di fondazione è stata condotta con il metodo degli stati limite, calcolando la capacità ultima di resistenza dell'elemento strutturale rispetto ai principali meccanismi di collasso individuabili.

È necessario osservare che, dato il valore dei rapporti altezza – aggetto dalla pila nelle diverse situazioni presenti nel progetto, le mensole da verificare sono di tipo “tozzo”. Pertanto non può essere impiegata la “teoria della trave”, ma è più opportuno adottare una schematizzazione a traliccio basata sull'ipotesi di un meccanismo di trasferimento degli sforzi a “tirante di acciaio” – “puntone di cls” che meglio rappresenta il reale andamento delle tensioni all'interno dei materiali costituenti l'elemento.

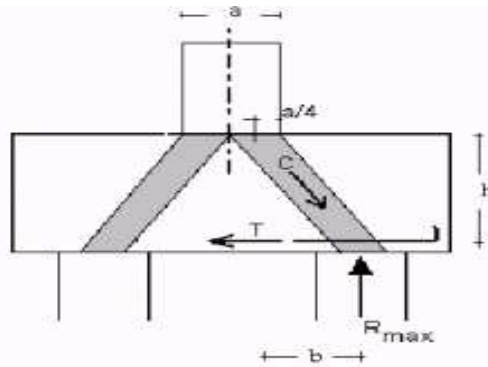

Per la verifica della fondazione è necessario per prima cosa stabilire la larghezza di zattera di fondazione competente al singolo palo, da assumere per il meccanismo resistente a tirante-puntone. Si ottiene diffondendo il carico trasmesso dal palo secondo delle isostatiche a 45°, ed è pari a 3,03 m, come mostrato delle immagini successive:

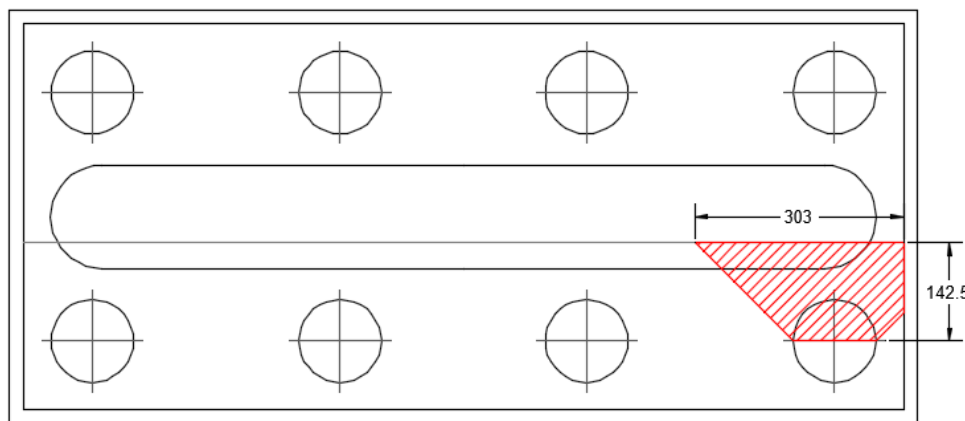
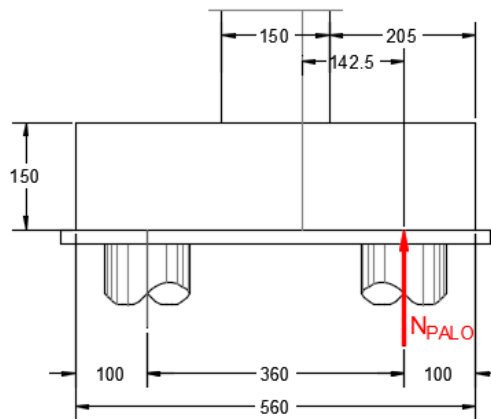

Di seguito si assume quindi un sistema a tirante-puntone isolato dal resto del plinto e di larghezza pari a **3,03 m**, nel quale il tirante è costituito da **15Ø26 + 15 Ø20** (Area: **126,75 cm<sup>2</sup>**).

La reazione normale massima trasmessa dal singolo palo di fondazione vale:

- SLE – QUASI PERMANENTE → **N<sub>Sd</sub> = 1.814,57 kN**
- SLE – FREQUENTE → **N<sub>Sd</sub> = 2.120,33 kN**
- SLE – RARA → **N<sub>Sd</sub> = 2.503,86 kN**
- SLU – STR → **N<sub>Sd</sub> = 3.439,55 kN**
- SLV → **N<sub>Sd</sub> = 2.043,33 kN**

Detta **h = 1,425 m** la distanza del baricentro del tirante inferiore dal lembo compresso superiore ed assumendo quale braccio **b** della mensola tozza, quello che va dal centro dei pali ad ¼ dello spessore del muro in elevazione, e pertanto **b = 1,425 m**, si calcola la risultante ultima resistente sull'insieme dei pali di bordo in direzione trasversale, assumendo:

- **σ<sub>s</sub> = 360,00 N/mm<sup>2</sup>** (tensione limite definita per le verifiche di limitazione delle tensioni in esercizio)
- **f<sub>yd</sub> = 391,30 N/mm<sup>2</sup>** (resistenza di calcolo dell'acciaio)
- 

### 8.6 STATO LIMITE DI ESERCIZIO – COMBINAZIONE QUASI PERMANENTE

La resistenza massima del tirante in acciaio vale:

$$T_{Rd} = A_s \cdot \sigma_s \cdot \frac{h}{d} = \left[ (126,75 \cdot 10^2) \cdot 360,00 \cdot \frac{1,425}{1,425} \right] \cdot 10^{-3} = 4.563,00 \text{ kN} > N_{Sd} = 1.814,57 \text{ kN}$$

La tensione massima sul puntone compresso in calcestruzzo vale:

$$\sigma_c = \frac{N_{Sd}}{(0,2 \cdot h \cdot l) \cdot (\text{sen}(\arctan(\frac{h}{b})))} = \frac{1.814,57 \cdot 10^3}{(0,2 \cdot 1,425 \cdot 3,03) \cdot 10^6 \cdot (\text{sen}(\arctan(\frac{1,425}{1,425})))} = 2,97 \frac{N}{\text{mm}^2} < 0,45 \cdot f_{ck} = 13,07 \frac{N}{\text{mm}^2}$$

### 8.7 STATO LIMITE DI ESERCIZIO – COMBINAZIONE FREQUENTE

La resistenza massima del tirante in acciaio vale:

$$T_{Rd} = A_s \cdot \sigma_s \cdot \frac{h}{d} = \left[ (126,75 \cdot 10^2) \cdot 360,00 \cdot \frac{1,425}{1,425} \right] \cdot 10^{-3} = 4.563,00 \text{ kN} > N_{Sd} = 2.120,33 \text{ kN}$$

La tensione massima sul puntone compresso in calcestruzzo vale:

$$\sigma_c = \frac{N_{Sd}}{(0,2 \cdot h \cdot l) \cdot (\text{sen}(\arctan(\frac{h}{b})))} = \frac{2.120,33 \cdot 10^3}{(0,2 \cdot 1,425 \cdot 3,03) \cdot 10^6 \cdot (\text{sen}(\arctan(\frac{1,425}{1,425})))} = 3,47 \frac{N}{\text{mm}^2} < 0,45 \cdot f_{ck} = 13,07 \frac{N}{\text{mm}^2}$$

### 8.8 STATO LIMITE DI ESERCIZIO – COMBINAZIONE RARA

La resistenza massima del tirante in acciaio vale:

$$T_{Rd} = A_s \cdot \sigma_s \cdot \frac{h}{d} = \left[ (126,75 \cdot 10^2) \cdot 360,00 \cdot \frac{1,425}{1,425} \right] \cdot 10^{-3} = 4.563,00 \text{ kN} > N_{Sd} = 2.503,86 \text{ kN}$$

La tensione massima sul puntone compresso in calcestruzzo vale:

$$\sigma_c = \frac{N_{Sd}}{(0,2 \cdot h \cdot l) \cdot (\text{sen}(\arctan(\frac{h}{b})))} = \frac{2.503,86 \cdot 10^3}{(0,2 \cdot 1,425 \cdot 3,03) \cdot 10^6 \cdot (\text{sen}(\arctan(\frac{1,425}{1,425})))} = 4,10 \frac{N}{\text{mm}^2} < 0,60 \cdot f_{ck} = 17,43 \frac{N}{\text{mm}^2}$$

### 8.9 STATO LIMITE ULTIMO – STR

La resistenza massima del tirante in acciaio vale:

$$T_{Rd} = A_s \cdot \sigma_s \cdot \frac{h}{d} = \left[ (126,75 \cdot 10^2) \cdot 391,30 \cdot \frac{1,425}{1,425} \right] \cdot 10^{-3} = 4.959,73 \text{ kN} > N_{Sd} = 3.439,55 \text{ kN}$$

La tensione massima sul puntone compresso in calcestruzzo vale:

$$\sigma_c = \frac{N_{Sd}}{(0,2 \cdot h \cdot l) \cdot (\text{sen}(\arctan(\frac{h}{b})))} = \frac{3.439,55 \cdot 10^3}{(0,2 \cdot 1,425 \cdot 3,03) \cdot 10^6 \cdot (\text{sen}(\arctan(\frac{1,425}{1,425})))} = 5,63 \frac{N}{\text{mm}^2} < f_{cd} = 19,36 \frac{N}{\text{mm}^2}$$

### 8.10 STATO LIMITE DI SALVAGUARDIA DELLA VITA

La resistenza massima del tirante in acciaio vale:

$$T_{Rd} = A_s \cdot \sigma_s \cdot \frac{h}{d} = \left[ (126,75 \cdot 10^2) \cdot 391,30 \cdot \frac{1,425}{1,425} \right] \cdot 10^{-3} = 4.959,73 \text{ kN} > N_{Sd} = 2.043,33 \text{ kN}$$

La tensione massima sul puntone compresso in calcestruzzo vale:

$$\sigma_c = \frac{N_{Sd}}{(0,2 \cdot h \cdot l) \cdot (\text{sen}(\arctan(\frac{h}{b})))} = \frac{2.043,33 \cdot 10^3}{(0,2 \cdot 1,425 \cdot 3,03) \cdot 10^6 \cdot (\text{sen}(\arctan(\frac{1,425}{1,425})))} = 3,35 \frac{N}{\text{mm}^2} < f_{cd} = 19,36 \frac{N}{\text{mm}^2}$$



## 8.11 BAGGIOLI DI APPOGGIO – VERIFICHE STRUTTURALI

### 8.11.1 VALUTAZIONE DELLE AZIONI SOLLECITANTI

Nella tabella successiva sono riportati i valori degli scarichi statici dell'impalcato sui singoli baggioli di appoggio, desunti dalla relazione di calcolo dell'impalcato stesso, per le differenti combinazioni di carico considerate e riferite a un'unica carreggiata:

APPOGGIO	COMBINAZIONE	N <sub>Sd</sub> [kN]	V <sub>Sd,TRASV</sub> [kN]	V <sub>Sd,LONG</sub> [kN]
1	GEN SLU Mobili(max)	-1.837,85	72,35	29,88
1	GEN SLU Vento(max)	-1.860,77	113,18	28,50
1	GEN SLU Frenamento(max)	-1.982,79	6,22	101,40
1	GEN SLU Termico(max)	-1.785,60	71,62	33,35
1	GEN SLU Mobili(min)	-3.643,35	-66,93	-4,21
1	GEN SLU Vento(min)	-3.144,38	-108,32	-1,03
1	GEN SLU Frenamento(min)	-3.022,36	-1,36	-73,93
1	GEN SLU Termico(min)	-3.219,55	-66,76	-5,87
2	GEN SLU Mobili(max)	-2.408,35	68,89	28,94
2	GEN SLU Vento(max)	-2.402,06	110,19	27,59
2	GEN SLU Frenamento(max)	-2.416,77	3,04	100,70
2	GEN SLU Termico(max)	-2.283,95	67,68	32,51
2	GEN SLU Mobili(min)	-4.460,62	-67,25	-2,65
2	GEN SLU Vento(min)	-3.741,51	-108,71	0,12
2	GEN SLU Frenamento(min)	-3.726,80	-1,57	-72,99
2	GEN SLU Termico(min)	-3.859,62	-66,20	-4,80
3	GEN SLU Mobili(max)	-2.405,24	67,26	28,94
3	GEN SLU Vento(max)	-2.396,87	108,74	27,59
3	GEN SLU Frenamento(max)	-2.416,77	1,57	100,70
3	GEN SLU Termico(max)	-2.280,84	66,21	32,51
3	GEN SLU Mobili(min)	-4.463,73	-68,90	-2,65
3	GEN SLU Vento(min)	-3.746,70	-110,21	0,12
3	GEN SLU Frenamento(min)	-3.726,80	-3,04	-72,99
3	GEN SLU Termico(min)	-3.862,73	-67,69	-4,80
4	GEN SLU Mobili(max)	-1.845,68	66,96	29,88
4	GEN SLU Vento(max)	-1.873,82	108,37	28,50
4	GEN SLU Frenamento(max)	-1.982,79	1,36	101,40
4	GEN SLU Termico(max)	-1.793,43	66,79	33,35
4	GEN SLU Mobili(min)	-3.635,52	-72,38	-4,21
4	GEN SLU Vento(min)	-3.131,33	-113,23	-1,03
4	GEN SLU Frenamento(min)	-3.022,36	-6,22	-73,93
4	GEN SLU Termico(min)	-3.211,72	-71,65	-5,87

Nella tabella successiva sono riportati i valori degli scarichi sismici dell'impalcato sui singoli baggioli di appoggio, desunti dalla relazione di calcolo dell'impalcato stesso, per le differenti combinazioni di carico considerate e riferite a un'unica carreggiata:

APPOGGIO	COMBINAZIONE	N <sub>Sd</sub> [kN]	V <sub>Sd,TRASV</sub> [kN]	V <sub>Sd,LONG</sub> [kN]
1	GEN SLC Long(max)	-1.404,85	60,99	209,46
1	GEN SLC Trasv(max)	-1.280,92	196,50	75,49
1	GEN SLC Vert(max)	-1.339,52	61,03	75,30
1	GEN SLC Long(min)	-1.838,87	-57,78	-185,28
1	GEN SLC Trasv(min)	-1.962,80	-193,30	-51,31
1	GEN SLC Vert(min)	-1.904,20	-57,83	-51,12
2	GEN SLC Long(max)	-1.721,99	59,04	209,31
2	GEN SLC Trasv(max)	-1.711,16	194,78	75,06
2	GEN SLC Vert(max)	-1.648,71	59,05	75,13
2	GEN SLC Long(min)	-2.070,31	-58,05	-185,23
2	GEN SLC Trasv(min)	-2.081,14	-193,79	-50,99
2	GEN SLC Vert(min)	-2.143,59	-58,06	-51,06
3	GEN SLC Long(max)	-1.721,99	58,05	209,31
3	GEN SLC Trasv(max)	-1.711,16	193,79	75,06
3	GEN SLC Vert(max)	-1.648,71	58,06	75,13
3	GEN SLC Long(min)	-2.070,31	-59,04	-185,23
3	GEN SLC Trasv(min)	-2.081,14	-194,78	-50,99
3	GEN SLC Vert(min)	-2.143,58	-59,05	-51,06
4	GEN SLC Long(max)	-1.404,86	57,78	209,46
4	GEN SLC Trasv(max)	-1.280,93	193,30	75,49
4	GEN SLC Vert(max)	-1.339,53	57,83	75,30
4	GEN SLC Long(min)	-1.838,86	-60,99	-185,28
4	GEN SLC Trasv(min)	-1.962,80	-196,50	-51,31
4	GEN SLC Vert(min)	-1.904,19	-61,03	-51,12

I baggioli di appoggio vengono dimensionati in funzione delle azioni massime agenti su di essi. A favore di sicurezza le verifiche verranno condotte sul baggiolo di altezza maggiore, che risulta pari a **20,0 cm**.

L'azione normale massima agente sul baggiolo è risultata pari a **N<sub>Sd</sub> = 4.463,73 kN**.

L'azione tagliante massima longitudinale agente sul baggiolo è risultata pari a **V<sub>Sd,L</sub> = 196,50 kN**.

L'azione tagliante massima trasversale agente sul baggiolo è risultata pari a **V<sub>Sd,T</sub> = 209,46 kN**.

### 8.11.2 SEZIONE E ARMATURA DI VERIFICA

Il baggioio presenta una sezione in pianta rettangolare con base pari a **90 cm** (direzione perpendicolare all'asse dell'impalcato) e altezza pari a **150 cm** (direzione parallela all'asse dell'impalcato).

L'armatura è costituita da:

- **13 forcelle Ø20** nella direzione parallela all'asse dell'impalcato
- **9 forcelle Ø20** nella direzione perpendicolare all'asse dell'impalcato

### 8.11.3 VERIFICA ALLO STATO LIMITE ULTIMO PER PUNZONAMENTO

#### CARATTERISTICHE DEI MATERIALI

##### CALCESTRUZZO

Classe di resistenza del calcestruzzo		C32/40	
Resistenza di calcolo a trazione del calcestruzzo	$f_{ctd}$	1,36	[N/mm <sup>2</sup> ]

##### ACCIAIO

Tipologia di acciaio		B450C	
Resistenza di calcolo dell'acciaio	$f_{yd}$	391,30	[N/mm <sup>2</sup> ]

##### GEOMETRIA DEL BAGGIOLO

Lunghezza del baggioio (direzione parallela all'asse appoggi)	$L_T$	150,00	[cm]
Larghezza del baggioio (direzione perpendicolare all'asse appoggi)	$L_L$	90,00	[cm]
Altezza del baggioio	$h$	20,00	[cm]

##### AZIONI DI CALCOLO SUL BAGGIOLO

Azione normale massima agente sul baggioio	N	4.463,73	[kN]
--	---	----------	------

##### ARMATURA DEL BAGGIOLO

Numero di forcelle in direzione longitudinale	$n_L$	13	
Diametro delle forcelle in direzione longitudinale	$\varnothing_L$	20	[mm]
Area delle forcelle in direzione longitudinale	$A_L$	81,64	[cm <sup>2</sup> ]
Numero di forcelle in direzione trasversale	$n_T$	9	
Diametro delle forcelle in direzione trasversale	$\varnothing_T$	20	[mm]
Area delle forcelle in direzione trasversale	$A_T$	56,52	[cm <sup>2</sup> ]

##### VERIFICA A PUNZONAMENTO

Perimetro della sezione del baggioio	$u$	480,00	[cm]
Altezza del baggioio	$h$	20,00	[cm]
Forza resistente per calcestruzzo		650,78	[kN]
		<	4.463,73
			[kN]

VERIFICA NEGATIVA. E' NECESSARIO ARMARE A PUNZONAMENTO.

Forza resistente per armatura		5.406,26	[kN]
		>	4.463,73
			[kN]

VERIFICA POSITIVA. L'ARMATURA DISPOSTA E' SUFFICIENTE.

### 8.11.4 VERIFICA ALLO STATO LIMITE ULTIMO PER TRANCIAMENTO

#### CARATTERISTICHE DEI MATERIALI

##### CALCESTRUZZO

Classe di resistenza del calcestruzzo		C32/40	
Resistenza di calcolo a trazione del calcestruzzo	$f_{ctd}$	1,36	[N/mm <sup>2</sup> ]

##### ACCIAIO

Tipologia di acciaio		B450C	
Resistenza di calcolo dell'acciaio	$f_{yd}$	391,30	[N/mm <sup>2</sup> ]

##### GEOMETRIA DEL BAGGIOLO

Lunghezza del baggiolo (direzione parallela all'asse appoggi)	$L_T$	90,00	[cm]
Larghezza del baggiolo (direzione perpendicolare all'asse appoggi)	$L_L$	150,00	[cm]
Altezza del baggiolo	$h$	20,00	[cm]

##### AZIONI DI CALCOLO SUL BAGGIOLO

Azione normale massima agente sul baggiolo	$N$	0,00	[kN]
Azione orizzontale longitudinale massima agente sul baggiolo	$V_L$	196,50	[kN]
Azione orizzontale trasversale massima agente sul baggiolo	$V_T$	209,46	[kN]

##### ARMATURA DEL BAGGIOLO

Numero di forcelle in direzione longitudinale	$n_L$	9	
Diametro delle forcelle in direzione longitudinale	$\varnothing_L$	20	[mm]
Area delle forcelle in direzione longitudinale	$A_L$	56,52	[cm <sup>2</sup> ]
Numero di forcelle in direzione trasversale	$n_T$	13	
Diametro delle forcelle in direzione trasversale	$\varnothing_T$	20	[mm]
Area delle forcelle in direzione trasversale	$A_T$	81,64	[cm <sup>2</sup> ]

##### VERIFICA A TRANCIAMENTO DELL'ARMATURA

Tensione tangenziale sollecitante	$\tau$	0,35	[N/mm <sup>2</sup> ]
Coefficiente di sicurezza	$F_S$	1,20	
Tensione tangenziale di calcolo	$\tau_{Sd}$	0,43	[N/mm <sup>2</sup> ]
Coefficiente di rugosità	$\beta$	0,20	
Coefficiente di attrito tra le due superfici (sottostruttura-baggiolo)	$\mu$	0,60	
Rapporto tra area di armatura verticale e superficie di ripresa	$\rho$	0,0171	
Pressione sul calcestruzzo della superficie di ripresa	$\sigma_{cd}$	0,00	[N/mm <sup>2</sup> ]

Il rapporto minimo di armatura rispetto alla superficie di ripresa viene valutato mediante la seguente relazione:

$$\rho_{\min} = \frac{A_{\min}}{A_{\text{baggiolo}}} = \frac{\tau_{Sd} - \beta \cdot f_{ctd} - \sigma_{cd}}{\mu \cdot f_{yd}}$$

Rapporto minimo di armatura rispetto alla superficie di ripresa	$\rho_{\min}$	0,0007	
Area di armatura minima necessaria		8,87 [cm <sup>2</sup> ]	< 138,16 [cm <sup>2</sup> ]

VERIFICA POSITIVA. L'ARMATURA DISPOSTA E' SUFFICIENTE.

**9 SOTTOSCRIZIONE DELL'ELABORATO DA PARTE DEL R.T.P.**

STUDIO CORONA S.r.l.

ECOPLAN S.r.l.

---

---

I.T. S.r.l.

E&G S.r.l.

---

---

CONSORZIO UNING

ARKE' INGEGNERIA S.r.l.

---

---

SETAC S.r.l.

ING. RENATO DEL PRETE

---

---

DOTT. DANILO GALLO

---