

PARTICOLARE 1 – SISTEMA DI MONITORAGGIO ED ALLARME LIVELLI IDRICI SOTTOPASSO

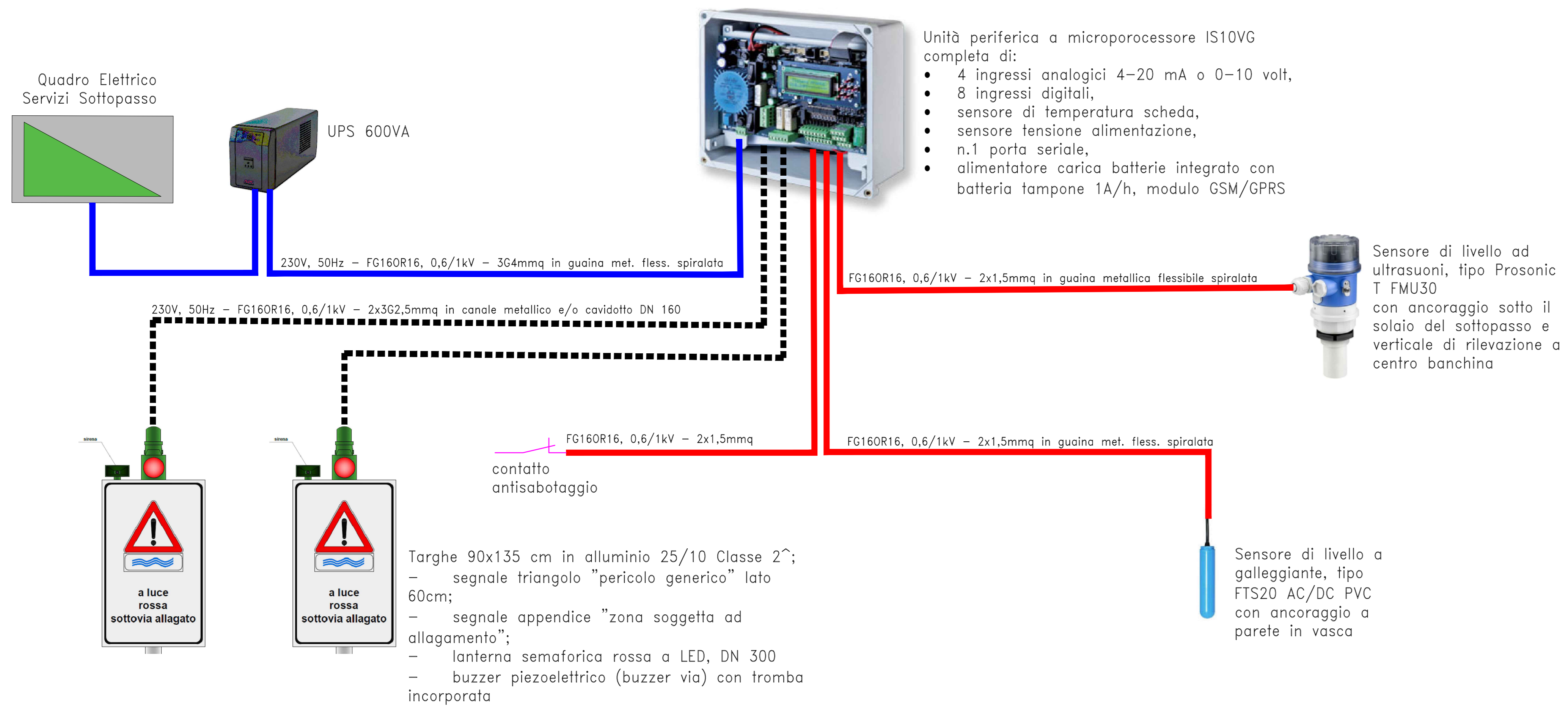

PARTICOLARE 2 – APPARECCHIO / PALO

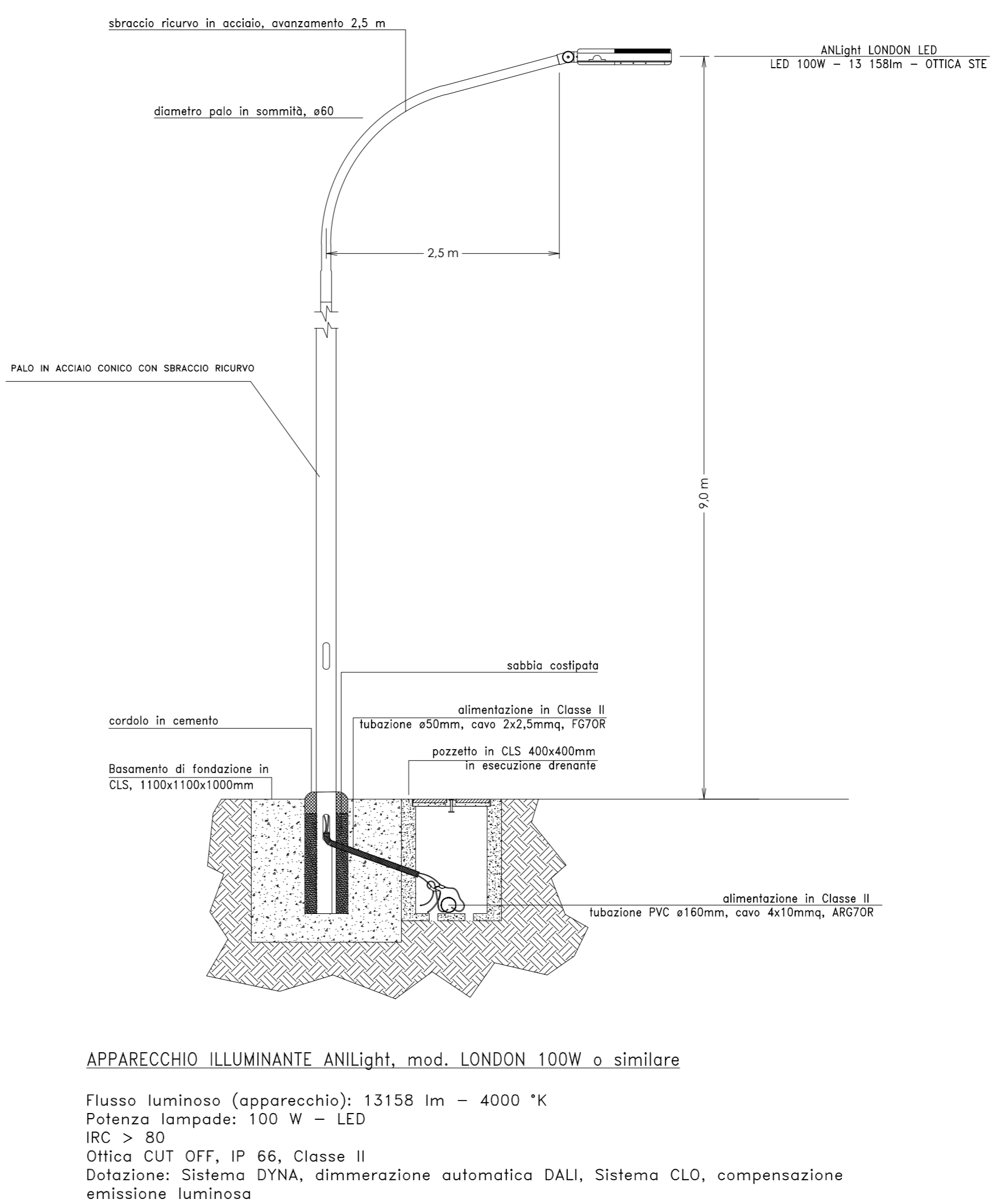

PARTICOLARE 3 – SCAVO PER ATTRAVERSAMENTI STRADALI

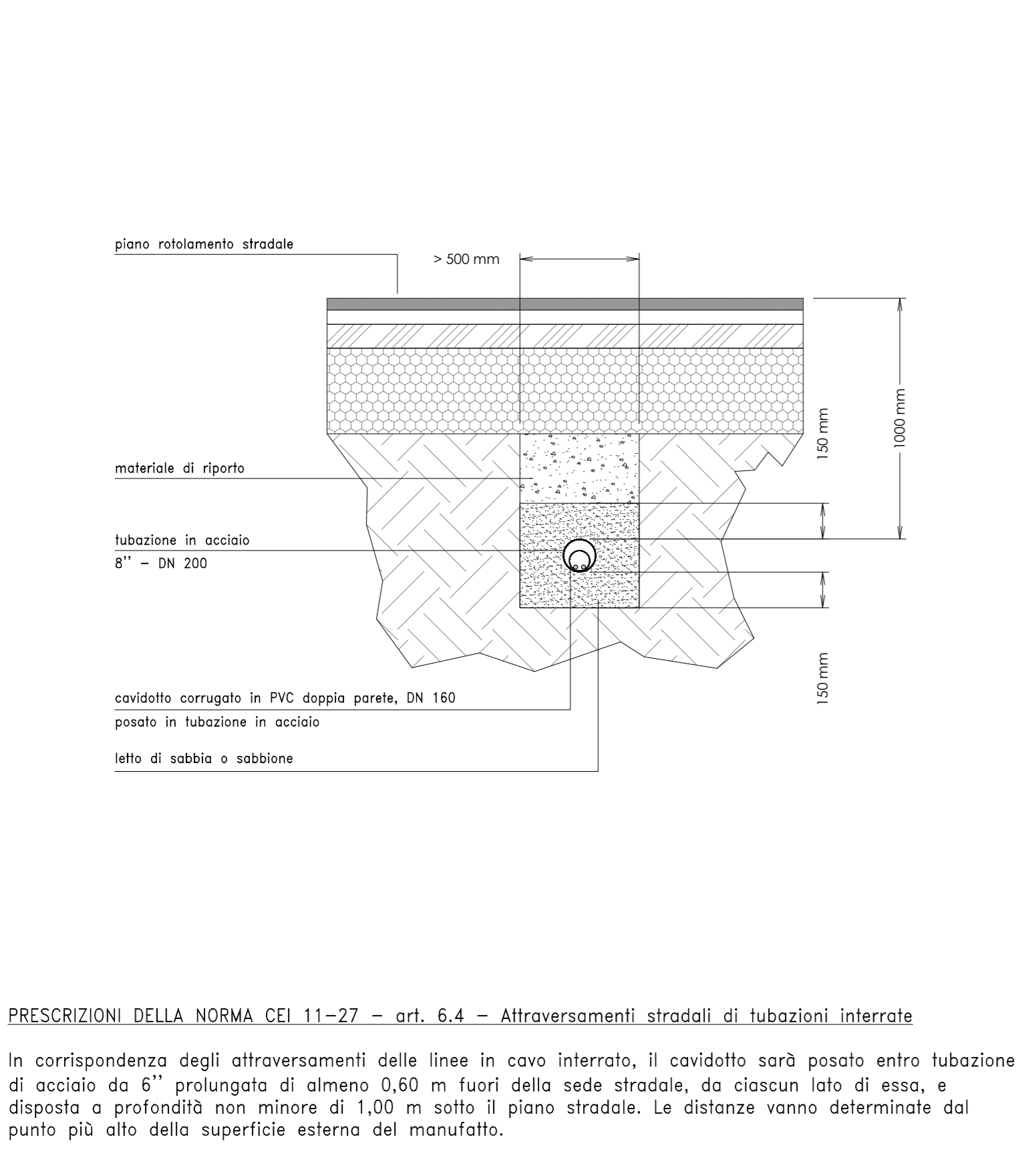

PARTICOLARE 4 – DETTAGLIO PLINTO DI FONDAZIONE E POZZETTO

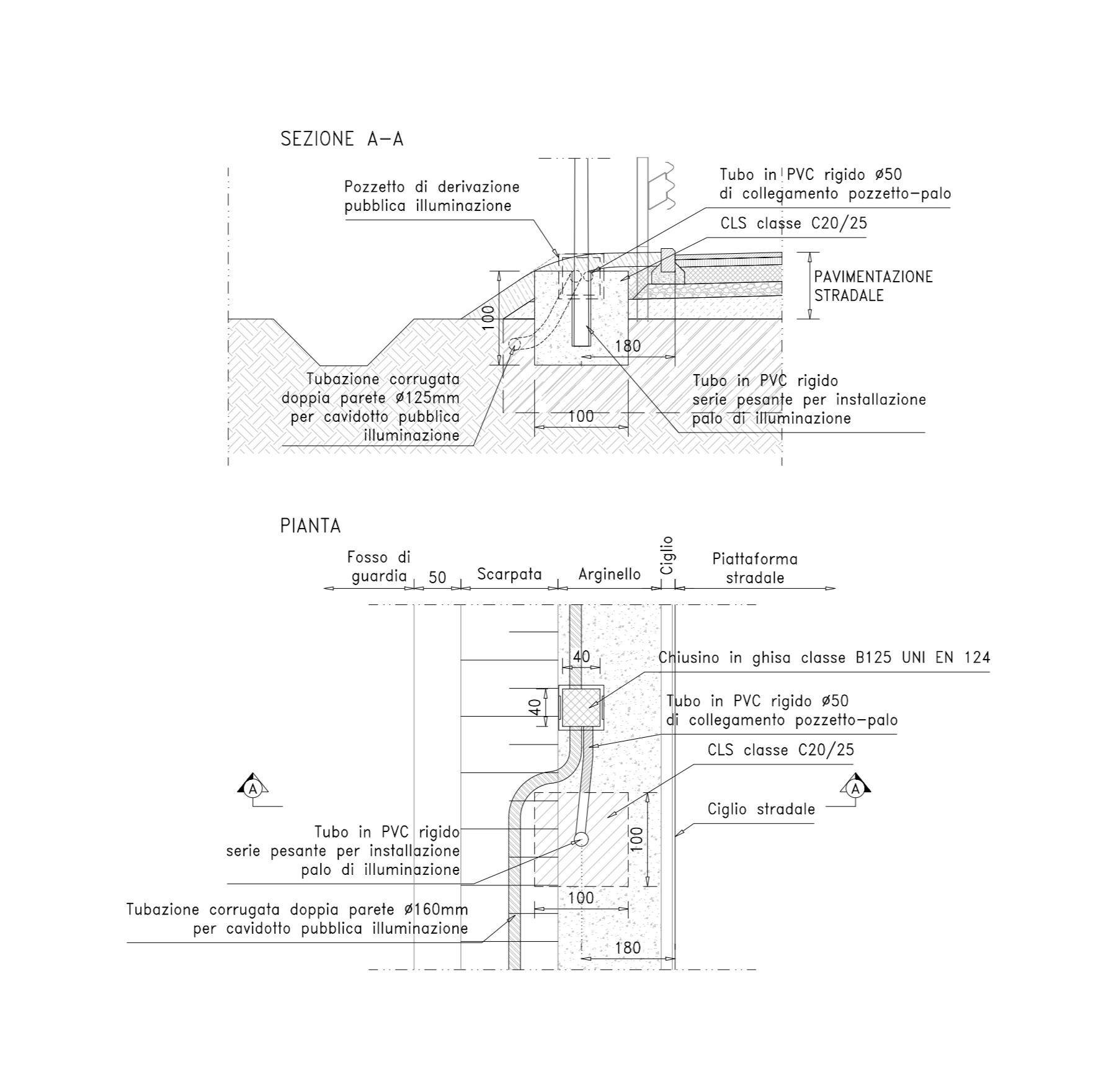

PARTICOLARE 5 – QUADRI ELETTRICI IN ARMADI STRADALI

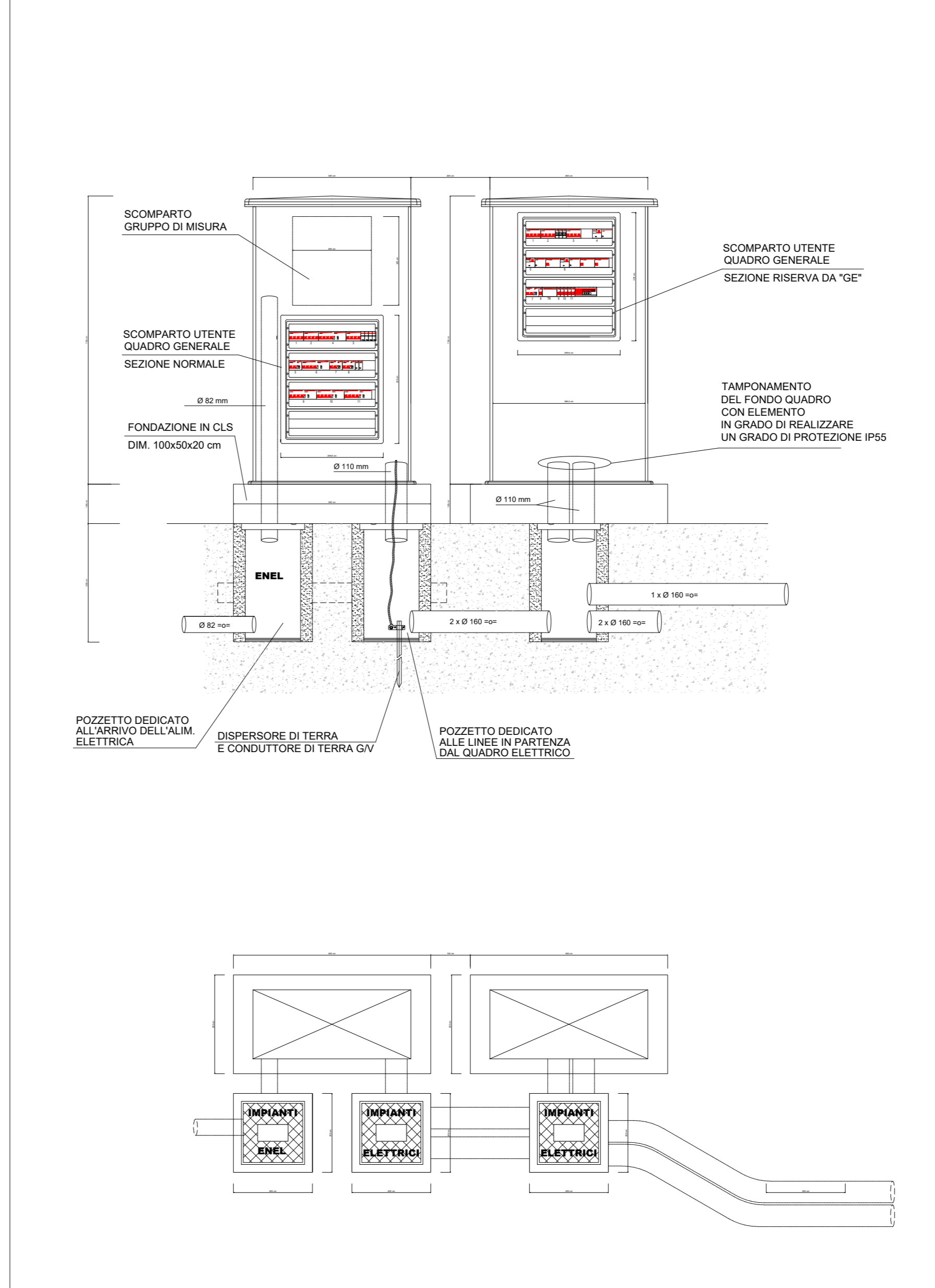

ANAS S.p.A.
Direzione Progettazione e Realizzazione Lavori

S.S. N. 9 "VIA EMILIA"
VARIANTE DI CASALPUSTERLENGO ED ELIMINAZIONE PASSAGGIO A LIVELLO SULLA S.P. EX S.S. N.234

PROGETTO ESECUTIVO

STUDIO CORONA Ing. Renato Vella	ING. RENATO DEL PRETE Ing. Renato Del Prete	DOTT. GIAN DANIEL GALLO Dott. Gian Daniel Gallo	INTEGRAZIONE PRESTAZIONI Ing. Renato Del Prete	PROGETTISTA Ing. Valerio Baietti
SETAC Ing. Valerio Baietti	PROF. ING. LUIGI MONTERISI Prof. Ing. Luigi Monterisi	ING. GIUSEPPE PROSCI Ing. Giuseppe Prosci	PROGETTAZIONE STRADALE Ing. Gaetano Ranieri	PROGETTAZIONE IDRAULICA Ing. Gaetano Ranieri
UNING GALM. Prof. Ing. Matteo Ravasi	ARKE Ing. Gaetano Ranieri	ING. GAETANO RANIERI Ing. Gaetano Ranieri	PROGETTAZIONE GEOTECNICA Dott. Danilo Gallo	PROGETTAZIONE GEOTECNICA Ing. Gaetano Ranieri
ING. RENATO DEL PRETE Ing. Renato Del Prete	ING. VALERIO BAIETTI Ing. Valerio Baietti	ING. GAETANO RANIERI Ing. Gaetano Ranieri	AMMINISTRE Dott. Danilo Gallo	SICUREZZA Ing. Gaetano Ranieri

VISTO - IL RESPONSABILE DEL PROCEDIMENTO
IL RESPONSABILE DELLA INTERAZIONE DELLE PRESTAZIONI
PROGETTISTA
GEOLOGO
IL COORDINATORE DELLA SICUREZZA IN FASE DI PROGETTAZIONE

MA03 **M - IMPIANTI TECNOLOGICI**
DETTAGLI E PARTICOLARI COSTRUTTIVI

PROGETTO	LV. PROJ.	N. PROJ.	REVISIONE	SCALA
COMI	E	1701	B	
D				
C				
B	EMISSIONE A SEGUITO DI ISTRUTTORIA	LUGLIO 2018	ING. VALERIO BAIETTI	PROF. ING. LUIGI MONTERISI
A	PRIMA EMISSIONE	DICEMBRE 2017	ING. VALERIO BAIETTI	PROF. ING. LUIGI MONTERISI
REV.	DESCRIZIONE	DATA	REDATTO	VERIFICATO