

FASE 1:

- REALIZZAZIONE DELLA VIABILITA' DI SERVIZIO TRA LA SPALLA 2 LA PILA 2
- SPOSTAMENTO DEL TRAFFICO SULLA VIABILITA' DI SERVIZIO REALIZZATA TRA LA SPALLA 2 E LA PILA 2

SCALA 1:200

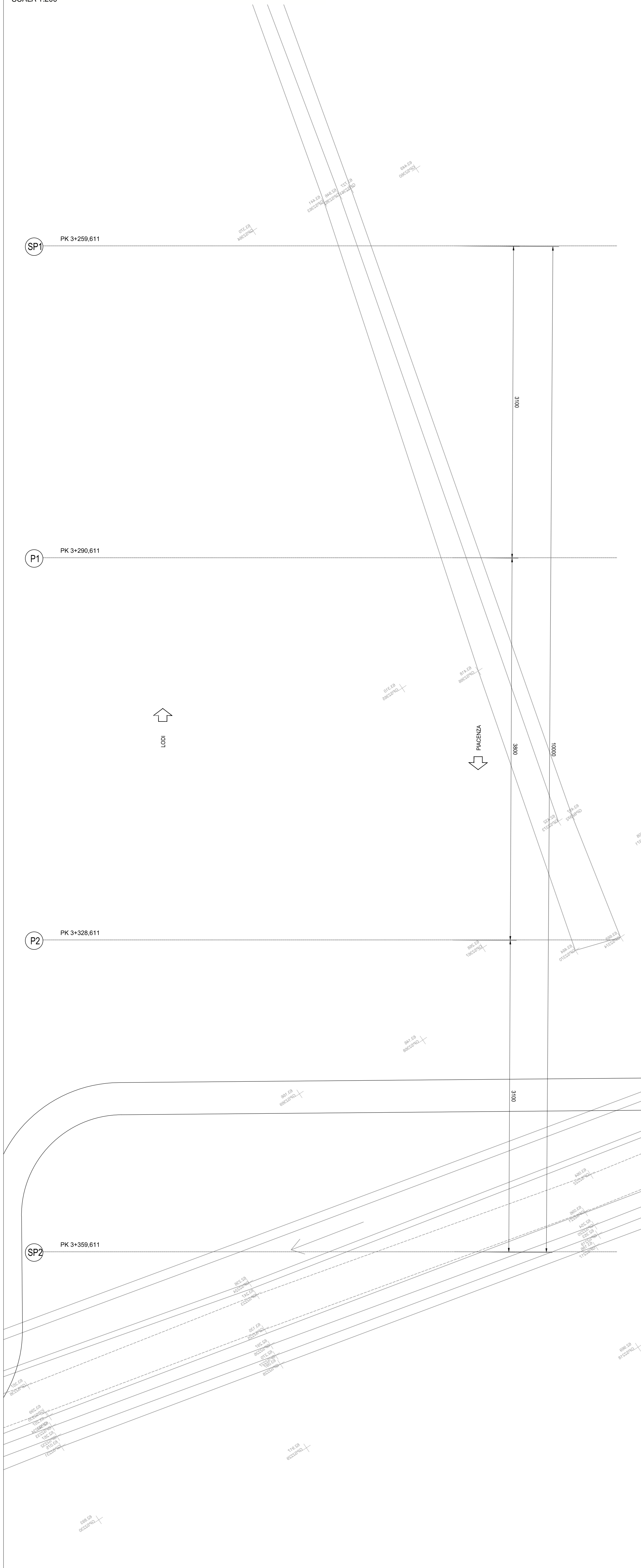

FASE 2:

- REALIZZAZIONE DEGLI SCAVI DELLE FONDAZIONI DELLE PILE
- REALIZZAZIONE DEI PALI DELLE FONDAZIONI DELLE PILE E DEI MURI DI SOSTEGNO A PROTEZIONE DELLE SPALLE

SCALA 1:200

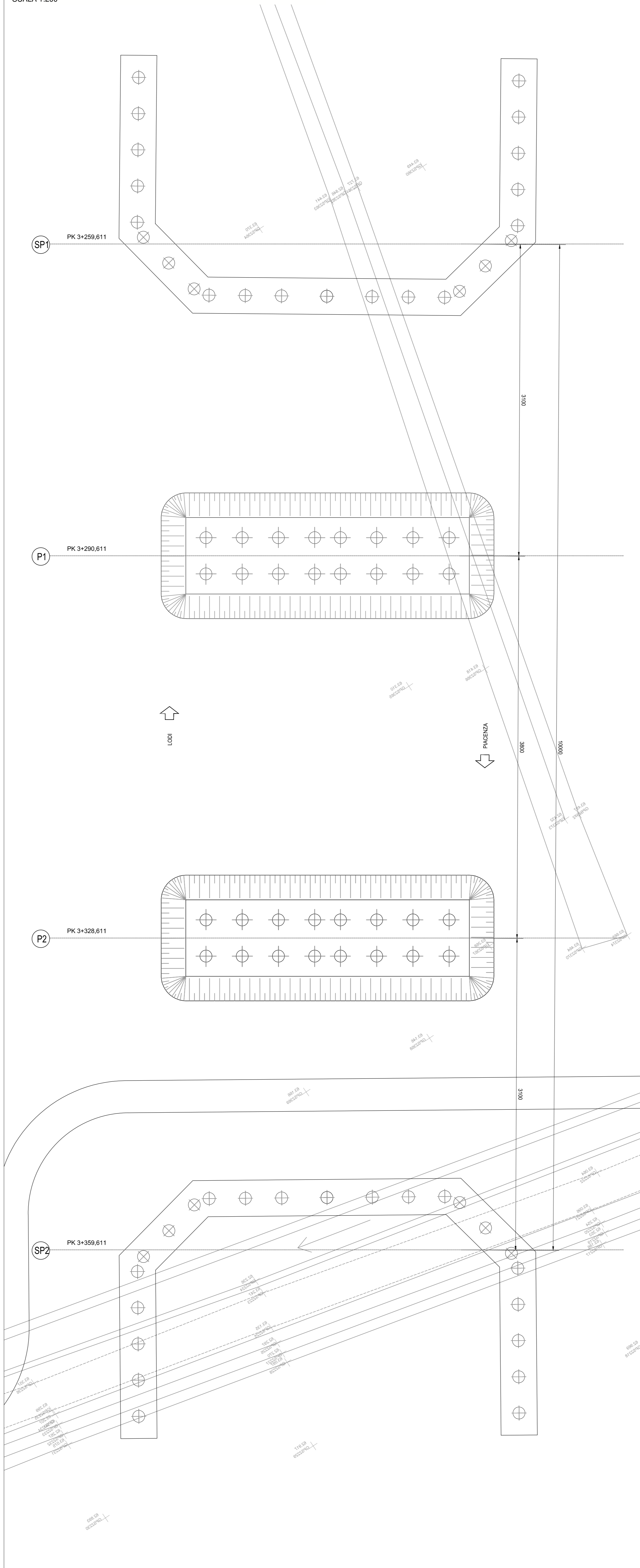

FASE 3:

- REALIZZAZIONE DELLE FONDAZIONI DELLE PILE E DEI MURI DI SOSTEGNO A PROTEZIONE DELLE SPALLE

SCALA 1:200

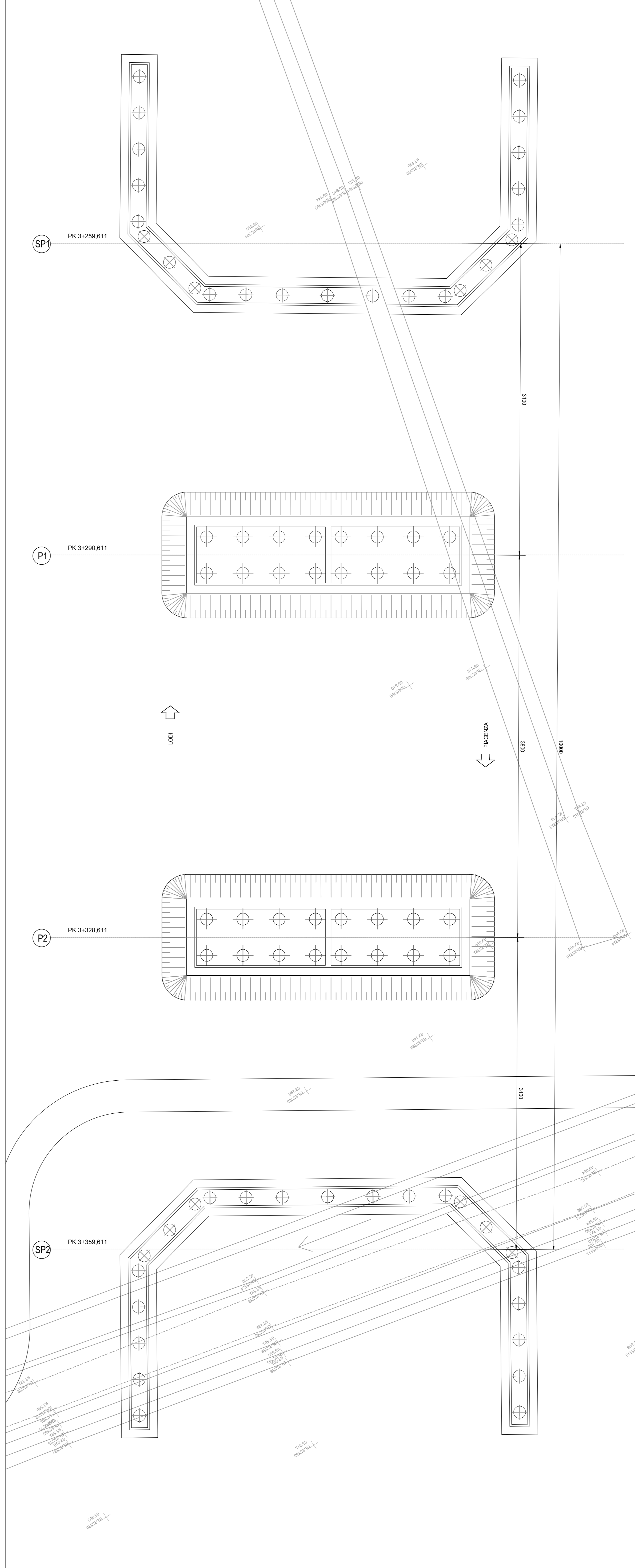

ANAS S.p.A.
 Direzione Progettazione e Realizzazione Lavori

S.S. N. 9 "VIA EMILIA"
VARIANTE DI CASALPUSTERLENGO ED ELIMINAZIONE PASSAGGIO A LIVELLO SULLA S.P. EX S.S. N.234
PROGETTO ESECUTIVO

STUDIO CORONA Ing. Renato Vaira Via... 20138	ING. RENATO DEL PRETE Via... 20138	DOF. GEOL. DANIELLO GALLO Dot. Geol. Danilo Gallo Via... 20138	INTEGRAZIONE PRESTAZIONI Ing. Renato Del Prete	PROGETTISTA Ing. Valerio Baretti (I.T. S.r.l.)
SETAC Prof. Ing. Luigi Moroni Via... 20138	EE Ing. Gabriele Rocchi Via... 20138	GG Ing. Valerio Baretti (I.T. S.r.l.)	PROGETTAZIONE STRADALE Ing. Gaetano Ranieri (G&M S.r.l.)	PROGETTAZIONE IDRAULICA Ing. Fabrizio Baretti (I.T. S.r.l.)
UNING Prof. Ing. Matteo Ranieri Via... 20138	ECOPLAN Aut. Nicola Frattini Via... 20138	ARKE Ing. Giovanni Argenteo Via... 20138	PROGETTAZIONE OPERE D'ARTE MINORI Ing. Renato Vaira (Studio Corona S.p.A.)	PROGETTAZIONE OPERE D'ARTE MINORI Ing. Nicola Ligori (Studio Corona S.p.A.)
COMPTI Ing. Valerio Baretti (I.T. S.r.l.)	CANTIERISTICA Ing. Gaetano Ranieri (G&M S.r.l.)	GEOLOGIA Dot. Danilo Gallo	GEOTECNICA Ing. Gianfranco Soderi (Studio Corona S.p.A.)	AMBIENTE Dot. Emilio Macchi (ECOPLAN S.p.A.)
SICUREZZA Ing. Gaetano Ranieri (G&M S.r.l.)	IL RESPONSABILE DELLA INTEGRAZIONE DELLE PRESTAZIONI SPECIALISTICHE Dot. Ing. Fabrizio CARDONE	PROGETTISTA Ing. Renato DEL PRETE	GEOLOGO Dot. Danilo GALLO	IL COORDINATORE DELLA SICUREZZA IN FASE DI PROGETTAZIONE Ing. Gaetano RANIERI

NC01

N - CANTIERIZZAZIONE
NC - CANTIERISTICA PONTI
FASI COSTRUTTIVE - TAVOLA 01 DI 08

CODICE PROGETTO	LM. PROG.	N. PROG.	NOME FILE	REVISIONE	SCALA:
COMI	E	1701	NC01-T00CA00STRPE01_A.dwg	A	1:200
D					
C					
B					
A	EMISSIONE		LOGGID	ARCH. MAURO SASSO	PROF. ING. LUIGI MONTERISI
REV.	DESCRIZIONE		DATA	REDATTO	VERIFICATO
					ING. VALERIO BARETTI