

- NOTE E PRESCRIZIONI**
- PER LE CARATTERISTICHE DELLE BARRIERE DI SICUREZZA STRADALE SI RIMANDA AGLI SPECIFICI ELABORATI DEL PROGETTO STRADALE.
 - LE CARATTERISTICHE DEL SISTEMA DI SMALTIMENTO DELLE ACQUE METEORICHE (DIAMETRO E POSIZIONE TUBAZIONI, PASSO CADOTIE ETC.), SONO INDICATE NELLE PLANIMETRIE IDRAULICHE.
 - GLI SPessori DEL PACCHETTO DI PAVIMENTAZIONE SONO ILLUSTRATI NELLE SEZIONI TIPO DEL PROGETTO STRADALE.
 - LE DOTAZIONI IMPIANTISTICHE SONO ILLUSTRATE NELLO SPECIFICO CAPITOLO DEL PROGETTO.


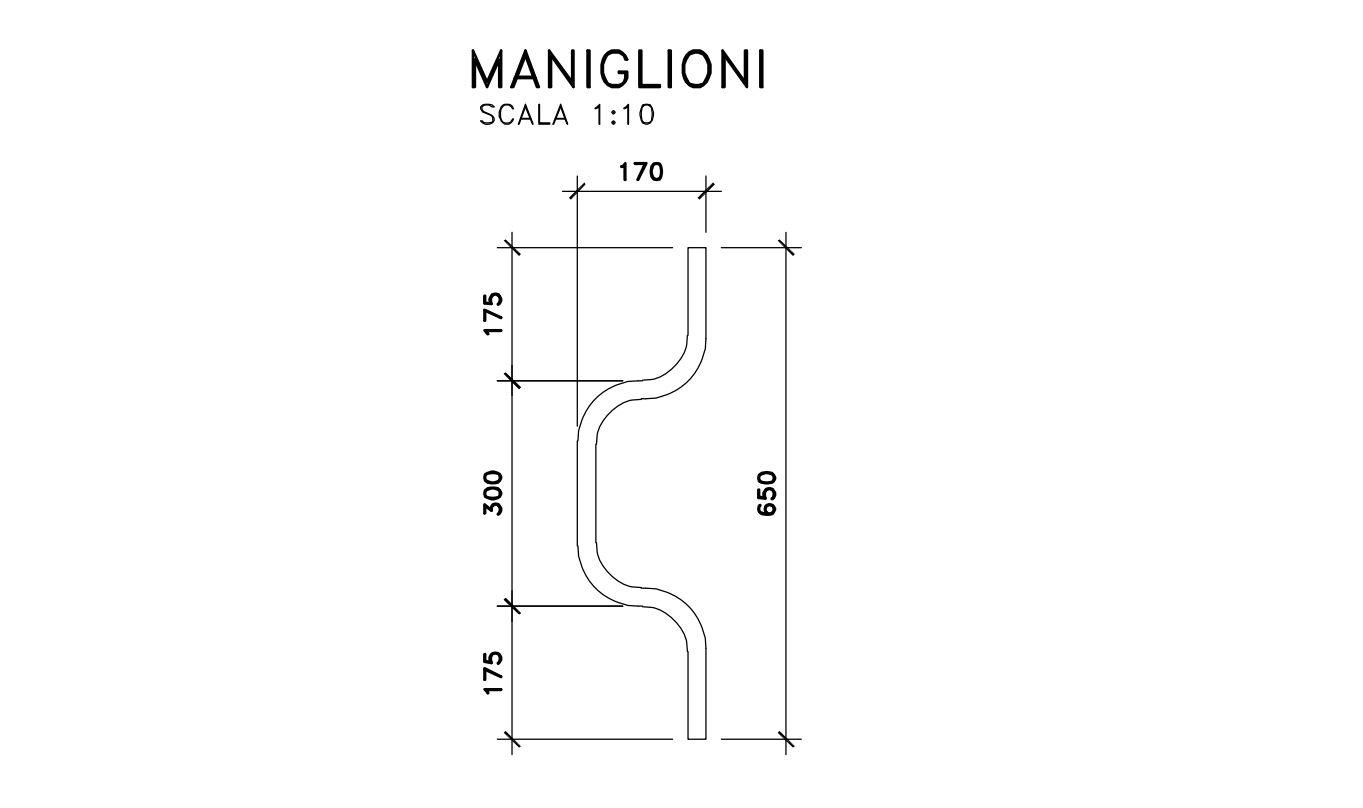

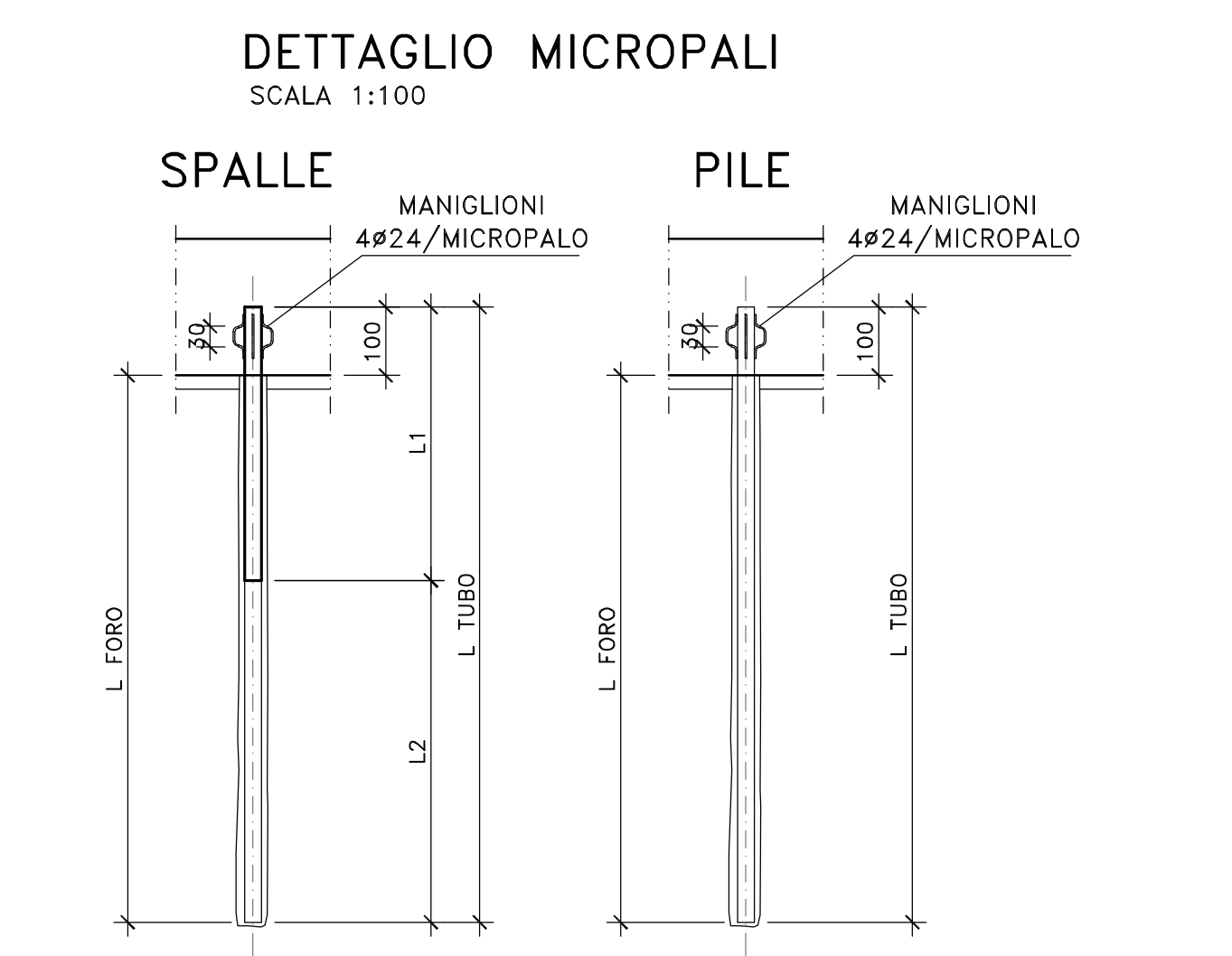

anas
GRUPPO FS ITALIANE
Direzione Progettazione e Realizzazione Lavori

S.S. n.131 "Carlo Felice"
Completamento itinerario Sassari - Olbia
Potenziamento-Messa in sicurezza dal km 192+500 al km 209+500
l' lotto (dal km 193 al km 199)

PROGETTO DEFINITIVO COD: CA349

PROGETTAZIONE: ANA SPA - STUDIO - WSP - BRERA

PROGETTISTA E RESPONSABILE DELL'INTEGRAZIONE DELLE PRESTAZIONI STRUTTURICHE: GRUPPO DI PROGETTAZIONE STRUTTURICHE
Ing. Roberto Cossu (Dir. Ing. Roma 2298)

RESPONSABILI D'AREA:
Responsabile Tracce Stradali: Dott. Ing. Massimo Caporaso (Dir. Ing. Roma 2027) - Coordinatore Progetto: Dott. Ing. Paolo Monti (2298)
Responsabile Strada, Sottoprogetti e Impianti: Dott. Ing. Sergio Di Mola (Dir. Ing. Roma 2027)
Responsabile Strada, Impianti e Impianti: Dott. Ing. Francesco Nuvola (Dir. Ing. Roma 1980)

GEOLOGO:
Dott. Inge. Diego Corradini (Dir. Ing. Roma 300)

COORDINATORE SICUREZZA IN FASE DI PROGETTAZIONE:
Dott. Ing. Matteo Di Giuseppe (Dir. Ing. Roma 15130)

RESPONSABILE SPA:
Dott. Ing. Francesco Nuvola (Dir. Ing. Roma 1980)

VISTO IL RESPONSABILE DEL PROCEDIMENTO:
Dott. Ing. Sebastiano Pirelli

OPERE D'ARTE MAGGIORI
VIADOTTI E PONTI
VIADOTTO - VIO3
Pianta dell'impalcato - Sezione longitudinale Tav. 1 di 2

CODICE PROGETTO	NOME FILE	REVISIONE	SCALA
PROGETTO: DPCA0349 D 20	CA349_PDOVIO3STRPL02_A	A	1:200
ELAB. CODICE: PDVIO3STRPL02			

REV.	DESCRIZIONE	DATA	REDAITTO	VERIFICATO	APPROVATO
D					
C					
B					
A	EMISSIONE	NOV. 2020	FORN	S. PAZZI	S. PAZZI