

Profilo MS\_SV01SU\_SX  
 Km 0+560.00 - 0+692.00  
 Scala : 200:200  
 Q.Rif. : 325.00

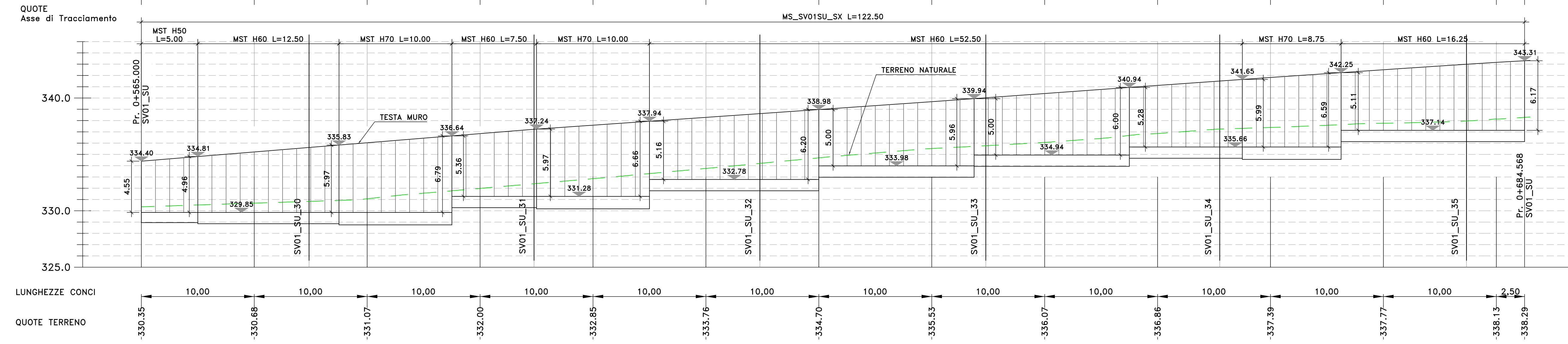

SV01\_SU  
 Sez. 32  
 Progr.: 0+620.00  
 Scala : 1:200  
 Q.Rif. : 330.00

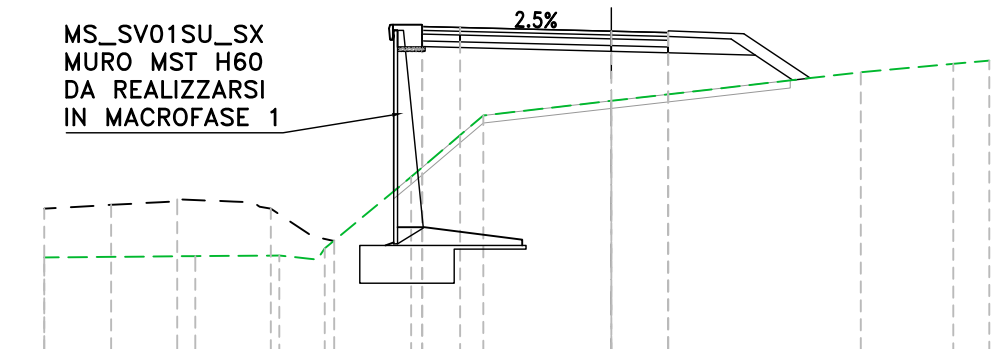

PER LA FASISTICA DI REALIZZAZIONE, SI RIMANDA AGLI ELABORATI DI DETTAGLIO DI CANTIERIZZAZIONE. L'OPERA IN OGGETTO RICADE NEL TRATTO SV01 FSP-DX

S.S. n.131 "Carlo Felice"  
 Completamento itinerario Sassari - Olbia  
 Potenziamento-Messa in sicurezza dal km 192+500 al km 209+500  
 1° lotto (dal km 193 al km 199)

**PROGETTO DEFINITIVO** cod. CA349

PROGETTAZIONE: **ATI VIA - SERING - VDP - BRENG**

<b>PROGETTISTA E RESPONSABILE DELL'INTEGRAZIONE DELLE PRESTAZIONI SPECIALISTICHE</b> Dott. Ing. Giovanni Piazza (Ord. Ing. Prov. Roma 27296) <b>RESPONSABILI D'AREA:</b> Responsabile Tracciato stradale: Dott. Ing. Massimo Capasso (Ord. Ing. Prov. Roma 26037) Responsabile Strutture: Dott. Ing. Giovanni Piazza (Ord. Ing. Prov. Roma 27296) Responsabile Idraulica, Geotecnica e Impianti: Dott. Ing. Sergio Di Maio (Ord. Ing. Prov. Palermo 2872) Responsabile Ambiente: Dott. Ing. Francesco Ventura (Ord. Ing. Prov. Roma 14660)	<b>GRUPPO DI PROGETTAZIONE MANAGER: GIOVANNI PIAZZA</b>  <b>SERING INGEGNERIA</b>  <b>BRENG</b> 
<b>GEOLOGO:</b> Dott. Geol. Enrico Curcuruto (Ord. Geo. Regione Sicilia 966) <b>COORDINATORE SICUREZZA IN FASE DI PROGETTAZIONE:</b> Dott. Ing. Matteo Di Giovanni (Ord. Ing. Prov. Roma 15138) <b>RESPONSABILE SIA:</b> Dott. Ing. Francesco Ventura (Ord. Ing. Prov. Roma 14660)	<b>VISTO: IL RESPONSABILE DEL PROCEDIMENTO:</b> Dott. Ing. Salvatore Frasca

**OPERE D'ARTE MINORI  
 OPERE DI SOSTEGNO  
 MS\_SV01SU\_SX**

**Pianta scavi, pianta fondazioni, profilo longitudinale e sezione**

CODICE PROGETTO	NOME FILE	REVISIONE	SCALA:
CA349_P000S00GETD107_A	CA349_P000S00GETD107_A	A	1:200
PROGETTO	LV. PROG. ANNO	CODICE ELAB.	
DPCA0349 D 20		P000S00GETD107	
D			
C			
B			
A	EMISSIONE	NOV. 2020	G. BENVENUTO
REV.	DESCRIZIONE	DATA	REDDATO
			VERIFICATO
			APPROVATO