

I CALASTRELLI DEVONO ESSERE DISTRIBUITI SECONDO IL SEGUENTE CRITERIO: 3x401 mm DEL PROFILO COLLEGATO E CONIUNGUE DEVONO ESSERE DISPOSTI IN MODO TALE DA DIVIDERE L'ASTA COLLEGATA IN ALMENO 3 PARTI UGUALI.

DIAFRAMMA INTERMEDIO TIPICO Di - scala 1:15

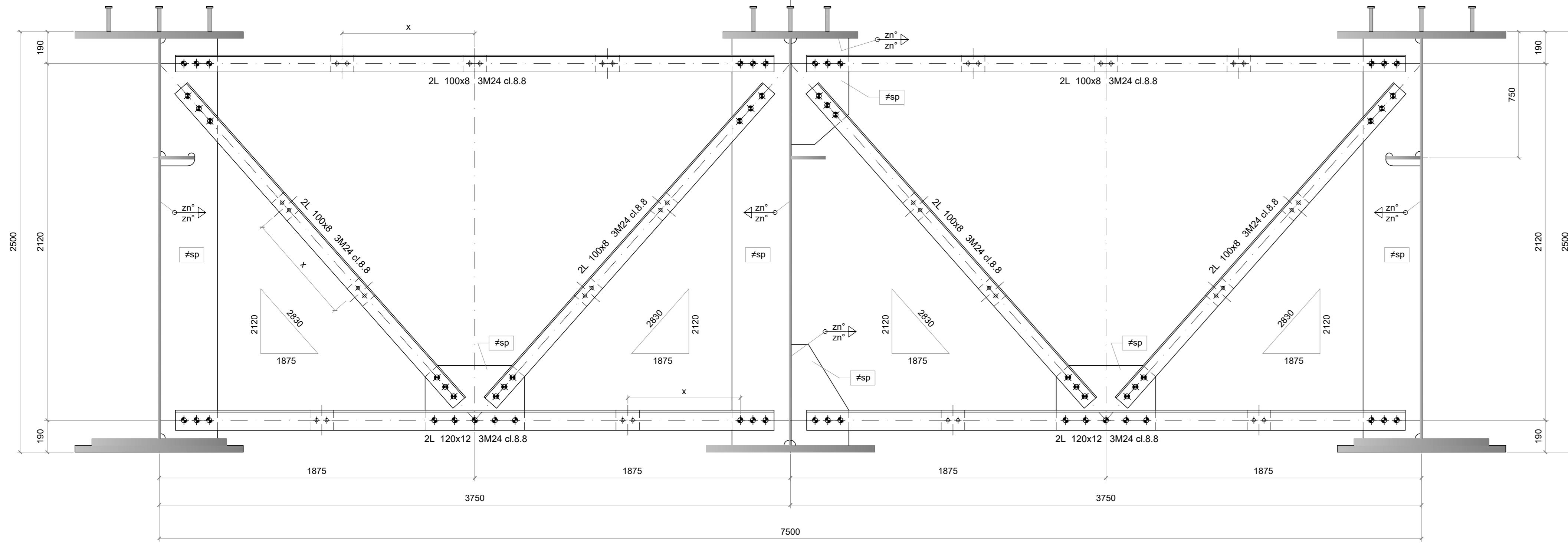

IRRIGIDENTE INTERMEDIO TIPICO I1-I2 - scala 1:15

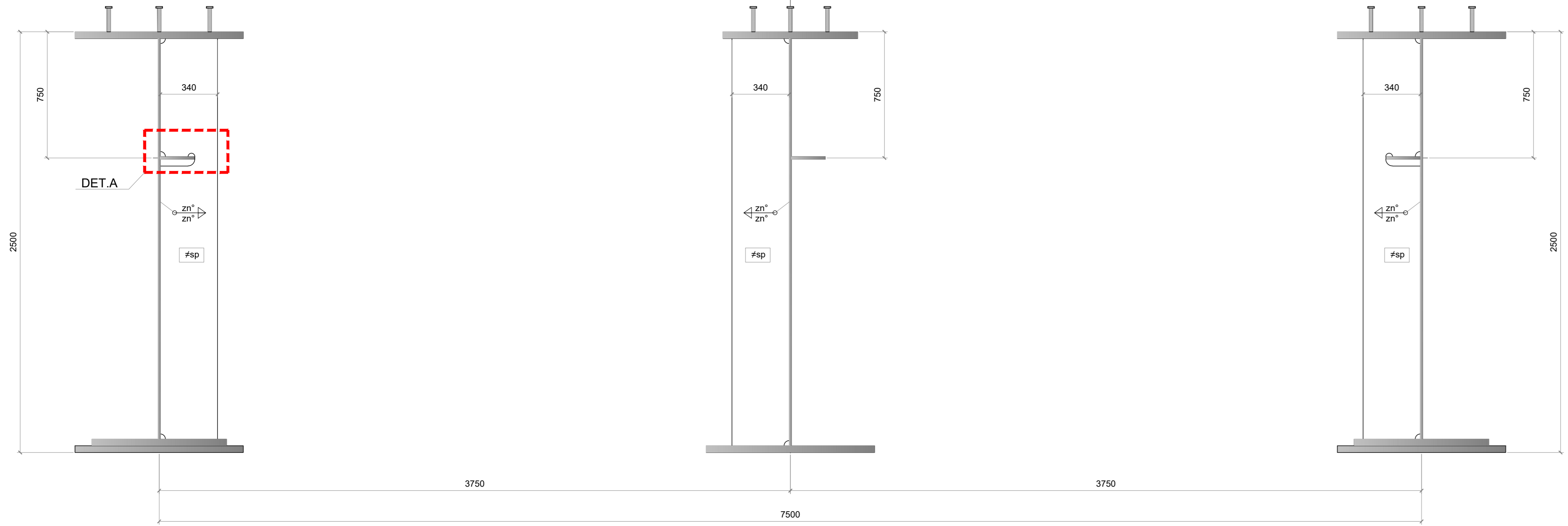

DETTAGLIO DIAFRAMMA INTERMEDIO TIPICO Di - scala 1:10

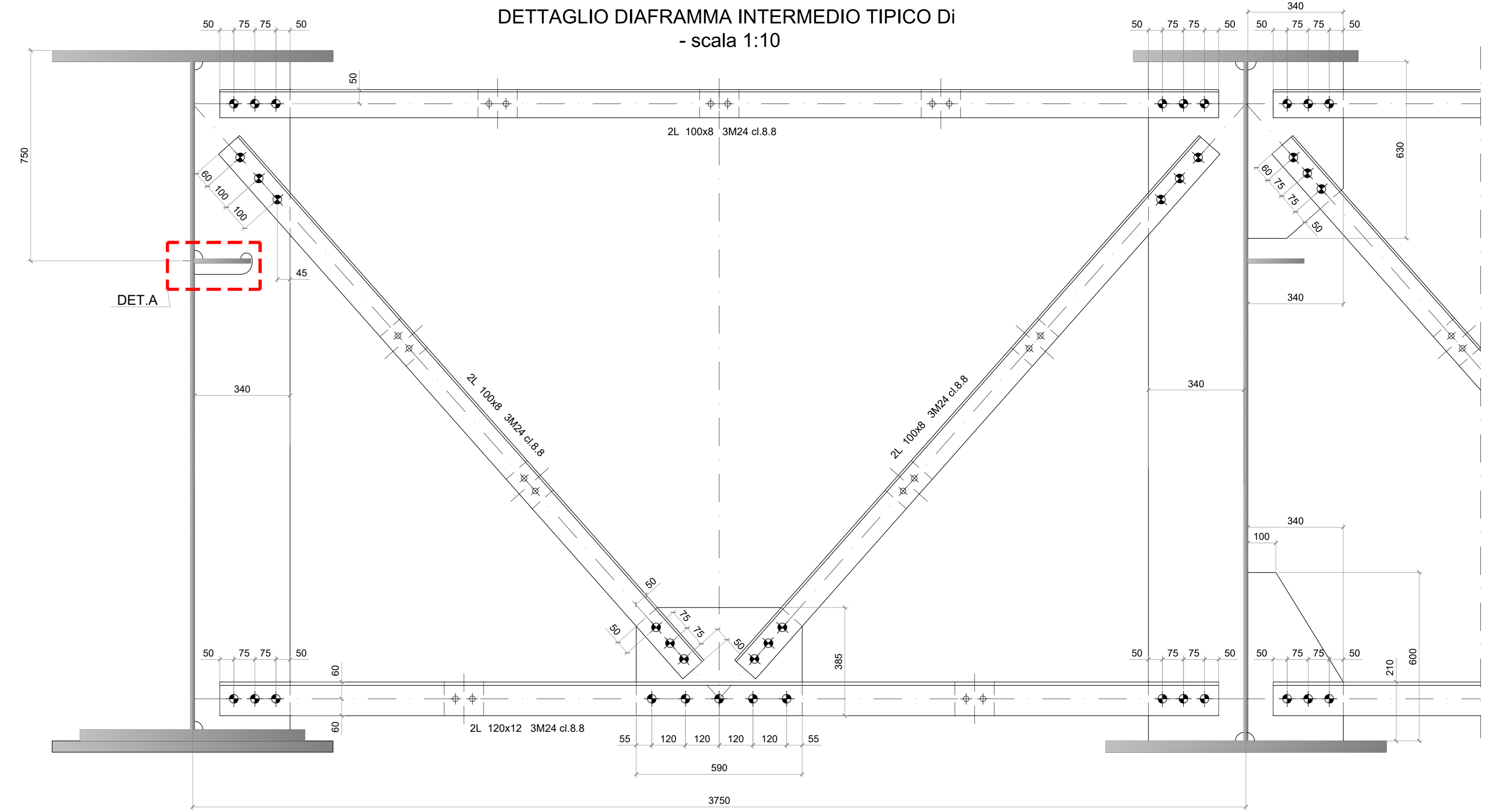

DETTAGLIO CALASTRELLI - scala 1:5

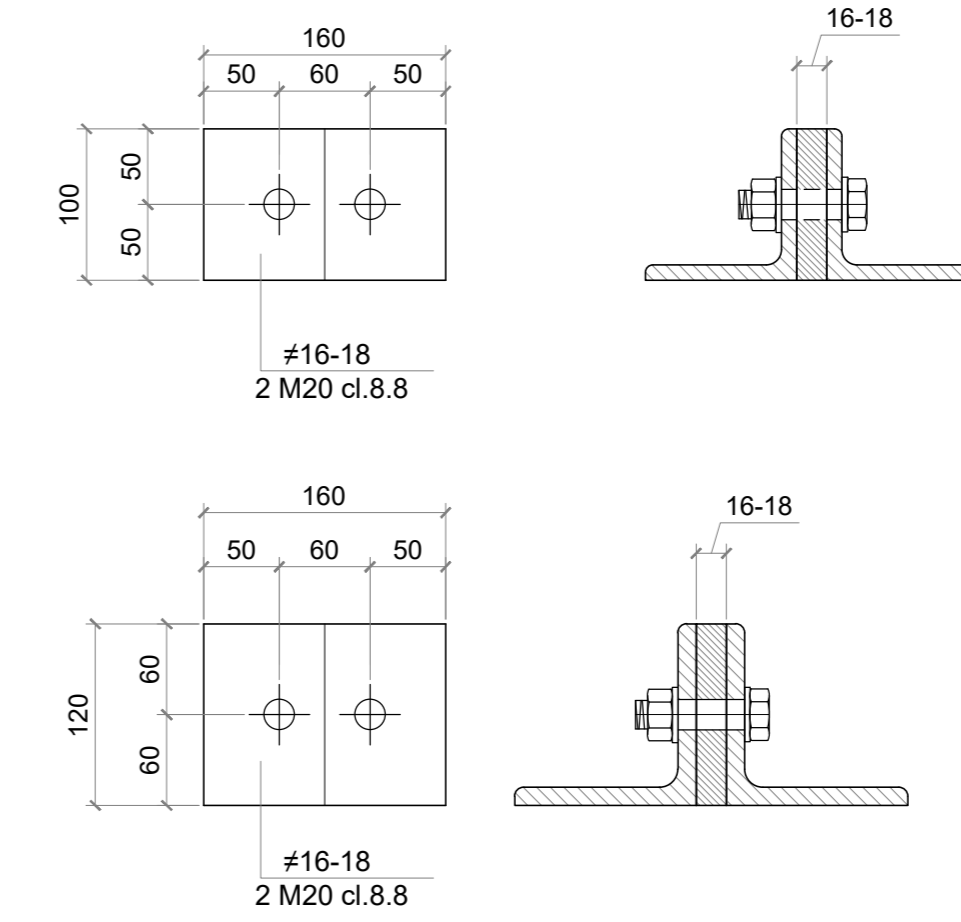

NERVATURE DIAFRAMMI Di		
Concio	#sp	z n°
Concio C1-C2	#18	-28
Concio C3	#16	-28

IRRIGIDENTI I1-I2		
Concio	#sp	z n°
Concio C1-C2 -dpo I1-	#18	-28
Concio C3 -dpo I2-	#16	-28

saldate continue

I dettagli e le geometrie sono da intendersi come topologici. In sede di progetto costruttivo di officina dovranno essere sviluppati, verificati ed eventualmente integrati.

SIMBOLOGIA:	BULL. M16	BULL. M20	BULL. M24	BULL. M27	PIOL19

Vista assometrica diaframma intermedio - scala 1:15

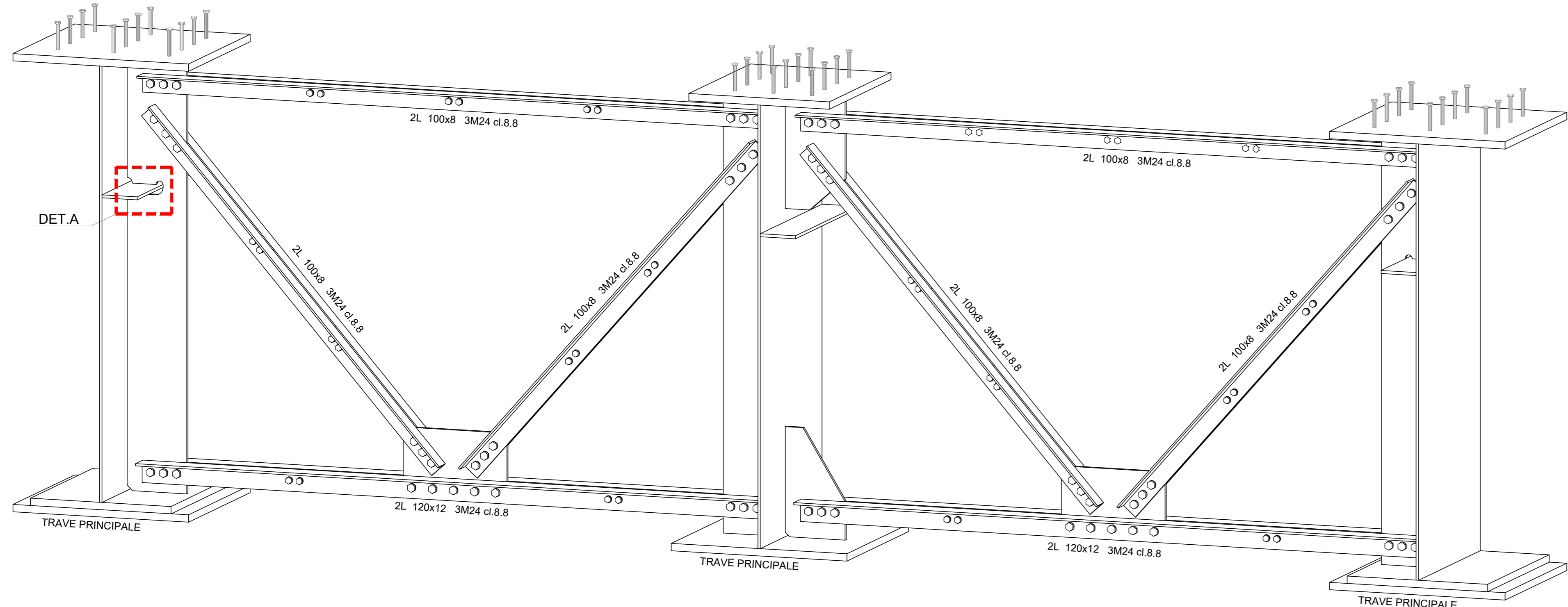

DETTAGLIO A - scala 1:5-

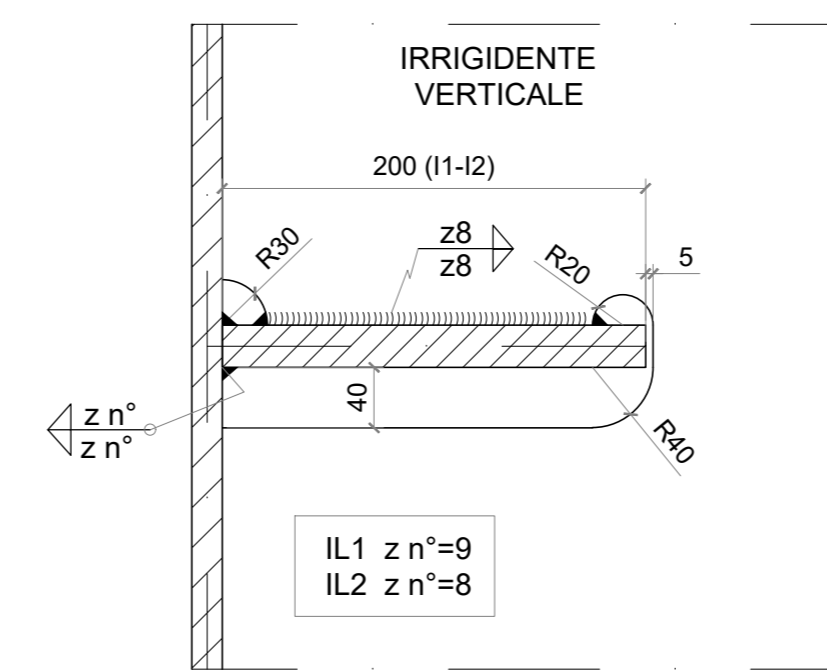

Vista assometrica

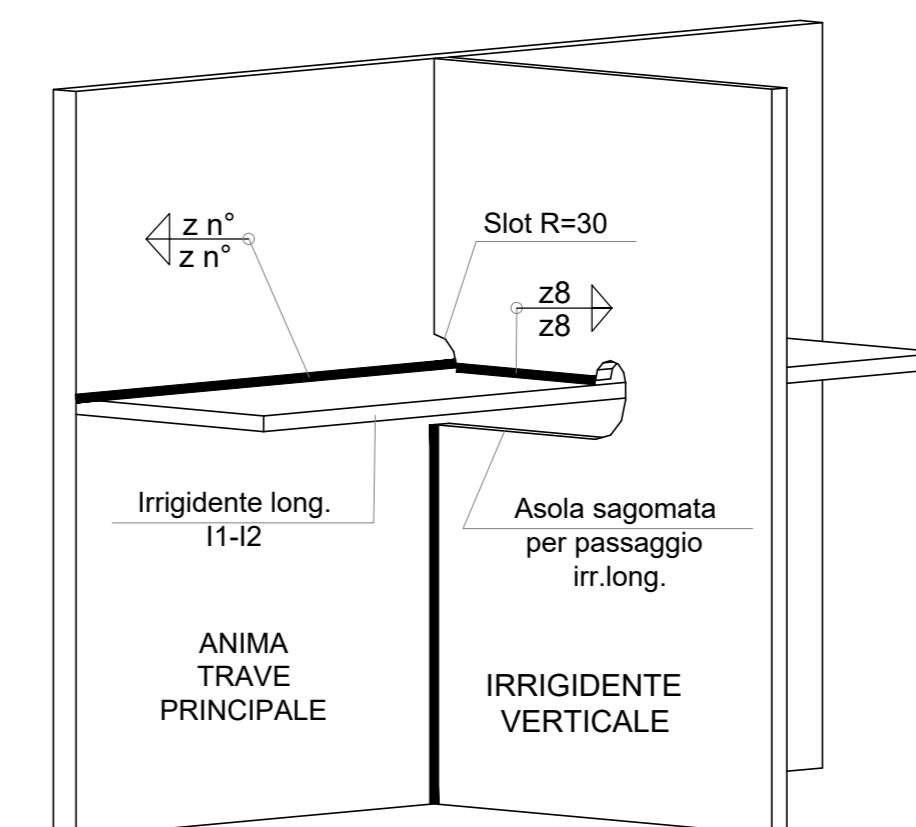

Sanas
GRUPPO FS ITALIANE

COORDINAMENTO TERRITORIALE NORD-OVEST

Raccordo Autostradale tra l'Autostrada A4 e la Valtrompia
Predisposizione collegamento Concesio - Lumezzane ad unica carreggiata 1° Lotto Funzionale

PERIZIA DI VARIANTE TECNICA

REDAZIONE AT:

RINA **AMBERG ENGINEERING** **ETACONS s.r.l.** **cdi** **LAND**

IL PROGETTISTA: Resp. Progettazione Stradale Ing. Lorenzo Ruffini
 Responsabile dell'interazione tra le varie discipline specialistiche Ord. Ingg. Genova N. 7995A Resp. Progettazione Strutturale Ing. Andrea Tomarcho
 Direttore Tecnico Prof. Ing. Andrea Del Grosso Ord. Ingg. Genova N. 3611 Resp. Progettazione Gallerie Ing. Franz Pachter
 Resp. Progettazione Geotecnica Ing. Alessio Bado
 Resp. Progettazione Idraulica Ing. Alice Canapa
 Geologo Dott. Roberto Pedone

IL RESPONSABILE DEL PROCEDIMENTO: Ing. Giancarlo LUONGO
 IL DIRETTORE DEI LAVORI: Ing. Giuseppe Zanframundo

ID ELABORATO	Località	Comune	Lotto	Fase	Capitolo	Paragrafo	Disciplina	Progressivo	Rev.	SCALA
MICCONVO148	LL01	PTV	SAR	SAR00	D	CAP	0308	D	J	1:1/1:15

TITOLO	02	01	00	REV.	DESCRIZIONE	DATA	REDDATO	VERIFICATO	APPROVATO
CANTIERE SAREZZO PONTE FIANE MELLA Dettagli interni e dettagli	-	-	-	-	Prima emissione	APRILE 2020	A. Bongiovanni	A. Aliotta	A. Del Grosso