

FASI ESECUTIVE SEZIONE TIPO TRATTO "B" scala 1:200

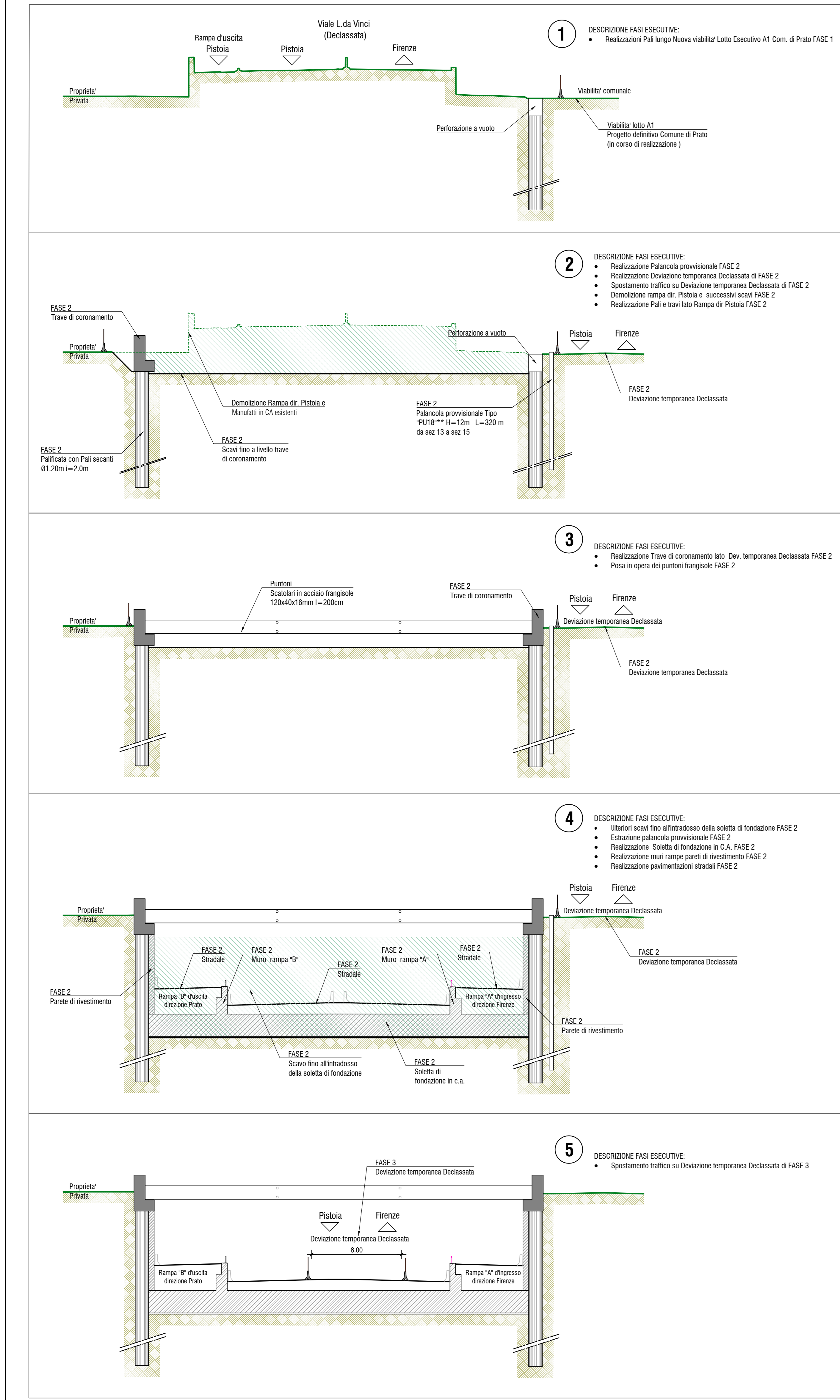

FASI ESECUTIVE SEZIONE TIPO TRATTO "C" scala 1:200

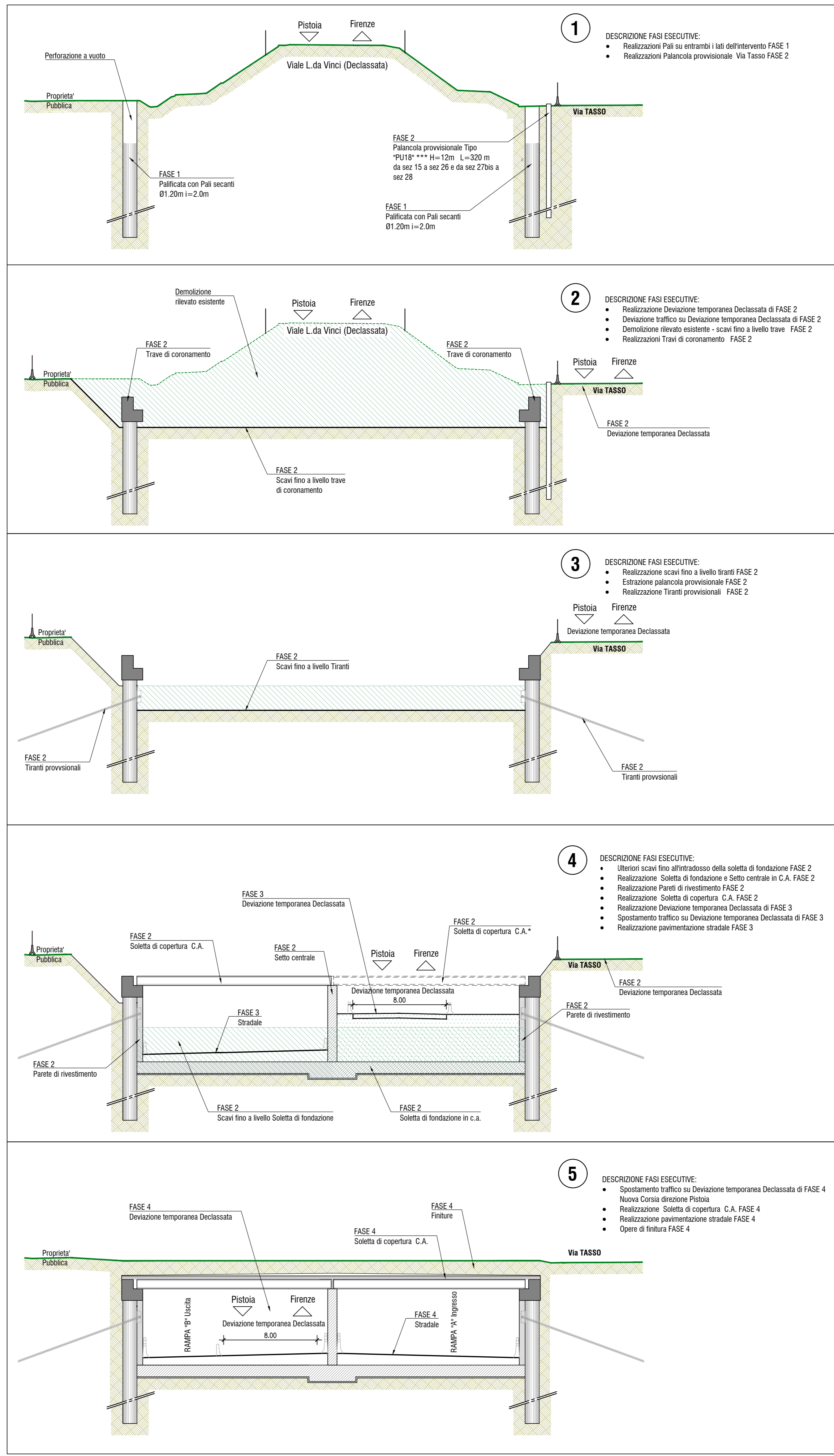

SEZIONE PALANCOLA PROVVISORIA TIPO "PU18" SCALA 1:5

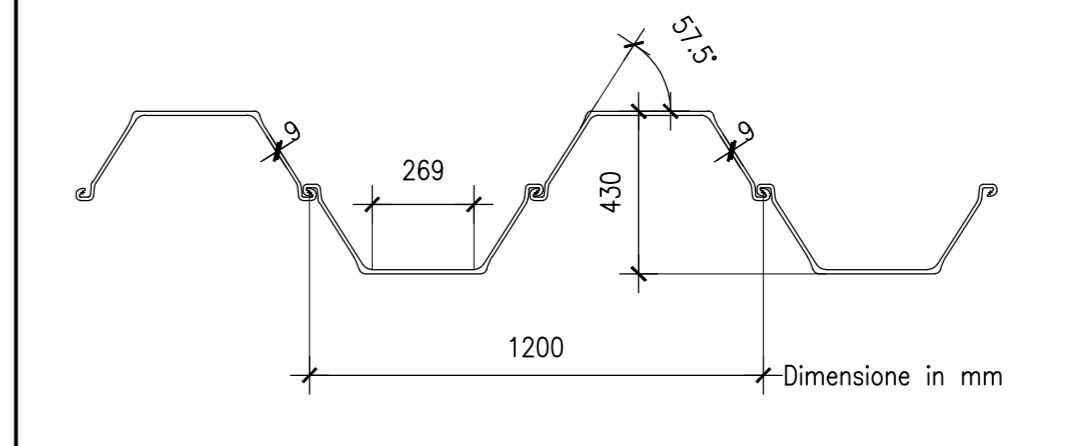

- Tratto A - Scatolare aperto con rampe di svincolo
- Tratto B - Scatolare aperto con puntoni frangisole
- Tratto C - Galleria con tiranti provvisionali
- Tratto D - Galleria con tiranti provvisionali e vasca di accumulo
- Tratto E - Galleria con puntoni metallici provvisionali
- Tratto F - Scatolare aperto con puntoni frangisole
- Tratto G - Scatolare aperto
- Tratto H - Tratto Con muri di sottoscarga

Sanas 90 Direzione Progettazione e Realizzazione Lavori

Asse stradale di collegamento tra gli svincoli di Prato Est e Prato Ovest - "Declassata di Prato"
Raddoppio di Viale Leonardo da Vinci nel tratto compreso tra Via Marx e Via Nenni mediante la realizzazione di un sottopasso

PROGETTO DEFINITIVO cod. FI463

PROGETTAZIONE: MANDATARIA: MANDANTE: POLITECNICA MATILDI+PARTNERS

IL RESPONSABILE DELL'INTEGRAZIONE DELLE PRESTAZIONI SPECIALISTICHE: Ing. Andrea Rossi - POLITECNICA

IL GEOLOGO: Dott. Fabio Accardi - POLITECNICA

IL COORDINATORE PER LA SICUREZZA IN FASE DI PROGETTAZIONE: Ing. Marcello Marcone - POLITECNICA

IL RESPONSABILE DEL PROCEDIMENTO: Ing. Raffaele Franco Corso

IL GRUPPO DI PROGETTAZIONE: COORDINAMENTO PROGETTAZIONE, PROGETTAZIONE STRADALE, GEOTECNICA ED OPERE IN SOTTERRANEO: Ing. Marcello Marcone - POLITECNICA

STUDIO DI IMPATTO AMBIENTALE: Arch. Paolo Corbelli - POLITECNICA

CANTIERIZZAZIONE E FASI ESECUTIVE: Ing. Alessio Cori - POLITECNICA

COLLABORATORI DI PROGETTO: Ing. Massimo Paganini - POLITECNICA

05 - OPERE D'ARTE
Galleria Artificiale
Fasi esecutive - Tratto B-C

CODICE PROGETTO	05_17_P00_GA01_STR_SE02_B	PROGR. ELAB.	05.17	REV.	SCALA:
PROGETTO	05_17_P00_GA01_STR_SE02_B	ELAB.	05.17	REV.	1:200-1:1000
D					
C					
B	REVISIONE PER ISTRUTTORIA ANAS	03/2020	POLITECNICA	MM	MM
A		02/2019	POLITECNICA	MM	MM
REV.	DESCRIZIONE	DATA	SOCIETA'	REDDATO	VERIFICATO APPROVATO