

CALCESTRUZZO (UNI EN 206-1):
MAGRONI:
 - CLASSE DI RESISTENZA C12/15
STRUTTURE DI FONDAZIONE/ELEVAZIONE:
 - CLASSE DI RESISTENZA C32/40 (UNI 9488)
 - CLASSE DI ESPOSIZIONE XA2 (UNI EN 206-1)
 - CLASSE DI CONSISTENZA S4 (UNI 9418)
 - COPRIFERRO 40mm
 - DIAMETRO MAX DEGLI AGGREGATI 32 mm
ACCIAIO B68 C.A.S.
 - Fe B 44 K Controlato in stabilimento
 esabibite

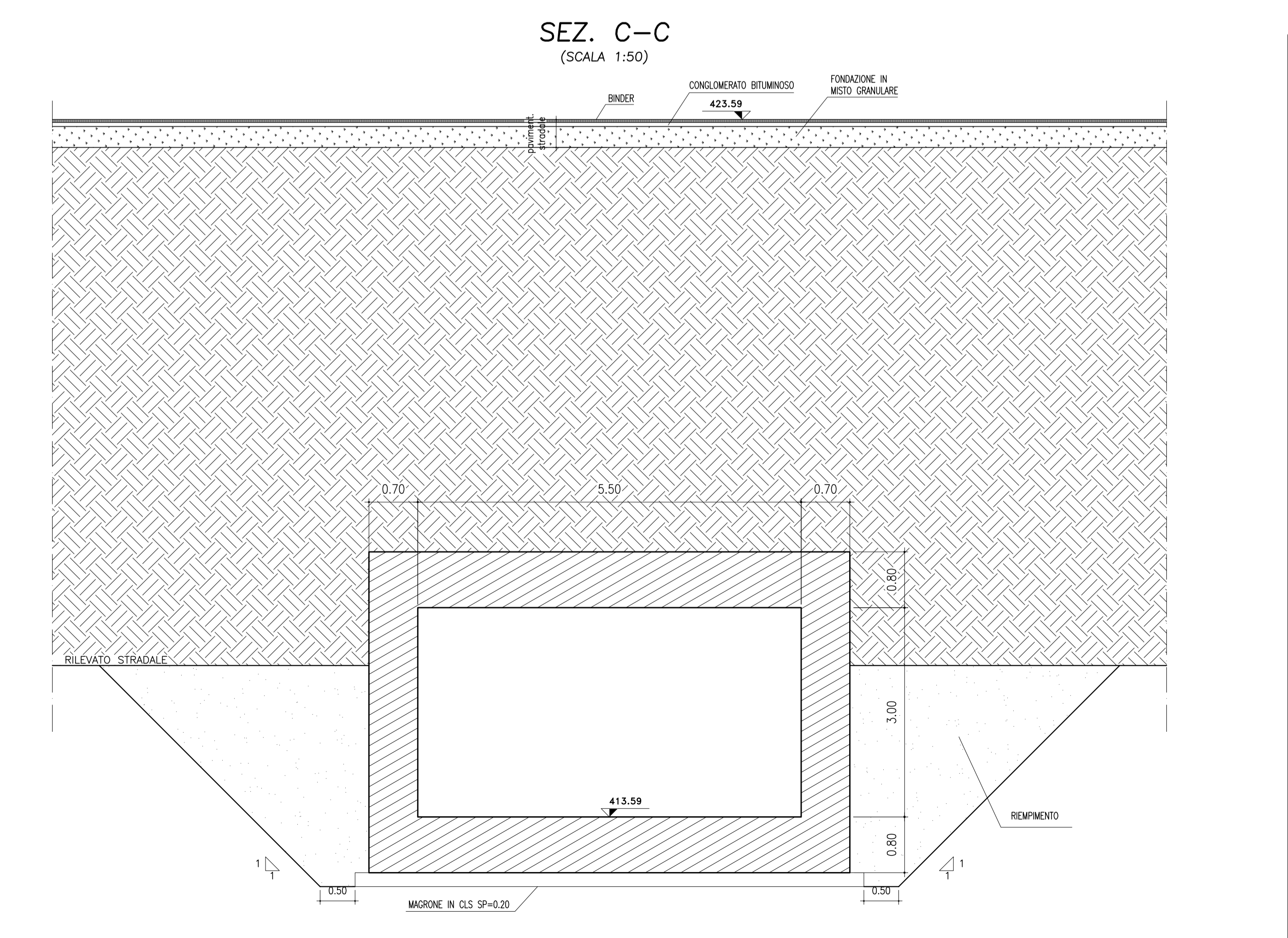
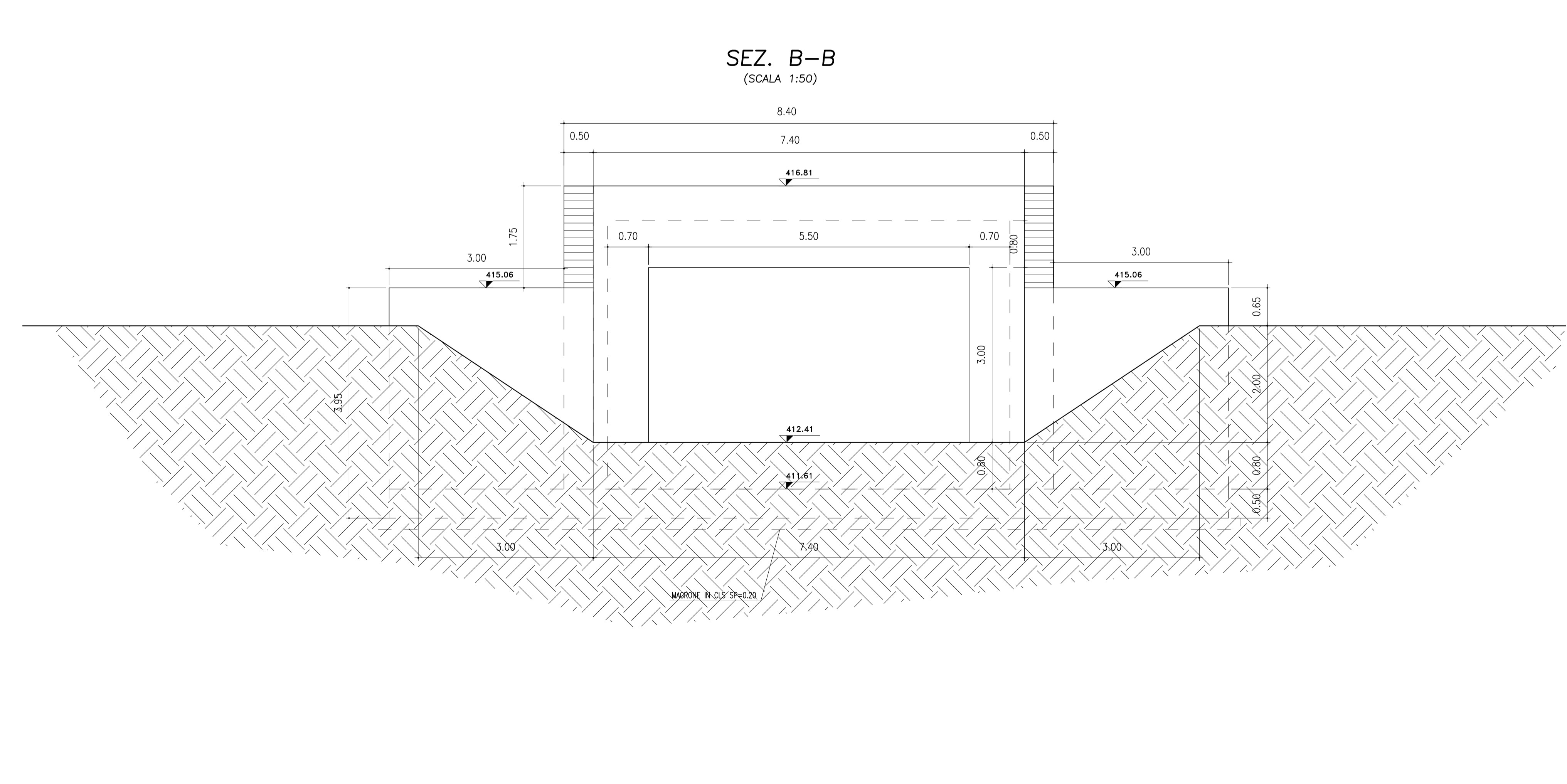
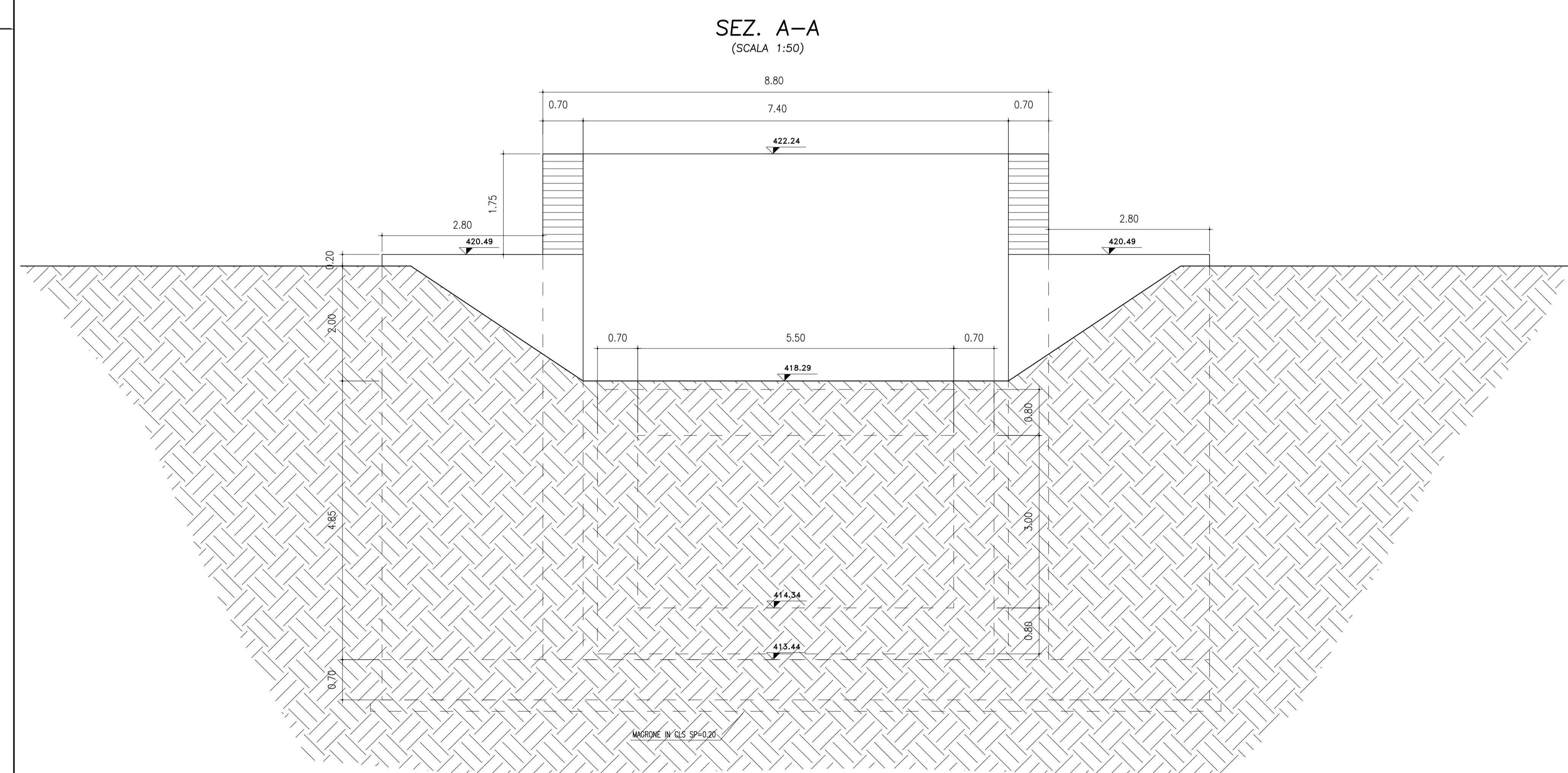

ANAS S.p.A.
 DIREZIONE CENTRALE PROGRAMMAZIONE PROIEZIONE

PA 12/09
CORRIDOIO PLURIMODALE TIRRENICO - NORD EUROPA
ITINERARIO AGRIGENTO - CALTANISSETTA - A19
S.S. N° 640 "DI PORTO EMPEDOCLE"
AMMODERNAMENTO E ADEGUAMENTO ALLA CAT. B DEL D.M. 5.11.2001
 Dal km 44+000 allo svincolo con l'A19

PROGETTO ESECUTIVO

Contratto Generale:

OPERE IDRAULICHE
Tombini SCATOLARI - Asse Principale
Tombino T18 - 5.50x3.00 al km 7+025.47 - Carpenteria

Codice Unico Progetto (CUP) : F91B0900070001	
Codice Elaborato: PA12_09 - E 2 2 5 T 0 2 1 8 T S 1 9 H B X 0 6 2 C	
REV.	DATA
1	Aprile 2011
2	Aprile 2011
3	Aprile 2011
4	Aprile 2011
5	Aprile 2011
6	Aprile 2011
7	Aprile 2011
8	Aprile 2011
9	Aprile 2011
10	Aprile 2011
11	Aprile 2011
12	Aprile 2011
13	Aprile 2011
14	Aprile 2011
15	Aprile 2011
16	Aprile 2011
17	Aprile 2011
18	Aprile 2011
19	Aprile 2011
20	Aprile 2011
21	Aprile 2011
22	Aprile 2011
23	Aprile 2011
24	Aprile 2011
25	Aprile 2011
26	Aprile 2011
27	Aprile 2011
28	Aprile 2011
29	Aprile 2011
30	Aprile 2011
31	Aprile 2011
32	Aprile 2011
33	Aprile 2011
34	Aprile 2011
35	Aprile 2011
36	Aprile 2011
37	Aprile 2011
38	Aprile 2011
39	Aprile 2011
40	Aprile 2011
41	Aprile 2011
42	Aprile 2011
43	Aprile 2011
44	Aprile 2011
45	Aprile 2011
46	Aprile 2011
47	Aprile 2011
48	Aprile 2011
49	Aprile 2011
50	Aprile 2011
51	Aprile 2011
52	Aprile 2011
53	Aprile 2011
54	Aprile 2011
55	Aprile 2011
56	Aprile 2011
57	Aprile 2011
58	Aprile 2011
59	Aprile 2011
60	Aprile 2011
61	Aprile 2011
62	Aprile 2011
63	Aprile 2011
64	Aprile 2011
65	Aprile 2011
66	Aprile 2011
67	Aprile 2011
68	Aprile 2011
69	Aprile 2011
70	Aprile 2011
71	Aprile 2011
72	Aprile 2011
73	Aprile 2011
74	Aprile 2011
75	Aprile 2011
76	Aprile 2011
77	Aprile 2011
78	Aprile 2011
79	Aprile 2011
80	Aprile 2011
81	Aprile 2011
82	Aprile 2011
83	Aprile 2011
84	Aprile 2011
85	Aprile 2011
86	Aprile 2011
87	Aprile 2011
88	Aprile 2011
89	Aprile 2011
90	Aprile 2011
91	Aprile 2011
92	Aprile 2011
93	Aprile 2011
94	Aprile 2011
95	Aprile 2011
96	Aprile 2011
97	Aprile 2011
98	Aprile 2011
99	Aprile 2011
100	Aprile 2011