

PILA	Q.T. ESTRADOSSO FOND.	Q.T. FONDO POZZO
P3	158.49	143.49

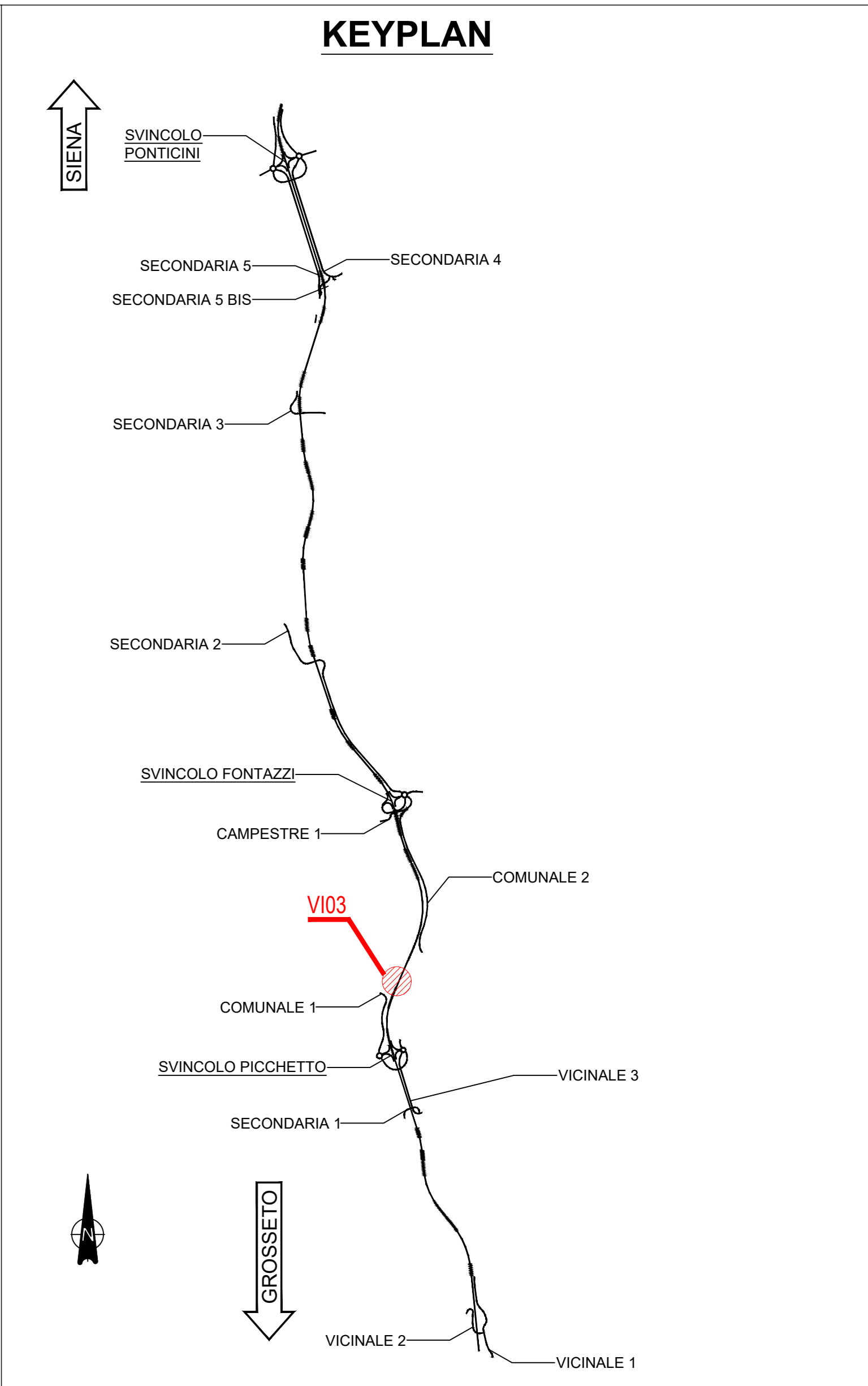

**NOTE GENERALI**

- TUTTE LE MISURE DELLA CARPENTERIA METALLICA SONO ESPRESSE IN MILLIMETRI, SALVO OVE DIVERSAMENTE INDICATO
- TUTTE LE MISURE DELLA CARPENTERIA STRUTTURALE SONO ESPRESSE IN CENTIMETRI, SALVO OVE DIVERSAMENTE INDICATO
- PER LE CARATTERISTICHE DEI MATERIALI FARE RIFERIMENTO ALL'ELABORATO 100-VI00-STR-SC01
- IN SEDE DI PROGETTO COSTRUTTIVO DI OFFICINA DOVRANNO ESSERE SVILUPPATI, VERIFICATI ED EVENTUALMENTE INTEGRATI TUTTI I DETTAGLI E LE GEOMETRIE DELLA CARPENTERIA METALLICA

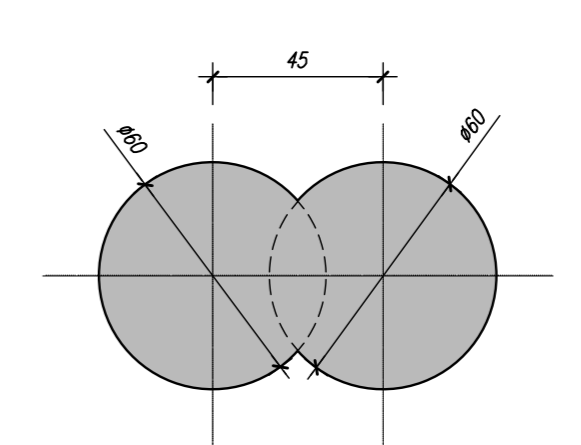
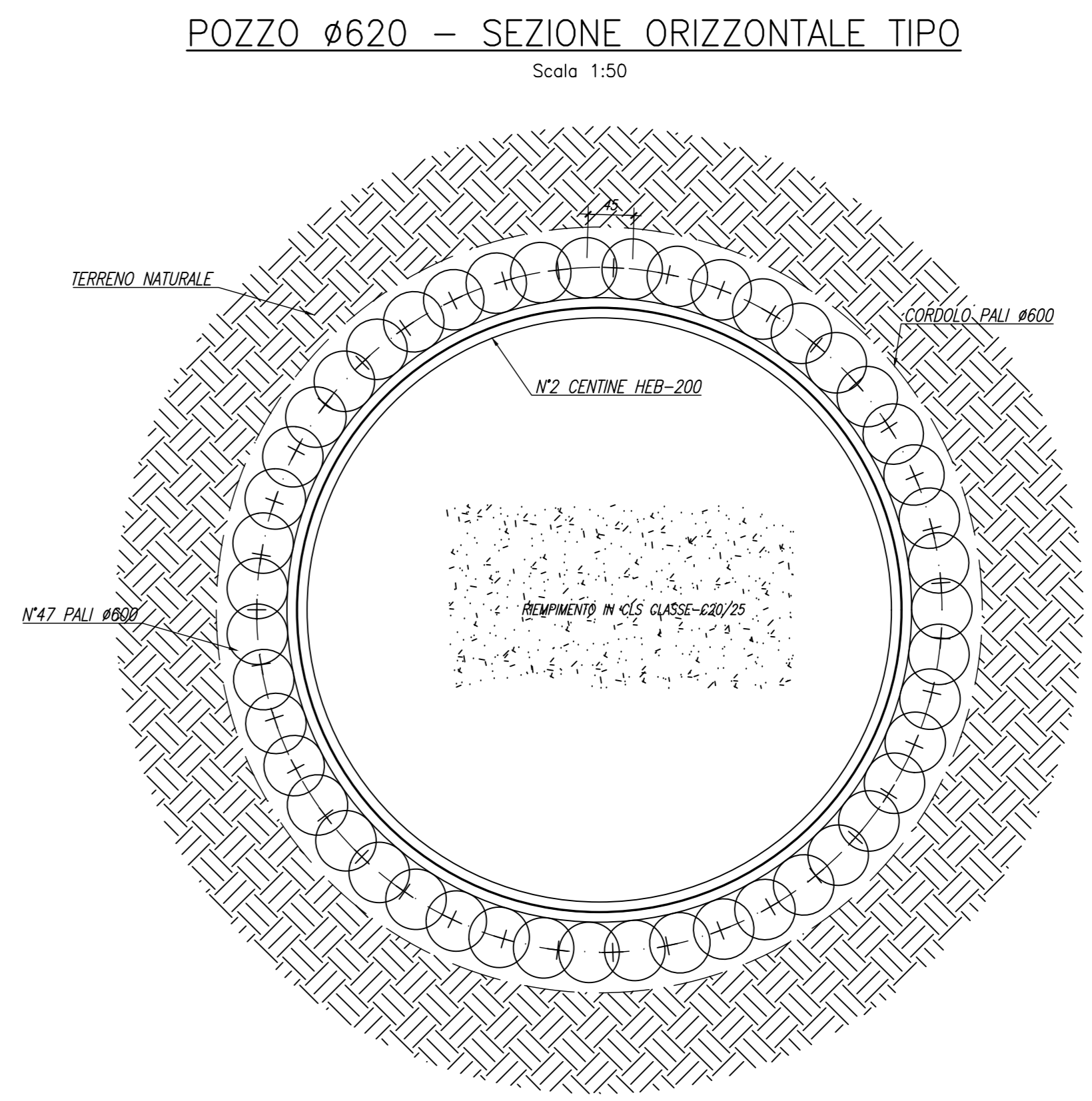
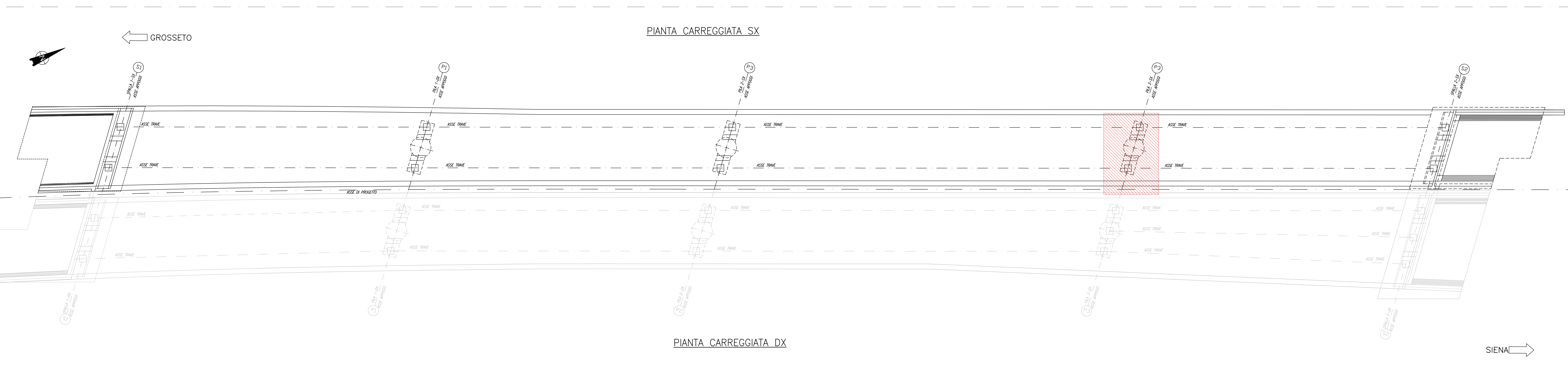

**Sanas**  
GRUPPO FS ITALIANI

**Direzione Progettazione e Realizzazione Lavori**

### ITINERARIO INTERNAZIONALE E78

#### S.G.C. GROSSETO - FANO

ADEGUAMENTO A 4 CORSIE  
NEL TRATTO GROSSETO - SIENNA (S.S. 223 "DI PAGANICO")  
DAL KM 41+600 AL KM 53+400 - LOTTO 9

**PROGETTO ESECUTIVO** COD. FI15

**PROGETTAZIONE:** ATI SINTAGMA - GDG - ICARIA

IL RESPONSABILE DELL'INTEGRAZIONE DELLE PRESTAZIONI SPECIALISTICHE:  
Dott. Ing. Nando Grassini

IL GRUPPO DI PROGETTAZIONE:  
MANAGIA FANO:

**Sintagma** **ICARIA**

**IL PROGETTISTA:**  
Dott. Ing. Federico Durastone  
Dott. Ing. V. Di Stefano  
Dott. Ing. A. Di Stefano  
Dott. Ing. E. Di Stefano  
Dott. Ing. G. Di Stefano  
Dott. Ing. M. Di Stefano  
Dott. Ing. L. Di Stefano  
Dott. Ing. F. Di Stefano  
Dott. Agr. F. Di Stefano

**IL GEOLOGO:**  
Dott. Geo. Enzo Giorgio Corradini  
Ordine dei Geologi della Regione Umbria n°128

**IL COORDINATORE PER LA SICUREZZA IN FASE DI PROGETTAZIONE:**  
Dott. Ing. Filippo Farnbacher  
Ordine degli Ingegneri della Prov. di Perugia n° 43375

**PROTOCOLLO** DATA

**VIADOTTI**  
**VIADOTTO SUL FIUME MERSE SX**  
Carpenteria Pila 3

PROGETTO	UT. PROG.	NO. PROG.	NO. FILE	REVISIONE	SCALA:
L01115	E	1901	100103STRCP05	C	1:100

REV.	DESCRIZIONE	DATA	REDAITTO	VERIFICATO	APPROVATO
C	Revisione a seguito rapporto intermedio DGSV 1562 del 02/03/2021	Mar 2021	M. Di Stefano	E. Di Stefano	N. Di Stefano
B	Revisione a seguito rapporto intermedio DGSV 1561 del 27/05/2020	Gen 2021	M. Di Stefano	E. Di Stefano	N. Di Stefano
A	Emissione	Feb 2020	M. Di Stefano	E. Di Stefano	N. Di Stefano