

QUADRO MT DELLA SOTTOSTAZIONE UTENTE

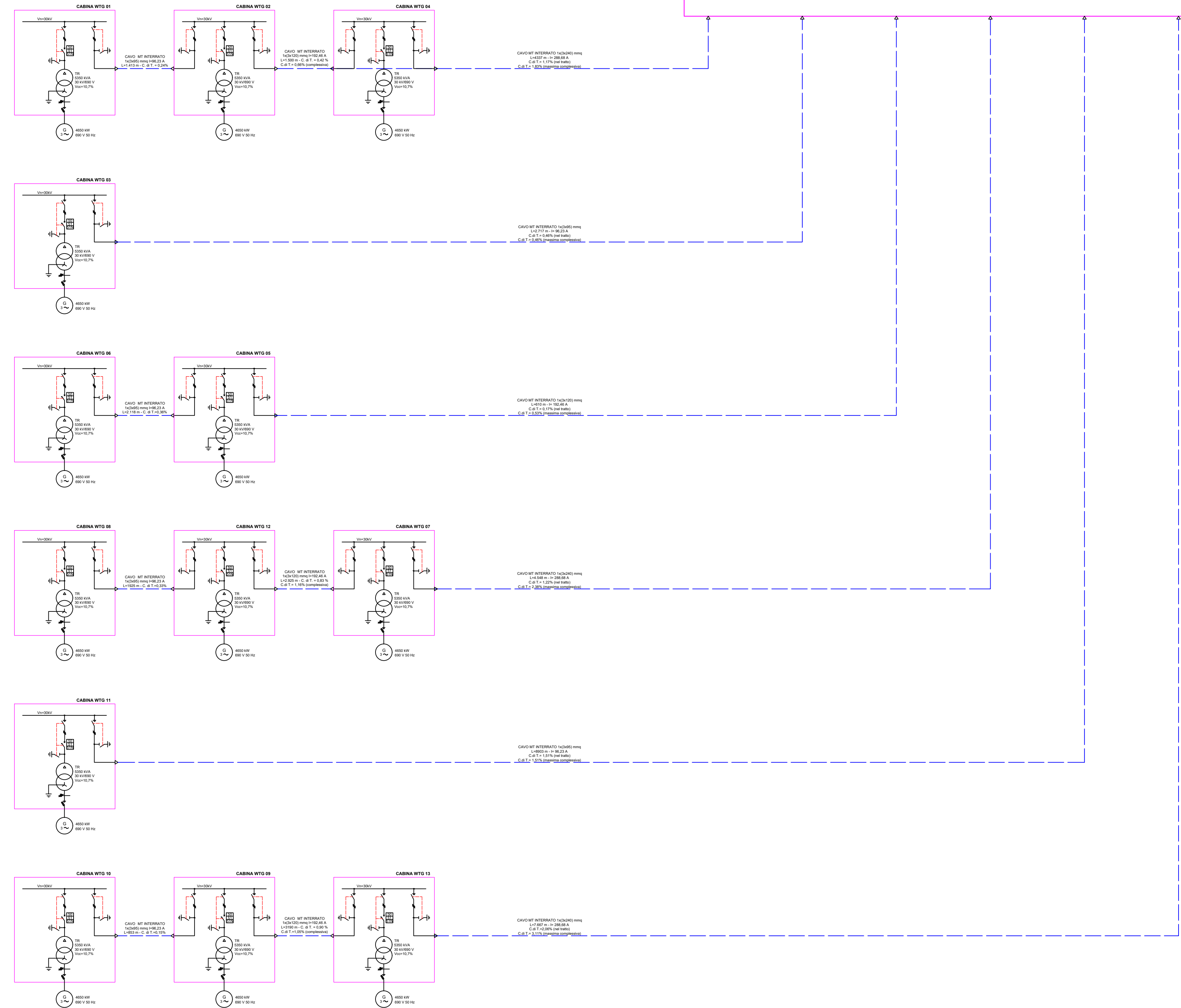

REGIONE BASILICATA

COMUNE DI FORENZA (PZ)

COMUNE DI PALAZZO SAN GERVASIO (PZ)

Provincia Potenza

PROGETTO DEFINITIVO RELATIVO ALLA REALIZZAZIONE DI UN IMPIANTO EOLICO COSTITUITO DA 13 AEROGENERATORI E DALLE RELATIVE OPERE DI CONNESSIONE ALLA R.T.N.

SCHEMI ELETTRICI IMPIANTO EOLICO UNIFILARE RETE MT

ELABORATO **A.16.b.7.1**

PROPONENTE:

BLUE STONE renewable III

P.I. 15304181008
Via Vincenzo Bellini,
22 00188 Roma

PROGETTO E SIA:

TECH
SOCIETA' DI INGEGNERIA & SERVIZI PER L'INGEGNERIA

Il DIRETTORE TECNICO
Dott. Ing. **Orazio Tricarico**

INGEGNERIA
ORAZIO TRICARICO
Sez. A - 4985
IN CARTE AMBITALE DI INDUSTRIALE DI INFORMAZIONE
PROVINCIA DI BARI

CONSULENZA:

0	APRILE 2021	B.B.	A.A. - O.T.	A.A. - O.T.	Progetto definitivo
EM./REV.	DATA	REDATTO	VERIFICATO	APPROVATO	DESCRIZIONE