

REGIONE
BASILICATA



COMUNE DI
FORENZA (PZ)



COMUNE DI PALAZZO
SAN GERVASIO (PZ)



Provincia
Potenza



**PROGETTO DEFINITIVO RELATIVO ALLA REALIZZAZIONE DI UN
IMPIANTO EOLICO COSTITUITO DA 13 AEROGENERATORI E
DALLE RELATIVE OPERE DI CONNESSIONE ALLA R.T.N.**

**STUDIO DI IMPATTO AMBIENTALE
SINTESI NON TECNICA**

ELABORATO

A.17.2

PROPONENTE:

BLUE STONE
renewable III

P.I. 15304181009
Via Vincenzo Bellini,
22 00198 Roma



PROGETTO E SIA:



Via della Resistenza, 48 - 70125 Bari tel. 080 3219948 fax. 080 2020986

Il DIRETTORE TECNICO
Dott. Ing. Orazio Tricofico



CONSULENZA:

EM./REV.	DATA	REDATTO	VERIFICATO	APPROVATO	DESCRIZIONE
0	APRILE 2021	B.B.	A.A. - O.T.	A.A. - O.T.	Progetto definitivo

Progetto	PROGETTO				
Regione	<i>Basilicata</i>				
Comune	PALAZZO SAN GERVASIO, FORENZA				
Proponente	BLUE STONE RENEWABLE III S.R.L. <i>Sede Legale Via V. Bellini, 22 00198 ROMA</i>				
Redazione SIA	ATECH S.R.L. – Società di Ingegneria e Servizi di Ingegneria <i>Sede Legale Via della Resistenza 48 70125 Bari (BA)</i>				
Documento	<i>Studio di Impatto Ambientale – Sintesi non Tecnica</i>				
Revisione	<i>00</i>				
Emissione	<i>Aprile 2021</i>				
Redatto	<i>B.B. - M.G.F. – ed altri</i>	Verificato	A.A.	Approvato	O.T.

Redatto: Gruppo di lavoro	Ing. Alessandro Antezza Arch. Berardina Bocuzzi Ing. Alessandrina Ester Calabrese Arch. Claudia Cascella Geol. Anna Castro Arch. Valentina De Paolis Dott. Naturalista Maria Grazia Fraccalvieri Ing. Emanuela Palazzotto Ing. Orazio Tricarico
Verificato:	Ing. Alessandro Antezza (Socio di Atech srl)
Approvato:	Ing. Orazio Tricarico (Amministratore Unico e Direttore Tecnico di Atech srl)

Questo rapporto è stato preparato da Atech Srl secondo le modalità concordate con il Cliente, ed esercitando il proprio giudizio professionale sulla base delle conoscenze disponibili, utilizzando personale di adeguata competenza, prestando la massima cura e l'attenzione possibili in funzione delle risorse umane e finanziarie allocate al progetto.

Il quadro di riferimento per la redazione del presente documento è definito al momento e alle condizioni in cui il servizio è fornito e pertanto non potrà essere valutato secondo standard applicabili in momenti successivi. Le stime dei costi, le raccomandazioni e le opinioni presentate in questo rapporto sono fornite sulla base della nostra esperienza e del nostro giudizio professionale e non costituiscono garanzie e/o certificazioni. Atech Srl non fornisce altre garanzie, esplicite o implicite, rispetto ai propri servizi.

Questo rapporto è destinato ad uso esclusivo di BLUE STONE RENEWABLE III S.R.L., Atech Srl non si assume responsabilità alcuna nei confronti di terzi a cui venga consegnato, in tutto o in parte, questo rapporto, ad esclusione dei casi in cui la diffusione a terzi sia stata preliminarmente concordata formalmente con Atech Srl.

I terzi sopra citati che utilizzino per qualsivoglia scopo i contenuti di questo rapporto lo fanno a loro esclusivo rischio e pericolo.

Atech Srl non si assume alcuna responsabilità nei confronti del Cliente e nei confronti di terzi in relazione a qualsiasi elemento non incluso nello scopo del lavoro preventivamente concordato con il Cliente stesso.



Indice

1. PREMESSE	4
2. QUADRO DI RIFERIMENTO PROGRAMMATICO	5
2.1. INQUADRAMENTO TERRITORIALE DEL SITO	5
2.1. INQUADRAMENTO DELL'AREA DI PROGETTO	9
2.2. CONFORMITÀ AGLI STRUMENTI PROGRAMMATICI REGIONALI	10
2.2.1. <i>RETE NATURA 2000</i>	10
2.2.2. <i>AREE IBA</i>	13
2.2.3. <i>AREE EUAP</i>	16
2.2.4. <i>OASI WWF</i>	24
2.2.5. <i>SISTEMA ECOLOGICO FUNZIONALE TERRITORIALE DELLA REGIONE BASILICATA</i>	25
2.2.6. <i>CARTA FORESTALE REGIONALE</i>	40
2.2.7. <i>IL PIEAR</i>	43
2.2.8. <i>LEGGE REGIONALE N. 54 DEL 30 DICEMBRE 2015</i>	54
2.2.9. <i>PIANO PAESAGGISTICO REGIONE BASILICATA</i>	77
2.2.10. <i>ZONE DI INTERESSE ARCHEOLOGICO PROPOSTE DAL PPR</i>	82
2.2.11. <i>PIANI PAESISTI DI AREA VASTA</i>	86
2.2.12. <i>PIANO DI ASSETTO IDROGEOLOGICO</i>	91
2.2.13. <i>PIANO STRUTTURALE DELLA PROVINCIA DI POTENZA</i>	100
2.2.14. <i>PIANO FAUNISTICO VENATORIO DELLA PROVINCIA DI POTENZA</i>	106
2.3. CONFORMITÀ AGLI STRUMENTI PROGRAMMATICI COMUNALI	111
2.3.1. <i>CONFORMITÀ ALLO STRUMENTO URBANISTICO DEL COMUNE DI FORENZA</i>	111
2.3.2. <i>CONFORMITÀ ALLO STRUMENTO URBANISTICO DEL COMUNE DI PALAZZO SAN GERVASIO</i>	113
3. QUADRO DI RIFERIMENTO PROGETTUALE	115
3.1. STUDIO DEL POTENZIALE EOLICO E PRODUCIBILITÀ	115
3.1. CARATTERISTICHE TECNICHE DEL PROGETTO	120
3.2. TIPOLOGIA AEROGENERATORE	121
3.3. FONDAZIONE AEROGENERATORE	123
3.4. PIAZZOLE AEROGENERATORI	127
3.5. STRADE DI ACCESSO E VIABILITÀ DI SERVIZIO	128



3.6. CAVIDOTTI	129
3.7. SOLUZIONE DI CONNESSIONE	130
3.8. SOTTOSTAZIONE UTENTE DI CONNESSIONE ALLA RTN	131
4. QUADRO DI RIFERIMENTO AMBIENTALE	132
4.1. AMBIENTE FISICO	132
4.1.1. <i>IMPATTI POTENZIALI</i>	132
4.1.2. <i>MISURE DI MITIGAZIONE</i>	139
4.1. AMBIENTE IDRICO	140
4.1.1. <i>IMPATTI POTENZIALI</i>	140
4.1.2. <i>MISURE DI MITIGAZIONE</i>	142
4.1. SUOLO E SOTTOSUOLO	143
4.1.1. <i>IMPATTI POTENZIALI</i>	143
4.1.2. <i>MITIGAZIONI</i>	144
4.1. VEGETAZIONE FLORA E FAUNA	144
4.1.1. <i>IMPATTI POTENZIALI</i>	144
4.1.2. <i>MISURE DI MITIGAZIONE</i>	154
4.1. PAESAGGIO E PATRIMONIO CULTURALE	155
4.1.1. <i>IMPATTI POTENZIALI</i>	155
4.1.2. <i>MISURE DI MITIGAZIONE</i>	191
4.2. AMBIENTE ANTROPICO	191
4.2.1. <i>IMPATTI POTENZIALI</i>	192
4.2.2. <i>MISURE DI MITIGAZIONE</i>	194
5. CONCLUSIONI	196



1. PREMESSE

Il presente documento costituisce la **Sintesi non Tecnica** dello **Studio di Impatto Ambientale**, redatto ai sensi dell'art. 22 del D.Lgs 152/06 come modificato ed integrato dal D.Lgs 104/2017, e della Legge Regionale 14 dicembre 1998 n. 47 della Regione Basilicata, "Disciplina della Valutazione di Impatto Ambientale e norme per la Tutela dell'Ambiente" modificata e integrata dalla DGR n. 46 del 22 gennaio 2019, relativamente al progetto di un **parco eolico di potenza complessiva pari a 58,5 MW da realizzarsi nei Comuni di Palazzo San Gervasio e Forenza (Provincia di Potenza, in Regione Basilicata)**.

In particolare, il progetto è costituito da:

- **n° 13 aerogeneratori della potenza di 4,5 MW** (denominati "WTG 1-13") e delle rispettive piazzole di collegamento;
- tracciato dei cavidotti di collegamento (tra gli aerogeneratori e la cabina di raccolta MT e tra la cabina MT e la sottostazione elettrica di trasformazione utente MT-AT);
- nuova viabilità di progetto (o la ristrutturazione di quella esistente);
- nuova Stazione Elettrica Utente 150/30 Kv;
- collegamento in antenna a 150 kV su una futura Stazione Elettrica (SE) di Smistamento a 150 kV della RTN da inserire in entra – esce alla linea 150 kV "Genzano – Palazzo San Gervasio – Forenza Maschito" da realizzarsi nel Comune di Palazzo San Gervasio, previa realizzazione di:
- una nuova SE di trasformazione RTN a 380/150 kV da inserire in entra-esce alla linea RTN 380 kV "Genzano 380 – Melfi 380", da realizzarsi nel Comune di Montemilone;
- un nuovo elettrodotto RTN a 150 kV di collegamento tra le future SE suddette, che interessa i Comuni di Palazzo San Gervasio, Maschito, Venosa e Montemilone.

La società proponente è la **BLUE STONE RENEWABLE III S.r.l.**, con sede legale in via V. Bellini n.22 – 00198 Roma (ITA)



2. QUADRO DI RIFERIMENTO PROGRAMMATICO

2.1. Inquadramento territoriale del sito

Il parco eolico, per quanto concerne l'ubicazione degli aerogeneratori e relative piazzole e viabilità di accesso, ricade nei territori comunali di Palazzo San Gervasio a nord e Forenza a sud, in provincia di Potenza, in regione Basilicata.



Figura 2-1: Inquadramento area vasta di intervento

Il sito di intervento è situato nell'area a sud ovest del centro abitato di Palazzo San Gervasio, a circa 4500 m, a nord est a circa 3200 m dal centro abitato del comune di Forenza, a sud a circa 6000 m dal centro abitato di Acerenza, ad est a circa 7700 m dal centro abitato di Genzano di Lucania e a circa 5800 m dal centro abitato di Banzi.

È raggiungibile a nord, direttamente dalla SS168 per poi innestarsi nella SP 8 del Vulture, a sud percorrendo la SP 10 Venosina.



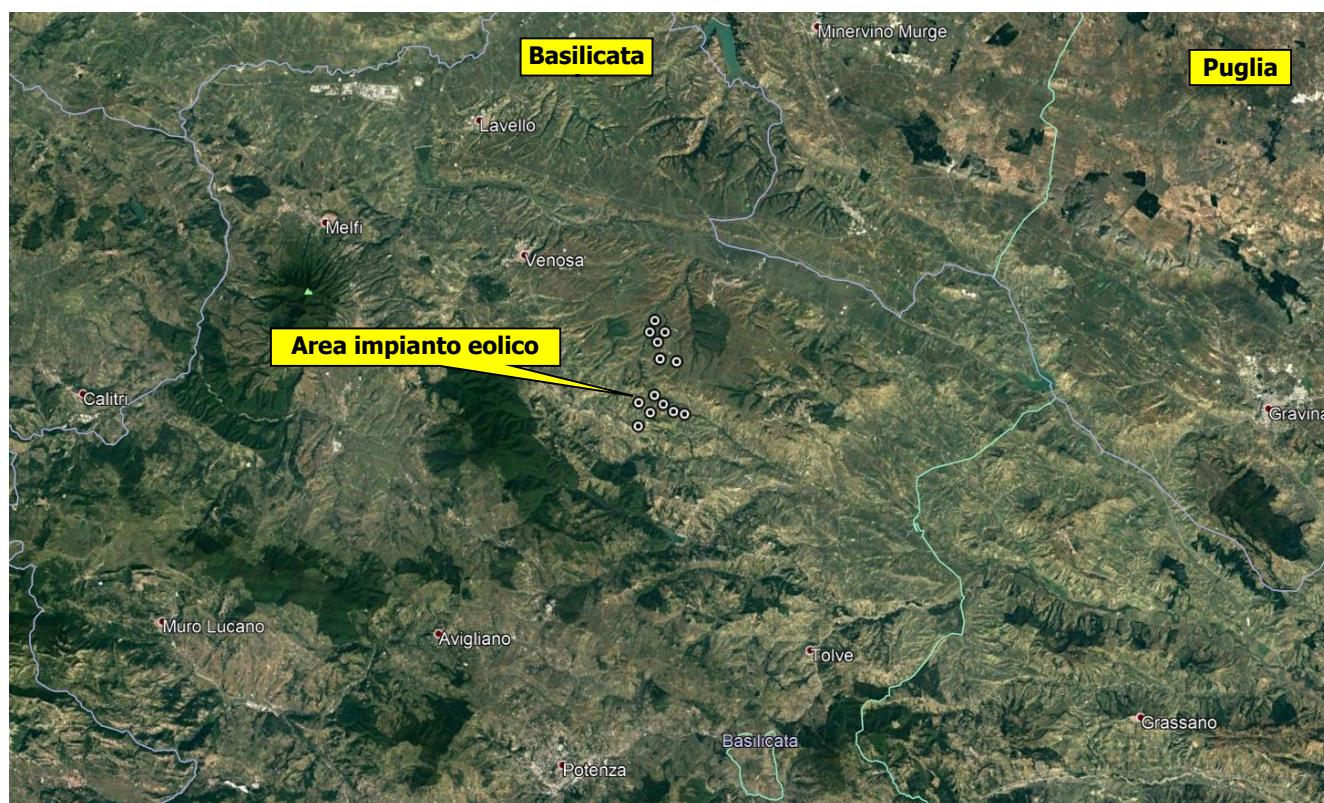

Figura 2-2: Inquadramento area di intervento

Nelle immagini seguenti sono riportati gli inquadramenti di dettaglio del layout su base CTR e ortofoto.



Figura 2-3: Area di intervento su base CTR

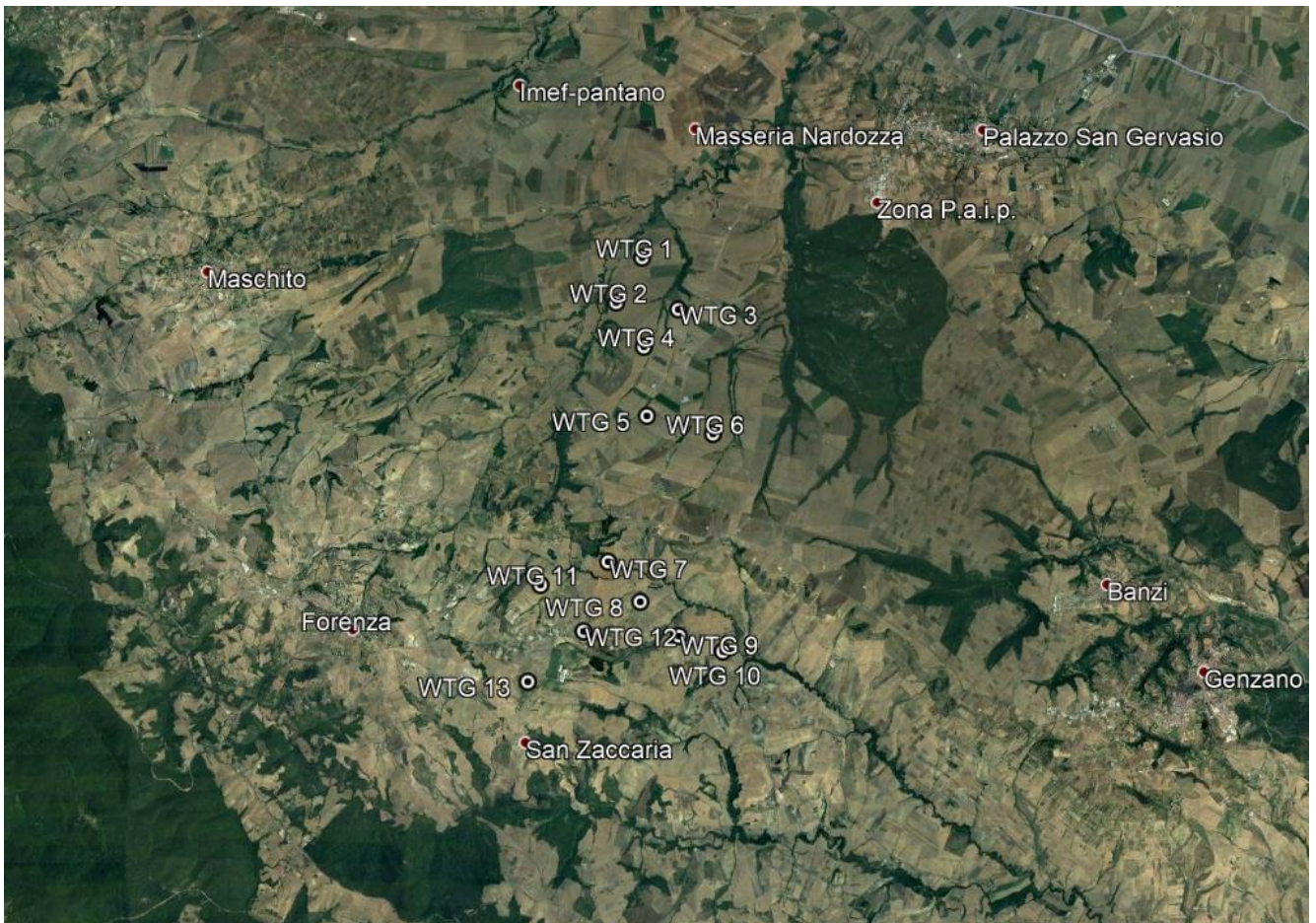

Figura 2-4: Area di intervento: dettaglio layout di progetto su ortofoto

2.1. Inquadramento dell'area di progetto

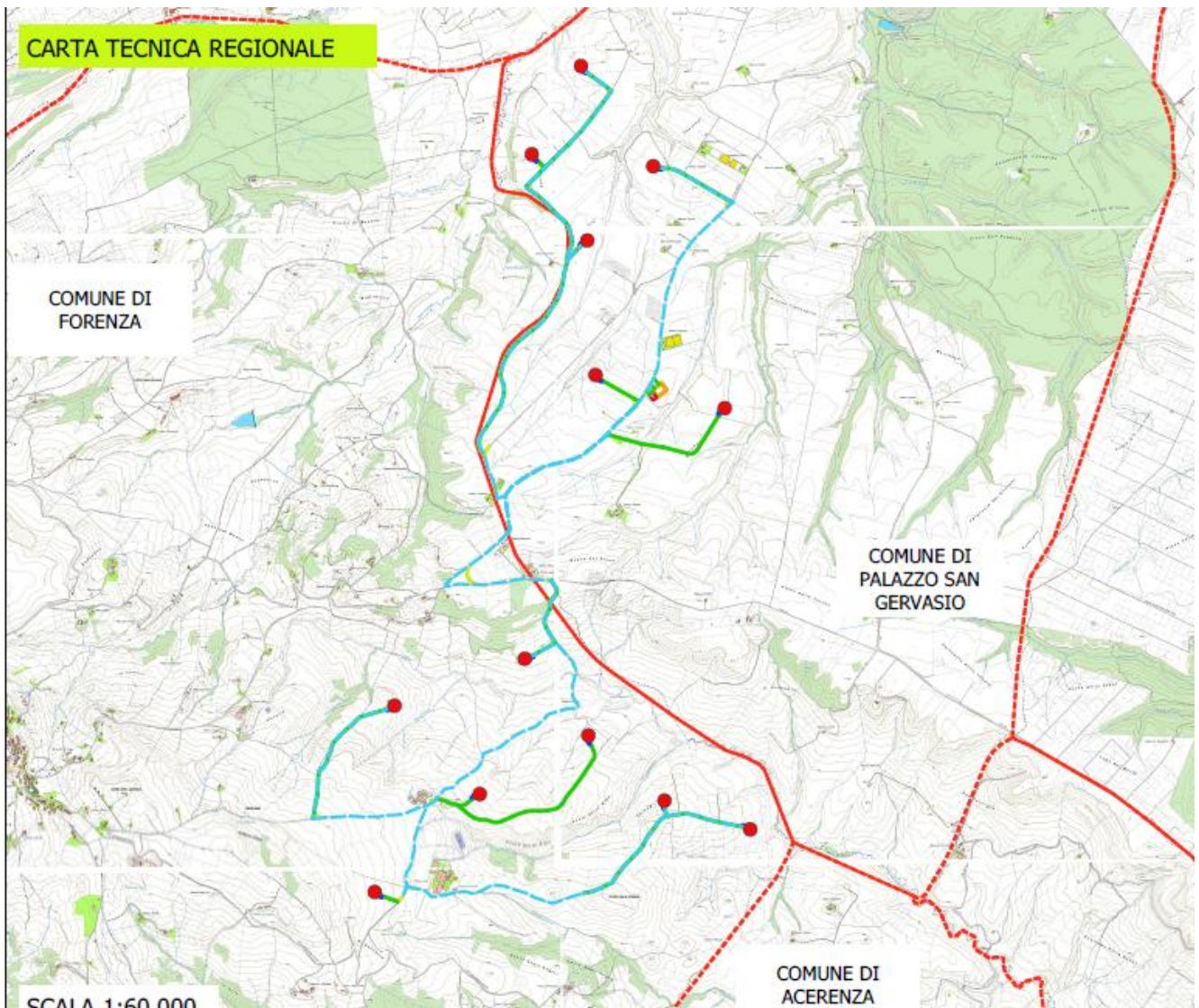
Il progetto in esame prevede l'ubicazione del parco eolico all'interno dei limiti amministrativi dei comuni di Palazzo San Gervasio di Forenza.

Il parco si compone di 13 aerogeneratori con potenza nominale massima 4.5 MW l'uno, per una potenza complessiva nominale a regime dell'impianto di 58,5 MW.

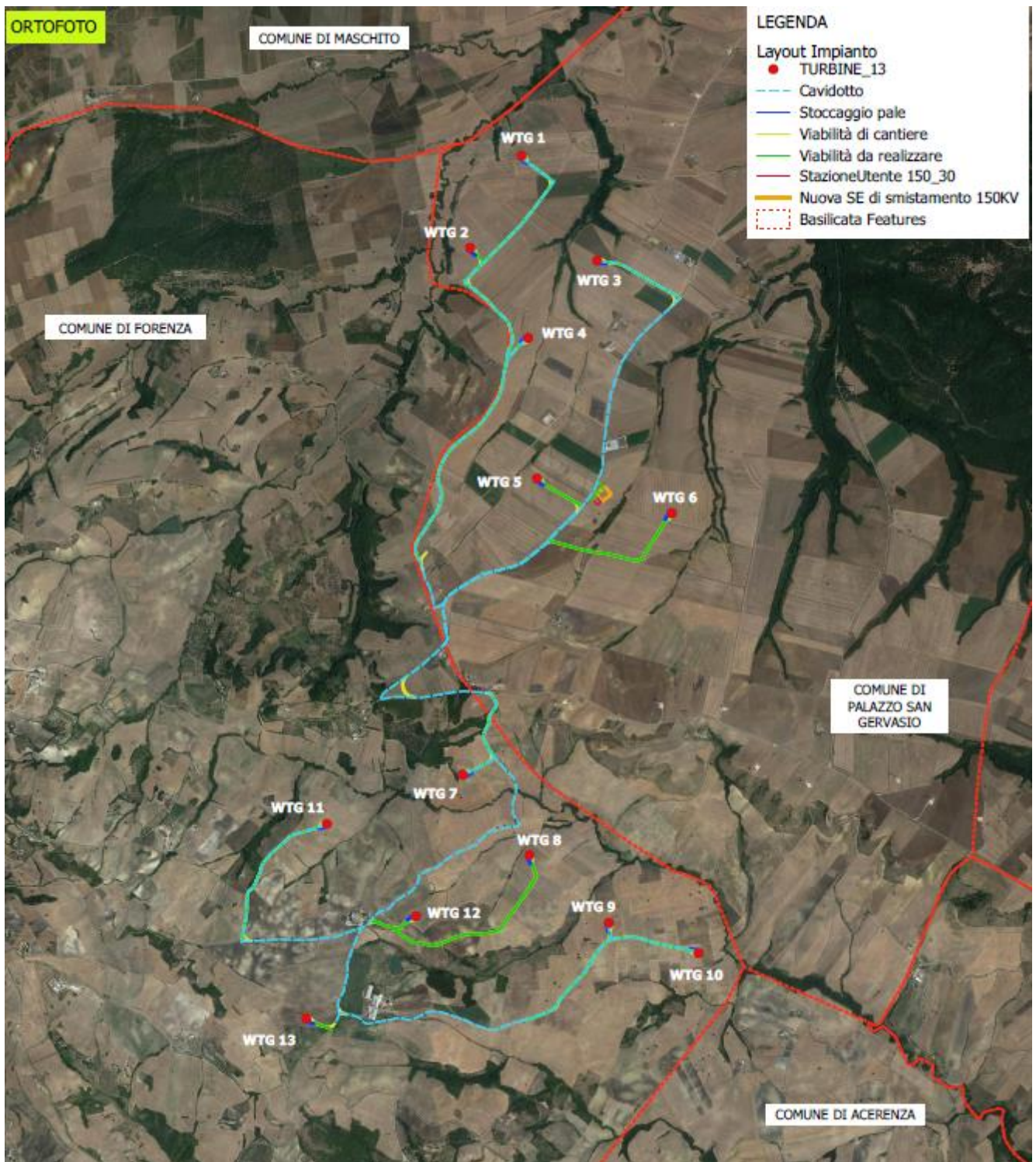
Gli aerogeneratori dal WTG 1 al WTG 6 rientrano nel comune di Palazzo San Gervasio, le restanti turbine dal WTG 7 al WTG13 sono ubicate nel comune di Forenza.

I 13 aerogeneratori sono situati a sud ovest del centro abitato di Palazzo San Gervasio e a nord ovest del centro abitato di Forenza e le coordinate geografiche nel sistema UTM (WGS84; Fuso 33) ove sono posizionati gli aerogeneratori sono le seguenti:

ID TURBINA	UTM WGS84 33N Est (m)	UTM WGS84 33N Nord (m)
WTG01	577375 m E	4529427 m N
WTG02	576943 m E	4528654 m N
WTG03	578009 m E	4528549 m N
WTG04	577431 m E	4527899 m N
WTG05	577503 m E	4526720 m N
WTG06	578636 m E	4526429 m N
WTG07	576882 m E	4524232 m N
WTG08	577440 m E	4523560 m N
WTG09	578107 m E	4522989 m N
WTG10	578860 m E	4522736 m N
WTG11	575740 m E	4523821 m N
WTG12	576488 m E	4523046 m N
WTG13	575566 m E	4522188 m N

Figura 2-5: Coordinate sistema UTM (WGS84; Fuso 33) degli aerogeneratori



Il sito ha un'altimetria media di 600 m.s.l.m. ed è interamente interessato da coltivazioni agricole.

Il sito interessato alla realizzazione del parco eolico si colloca in un territorio caratterizzato da lievi ondulazioni, tra diverse diramazioni del reticolo idrografico, a quote variabili tra i 450 e i 670 m s.l.m.. Si tratta di un territorio a completo utilizzo agricolo con vasti seminativi.

2.2. Conformità agli strumenti programmatici regionali

2.2.1. Rete NATURA 2000

Natura 2000 è il nome che il Consiglio dei Ministri dell'Unione Europea ha assegnato ad un sistema coordinato e coerente (una "rete") di aree destinate alla conservazione della diversità biologica presente nel territorio dell'Unione stessa ed in particolare alla tutela di una serie di habitat e specie animali e vegetali indicati negli allegati I e II della Direttiva "Habitat" e delle specie di cui all'Allegato I della Direttiva "Uccelli" e delle altre specie migratrici che tornano regolarmente in Italia.

La Rete Natura 2000, ai sensi della Direttiva "Habitat" (art.3), è costituita dalle Zone Speciali di Conservazione (ZSC) e dalle Zone di Protezione Speciale (ZPS). Attualmente la "rete" è composta da due tipi di aree: le Zone di Protezione Speciale, previste dalla Direttiva "Uccelli", e i Siti di Importanza Comunitaria proposti (SIC); tali zone possono avere tra loro diverse relazioni spaziali, dalla totale sovrapposizione alla completa separazione.

L'individuazione dei siti da proporre è stata realizzata in Italia dalle singole Regioni e Province autonome in un processo coordinato a livello centrale. Essa ha rappresentato l'occasione per strutturare una rete di referenti scientifici di supporto alle Amministrazioni regionali, in collaborazione con le associazioni scientifiche italiane di eccellenza (l'Unione Zoologica Italiana, la Società Botanica Italiana, la Società Italiana di Ecologia).

Le attività svolte, finalizzate al miglioramento delle conoscenze naturalistiche sul territorio nazionale, vanno dalla realizzazione delle check-list delle specie alla descrizione della trama vegetazionale del territorio, dalla realizzazione di banche dati sulla distribuzione delle specie all'avvio di progetti di monitoraggio sul patrimonio naturalistico, alla realizzazione di pubblicazioni e contributi scientifici e divulgativi.





Figura 2-6: Siti Rete Natura 2000 in Regione Basilicata

I siti afferenti alla direttiva Habitat 92/43/CEE sono stati inizialmente identificati come pSIC (Siti di Interesse Comunitario proposti) dalle Regioni delegate ai sensi del D.P.R. n. 357/99. Successivamente, sono stati valutati e inseriti nell'elenco dei SIC (Siti di Interesse Comunitario) dalla Commissione Europea mediante pubblicazione sulla Gazzetta Ufficiale dell'Unione Europea. Solo in seguito alla approvazione di Misure di Tutela e Conservazione (M.T.C.) o Piani di gestione (P.d.G) da parte delle Regioni i SIC sono stati designati mediante Decreto ministeriale come Zone Speciali di Conservazione (ZSC). Tutti i siti della Regione Basilicata sono ZSC.



Figura 2-7: ZSC Basilicata – Fonte <http://rsdi.regione.basilicata.it/viewGis/>

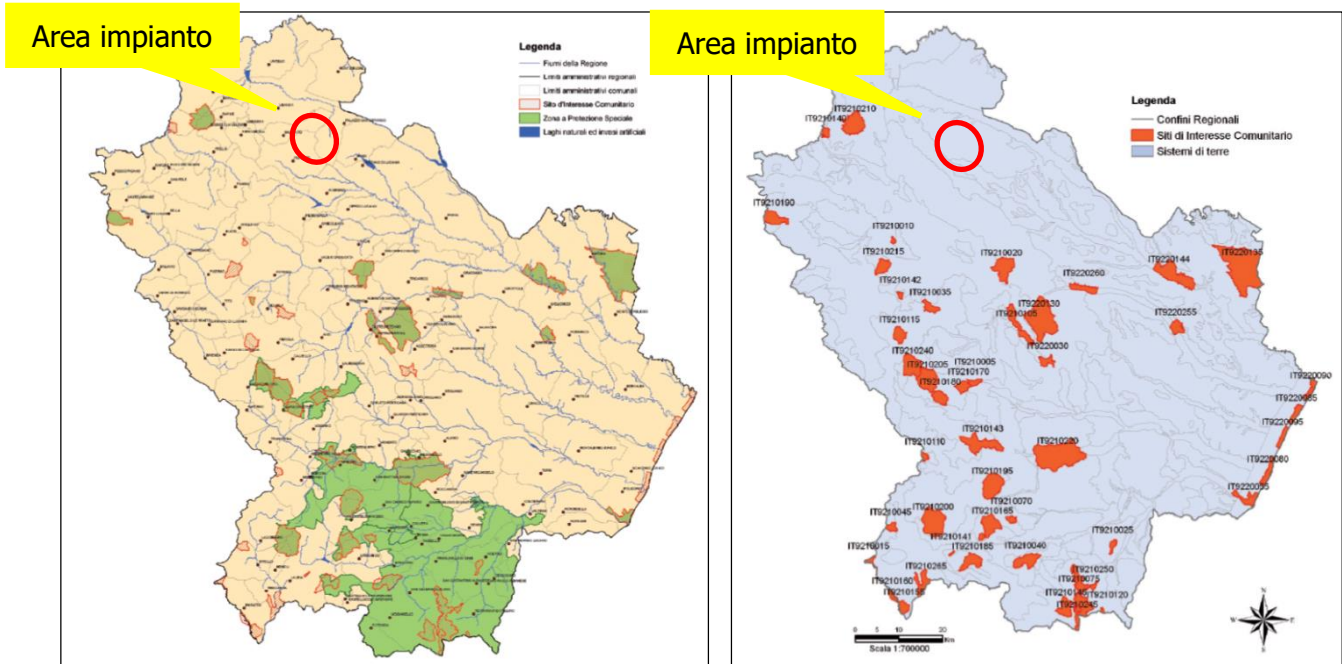

Figura 2-8: Aree Rete Natura 2000-IBA-EUAP e layout di progetto

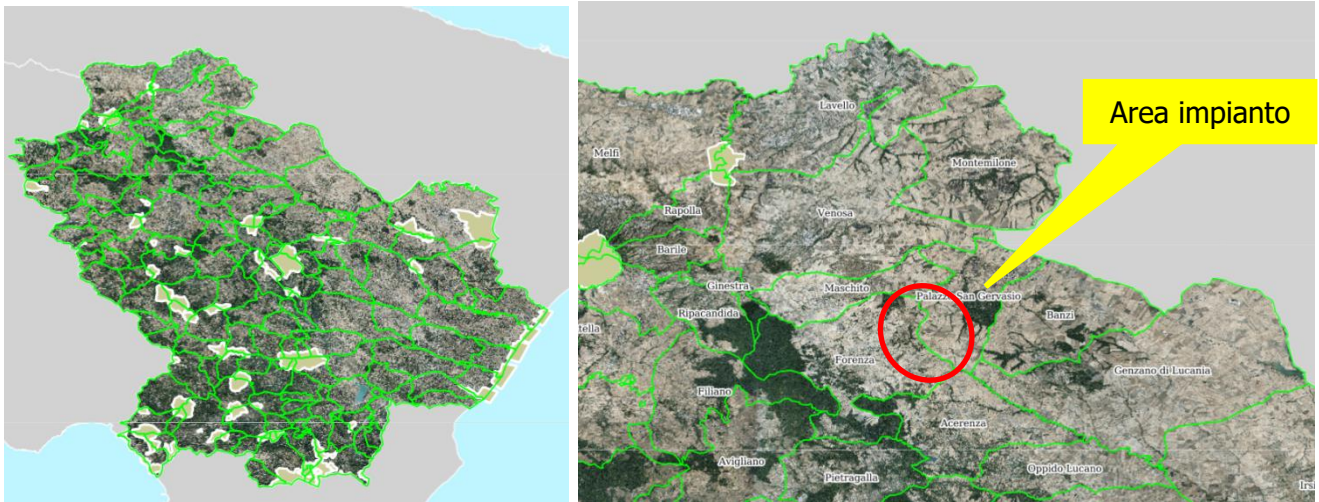

Dalla cartografia sopra riportata si evince che l'impianto in progetto non ricade in aree della Rete Natura 2000, in particolare l'impianto dista circa 17,4 km dell'area IBA 135 – Murge, circa 10,8 km del Parco naturale Regio del Vulture e circa 8,8 dalla Riserva Naturale "I Pisconi".

2.2.2. Aree IBA

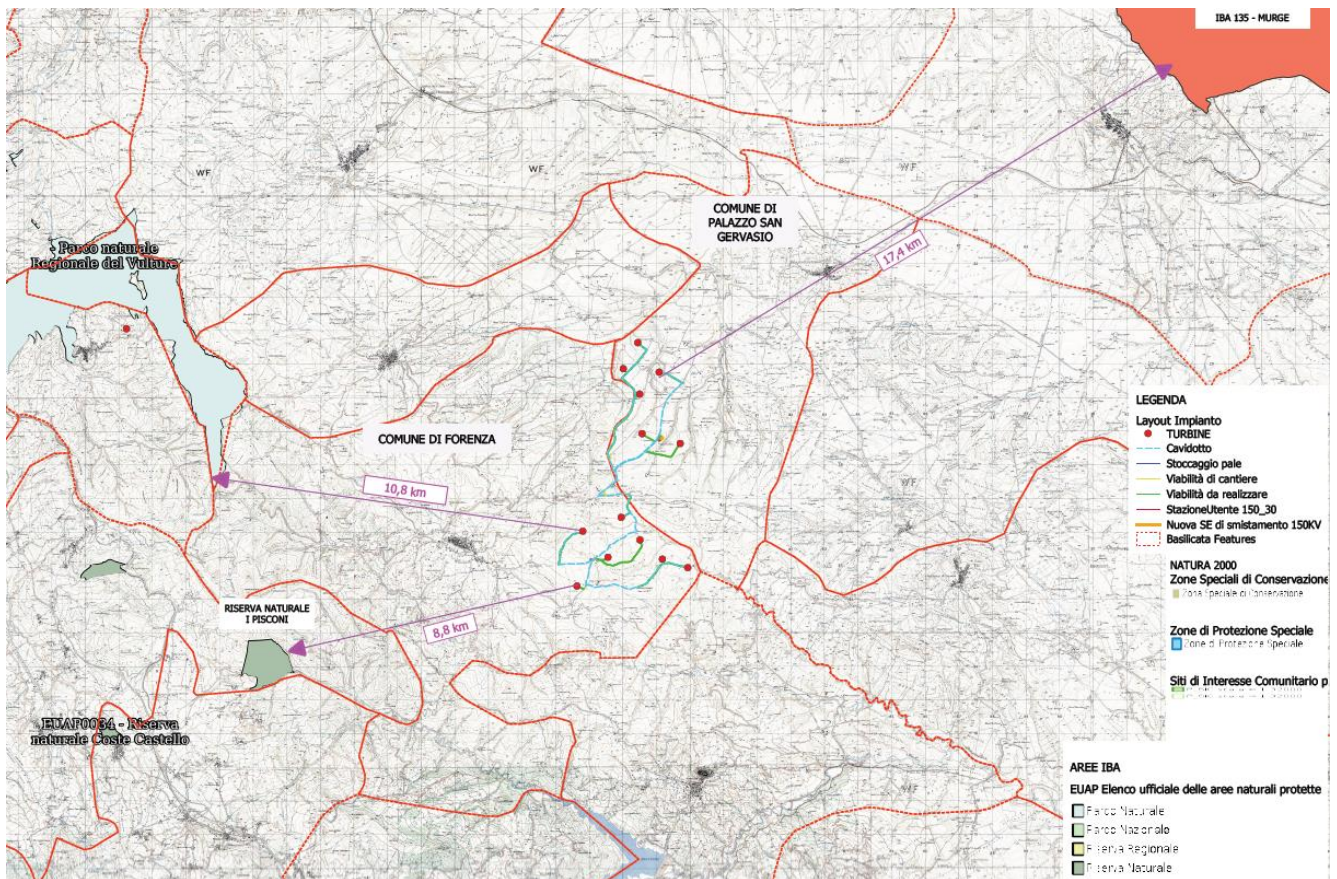
La Direttiva 92/43/CEE cosiddetta "Direttiva Habitat", disciplina le procedure per la realizzazione del progetto di rete ecologica Natura 2000; essa ha previsto il censimento, su tutto il territorio degli Stati membri, degli habitat naturali e seminaturali e degli habitat delle specie faunistiche inserite negli allegati della stessa Direttiva. La direttiva, recepita con D.P.R. 357/97, ha dato vita al programma di ricerca nazionale denominato Progetto Bioitaly per l'individuazione e delimitazione dei Siti di Importanza Comunitaria proposti (pSIC) e delle Zone a Protezione Speciale (ZPS) individuate ai sensi della Direttiva Comunitaria 79/409/CEE cosiddetta "Direttiva Uccelli", come siti abitati da uccelli di interesse comunitario che vanno preservati conservando gli habitat che ne favoriscono la permanenza.

L'acronimo I.B.A. – Important Bird Areas – identifica i luoghi strategicamente importanti per la conservazione delle oltre 9.000 specie di uccelli ed è attribuito da BirdLife International, l'associazione internazionale che riunisce oltre 100 associazioni ambientaliste e protezioniste.

Nate dalla necessità di individuare le aree da proteggere attraverso la Direttiva Uccelli n. 409/79, che già prevedeva l'individuazione di "Zone di Protezione Speciali per la Fauna", le aree I.B.A. rivestono oggi grande importanza per lo sviluppo e la tutela delle popolazioni di uccelli che vi risiedono stanzialmente o stagionalmente.

Le aree I.B.A., per le caratteristiche che le contraddistinguono, rientrano spessissimo tra le zone protette anche da altre direttive europee o internazionali come, ad esempio, la convenzione di Ramsar.

Le aree I.B.A. sono:

- siti di importanza internazionale per la conservazione dell'avifauna;
- individuate secondo criteri standardizzati con accordi internazionali e sono proposte da enti no profit (in Italia la L.I.P.U.);
- da sole, o insieme ad aree vicine, le I.B.A. devono fornire i requisiti per la conservazione di popolazioni di uccelli per i quali sono state identificate;
- appropriate per la conservazione di alcune specie di uccelli;



- parte di una proposta integrata di più ampio respiro per la conservazione della biodiversità che include anche la protezione di specie ed habitat.

Pur non essendo considerate delle aree naturali protette, l'inventario delle IBA di BirdLife International, fondato su criteri ornitologici quantitativi, è stato riconosciuto dalla Corte di Giustizia Europea (sentenza C-3/96 del 19 maggio 1998) come strumento scientifico per l'identificazione dei siti da tutelare come ZPS. Esso rappresenta quindi il sistema di riferimento nella valutazione del grado di adempimento alla Direttiva Uccelli, in materia di designazione di ZPS. Si tratta di siti individuati in tutto il mondo, sulla base di criteri ornitologici applicabili su larga scala, da parte di associazioni non governative che fanno parte di BirdLife International. Grazie a questo programma, molti paesi sono ormai dotati di un inventario dei siti prioritari per l'avifauna ed il programma IBA si sta attualmente completando addirittura a livello continentale.

In Italia l'inventario delle IBA è stato redatto dalla LIPU che dal 1965 opera per la protezione degli uccelli del nostro paese. Le IBA vengono individuate essenzialmente in base al fatto che ospitano una frazione significativa delle popolazioni di specie rare o minacciate oppure che ospitano eccezionali concentrazioni di uccelli di altre specie.

Nel 2° "Inventario I.B.A.", la LIPU ha identificato in Italia 172 IBA.

Di queste aree 7 interessano il territorio della Basilicata sovrapponendosi parzialmente alle ZPS designate ai sensi della Direttiva 79/409/CEE "Uccelli":

- 137 – "Dolomiti di Pietrapertosa";
- 138 – "Bosco della Manferrara";
- 139 – "Gravine";
- 141 – "Val d'Agri";
- 195 – "Pollino e Orsomarso";
- 196 – "Calanchi della Basilicata";
- 209 – "Fiumara di Atella".





Figura 2-9: Aree IBA regione Basilicata

Come rappresentato dalla cartografia proposta l'intervento non interferisce con le IBA della Regione Basilicata, in particolare l'impianto dista circa 17,4 km dell'area IBA 135 – Murge; si sottolinea quindi che nessuna delle aree IBA appartenenti al territorio regionale Lucano rientra nelle aree contermini l'impianto.

2.2.3. AREE EUAP

La Legge 6 dicembre 1991 n. 394 "Legge quadro sulle aree protette" pubblicata sul Supplemento ordinario alla Gazzetta Ufficiale del 13 dicembre 1991 n. 292, costituisce uno strumento organico per la disciplina normativa delle aree protette.

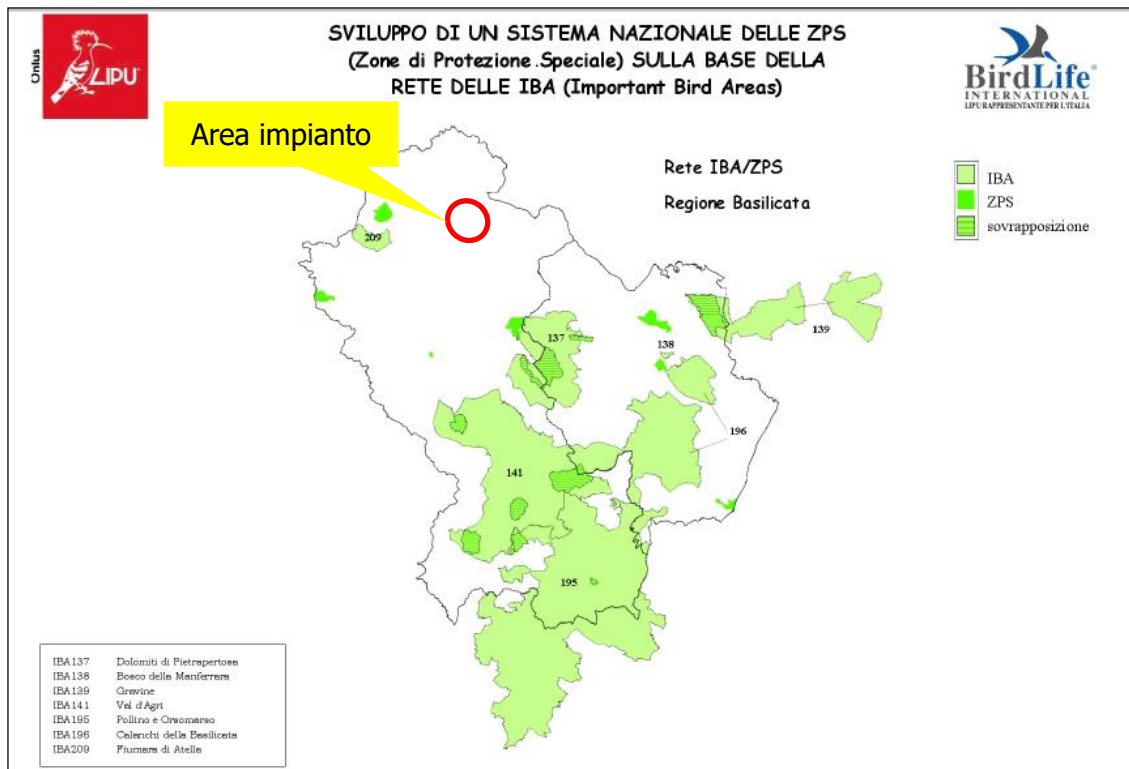
L'art. 1 della Legge *"detta principi fondamentali per l'istituzione e la gestione delle aree naturali protette, al fine di garantire e di promuovere, in forma coordinata, la conservazione e la valorizzazione del patrimonio naturale del paese"*.

Per patrimonio naturale deve intendersi quello costituito da: formazioni fisiche, geologiche, geomorfologiche e biologiche, o gruppi di esse, che hanno rilevante valore naturalistico e ambientale. I territori che ospitano gli elementi naturali citati, specialmente se vulnerabili, secondo la 394/91 devono essere sottoposti ad uno speciale regime di tutela e di gestione, allo scopo di perseguire le seguenti finalità:

a) conservazione di specie animali o vegetali, di associazioni vegetali o forestali, di singolarità geologiche, di formazioni paleontologiche, di comunità biologiche, di biotipi, di valori scenici e panoramici, di processi naturali, di equilibri idraulici e idrogeologici, di equilibri ecologici;

b) applicazione di metodi di gestione o di restauro ambientale idonei a realizzare una integrazione tra uomo e ambiente naturale, anche mediante la salvaguardia dei valori antropologici, archeologici, storici e architettonici e delle attività agro-silvo-pastorali e tradizionali;

c) promozione di attività di educazione, di formazione e di ricerca scientifica, anche interdisciplinare, nonché di attività ricreative compatibili;

d) difesa e ricostituzione degli equilibri idraulici e idrogeologici.

L'art. 2 della Legge fornisce una classificazione delle aree naturali protette, che di seguito si riporta:

– **Parchi nazionali.** Sono costituiti da aree terrestri, fluviali, lacuali o marine che contengono uno o più ecosistemi intatti o anche parzialmente alterati da interventi antropici; una o più formazioni fisiche, geologiche, geomorfologiche, biologiche, di rilievo internazionale o nazionale per valori naturalistici, scientifici, estetici, culturali, educativi e ricreativi tali da richiedere l'intervento dello Stato ai fini della loro conservazione per le generazioni presenti e future.

– **Parchi naturali regionali e interregionali.** Sono costituiti da aree terrestri, fluviali, lacuali ed eventualmente da tratti di mare prospicienti la costa, di valore naturalistico e ambientale, che



costituiscono, nell'ambito di una o più regioni limitrofe, un sistema omogeneo, individuato dagli assetti naturalistici dei luoghi, dai valori paesaggistici e artistici e dalle tradizioni culturali delle popolazioni locali.

– **Riserve naturali.** Sono costituite da aree terrestri, fluviali, lacuali o marine che contengono una o più specie naturalisticamente rilevanti della flora e della fauna, ovvero presentino uno o più ecosistemi importanti per la diversità biologica o per la conservazione delle risorse genetiche. Le riserve naturali possono essere statali o regionali in base alla rilevanza degli elementi naturalistici in esse rappresentati.

– **Zone umide di interesse internazionale.** Sono costituite da aree acquitrinose, paludi, torbiere oppure zone naturali o artificiali d'acqua, permanenti o transitorie comprese zone di acqua marina la cui profondità, quando c'è bassa marea, non superi i sei metri e che, per le loro caratteristiche, possono essere considerate di importanza internazionale ai sensi della convenzione di Ramsar.

– **Altre aree naturali protette.** Sono aree (oasi delle associazioni ambientaliste, parchi suburbani ecc.) che non rientrano nelle precedenti classi. Si dividono in aree di gestione pubblica, istituite cioè con leggi regionali o provvedimenti equivalenti, e aree a gestione privata, istituite con provvedimenti formali pubblici o con atti contrattuali quali concessioni o forme equivalenti.

– **Zone di protezione speciale (ZPS).** Designate ai sensi della direttiva 79/409/CEE, sono costituite da territori idonei per estensione e/o localizzazione geografica alla conservazione di uccelli delle specie di cui all'Allegato n.1 della direttiva citata, concernente la conservazione degli uccelli selvatici.

– **Zone speciali di conservazione (ZSC).** Designate ai sensi della direttiva 92/43/CEE, sono costituite da aree naturali, geograficamente definite e con superficie delimitata, che:

a) contengono zone terrestri o acquatiche che si distinguono grazie alle loro caratteristiche geografiche, abiotiche e biotiche, naturali o seminaturali (habitat naturali) e che contribuiscono in modo significativo a conservare, o ripristinare, un tipo di habitat naturale o una specie della flora e della fauna selvatiche di cui all'allegato I e II della direttiva 92/43/CEE, relativa alla conservazione degli habitat naturali e seminaturali e della flora e della fauna selvatiche in uno stato soddisfacente a tutelare la diversità biologica nella regione paleartica mediante la protezione degli ambienti alpino, appenninico e mediterraneo;

b) sono designate dallo Stato mediante un atto regolamentare, amministrativo e/o contrattuale e nelle quali sono applicate le misure di conservazione necessarie al mantenimento o al ripristino, in uno



stato di conservazione soddisfacente, degli habitat naturali e/o delle popolazioni delle specie per cui l'area naturale è designata. Tali aree vengono indicate come Siti di importanza comunitaria (SIC) e, indicate dalle leggi 394/91 e 979/82, costituiscono aree la cui conservazione attraverso l'istituzione di aree protette è considerata prioritaria.

In base alla 394/91 è stato istituito l'"Elenco Ufficiale delle Aree protette", presso il Ministero dell'Ambiente e della Tutela del Territorio e del Mare, nel quale vengono iscritte tutte le aree che rispondono ai criteri stabiliti dal Comitato Nazionale per le aree protette, istituito ai sensi dell'art.3.

Il Ministero dell'Ambiente e della Tutela del Territorio e del Mare provvede a tenere aggiornato l'Elenco Ufficiale delle aree protette e rilascia le relative certificazioni. A tale fine le Regioni e gli altri soggetti pubblici o privati che attuano forme di protezione naturalistica di aree sono tenuti ad informare il Ministero dell'Ambiente e della Tutela del Territorio e del Mare secondo le modalità indicate dal Comitato.

La conferenza permanente per i rapporti tra lo Stato, le Regioni e le Province autonome di Trento e Bolzano ha approvato, il 17 dicembre 2009, il "6° Aggiornamento dell'elenco ufficiale delle aree naturali protette", ai sensi del combinato disposto dell'art. 3, comma 4, lett. c) della L. 394/91, e dell'art. 7, comma 1, del D.Lgs. 28 agosto 1997, n. 281" (G.U. n.125 del 31/05/2010).

L'Elenco raccoglie tutte le aree naturali protette, marine e terrestri, che rispondono ad alcuni criteri ed è periodicamente aggiornato a cura del Ministero dell'Ambiente e della Tutela del Territorio e del Mare - Direzione per la Conservazione della Natura. Pertanto, l'elenco ufficiale delle aree naturali protette attualmente in vigore è quello relativo al 6° Aggiornamento approvato con Delibera della Conferenza Stato Regioni del 17.12.2009 e pubblicato nella Gazzetta Ufficiale n. 125 del 31.05.2010.

Nella Regione Basilicata il patrimonio naturale, costituisce una ricchezza molto importante, tale da rappresentare l'elemento trainante dello sviluppo economico regionale. Il 30% del territorio regionale è area protetta con due parchi nazionali, tre parchi regionali e sei riserve naturali.

La Regione Basilicata con la Legge Regionale 28 giugno 1994 n. 28, in attuazione della legge 394/91, ha tutelato l'ambiente naturale in tutti i suoi aspetti e ne ha promosso e disciplinato l'uso sociale e pubblico. Lo scopo della salvaguardia delle risorse naturalistiche, paesaggistiche ed ecologiche è perseguito nella prospettiva di un miglioramento della qualità di vita dei cittadini, del conseguimento di obiettivi di sviluppo socio-economico delle popolazioni locali e di recupero e valorizzazione delle loro



espressioni storiche e culturali, anche con la sperimentazione di attività produttive attinenti la vocazione agro-silvo-pastorale presente nel territorio.

Nel perseguimento di tale finalità la Regione, ai sensi della L.R. 28/1994, ha istituito le seguenti aree naturali protette, distinte in Parchi Naturali e Riserve Naturali.

Parchi Nazionali:

- Parco Nazionale del Pollino: istituito con D.M. 15/11/93, comprende 24 comuni del territorio regionale (oltre quelli del versante calabro). La normativa di salvaguardia nelle more della redazione del Piano del parco è di competenza dell'Ente parco del Pollino. Sul territorio di 13 dei 24 comuni compresi nel parco è tuttora vigente il Piano Territoriale di Coordinamento, approvato con valenza di Piano Paesistico. La Regione Basilicata è interfaccia dell'Ente parco nella gestione del parco medesimo attraverso l'Ufficio Tutela della natura del Dipartimento Ambiente, Territorio, Politiche della Sostenibilità.

- Parco Nazionale dell'Appennino Lucano, Val d'Agri e Lagonegrese: tale parco è stato istituito con Decreto del presidente della Repubblica nel dicembre 2008 e pubblicata sulla G.U. n. 55 il 5 marzo 2008. La sua istituzione è stata anticipata nelle Legge Quadro sui parchi e le Aree Protette n. 394/91, che includeva l'area nell'elenco di quelle individuate come parchi nazionali da istituire.

Su parte del territorio compreso nel Parco Nazionale è vigente il Piano Territoriale Paesistico di area vasta di Sellata – Volturino – Madonna di Viggiano e quello del Sirino, approvati con Legge Regionale n. 3/90. La Regione Basilicata è deputata a coadiuvare il Ministero nella gestione del Parco attraverso l'Ufficio Tutela della Natura. Il nuovo parco della Val d'Agri-Lagonegrese "fa da cerniera tra i parchi nazionali del Cilento e del Pollino, ed oltre ad unificare l'ambiente naturale di tre regioni (Campania, Basilicata e Calabria) rappresenta la più vasta area protetta d'Europa". Il parco ha un'estensione di 67.564 ettari lungo l'Appennino lucano, ricade sul territorio di 29 comuni della Basilicata ed interessa 9 Comunità Montane. I comuni interessati dal Parco sono:

Abriola, Brienza, Armento, Calvello, Castelsaraceno, Corleto P., Grumento N., Lagonegro, Laurenzana, Lauria, Marsiconuovo, Marsicovetere, Moliterno, Montemurro, Nemoli, Paterno, Pignola, Rivello, Roccanova, S. Chirico R., San Martino A., Sarconi, Sasso di C., Satriano di L., Spinoso, Tito, Tramutola, Viggiano.

Riserve Naturali Statali:

- Riserva Naturale Statale Agromonte Spacciaboschi: istituita con D.M. 29/03/72, si estende su di una superficie di 51 ha. Presenta i resti di una torre e di mura perimetrali e le vestigia di una chiesa di



epoca bizantina coperta da una densa vegetazione forestale. Per quanto riguarda la fauna, significativa la presenza, anche saltuaria, del lupo appenninico e di numerose specie di uccelli rapaci.

- Riserva Statale Coste Castello: è stata istituita con D.M. 11/09/71, si estende per una superficie di 25 ha. Ospita una densa vegetazione forestale accompagnata da specie erbacee da fiore tra le quali l'anemone appenninico, il bucaneve, il giglio rosso e l'orchidea sambucina. La riserva comprende al suo interno il Castello di Lagopesole.

- Riserva Naturale Statale I Pisconi: istituita con D.M. 29.03.72 occupa una superficie di 148 ha.

Area che ospita una ricca fauna grazie alla densa vegetazione che favorisce la riproduzione indisturbata e protetta di numerose specie animali, tra le quali lupo, gatto selvatico, donnola e faina. Il bosco, che presenta numerose specie di querce e frassini, è accompagnato da un folto sottobosco. Sono state inoltre rinvenute nell'area della riserva pitture rupestri risalenti al Paleo Mesolitico.

- Riserva Naturale Monte Croccia: istituita con D.M. 11/09/71 si estende per una superficie di 36 ha. E' un'area boscata a prevalenza di farnetto, con sottobosco rado, in cui oltre al cinghiale, si rileva la presenza di specie quali volpe, faina, donnola e tasso. Fra i rapaci si segnala la presenza dello sparviero. Al suo interno si ritrovano i resti di un'antica città alpestre fortificata.

- Riserva Naturale Marinella Stornara: istituita nel 1977 con D.M., questa riserva natural biogenetica ricade in un'area di 45 ettari nel Comune di Bernalda.

- Riserva Naturale Statale Metaponto: istituita con D.M. del 29/03/72, ricade nel comune di Bernalda, è riserva naturale biogenetica statale, per la presenza di ristagni retrodunali. Si estende su 240 ettari tra le foci del Bradano e del Basento. Costituisce una fascia boscata di protezione a preminente formazione artificiale, caratterizzata da una associazione tipica di altre specie mediterranee.

- Riserva Naturale Statale Grotticelle: è stata istituita con D.M. 11/09/71, si estende per 209 ha nel Comune di Rionero in Vulture. E' oasi di protezione faunistica ai sensi della L.R. n. 39 del 1979.

E' un'area di notevole interesse scientifico, che presenta nella flora e nell'entomofauna aspetti ed elementi asiatico-balcanici. Di grande interesse anche le formazioni forestali dell'area.

- Riserva Naturale Rubbio: è riserva statale, ricade nel Comune di Francavilla sul Sinni. Si estende su di un'area di circa 211 ha. È stata istituita con D.M. del 29/03/1972. Nel bosco Rubbio di Francavilla sul Sinni vegeta uno degli ultimi relitti forestali della consociazione Fagus-Abies, collocata sulle pendici lucane del Pollino.



Parchi Naturali Regionali:

- Parco Archeologico storico – naturale delle Chiese rupestri del Materano: il parco è stato istituito con Legge Regionale n. 11/90, con relativa denominazione e normativa di salvaguardia. In seguito con Legge Regionale n. 2/98, la precedente è stata adeguata alle intervenute Legge 394/91 e Legge Regionale n. 28/94. Il territorio del "Parco Regionale Archeologico Storico Naturale delle Chiese Rupestri del Materano" ricade, per oltre seimila ettari, nei Comuni di Matera e Montescaglioso, che ne rappresentano i vertici urbani, posti a nord ed a sud dell'area protetta.

- Parco Naturale di Gallipoli Cognato – Piccole Dolomiti Lucane: istituito con Legge regionale n. 47/97 con la relativa normativa di salvaguardia, la sua perimetrazione coincide con quella del vigente Piano Territoriale Paesistico di area vasta, comprendente i comuni di Pietrapertosa, Castelmezzano, Accettura, Calciano ed Oliveto Lucano.

- Parco Regionale del Vulture (Deliberazione di Giunta Regionale n. 1015 del 24/07/2007): l'area dell'istituendo Parco, già vincolato con la Legge n. 1497/39 (Laghi di Monticchio), è soggetta al D.M. 18/04/85 e al successivo piano paesistico.

Riserve Naturali Regionali:

- Riserva Naturale Regionale Abetina di Laurenzana: in questa riserva è da evidenziare la presenza dell'abeto bianco, una specie glaciale relitta molto diffusa durante l'era della glaciazione, attualmente riscontrabile in pochi siti quali l'abetina di Ruoti ed il Pomo.

- Riserva Naturale Regionale Lago Pantano di Pignola: è un lago artificiale situato lungo una rotta di migrazioni, pertanto ospita una grande varietà di uccelli. È stata scoperta la presenza di alcuni insetti ed elementi di flora e di fauna endemici di estremo interesse.

- Riserva Naturale Regionale Lago Laudemio (Remmo): è un lago morenico, quindi creato dalle glaciazioni: il ghiaccio ha scavato una morena dove si è formato il lago. La riserva è caratterizzata dalla presenza di particolari specie vegetali ed animali.

- Riserva Naturale Regionale Lago Piccolo di Monticchio: con L.R. n. 9 del 1984 è stato delimitato il bacino idrominerario del Vulture e sono state definite le norme per la sua protezione. Il Lago Piccolo e l'annesso patrimonio forestale sono divenuti, con D.P.G.R n. 1183 del 1984, riserva naturale regionale per una estensione di circa 187 ha. Infine nell'ambito della L.R. n. 28 del 1994, all'art. 10, è individuata l'area naturale protetta Vulture – S. Croce – Bosco Grande e l'area Lago Grande e Lago Piccolo di Monticchio. La foresta di Monticchio, che abbraccia in complesso una superficie di 2368 ettari, si estende



su oltre 2068 ettari in territorio del comune di Atella e su 229 ettari in territorio del comune di Rionero in Vulture.

- Riserva Naturale orientata Regionale di San Giuliano: l'area della Riserva naturale orientata "San Giuliano", comprende i territori del Comune di Matera, Miglionico e Grottole. L'area, estesa per oltre 1000 ettari, appartiene al demanio dello Stato ed è in concessione al Consorzio di Bonifica di Bradano e Metaponto. Nel 1989 il WWF Italia ha ottenuto, a seguito di un apposita convenzione con il Consorzio, la gestione naturalistica dell'area. Ai sensi della L.R. 28/94 è stata istituita, con apposito provvedimento legislativo regionale n. 39/2000, una Riserva Naturale Orientata con lo scopo di rafforzare le azioni di tutela e salvaguardia dell'intera area.

- Riserva Naturale orientata Regionale Bosco Pantano di Policoro: area costiera del Metaponto in cui è presente la residua parte del bosco litoraneo riconosciuto come habitat di particolare valore naturalistico e storico. La riserva è stata istituita con legge regionale 8 settembre 1999, n. 28;

- Riserva Naturale Regionale Calanchi di Montalbano.





Figura 2-10: Aree EUAP nell'area di progetto

Come si evince dall'immagine precedente il sito naturalistico più prossimo è la Riserva Naturale "I Pisconi" distante circa 8800 m.

Il Parco Naturale Regionale del Vulture, situato a nord ovest, dista circa 10,8 km.

L'impianto e le relative opere connesse non incidono direttamente su nessuna delle Aree EUAP della Regione Basilicata.

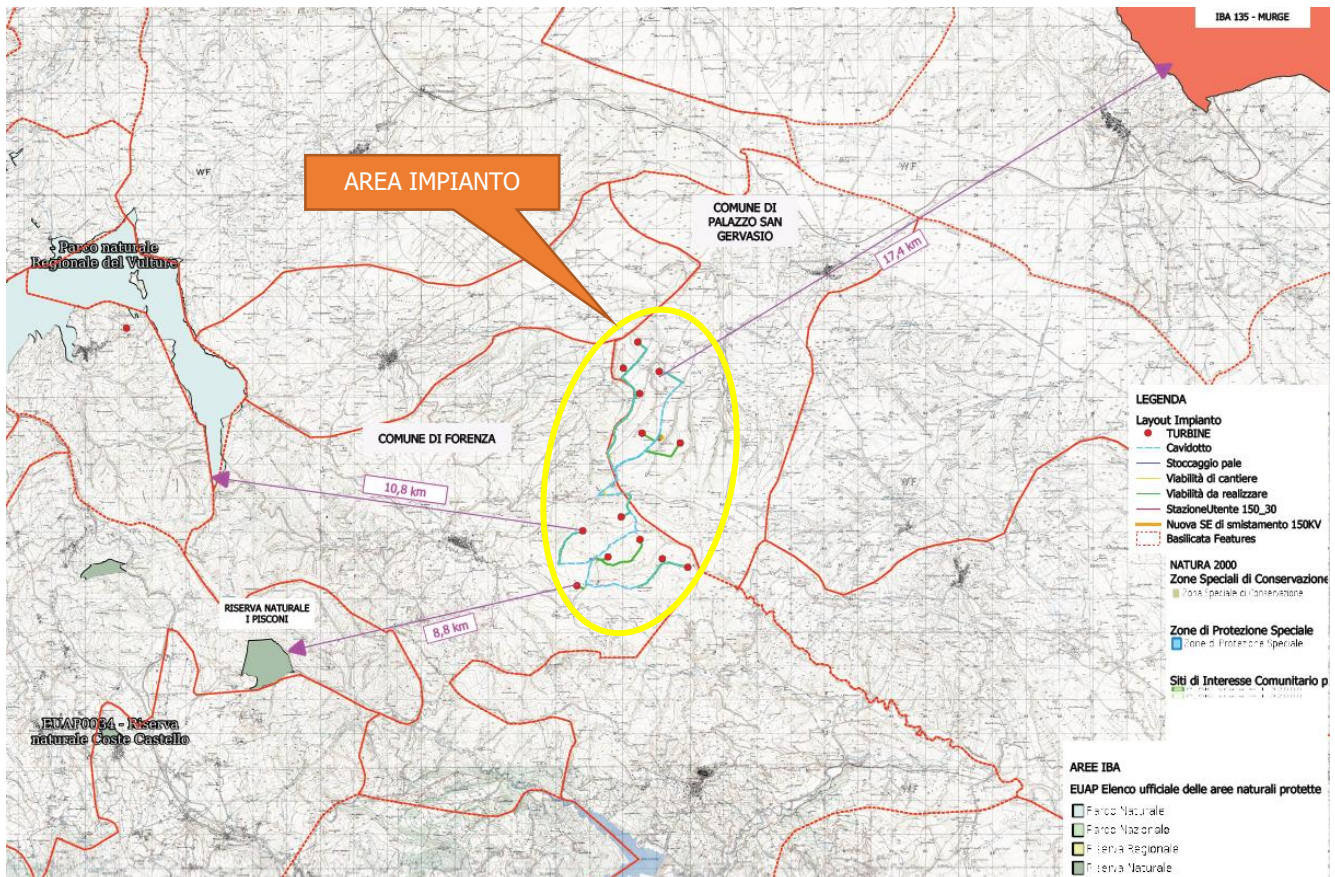

2.2.4. Oasi WWF

In Regione Basilicata il WWF ha istituito n. 3 OASI, mediante le quali ha protetto 1476 ettari di territorio prevalentemente naturale. Prima per istituzione l'Oasi Pantano del Pignola nata nel 1988 e ultima l'Oasi del Bosco di Policoro che risale al 1995.

Le specie prevalenti delle Oasi della Basilicata sono le 2000 specie di coleotteri, tra cui la rara *Rosalia alpina*, e 170 specie di uccelli che vivono nella giungla costiera dell'Oasi del Bosco di Policoro, la tartaruga marina che viene curata nel Centro di Recupero per Animali Selvatici della medesima Oasi, il capovaccaio che vive in una delle rare zone umide dell'Appennino centrale: l'Oasi Pantano di Pignola.

Nell'Oasi del Bosco di Policoro, per aumentare la diffusione dell'educazione ambientale, è presente il Centro di Educazione Ambientale "Bosco di Policoro", uno stagno didattico ed è presente anche un vero e proprio Pronto Soccorso per gli animali feriti dai cacciatori, così come nell'Oasi Pantano di Pignola.

L'Oasi WWF di Policoro si trova in un Sito d'Importanza Comunitaria e in una Zona di Protezione Speciale (SIC-ZPS IT9220055) nei Comuni di Policoro e Rotondella (MT).

L'area dell'Oasi si estende per circa 21 ettari all'interno della Riserva Naturale Regionale e racchiude uno degli ultimi boschi allagati costieri del nostro Paese. Dei 1.600 ettari esistenti fino al 1931, ne restano appena 680 e la ridotta superficie rimasta è ancora esposta a sfruttamenti antropici e siccità.

Nell'Oasi di Policoro le pozze d'acqua vanno in secca sempre più frequentemente, causando la scomparsa di specie animali legate al bosco di pianura e la perdita di un ambiente oramai rarissimo in Italia.

La Riserva Naturale Regionale Oasi WWF Pantano di Pignola si trova in un Sito d'Importanza Comunitaria e in una Zona di Protezione Speciale (SIC-ZPS IT9210142) nel Comune di Pignola (Pz).

E' anche Area RAMSAR.

L'area si estende per circa 155 ettari a 750 m s.l.m. La diversa profondità delle acque, la presenza di prati mesofili a contatto con le aree coltivate ed i boschi circostanti, hanno contribuito all'instaurarsi di una copertura vegetale ricca e varia e un differenziamento di nicchie ecologiche, che hanno reso il lago uno degli ambienti regionali a maggiore diversità biotica.

L'Oasi WWF del Lago di San Giuliano si trova in una Zona di Protezione Speciale (ZPS IT9220144) e in un Sito d'Importanza Comunitaria (SIC IT9220144) nei Comuni di Grottole, Miglionico e Matera.



L'area si estende per circa 1.300 ettari ed è una delle più importanti zone umide della Basilicata. La varietà di ambienti ed habitat della Riserva favorisce la presenza di una fauna diversificata, soprattutto per quel che concerne le specie ornitiche, tra le quali cicogne, gru, spatole, aironi rossi, aironi bianchi maggiori, morette tabaccate, avocette, cavalieri d'Italia.



Figura 2-11: Oasi WWF sul territorio lucano – Fonte <https://www.wwf.it/oasi/>

Nessuna Oasi del WWF della Regione Basilicata rientra nell'area di progetto.

2.2.5. Sistema ecologico funzionale territoriale della Regione Basilicata

Il concetto di biodiversità è stato definito nel 1992 durante la conferenza di Rio de Janeiro come "La variabilità degli organismi viventi di ogni origine, compresi gli ecosistemi terrestri, marini ed altri ecosistemi acquatici, ed i complessi ecologici di cui fanno parte; includendo perciò le diversità

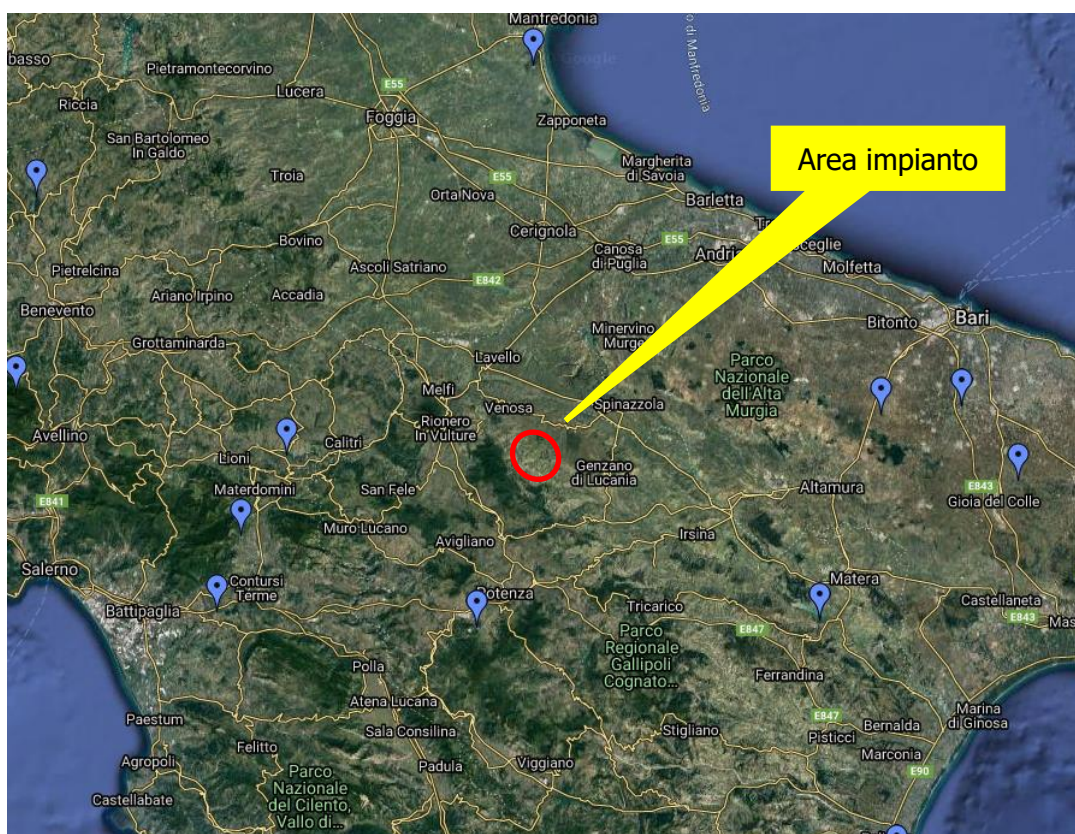

nell'ambito delle specie, e tra le specie e gli ecosistemi". La diversità biologica si manifesta a tre principali livelli gerarchici tra loro strettamente collegati:

- ✓ diversità genetica: variazione dei geni nell'ambito di una specie, comprendendo la variazione genetica all'interno di una popolazione e quella tra popolazioni della stessa specie.
- ✓ diversità specifica: varietà delle specie esistenti entro un'area o una regione.
- ✓ diversità tra ecosistemi: differenziazione degli ambienti fisici e dei raggruppamenti di organismi (piante, animali e microrganismi) e dei processi e interazioni che si stabiliscono tra loro.

Nell'ultimo decennio la tutela della biodiversità ha riscosso sempre maggior interesse a livello internazionale. L'approccio si è anche evoluto dalla dimensione della tutela diretta delle singole specie a quella della tutela degli habitat necessari alla loro sopravvivenza e quindi dei processi naturali dai quali dipende la sopravvivenza degli ecosistemi, superando la logica di confinare la conservazione all'interno delle Aree protette.

Gli effetti delle azioni antropiche che danneggiano biodiversità sono molteplici e a più livelli, ma in particolare la combinazione della riduzione e della frammentazione degli habitat naturali costituisce un elemento fondante dell'attuale crisi globale della biodiversità. La frammentazione può essere definita come il processo che genera una progressiva riduzione della superficie degli ambienti naturali e un aumento del loro isolamento: le superfici naturali vengono, così, a costituire frammenti spazialmente segregati e progressivamente isolati inseriti in una matrice territoriale di origine antropica.

Tale fenomeno presenta due elementi:

- la RIDUZIONE della quantità totale di un dato tipo di habitat e
- la RIPARTIZIONE intesa come disposizione nello spazio di porzioni di habitat in elementi isolati e di minori dimensioni.

Il processo di frammentazione del territorio ha portato alla strutturazione di "ecomosaici" a diverso grado di eterogeneità.

Le cause principali del processo di frammentazione degli ambienti naturali sono da attribuire sia alla crescita urbana che all'organizzazione territoriale delle reti infrastrutturali legate ai trasporti e ai servizi.

Da qui la necessità, sempre più rilevante di definire strategie e strumenti pianificatori per assicurare il mantenimento della biodiversità nei paesaggi frammentati, attività che richiede un'attenta analisi del



pattern di uso del territorio, del modello di distribuzione degli habitat dei trend di cambiamento, delle connessioni, e di come e quanto queste rispondano alle esigenze delle specie presenti.

Il punto di forza delle reti è rappresentato dal fatto che esse divengono lo spazio per la riqualificazione e rivisitazione di territori antropizzati, in un contesto di rilettura dei processi e dei fenomeni maggiormente integrato, volto a promuovere a livello delle amministrazioni locali, in maniera organica, incisiva ed estensiva, quelle buone pratiche di gestione del territorio rurale da anni auspicate a livello normativo ma sinora applicate in maniera discontinua e contraddittoria, con pochi effetti visibili sulla qualità dell'ambiente della vita della popolazione.

In conclusione **la rete ecologica, rappresenta uno schema interpretativo, applicato alla pianificazione del territorio e alla politica di conservazione della natura che ha come ricaduta immediata un aumento della qualità generale del territorio** stesso, mediante azioni di riqualificazione che tendono a collegare aree e ambiti a naturalità elevata.

Alla luce delle esperienze internazionali almeno quattro diverse interpretazioni del concetto di rete ecologica:

Rete ecologica come sistema interconnesso di habitat: obiettivi primari sono la conservazione della natura e della biodiversità, non necessariamente coincidenti con le aree protette istituzionalmente riconosciute. Questa interpretazione assume il principale indirizzo della direttiva Habitat, proteggere luoghi inseriti in un sistema continentale coordinato di biotopi tutelati in funzione della conservazione di specie minacciate. La geometria della rete assume una struttura fondata sul riconoscimento di core areas, buffer zones, corridors. Le scale delle reti di questo tipo possono essere di livello locale o sovraregionale, in funzione delle specie considerate.

Rete ecologica come sistema di parchi e riserve: l'obiettivo principale è quello di coordinare le aree protette in un'azione di governo coerente che ne coinvolga le infrastrutture di supporto ed i servizi offerti, per generare sinergie di valorizzazione, un obiettivo quindi prevalentemente di gestione territoriale. Le connessioni da incentivare possono basarsi sulla valorizzazione di corridoi ecologici esistenti o sulla ricostruzione di nuovi e sul potenziamento delle infrastrutture di collegamento tra aree protette che coinvolge i territori esterni alle aree tutelate e in particolare i Sic previsti dalla direttiva Habitat. La scala di questo tipo di rete è di livello regionale e sovraregionale, tendenzialmente nazionale. Questo approccio può essere considerato una espressione necessaria ma non sufficiente del precedente, ai fini del governo del territorio.



Rete ecologica come sistema paesistico: l'obiettivo primario è quello della conservazione e fruizione del paesaggio. Nelle applicazioni la componente vivente considerata è quella della vegetazione visibile, azzerando il ruolo della componente animale (essenziale per gli equilibri ecologici dinamici alla base delle funzioni ambientali) e dei flussi bio-geo-chimici (in particolare il ciclo dell'acqua essenziale per i rapporti tra unità ecosistemiche all'interno di un dato ecosistema). La geometria di questa rete, applicata soprattutto alla scala locale e sub-regionale, è variabile e dipende dalla natura e dalla forma dei paesaggi. Un ruolo importante gioca il sistema dei percorsi a basso impatto ambientale che consentono la fruizione delle risorse paesistiche e territoriali, sull'esempio delle "greenways" americane, una rete verde fatta più per l'uomo che per gli elementi naturali, ma di grande interesse anche come elemento di continuità ecologica.

Rete ecologica come scenario ecosistemico polivalente: l'obiettivo è più ampio e complesso, non solo la conservazione della natura residua, ma anche la ricostruzione di un nuovo scenario ecosistemico orientato ad un nuovo modello di sviluppo sostenibile. La geometria della rete è basata su una struttura fondamentale composta da matrici naturali di base, gangli funzionali di appoggio, fasce di connessione, agroecosistemi di appoggio ecosostenibili.

L'analisi del Sistema ecologico funzionale territoriale della Regione Basilicata passa attraverso la lettura del territorio esposta negli allegati grafici del Piano redatti dal Dipartimento ambiente, territorio e Politiche della sostenibilità della Regione Basilicata.

Si riportano di seguito gli stralci cartografici significativi per l'analisi delle opere in progetto.

Carta dei Sistemi delle terre

La carta dei sistemi di terre in scala 1:100.000 (tavola A1) è stata prodotta a partire dalla Carta pedologica regionale, mediante aggregazione delle unità cartografiche al livello gerarchico di province pedologiche.

Il territorio della Regione Basilicata è stato suddiviso, infatti, in 12 sistemi unitari ed omogenei sotto l'aspetto pedologico definiti "sistemi di terre" e descritti approfonditamente nel par. 5.1.1, nonché morfologico e di uso del suolo. La regione è stata inoltre suddivisa in sistemi ambientali riferibili alle categorie di Land cover e che accomunano sotto l'aspetto ecologico le cenosi vegetali riscontrabili sul territorio regionale.





Figura 2-12: Stralcio Tavola A1: Carta sistemi delle terre

L'area di progetto, come si evince dallo stralcio sopra riportato, ricade nelle Colline sabbioso-conglomeratiche orientali (C2).

La realizzazione delle opere in progetto non comporta modifiche significative al Sistema delle terre, in quanto le opere da realizzare sono di tipo puntuale e comportano una sottrazione di suolo trascurabile, limitata alla sola piazzola di esercizio, alla fondazione delle turbine e alla viabilità di accesso, qualora non fosse utilizzabile quella già esistente.

Carta dell'uso agricolo e forestale dei suoli

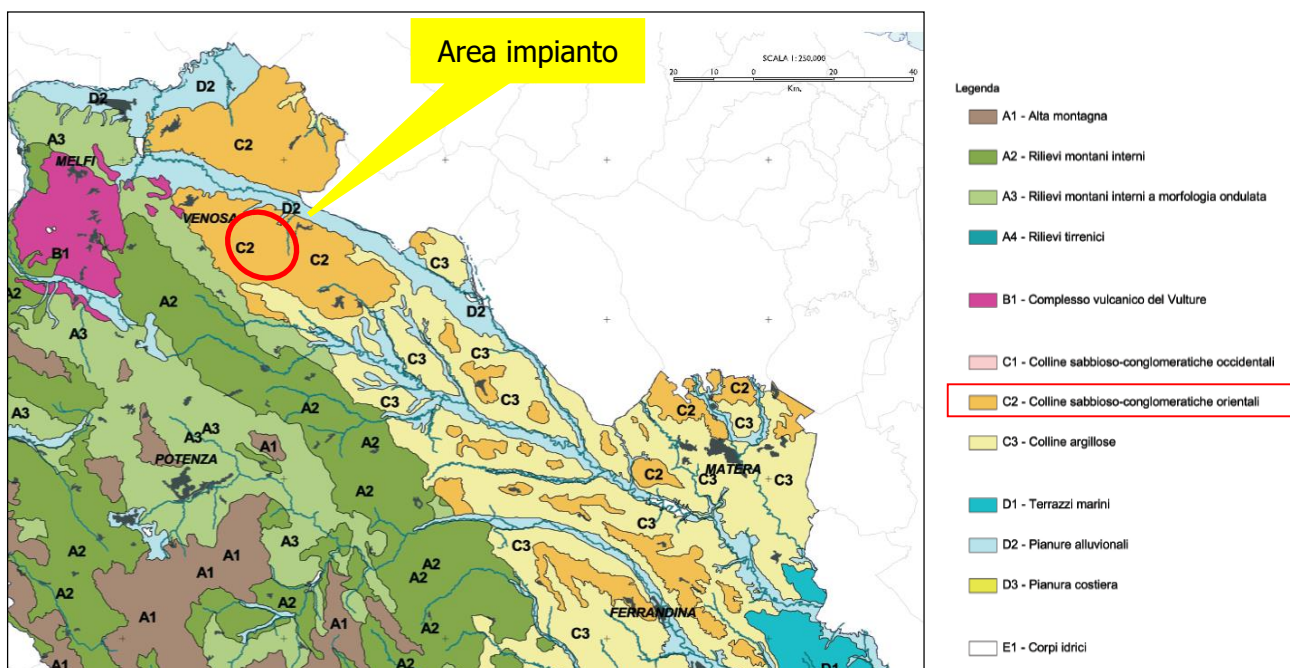
La carta dell'uso forestale e agricolo dei suoli in scala 1:100.000 (tavola A2) è stata prodotta mediante merge in ambiente GIS delle seguenti cartografie:

- Carta forestale della Regione Basilicata (Regione Basilicata, 2006)
- Corine Land Cover 2000 (European Environment Agency, 2004).

L'obiettivo era quella di predisporre uno strato informativo unitario relativo al land cover a scala regionale, che combinasse le informazioni fisionomiche strutturali relative alle cenosi seminaturali



arbustive ed arboree, contenute nella Carta forestale, con le informazioni sulle aree agricole, di prateria ed urbanizzate contenute nel Corine Land Cover.



Figura 2-13: Stralcio Tavola A2: Carta dell'uso agricolo e forestale dei suoli

L'area di progetto, come si evince dalla figura sopra riportata, interessa suoli attualmente coltivati a seminativo, su colline argillose.

Carta dei Sistemi Ambientali

La carta dei sistemi ambientali è stata realizzata mediante riclassificazione della carta dell'uso agricolo e forestale, sulla base di una legenda sintetica delle grandi tipologie ecologico-vegetazionali.

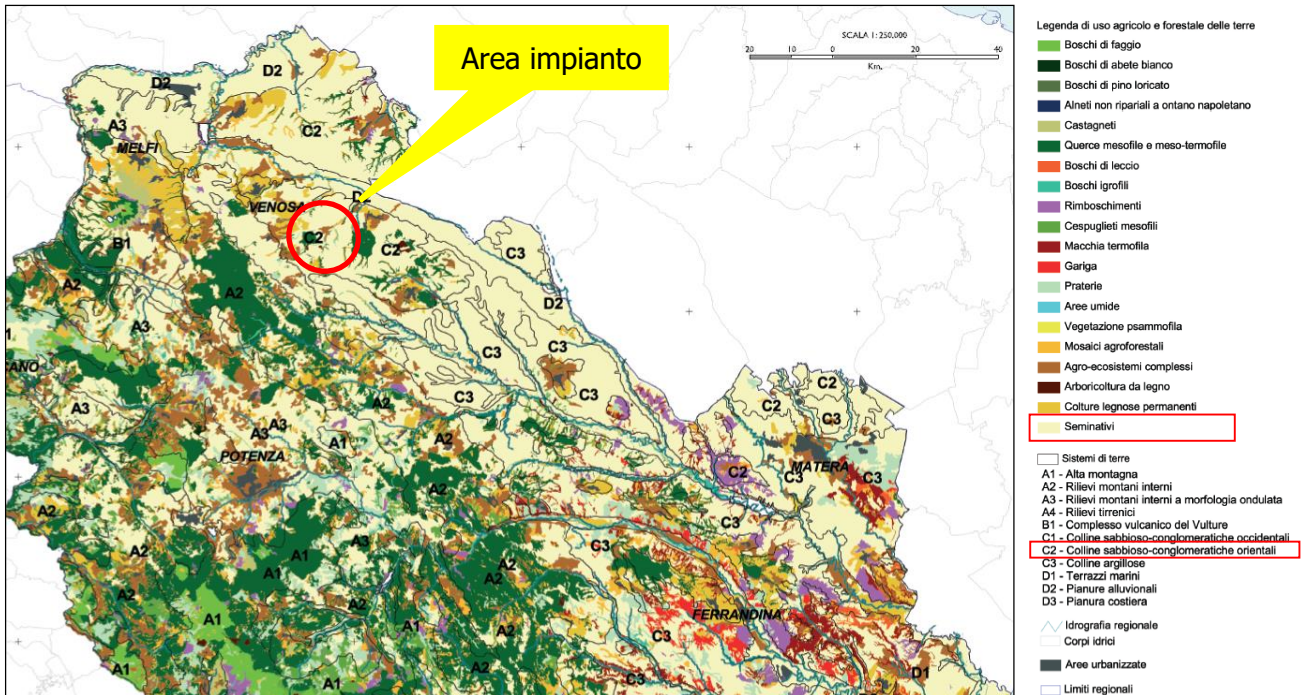



Figura 2-14: Stralcio Tavola A3: Carta dei Sistemi Ambientali

L'area di progetto interessa una regione caratterizzata da agroecosistemi e sistemi artificiali, non interferisce con parchi, riserve o aree appartenenti alla Rete Natura 2000.

Carta delle dinamiche delle coperture delle terre

La carta della stabilità delle coperture delle terre è stata elaborata a partire dalla carta delle dinamiche, classificando ed ordinando i processi di cambiamento delle coperture delle terre osservati nel cinquantennio, secondo un gradiente schematico indicativo che va dai processi in grado di assicurare il mantenimento/ miglioramento degli aspetti strutturali e funzionali degli habitat, a quelli invece caratterizzati dalla progressiva semplificazione/degrado/artificializzazione di tali aspetti.

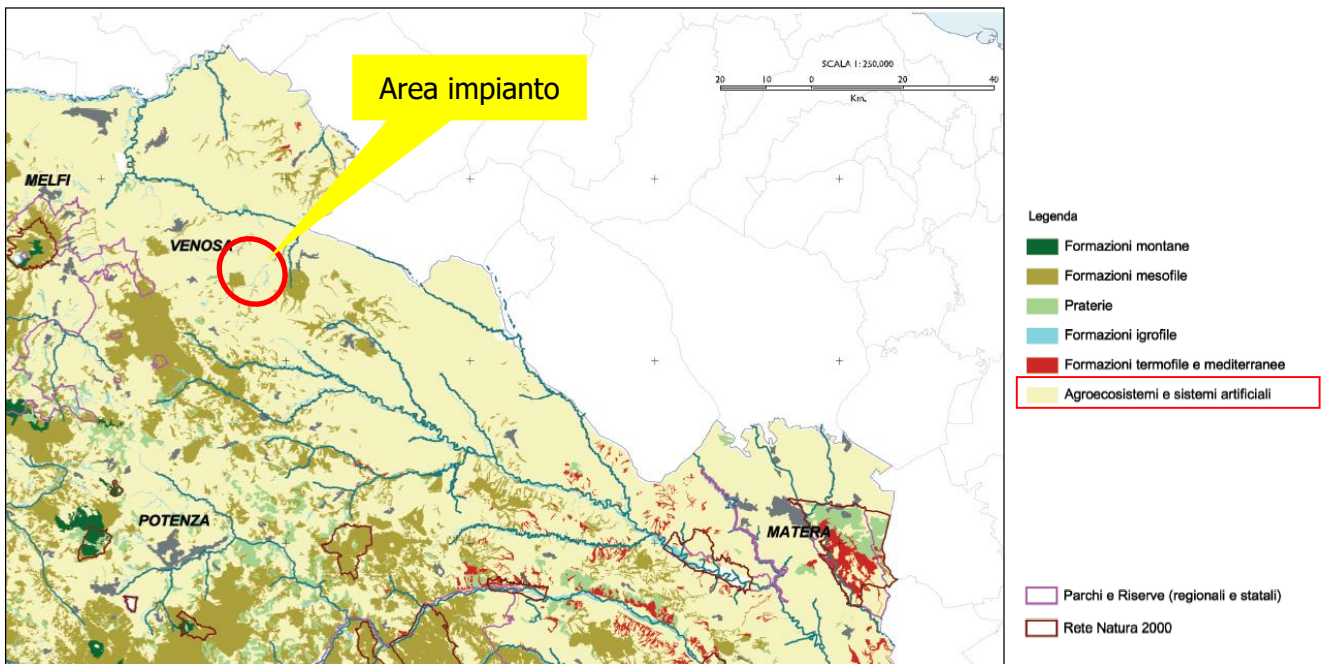
L'ordinamento dei processi è il seguente:

- aree stabili, caratterizzate da persistenza forestale o pascolativi
- aree in evoluzione, caratterizzate da forestazione dei pascoli
- aree in evoluzione, aree caratterizzate da forestazione di aree agricole
- aree in evoluzione, caratterizzate da pascoli intensivi
- aree stabili, caratterizzate da persistenza agricola



- aree stabili, caratterizzate da persistenza urbana
- aree in evoluzione, caratterizzate da diboscamento pascolativo
- aree in evoluzione, caratterizzate da dissodamento agricolo
- aree in evoluzione, caratterizzate da diboscamento agricolo
- aree in evoluzione, caratterizzate da nuova urbanizzazione.



Figura 2-15: Stralcio Tavola B1: Carta delle dinamiche delle coperture delle terre

L'area di progetto, come si evince dallo stralcio cartografico sopra riportato, interessa una regione caratterizzata da persistenza Agricola (Tipologia PeA).

Il parco eolico, in conformità con quanto stabilito dall'art. 12 comma 7 delle D.Lgs. 387/2003 sarà realizzato in zona agricola.

Stabilità della coltura delle terre

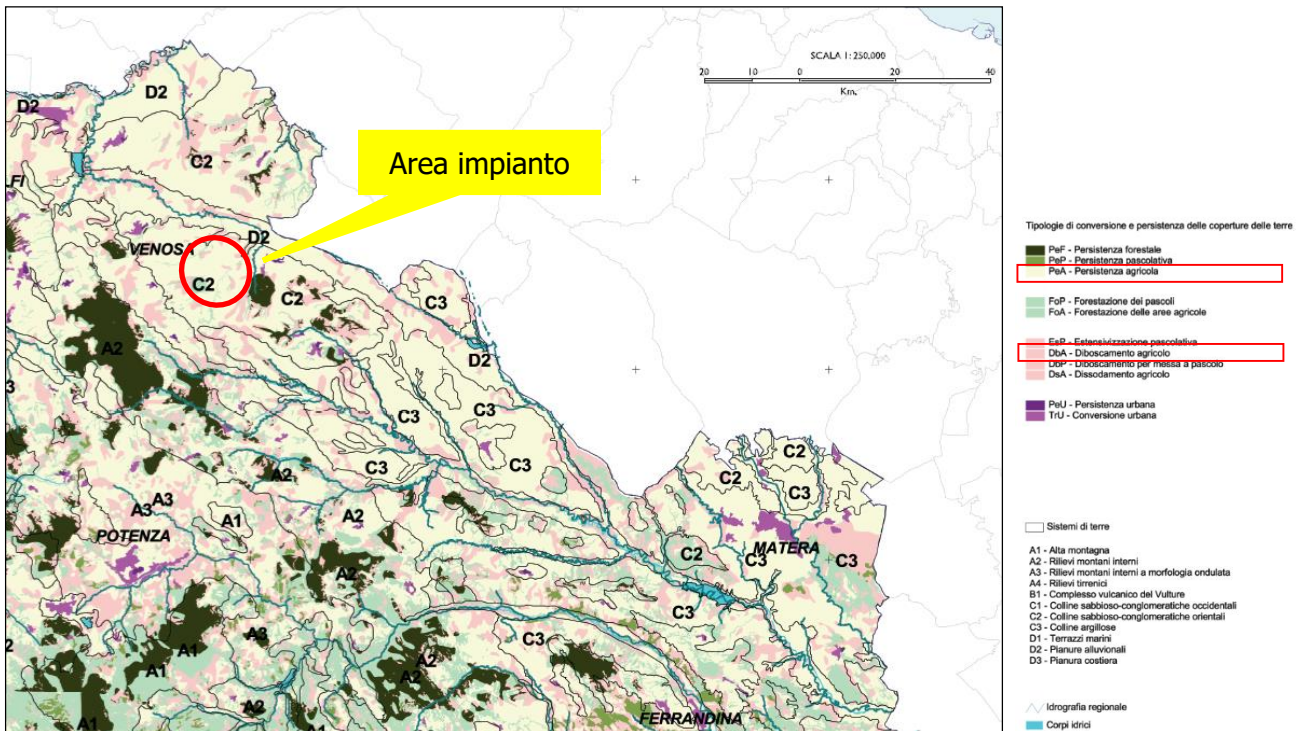
La carta della stabilità delle coperture delle terre è stata elaborata a partire dalla carta delle dinamiche, classificando ed ordinando i processi di cambiamento delle coperture delle terre osservati



nel cinquantennio, secondo un gradiente schematico indicativo che va dai processi in grado di assicurare il mantenimento/ miglioramento degli aspetti strutturali e funzionali degli habitat, a quelli invece caratterizzati dalla progressiva semplificazione/degrado/artificializzazione di tali aspetti. L'ordinamento dei processi è il seguente:

- aree stabili, caratterizzate da persistenza forestale o pascolativi
- aree in evoluzione, caratterizzate da forestazione dei pascoli
- aree in evoluzione, aree caratterizzate da forestazione di aree agricole
- aree in evoluzione, caratterizzate da estensivizzazione pascolativi di coltivi
- aree stabili, caratterizzate da persistenza agricola
- aree stabili, caratterizzate da persistenza urbana
- aree in evoluzione, caratterizzate da diboscamento pascolativo
- aree in evoluzione, caratterizzate da dissodamento agricolo
- aree in evoluzione, caratterizzate da diboscamento agricolo
- aree in evoluzione, caratterizzate da nuova urbanizzazione.

L'obiettivo di una tale classificazione è molteplice. In primo luogo essa consente l'identificazione degli ecosistemi seminaturali (boschi, praterie) caratterizzati da un maggior grado di stabilità nell'ultimo cinquantennio, ai quali è possibile attribuire in via preliminare un valore ambientale tendenzialmente più elevato.





Figura 2-16: Stralcio Tavola C1: Carta della stabilità della coltura delle terre

L'area di progetto, come si evince dallo stralcio cartografico sopra riportato, interessa una regione caratterizzata da persistenza agricola.

Il parco eolico, in conformità con quanto stabilito dall'art. 12 comma 7 delle D.Lgs. 387/2003 sarà realizzato in zona agricola.

Qualità ambientale intrinseca

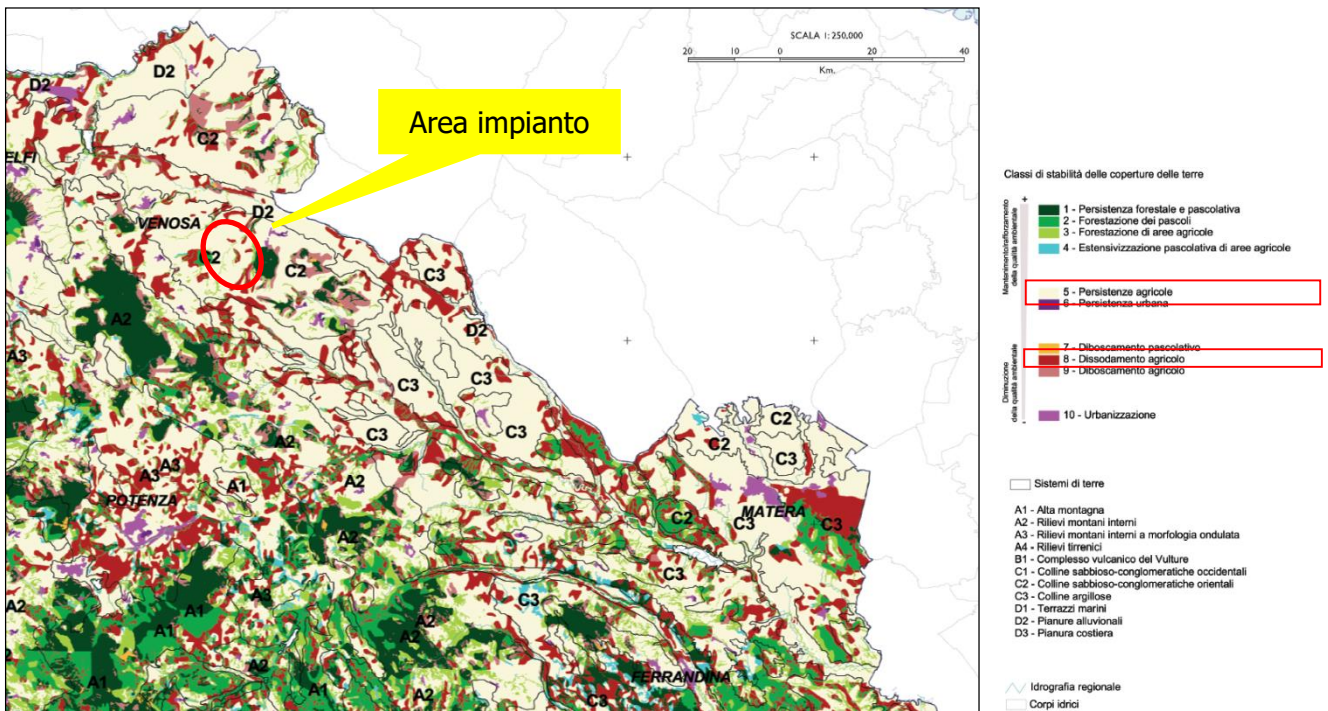
La qualità intrinseca delle diverse classi di land cover nei differenti sistemi di terre esprime in qualche modo il valore assoluto attribuito alla presenza di ciascuna tipologia di land cover all'interno dei diversi contesti fisiografici e di paesaggio (sistemi di terre), prescindendo dagli aspetti strutturali e dall'effettivo stato di conservazione che localmente caratterizzano e diversificano le diverse cenosi. Prendendo spunto dalla scala del grado di artificializzazione proposta da Lang (1974), modificata da Ubaldi (1978) e da quella di Ubaldi e Corticelli (1983) e dal valore di naturalità proposto dall'OCS, la valutazione è stata condotta sulla base della seguente matrice predisposta nell'ambito del progetto, che utilizza una scala di qualità intrinseca articolata nelle seguenti classi:



- alta AA
- moderatamente alta MA
- moderata MM
- moderatamente bassa MB
- bassa BB



Figura 2-17: Stralcio Tavola C2: Qualità ambientale intrinseca

L'area di intervento ricade in zona classificata di qualità ambientale intrinseca MB – Moderatamente Bassa. Le opere in progetto si inseriscono quindi in un contesto ambientale la cui qualità risulta compromessa dal grado di artificializzazione ante operam.

Carta della rarità

L'abbondanza relativa o rarità è stata valutata con riferimento ai diversi sistemi di terre calcolando la percentuale della superficie di ciascun sistema interessata dalla presenza delle diverse tipologie di land cover, con l'ausilio della legenda riportata di seguito.

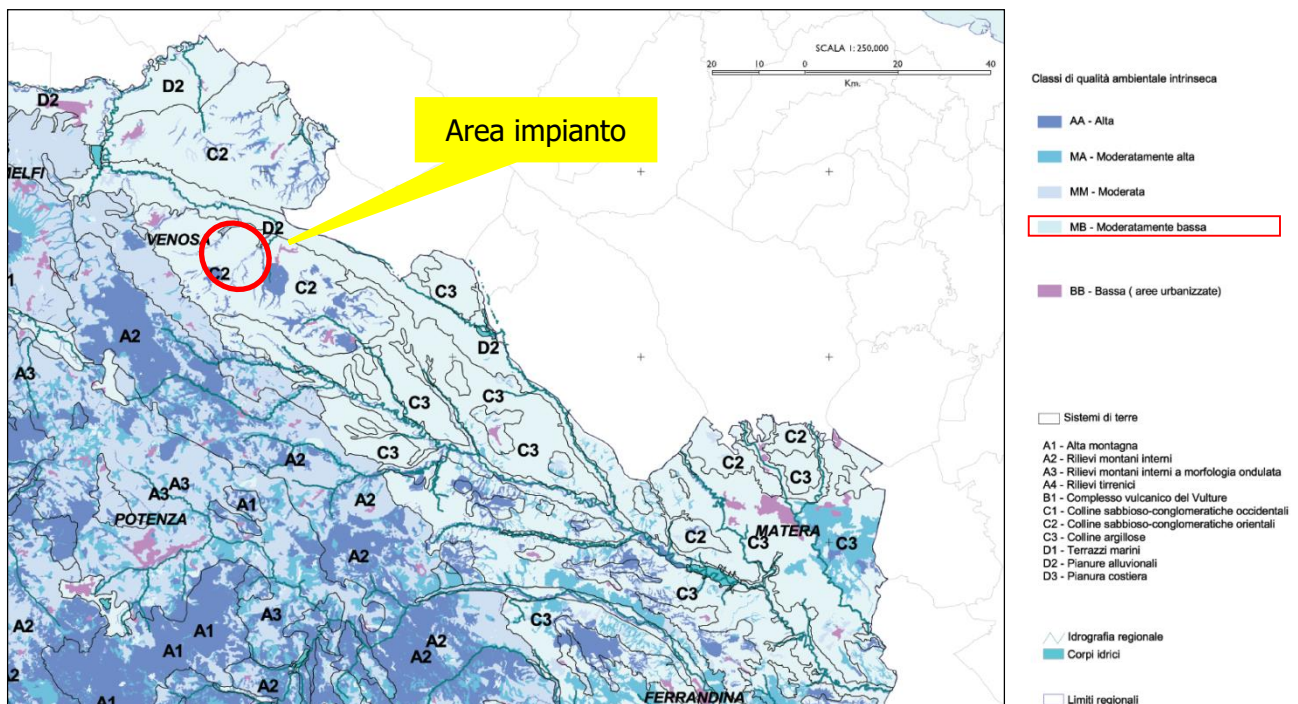



Figura 2-18: Stralcio Tavola C3: Carta della rarità

In riferimento alla Carta della rarità delle tipologie del land cover, l'area di progetto, come si evince dallo stralcio sopra riportato, è caratterizzato da una classe molto comune, > 40%, Comune.

La realizzazione delle opere in progetto non modificherà la vocazione attualmente presente del land cover, inoltre, come già evidenziato, la realizzazione del parco comporterà una sottrazione minima di suolo agricolo.

Carta dei nodi della rete ecologica

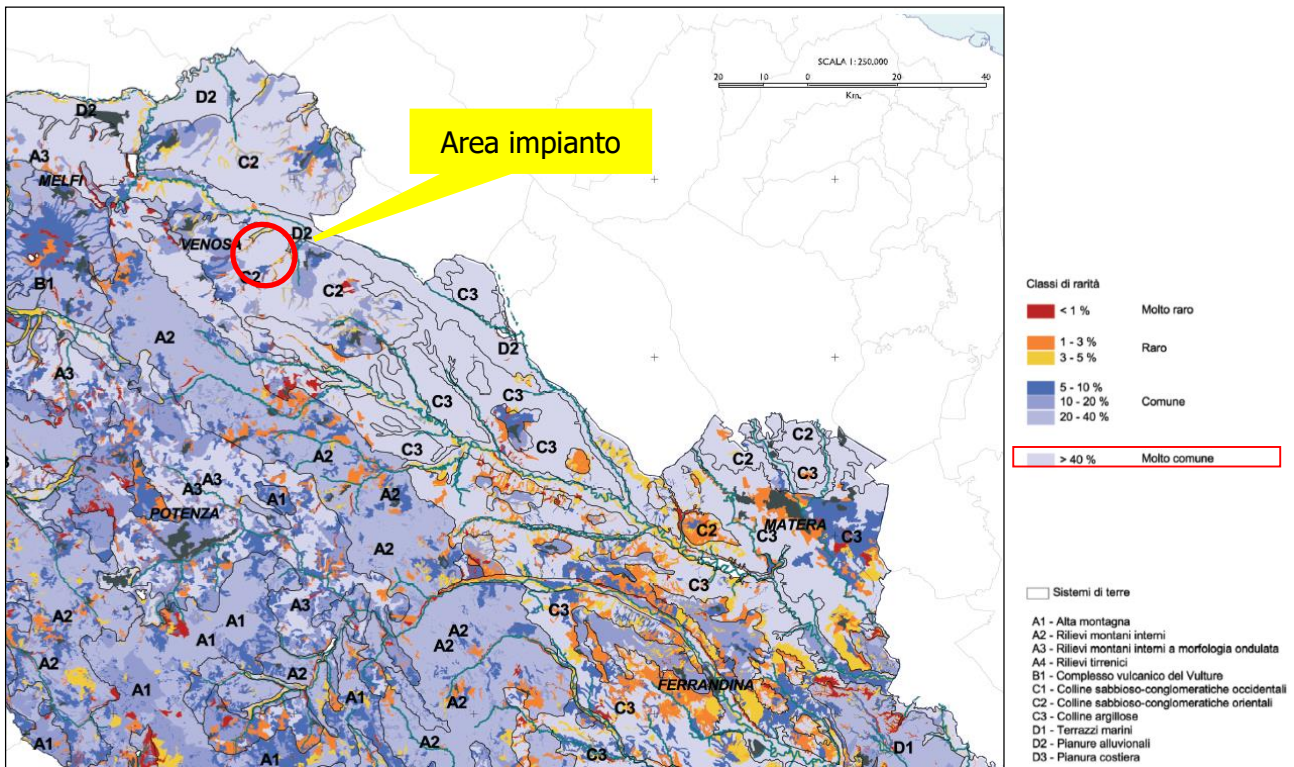
Nello schema di rete ecologica regionale elaborato nel presente studio pilota le aree centrali o nodi della rete ecologica sono state identificate con le aree di persistenza forestale o pascolativa. Tali aree, ricadenti nella classe 1 della carta della stabilità delle coperture delle terre (aree stabili, caratterizzate da persistenza forestale o pascolativa), sono ritenute in via preliminare rappresentative, a scala regionale, degli ecosistemi seminaturali del territorio regionale (boschi, praterie) a più elevata stabilità, maturità, complessità strutturale, indice di valore storico.





Figura 2-19: Stralcio Tavola D1: Carta dei nodi della rete ecologica

L'area è in parte interessata da sporadiche Are a qualità ambientale intrinseca alta e moderatamente alta della rete ecologica.

Carta delle aree di buffer ecologico

Ai fini della definizione dello schema di rete ecologica regionale è stata preliminarmente identificata come area cuscinetto di ciascuna area centrale o nodo, la fascia di 500 m ad essa immediatamente adiacente. All'interno delle aree di buffer ecologico è stata analizzata la stabilità delle coperture delle terre, al fine di identificare i processi potenzialmente in grado di influenzare gli aspetti strutturali, relazionali e funzionali di ciascuna area centrale o nodo.

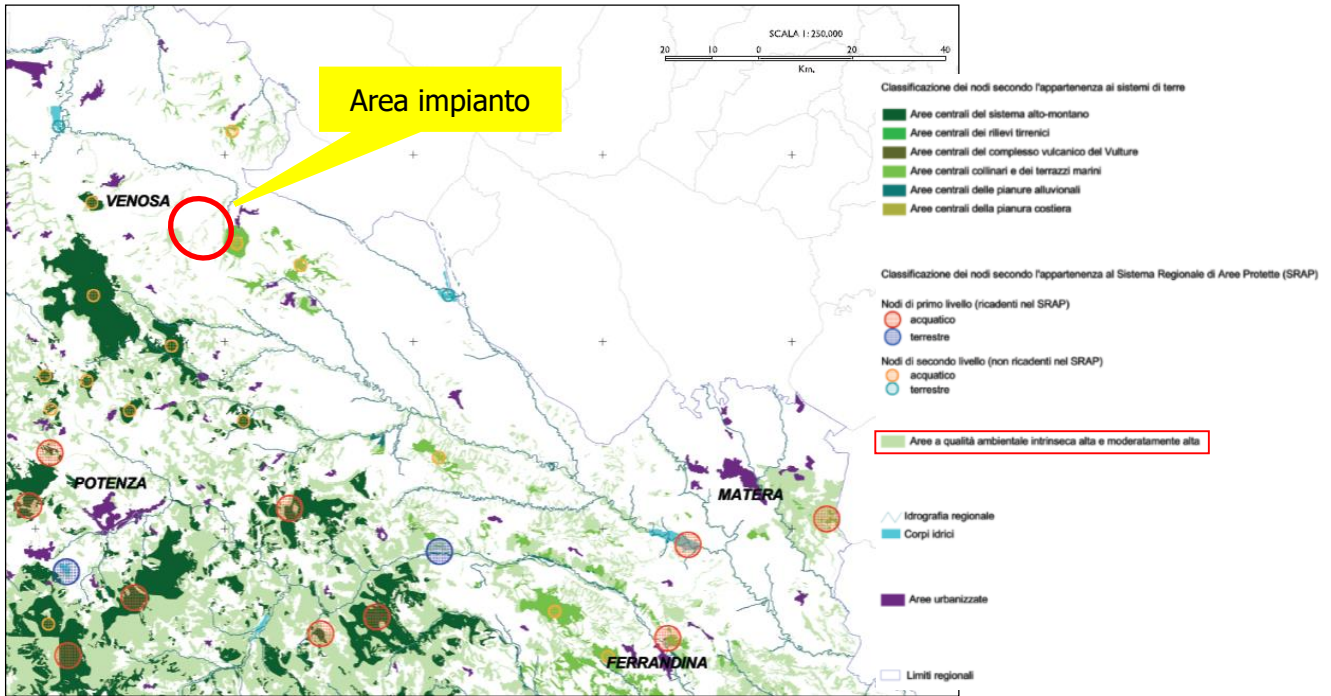



Figura 2-20: Stralcio Tavola D2: Carta delle aree di buffer ecologico

L'area è in parte interessata da sporadiche Aree a qualità ambientale intrinseca alta e moderatamente alta della rete ecologica.

Schema di rete ecologica regionale

Una volta proceduto all'identificazione e caratterizzazione dei nodi e delle aree di cuscinetto ecologico, la definizione dello schema di rete ecologica si è completata con la definizione a scala regionale delle principali direttrici dei corridoi ecologici.

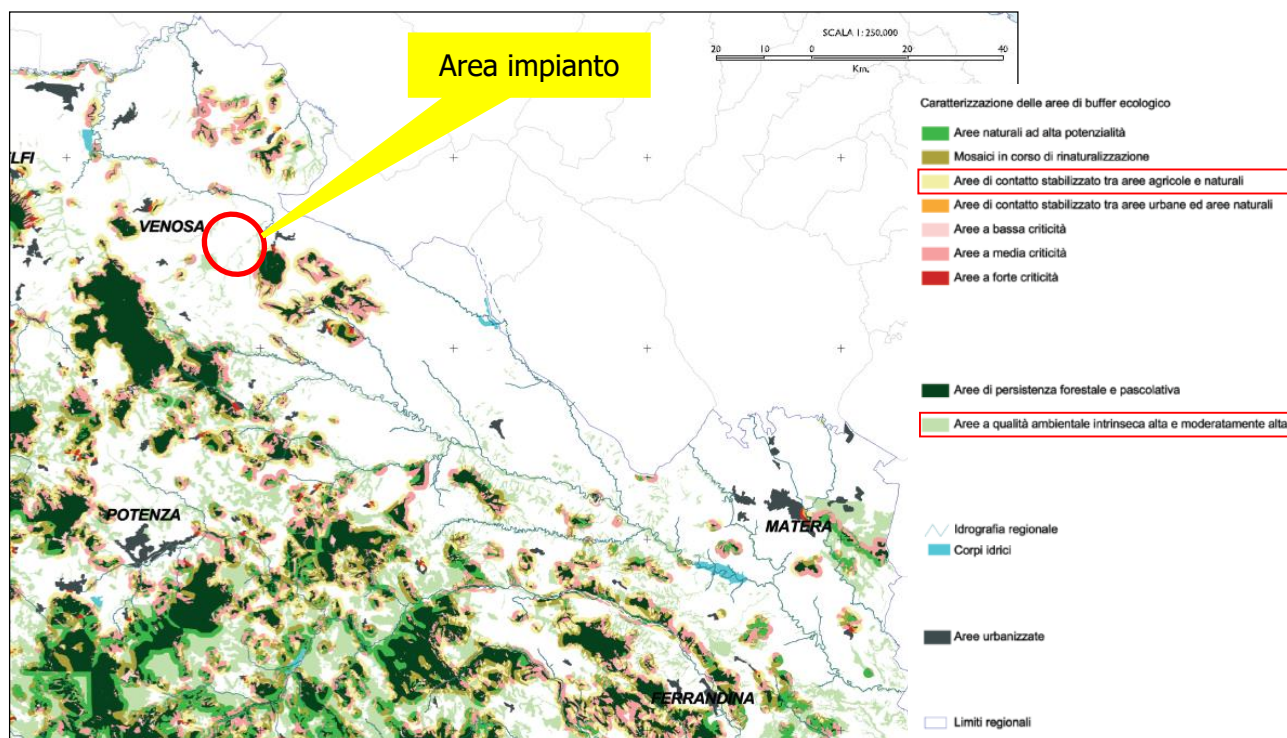
I criteri seguiti sono stati i seguenti:

- identificazione delle direttrici di connessione dei nodi costieri, nelle fasce costiere tirrenica e ionica;
- identificazione delle direttrici di connessione collegate ai corridoi fluviali, territorialmente identificate in via preliminare nelle fascia di 250 m dalla sponda dei corsi d'acqua di rilievo regionale;



- identificazione delle direttrici di connessione dei nodi montani e collinari, in corrispondenza di fasce di territorio caratterizzate da qualità ambientale intrinseca elevata o molto elevata (Tavola C2).

Le direttrici di connessione identificate sono relative a corridoi di rilevanza regionale o di primo livello, intesi come fasce ampie di collegamento tra nodi di primo o secondo livello, che costituiscono l'ossatura della rete regionale.



Figura 2-21: Stralcio Tavola D3: Schema di rete ecologica regionale

L'area interessata dalle opere in progetto non interessa né direttrici di connessione dei nodi costieri, né direttrici di connessione collegate ai corridoi fluviali e neanche direttrici di connessione dei nodi montani e collinari.

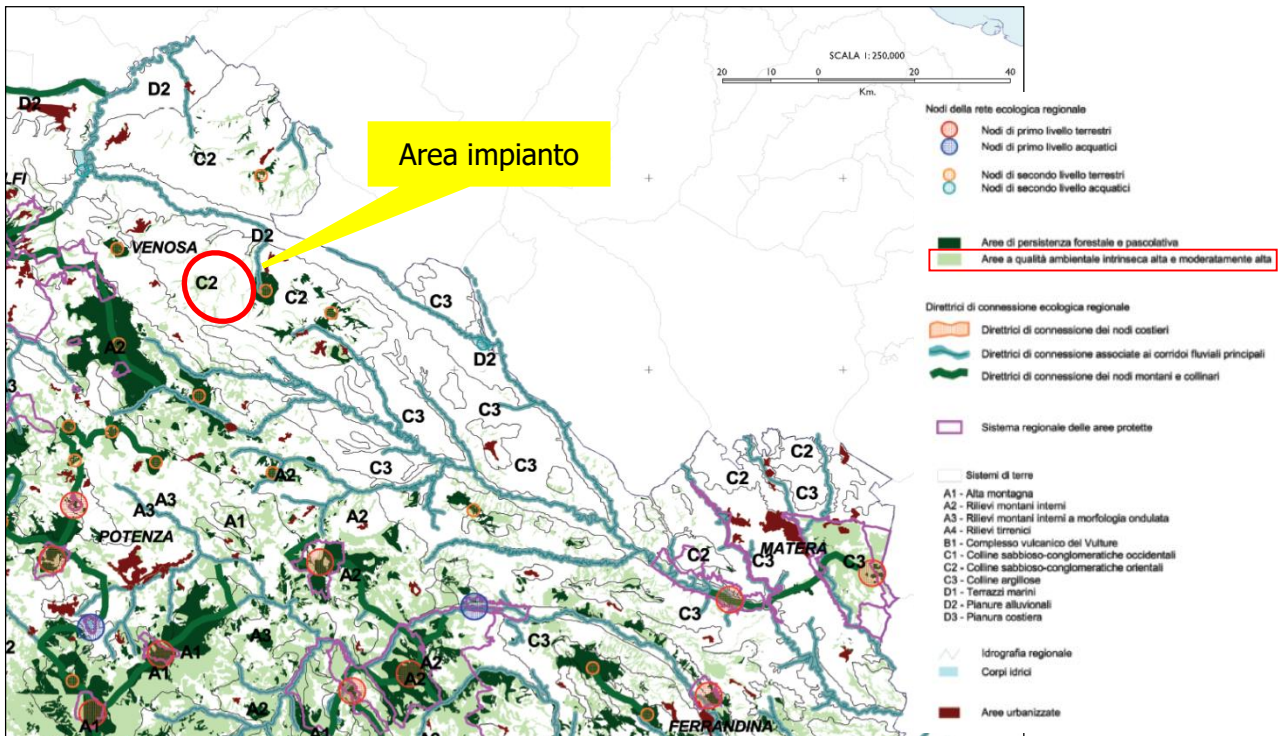

2.2.6. Carta Forestale Regionale

Negli ultimi decenni, le problematiche legate alla gestione delle risorse ambientali e forestali hanno assunto un ruolo di primo piano nella definizione delle linee politiche d'intervento sul territorio. Nel caso delle foreste, vari fattori hanno infatti influito sul quadro delle responsabilità di pianificazione: l'aumento della sensibilità pubblica alle questioni ambientali, l'opportunità di allargare i processi decisionali con una maggiore partecipazione dei diversi operatori, l'esigenza di migliorare l'interscambio delle informazioni del settore, la necessità di promuovere un uso sostenibile delle risorse forestali e ambientali in genere. Appare, dunque, quanto mai importante disporre di un quadro aggiornato e attendibile dello 'stato' delle foreste, definito attraverso la conoscenza delle diverse componenti di interesse forestale presenti in un determinato territorio. In tale contesto, la Regione Basilicata, tenuto conto della necessità di adeguare la conoscenza del patrimonio boschivo, ha affidato all'Istituto Nazionale di Economia Agraria (INEA - sede regionale per la Basilicata) un progetto di fattibilità per la realizzazione di un Sistema Informativo Forestale che prevedeva, tra l'altro, la redazione della Carta Forestale Regionale e dell'Inventario Regionale.

Nel 2004 il Dipartimento Ambiente Territorio e Politiche della Sostenibilità ha finanziato la prima fase di questo progetto, relativa alla predisposizione della Carta Forestale in formato numerico, a scala di elevato dettaglio, al fine di ottenere una conoscenza analitica della risorsa forestale e soprattutto di consentire la quantificazione e la distribuzione spaziale di questo patrimonio, a oggi scarsamente conosciuto a causa di informazioni non aggiornate e non supportate da criteri classificatori omogenei.

La Carta Forestale, congiuntamente all'Inventario Forestale, rappresenta uno degli strumenti di conoscenza e analisi più importanti per la pianificazione e la gestione dei territori boscati. Essa costituisce, infatti, lo strumento privilegiato per ottenere informazioni relative alla fisionomia, composizione, struttura, modalità gestionali e attitudini funzionali delle risorse forestali, configurandosi quindi come elemento di riferimento per la redazione dei piani di gestione a scala sia aziendale che territoriale e, in generale, per l'attuazione di tutti gli interventi di conservazione e valorizzazione delle risorse silvo-pastorali.

Per la realizzazione della Carta sono state impiegate tecnologie informatiche e sistemi di gestione di dati territoriali che consentono un utilizzo semplice ed efficiente dei dati raccolti e un loro agevole aggiornamento, al fine di superare la visione statica della risorsa forestale che, per sua stessa natura, è caratterizzata da grande dinamismo evolutivo. Le nuove politiche forestali mondiali e nazionali mettono difatti in risalto come sia di notevole importanza rilevare e mantenere aggiornate tutte le



informazioni che riguardano il territorio e l'ambiente e, in particolare, quelle inerenti le caratteristiche dei boschi: estensione, qualità, consistenza, tipo di gestione, caratteristiche compositive e strutturali, ecc. La realizzazione della Carta Forestale Regionale, che trova in un apposito atlante una rappresentazione sintetica e di carattere divulgativo, ha come specifici obiettivi:

a) la conoscenza della distribuzione geografica e della fisionomia del patrimonio forestale disaggregata su più ambiti territoriali, dal regionale al comunale;

b) l'adozione di una metodologia di classificazione in grado di cogliere le attuali peculiarità della copertura forestale lucana, ma altresì dotata del necessario grado di flessibilità per rappresentare condizioni che si potranno determinare in conseguenza di cambiamenti nei fattori ambientali e nelle modalità gestionali;

c) la produzione di una cartografia tematica di riferimento, facilmente aggiornabile, che sia prodromica alla realizzazione dell'Inventario Forestale Regionale.

Infine la DGR 6 maggio 2008, n. 655 ha determinato l' "Approvazione della Regolamentazione in materia forestale per le aree della Rete Natura 2000 in Basilicata, in applicazione del D.P.R. 357/97, del D.P.R. 120/2003 e del Decreto MATTM del 17/10/2007".





Figura 2-22: Stralcio Carta forestale Regione Basilicata – Fonte <http://rsdi.regione.basilicata.it/webGis>

Non si evidenziano interferenze tra l'impianto in progetto e le aree boschive presenti nell'area di intervento, solo un tratto di viabilità da realizzare per raggiungere la turbina WTG08 è adiacente ad un'area a pascolo incolto.

2.2.7. II PIEAR

Con la L.R. 1 del 19-1-2010, successivamente modificata ed integrata con D.G.R. 153 del 10-2-2010, è stato approvato il Piano di Indirizzo Energetico Ambientale Regionale (PIEAR).

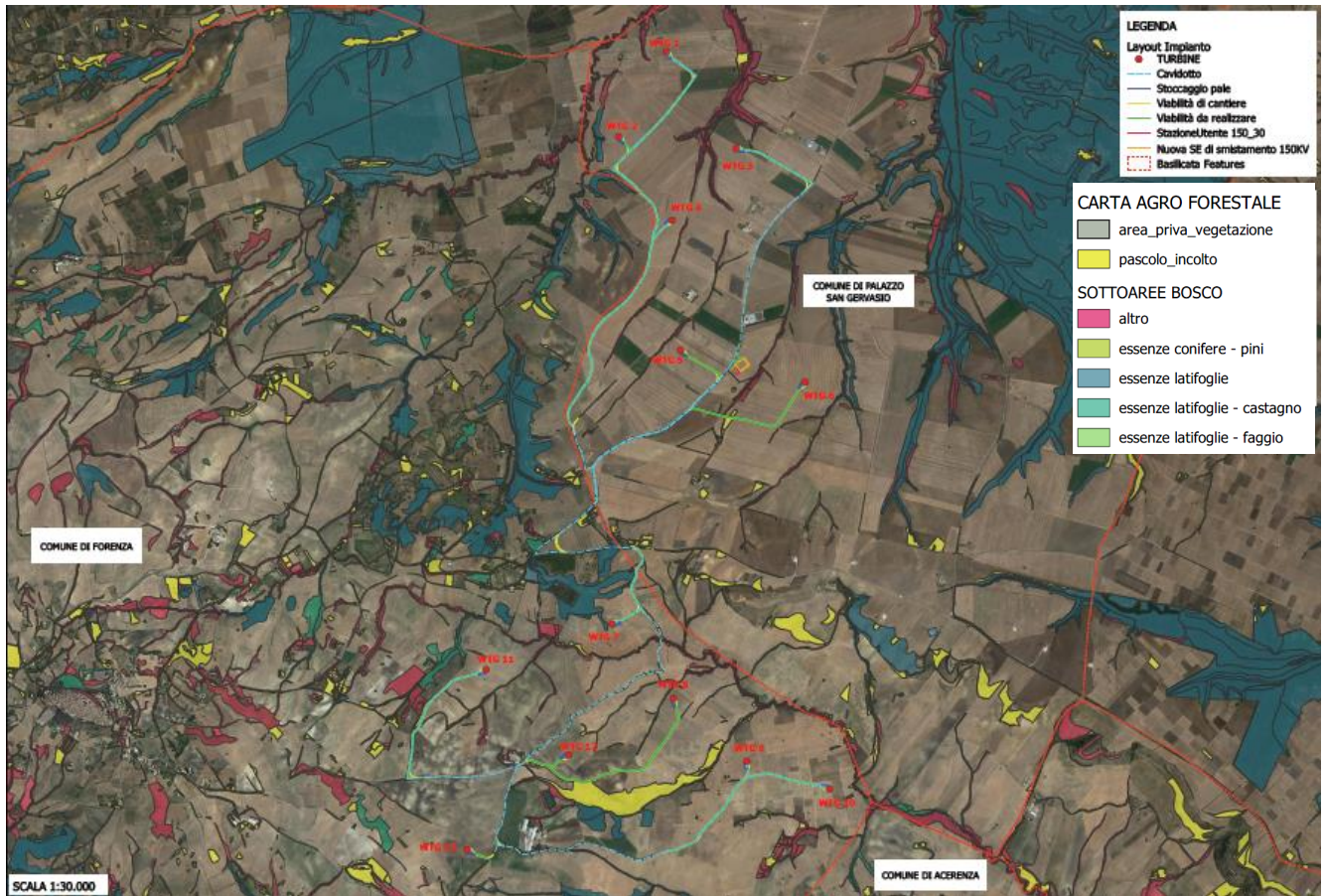
Nell'ottica di favorire lo sviluppo di un eolico di qualità che rappresenti, anche, un esempio di integrazione tra attività antropica, ambiente e paesaggio sono stati individuati i requisiti minimi che un impianto FER deve rispettare al fine di poter essere realizzato.

Gli impianti di grande generazione devono possedere **requisiti minimi di carattere ambientale, territoriale, tecnico e di sicurezza**, propedeutici all'avvio dell'iter autorizzativo.

A tal fine sul territorio regionale sono stati individuati aree e siti non idonei alla installazione di tali impianti.

Si riportano di seguito le specifiche del Piano.

Requisiti tecnici minimi

I progetti per la realizzazione di impianti eolici di grande generazione, per essere esaminati ai fini dell'autorizzazione unica di cui all'art.12 del D.lgs 387/2003, è necessario che, indipendentemente dalla zona in cui ricadono, soddisfino i seguenti vincoli tecnici minimi:

- a) Velocità media annua del vento a 25 m dal suolo non inferiore a 4 m/s;
- b) Ore equivalenti di funzionamento dell'aerogeneratore non inferiori a 2.000 ore;
- c) Densità volumetrica di energia annua unitaria non inferiore a 0,2 kWh/(anno·mc), come riportato nella formula seguente:

$$E_v = \frac{E}{18D^2H} \geq 0,2 \left[kWh / (anno \cdot m^3) \right]$$

Dove:

E = energia prodotta dalla turbina (espressa in kWh/anno);

D = diametro del rotore (espresso in metri);

H = altezza totale dell'aerogeneratore (espressa in metri), somma del raggio del rotore e dell'altezza da terra del mozzo;



d) Numero massimo di aerogeneratori: 30 (10 nelle aree di valore naturalistico, paesaggistico ed ambientale). Per gli impianti collegati alla rete in alta tensione, di potenza superiore a 20 MW, ed inoltre, per quelli realizzati nelle aree di valore naturalistico, paesaggistico ed ambientale, dovranno essere previsti interventi a supporto dello sviluppo locale, commisurati all'entità del progetto, ed in grado di concorrere, nel loro complesso, agli obiettivi del PIEAR.

Ai fini della valutazione delle ore equivalenti, di cui al punto b, e della densità volumetrica, di cui al punto c, valgono le seguenti definizioni:

Ore equivalenti di funzionamento di un aerogeneratore: rapporto fra la produzione annua di energia elettrica dell'aerogeneratore espressa in megawattora (MWh) (basata sui dati forniti dalla campagna di misure anemometriche) e la potenza nominale dell'aerogeneratore espressa in megawatt (MW).

Densità volumetrica di energia annua unitaria (Ev): rapporto fra la stima della produzione annua di energia elettrica dell'aerogeneratore espressa in chilowattora anno, e il volume del campo visivo occupato dall'aerogeneratore espresso in metri cubi e pari al volume del parallelepipedo di lati $3D$, $6D$ e H , dove D è il diametro del rotore e H è l'altezza complessiva della macchina (altezza del mozzo + lunghezza della pala).



Figura 2-23: Volume del campo visivo occupato da un aerogeneratore

La densità volumetrica di energia annua unitaria è un parametro di prestazione dell'impianto che permette di avere una misura dell'impatto visivo di due diversi aerogeneratori a parità di energia prodotta. Infatti, avere elevati valori di E_v significa produrre maggiore energia a parità di impatto visivo dell'impianto.

Dai dati riportati nella Relazione tecnica e nello *Studio anemologico* si possono desumere i seguenti dati:

- a) la velocità media annua del vento a 25 m dal suolo è maggiore di 4 m/s;
- b) le ore equivalenti di funzionamento dell'aerogeneratore sono maggiori di 2.000 ore;
- c) la densità volumetrica di energia annua unitaria è maggiore di 0,2 kWh/(anno·mc).

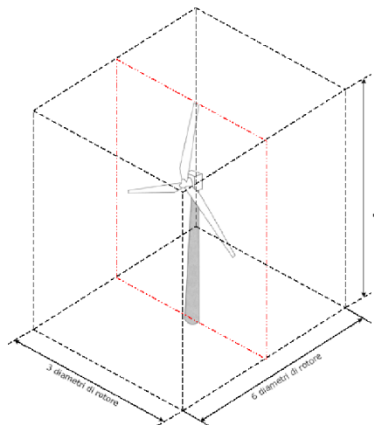
Infine il numero complessivo di turbine da installare è inferiore a 30, pertanto si ritiene che i requisiti tecnici minimi previsti dal PIEAR siano soddisfatti.

Requisiti di sicurezza

L'appendice A al punto 1.2.1.4. pone diversi requisiti di sicurezza a cui si deve attenere inderogabilmente la definizione del layout di progetto. Essi sono:

a) Distanza minima di ogni aerogeneratore dal limite dell'ambito urbano previsto dai regolamenti urbanistici redatti ai sensi della L.R. n. 23/99 determinata in base ad una verifica di compatibilità acustica e tale da garantire l'assenza di effetti di Shadow-Flickering in prossimità delle abitazioni, e comunque non inferiore a 1000 metri;

a-bis) Distanza minima di ogni aerogeneratore dalle abitazioni determinata in base ad una verifica di compatibilità acustica (relativi a tutte le frequenze emesse), di Shadow-Flickering, di sicurezza in caso di rottura accidentale degli organi rotanti. In ogni caso, tale distanza non deve essere inferiore a 2,5 volte l'altezza massima della pala (altezza della torre più lunghezza della pala) o 300 metri;

b) Distanza minima da edifici subordinata a studi di compatibilità acustica, di Shadow-Flickering, di sicurezza in caso di rottura accidentale degli organi rotanti. In ogni caso, tale distanza non deve essere inferiore a 300 metri;

c) Distanza minima da strade statali ed autostrade subordinata a studi di sicurezza in caso di rottura accidentale degli organi rotanti, in ogni caso tale distanza non deve essere inferiore a 300 metri;

d) Distanza minima da strade provinciali subordinata a studi di sicurezza in caso di rottura accidentale degli organi rotanti e comunque non inferiore a 200 metri;

d-bis) Distanza minima da strade di accesso alle abitazioni subordinata a studi di sicurezza in caso di rottura accidentale degli organi rotanti e comunque non inferiore a 200 metri;



e) E' inoltre necessario nella progettazione, con riferimento al rischio sismico, osservare quanto previsto dall'Ordinanza n. 3274/03 e sue successive modifiche, nonché al DM 14 gennaio 2008 ed alla Circolare Esplicativa del Ministero delle Infrastrutture n.617 del 02/02/2009 e, con riferimento al rischio idrogeologico, osservare le prescrizioni previste dai Piani di Assetto Idrogeologico (PAI) delle competenti Autorità di Bacino;

f) Distanza tale da non interferire con le attività dei centri di osservazioni astronomiche e di rilevazioni di dati spaziali, da verificare con specifico studio da allegare al progetto.

In merito ai criteri sopra elencati si riportano le seguenti considerazioni:

Il centro urbano più prossimo è quello del comune di Forenza che dista circa 2,8 km dalla turbina più vicina.

a-bis) la distanza minima di ogni aerogeneratore dalle abitazioni è maggiore di 2,5 volte l'altezza massima della turbine, ovvero 500 m.

Distanza minima da edifici è maggiore di 300 m (Cft. Relazione di impatto acustico, Relazione sull'effetto Shadow-Flickering e Relazione di calcolo della gittata massima).

c) la distanza minima da strade statali ed autostrade è maggiore di 300 metri;

d) la distanza minima da strade provinciali è maggiore di 200 metri;

d-bis) la distanza minima da strade di accesso alle abitazioni è maggiore di 200 metri;

e) con riferimento al rischio idrogeologico, saranno osservare le prescrizioni previste dai Piani di Assetto Idrogeologico (PAI) delle competenti Autorità di Bacino;

f) il più vicino centro di osservazioni astronomiche è nel Comune di Castelgrande, distante circa 40 km dalla turbine più vicina.

Dalle valutazioni sopra esposte è possibile affermare che il progetto risulta conforme ai requisiti di sicurezza previsti dal PIEAR.



Requisiti anemologici

Il progetto definitivo dell'impianto deve contenere uno Studio Anemologico correlato alle dimensioni del parco e con rilevazioni della durata di almeno un anno.

Le rilevazioni anemologiche devono rispettare i seguenti requisiti minimi:

a) Presenza di almeno una torre anemometrica nel sito con documentazione comprovante l'installazione.

b) La torre anemometrica deve essere installata seguendo le norme IEC 61400 sul posizionamento dei sensori e sulle dimensioni caratteristiche delle diverse parti che compongono la torre medesima.

c) I sensori di rilevazione della velocità del vento devono essere corredati da certificato di calibrazione non antecedente a 3 anni dalla data di fine del periodo di acquisizione.

d) Deve essere fornito un certificato di installazione della torre rilasciato dal soggetto incaricato dell'installazione, completa dei sensori e del sistema di acquisizione, memorizzazione e trasmissione dati, nonché un certificato rilasciato dal Comune che attesti l'avvenuta installazione della torre, previa comunicazione. Devono inoltre essere forniti i rapporti di manutenzione della torre.

e) Deve essere allegata la comprova dell'avvenuto perfezionamento della procedura di autorizzazione tramite comunicazione al Comune, per l'installazione di tutti gli anemometri che effettuano le misurazioni del Parco; la data di perfezionamento deve essere precedente all'inizio delle misurazioni stesse.

f) Periodo di rilevazione di almeno 1 anno di dati validi e consecutivi (è ammessa una perdita di dati pari al 10% del totale); qualora i dati a disposizione siano relativi ad un periodo di tempo inferiore ad un anno, ma comunque superiore a 9 mesi è facoltà del richiedente adottare una delle due strategie seguenti: considerare il periodo mancante alla stregua di un periodo di calma ed includere tale periodo nel calcolo dell'energia prodotta; integrare i dati mancanti con rilevazioni effettuate tramite torre anemometrica, avente le caratteristiche dei punti b), c), d) ed e), fino al raggiungimento di misurazioni che per un periodo consecutivo di un anno presentino una perdita di dati non superiore al 10% del totale. Qualora i dati mancanti fossero in numero maggiore di 3 mesi, il monitoraggio dovrà estendersi per il periodo necessario ad ottenere dati validi per ognuno dei mesi dell'anno solare.

g) I dati sperimentali acquisiti dovranno essere forniti alla presentazione del progetto nella loro forma digitale, originaria ed in forma aggregata con periodicità giornaliera, in un formato alfanumerico



tradizionale (ascii o xls). La Pubblica Amministrazione si impegna ad utilizzare i dati anemologici forniti dal proponente per i soli fini istituzionali.

h) Devono essere fornite le incertezze totali di misura delle velocità rilevate dai sensori anemometrici utilizzati per la stima della produzione energetica.

i) Nella documentazione tecnica dovrà essere riportato un calendario dettagliato delle acquisizioni fatte da ciascun sensore di ciascuna torre nei mesi di rilevazione, insieme all'elenco delle misure ritenute non attendibili.

Dalle informazioni riscontrate nello *Studio anemologico* allegato al progetto definitivo è possibile affermare che i criteri anemologici previsti dal PIEAR sono soddisfatti.

Per ulteriori approfondimenti si rimanda alla sopra citata relazione.

La progettazione

Il cap. 1.2.1.6. dell'Appendice A al PIEAR riporta gli elementi progettuali minimi dal punto di vista ambientale. In particolare predispone che nella progettazione dell'impianto eolico si deve garantire una disposizione degli aerogeneratori la cui mutua posizione impedisca visivamente il così detto "effetto gruppo" o "effetto selva". A tal proposito e al fine di garantire la presenza di corridoi di transito per la fauna oltre che ridurre l'impatto visivo gli aerogeneratori devono essere disposti in modo tale che:

- a) La distanza minima tra gli aerogeneratori sia pari a 3 diametri rotore;
- b) La distanza minima tra le file di aerogeneratori sia pari a 6 diametri rotore.



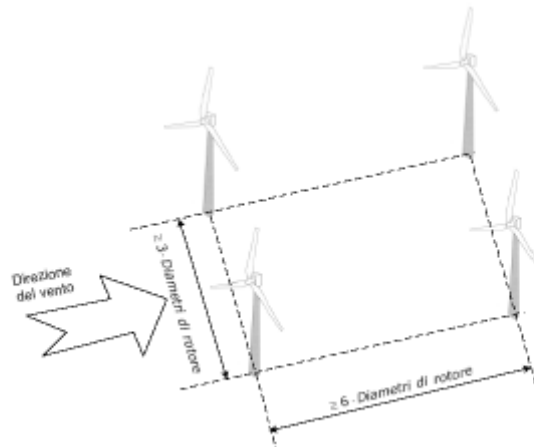

Dando riscontro al contenuto del PIEAR si è mantenuta una distanza tra gli aerogeneratori sempre maggiore a 3 diametri rotore, nella fattispecie del caso tale dimensione è pari a 435 metri. Si ritiene pertanto che, coerentemente a quanto definito dal PIEAR, il layout di impianto sia stato progettato in modo tale da evitare ogni possibile verificarsi del cosiddetto effetto selva e da evitare il cosiddetto effetto barriera per l'avifauna.

Inoltre, l'Allegato A, detta alcune **raccomandazioni per la progettazione**, la costruzione, l'esercizio e la dismissione degli impianti. E, nella fattispecie:

- Le torri tubolari di sostegno (divieto di utilizzare torri a traliccio e tiranti) debbono essere rivestite con vernici antiriflesso di colori presente nel paesaggio o neutri, evitando l'apposizione di scritte e/o avvisi pubblicitari;
- L'ubicazione dell'impianto deve essere il più vicino possibile al punto di connessione alla rete di conferimento dell'energia in modo tale da ridurre l'impatto degli elettrodotti di collegamento;
- Evitare l'ubicazione degli impianti e delle opere connesse (cavidotti interrati, strade di servizio, sottostazione ecc.) in prossimità di compluvi e torrenti montani, indipendentemente dal loro bacino idraulico, regime e portate, e nei pressi di morfosttrutture carsiche quali doline e inghiottitoi;
- Gli sbancamenti e i riporti di terreno devono essere contenuti il più possibile ed è necessario prevedere per le opere di contenimento e ripristino l'utilizzo di tecniche di ingegneria naturalistica;
- Occorre evitare di localizzare gli aerogeneratori in punti del territorio tali da richiedere necessariamente le segnalazioni di sicurezza del volo a bassa quota rappresentate da colorazioni bianche e rosse e segnali luminosi;



- Al termine dei lavori il proponente deve procedere al ripristino morfologico, alla stabilizzazione ed inerbimento di tutte le aree soggette a movimenti di terra e al ripristino della viabilità pubblica e privata, utilizzata ed eventualmente danneggiata in seguito alle lavorazioni;

- Gli oli esausti derivanti dal funzionamento dell'impianto eolico dovranno essere adeguatamente trattati e smaltiti presso il Consorzio obbligatorio degli oli esausti;

- Alla fine del ciclo produttivo dell'impianto, il soggetto autorizzato è tenuto a dismettere l'impianto secondo il progetto approvato o, in alternativa, l'adeguamento produttivo dello stesso.

In merito ai punti 1.2.1.7, 1.2.1.8, 1.2.1.9 dell'Allegato al PIEAR la ditta proponente si impegna ad osservare gli accorgimenti indicati.

Aree e siti non idonei

Sono aree che per effetto dell'eccezionale valore ambientale, paesaggistico, archeologico e storico o per effetto della pericolosità idrogeologica si ritiene necessario preservare.

Ricadono in questa categoria:

- 1. Le Riserve Naturali regionali e statali;*
- 2. Le aree SIC e pSIC*
- 3. Le aree ZPS e pZPS;*
- 4. Le Oasi WWF;*
- 5. I siti archeologici e storico-monumentali con fascia di rispetto di 300 m;*
- 6. Le aree comprese nei Piani Paesistici di Area vasta soggette a vincolo di conservazione A1 e A2;*
- 7. Tutte le aree boscate;*
- 8. Aree boscate ed a pascolo percorse da incendio da meno di 10 anni dalla data di presentazione dell'istanza di autorizzazione;*
- 9. Le fasce costiere per una profondità di 1.000m;*
- 10. Le aree fluviali, umide, lacuali e dighe artificiali con fascia di rispetto di 150 m dalle sponde (ex D.lgs n.42/2004) ed in ogni caso compatibile con le previsioni dei Piani di Stralcio per l'Assetto Idrogeologico;*



11. I centri urbani. A tal fine è necessario considerare la zona all'interno del limite dell'ambito urbano previsto dai regolamenti urbanistici redatti ai sensi della L.R. n. 23/99;
12. Aree dei Parchi Regionali esistenti, ove non espressamente consentiti dai rispettivi regolamenti;
13. Aree comprese nei Piani Paesistici di Area Vasta soggette a verifica di ammissibilità;
14. Aree sopra i 1200 metri di altitudine dal livello del mare;
15. Aree di crinale individuati dai Piani Paesistici di Area Vasta come elementi lineari di valore elevato;
16. Su terreni agricoli irrigui con colture intensive quali uliveti, agrumeti o altri alberi da frutto e quelle investite da colture di pregio (quali ad esempio le DOC, DOP, IGT, IGP, ecc.);
17. aree dei Piani Paesistici soggette a trasformabilità condizionata o ordinaria.

Per quanto concerne la conformità del progetto a quanto previsto dal PIER in merito ai siti idonei si fa presente che la più recente **L.R. n. 54 del 30 dicembre 2015 "Recepimento dei criteri per il corretto inserimento nel paesaggio e sul territorio degli impianti da fonti di energia rinnovabili ai sensi del D.M. 10.09.2010"** ha aggiornato la definizione dei siti non idonei all'installazione di FER, pertanto la conformità del progetto sarà valutata nel paragrafo successivo dedicato ai disposti della suddetta Legge Regionale.

Si riportano di seguito gli stralci cartografici allegati al PIER relativi alla vincolistica.





Figura 2-24: Parchi e Riserve Regionali e Nazionali, fonte PIEAR



Figura 2-25: Aree SIC e ZPS, fonte PIEAR



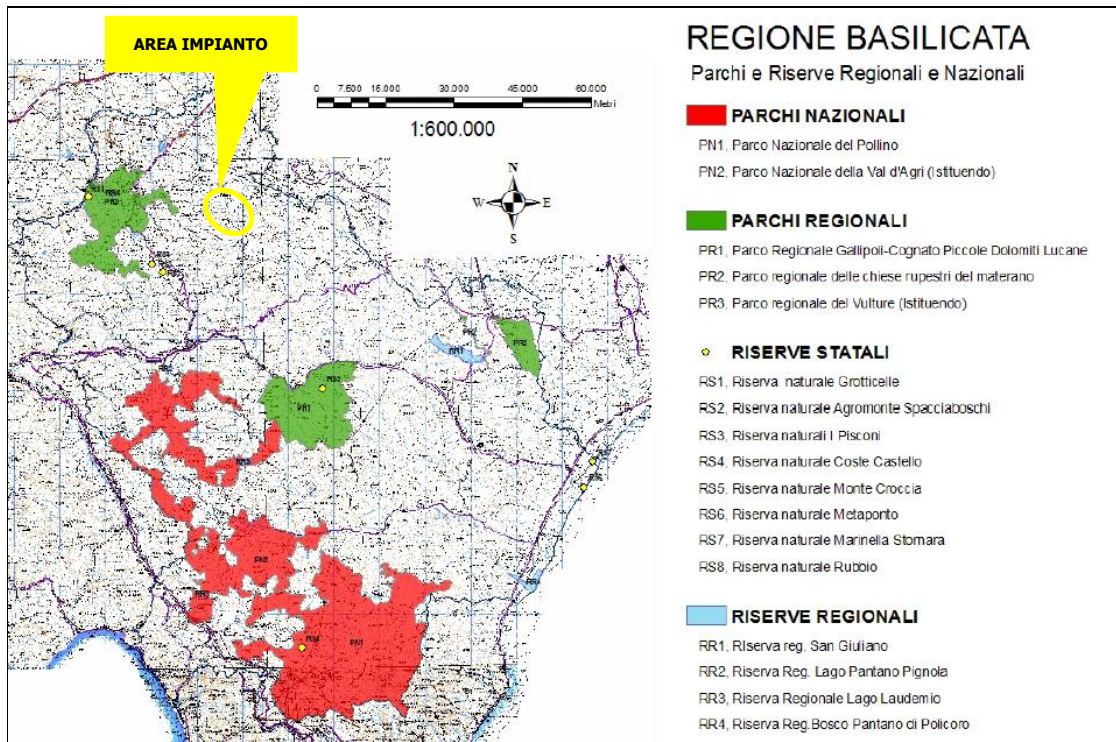

Figura 2-26: Piani Paesistici, aree Archeologiche, Beni Monumentali, fonte PIEAR

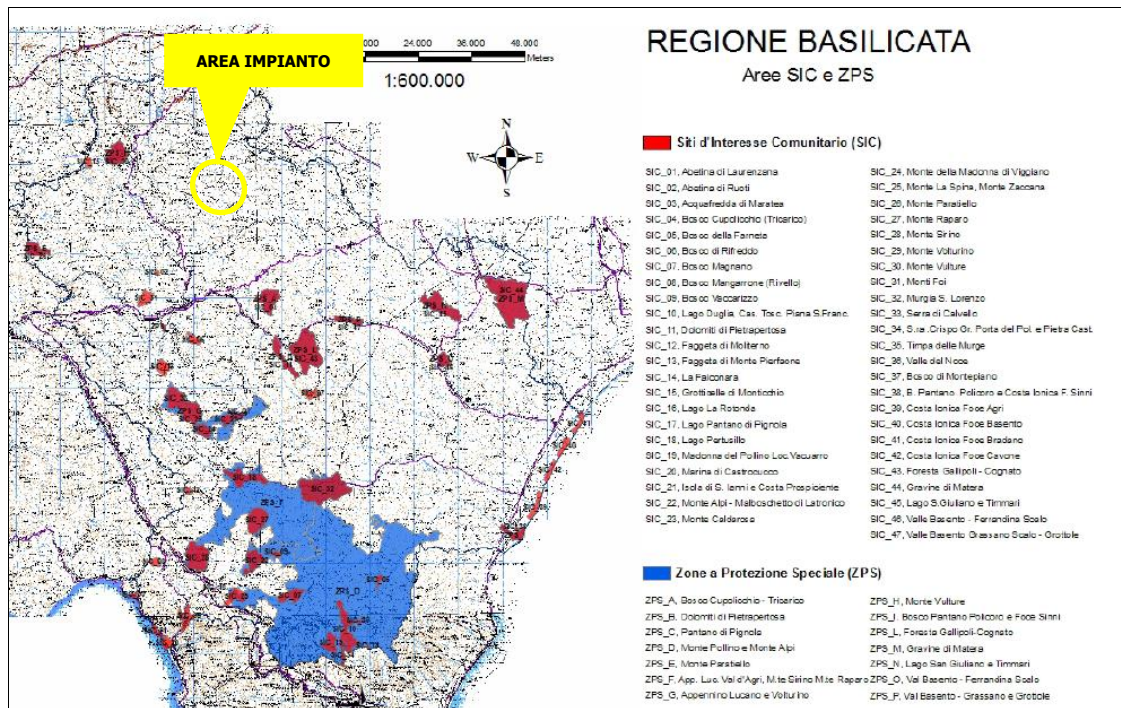

Figura 2-27: Carta dei Vincoli Naturalistici ed Ambientali, fonte PIEAR



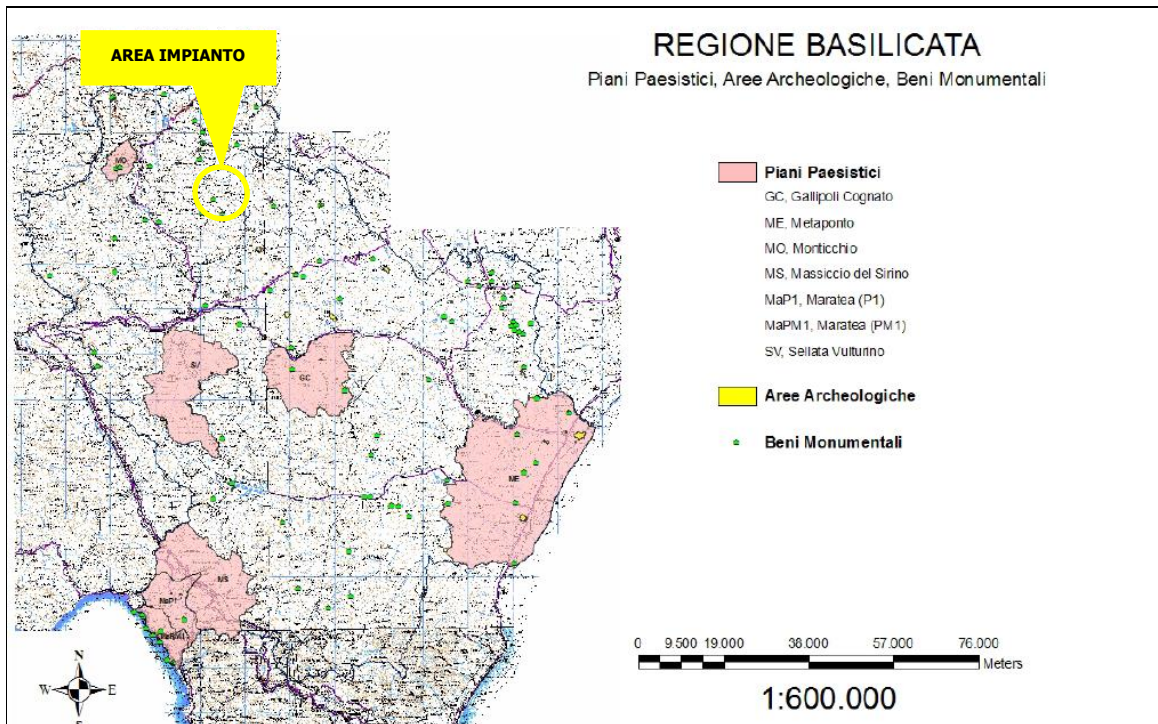

Figura 2-28: Altri vincoli, fonte PIEAR

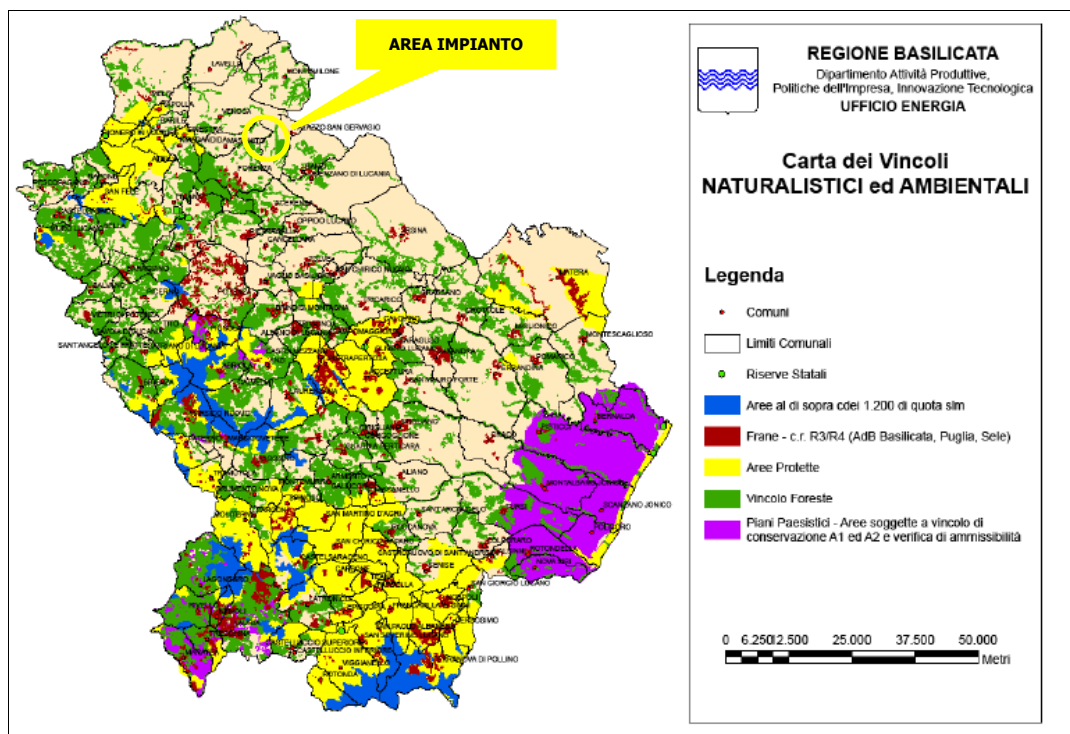
Alla luce delle considerazioni sopra riportate le opere in progetto risultano coerenti con quanto disposto dal PIEAR.

2.2.8. Legge Regionale n. 54 del 30 dicembre 2015

L'Allegato A della Legge Regionale n. 54 del 30 dicembre 2015 "Recepimento dei criteri per il corretto inserimento nel paesaggio e sul territorio degli impianti da fonti di energia rinnovabili ai sensi del D.M. 10.09.2010 definisce i siti non idonei all'installazione di FER riconducibili alle seguenti tematiche:

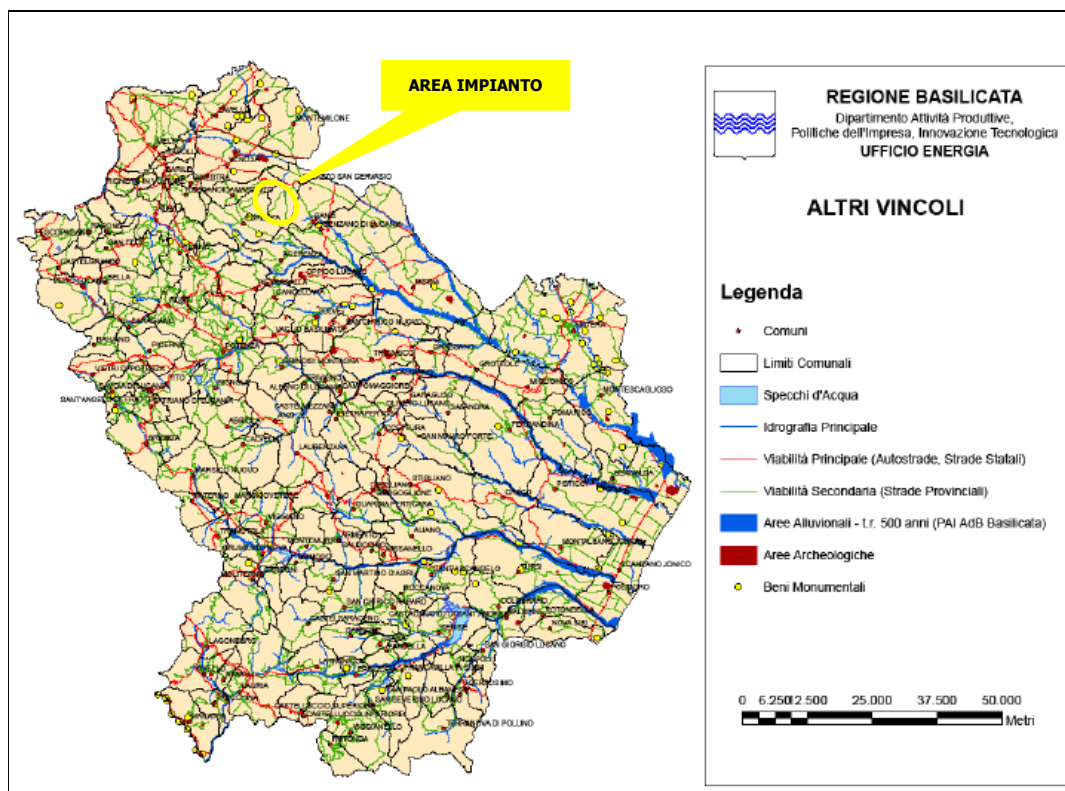
1. AREE SOTTOPOSTE A TUTELA DEL PAESAGGIO, DEL PATRIMONIO STORICO, ARTISTICO E ARCHEOLOGICO,
2. AREE COMPRESSE NEL SISTEMA ECOLOGICO FUNZIONALE TERRITORIALE,
3. AREE AGRICOLE,



4. AREE IN DISSESTO IDRAULICO ED IDROGEOLOGICO.

Si analizzerà di seguito la coerenza dell'impianto con la L.R. n. 54/2015, in particolare con la compatibilità delle opere in progetto con i siti non idonei.

1. AREE SOTTOPOSTE A TUTELA DEL PAESAGGIO, DEL PATRIMONIO STORICO, ARTISTICO E ARCHEOLOGICO

1.1. Siti inseriti nel patrimonio mondiale dell'UNESCO

E' compreso in questa tipologia il territorio della Basilicata che risulta iscritto nell'elenco dei siti del patrimonio mondiale dell'UNESCO denominato IT 670 "I Sassi ed il parco delle chiese rupestri di Matera", istituito dal 1993. E' previsto un buffer di 8000 mt dal perimetro del sito.



Figura 2-29: Perimetrazione sito UNESCO *I Sassi ed il parco delle chiese rupestri di Matera* e layout di progetto



L'area interessata dall'impianto dista circa 56 km dal sito UNESCO denominato IT 670 "I Sassi ed il parco delle chiese rupestri di Matera".

Si ritiene quindi che le opere a farsi siano coerenti con i caratteri paesaggistici, si precisa infine che l'elevata distanza tra il sito in progetto e il sito UNESCO scongiurano qualsiasi tipo di interferenza.

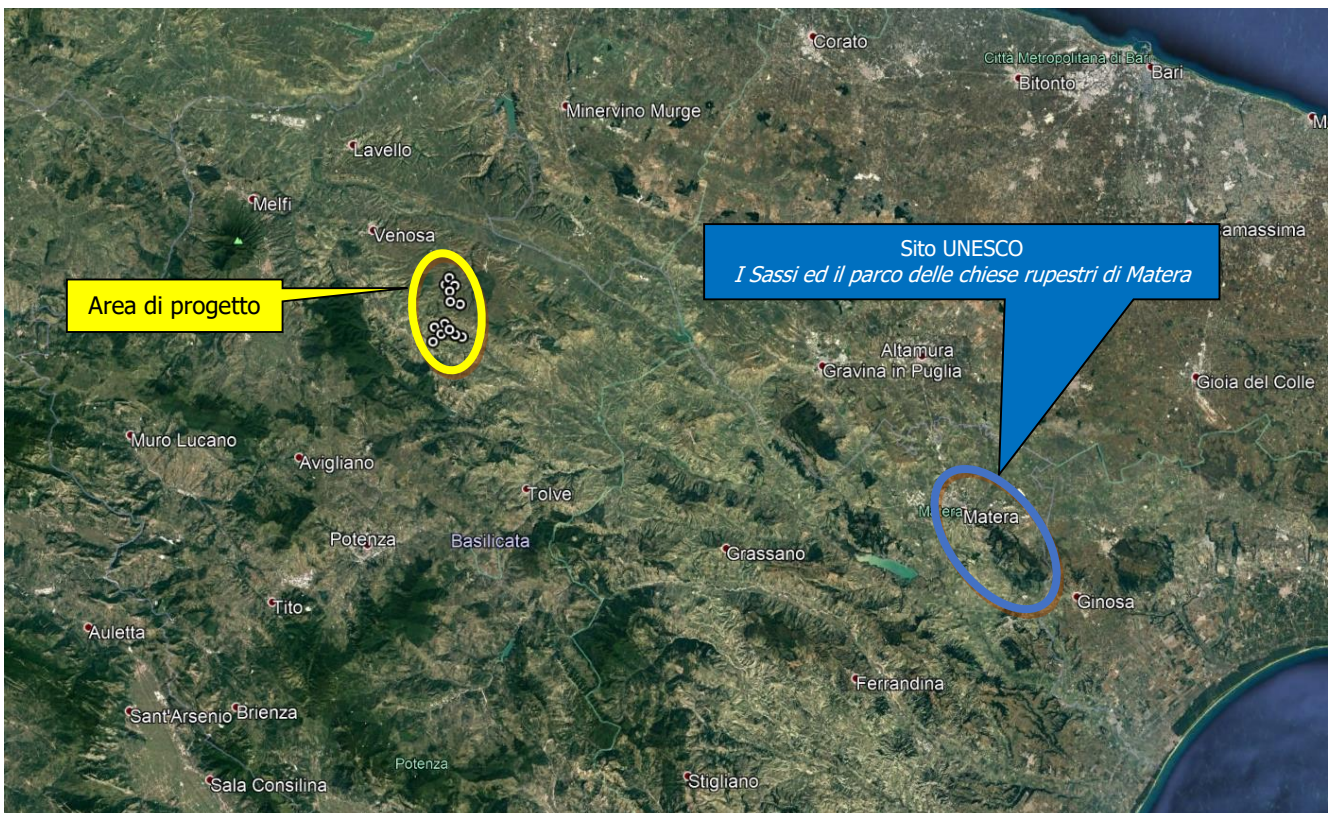
1.2. Beni monumentali

Sono comprese in questa tipologia i beni monumentali individuati e normati dagli artt. 10, 12 e 46 del D. Lgs n.42/2004 e s.m.ii. Per i beni monumentali esterni al perimetro dei centri urbani (Ambito Urbano da RU o da Zonizzazione Prg/PdF) si prevede un buffer è di 2000 m.





Figura 2-30: Estratto carta dei beni culturali immobili, archeologici e paesaggistici e layout di progetto

Come si evince dallo stralcio cartografico sopra riportato le turbine WTG 1, WTG2, WTG 6, WTG9 e WTG10 insistono sulla fascia perimetrale di Beni Paesaggistici art. 142 let c (Fiumi, torrenti, corsi d'acqua); mentre le turbine WTG 7, WTG8, WTG 11, WTG 12 e WTG 13 rientrano in un'area Beni Monumentali.

Gli impatti potenziali che le opere oggetto di studio potrebbero generare sono di due tipi, relative al regime idraulico del corso d'acqua interessato, e relative all'impatto visivo generato sul paesaggio. Si rimanda alle relazioni specialistiche che hanno approfondito tali aspetti, precisamente lo Studio Idraulico ed Idrologico e la Relazione Paesaggistica.

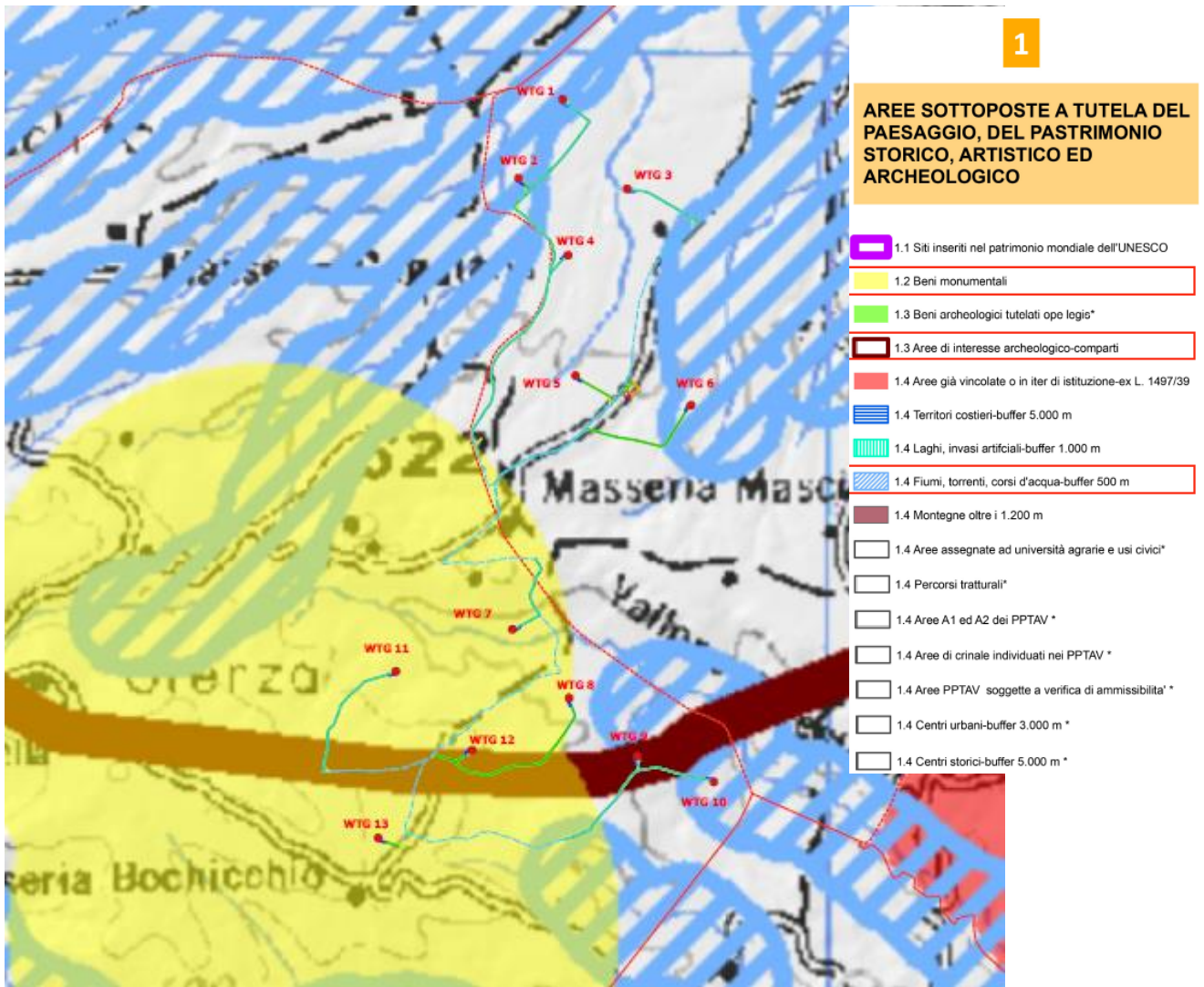

1.3. Beni archeologici

Il sito come "traccia archeologica di un'attività antropica" costituisce l'unità territoriale minima, riconoscibile nelle distinte categorie, indicate dall'allegato 3 (par. 17) delle Linee guida, di cui al D.M. 10/09/2010, come criteri di individuazione delle aree non idonee, secondo i seguenti raggruppamenti:

- "aree e beni di notevole interesse culturale di cui alla Parte II del D.Lgs. 42/2004" (artt. 10, 12 e 45);
- "zone situate in prossimità di parchi archeologici e nelle aree contermini ad emergenze di particolare interesse culturale";
- "zone individuate ai sensi dell'art. 142 del D.Lgs. 42/2004" (nello specifico dei siti archeologici, la lett. m.).

Il quadro di riferimento relativo ai beni archeologici permette di delineare due macrocategorie internamente differenziate:

1. Beni Archeologici tutelati ope legis

- Beni dichiarati di interesse archeologico ai sensi degli artt. 10, 12, 45 del D.Lgs. 42/2004 con divieto di costruzione impianti con buffer calcolato dai limiti del vincolo di m1000 nel caso degli eolici e m 300 nel caso dei fotovoltaici. L'elenco di tali beni è pubblicato e aggiornato sul sito della Soprintendenza per i Beni Archeologici della Basilicata.

- Beni per i quali è in corso un procedimento di dichiarazione di interesse culturale ai sensi degli artt. 14 e 46, assimilabili ai beni indicati al punto precedente.

- Tratturi vincolati ai sensi del D.M. 22 dicembre 1983 con possibilità di attraversamento e di affiancamento della palificazione al di fuori della sede tratturale verificata su base catastale storica.

- Zone individuate ai sensi dell'art. 142, lett. m del D.Lgs. 42/2004.

2. Aree di interesse archeologico, intese come contesti di giacenza storicamente rilevante (...).

I beni archeologici hanno una specifica normativa di riferimento per quanto attiene agli strumenti di tutela, tuttavia, tra le finalità di un Piano Paesaggistico è anche la tutela del contesto territoriale di giacenza di quanto non ancora oggetto di specifici provvedimenti di tutela. Pertanto, la perimetrazione delle aree non idonee ha inteso salvaguardare territori rispetto ai quali il livello di attenzione non è



sostenuto da dispositivi giuridici codificati, nella consapevolezza, peraltro, della natura non vincolante del documento redatto dal Tavolo Tecnico.

Su queste basi metodologiche, sono stati individuati come aree non idonee i seguenti comparti territoriali, (...), a cui sono stati dati nomi convenzionali.

L'area vasta dell'impianto non ricade in alcun comparto.

1.4. Beni paesaggistici

Sono comprese in questa tipologia:

- le aree già vincolate ai sensi dell' artt. 136 e 157 del D. Lgs n.42/2004 (ex L.1497/39), con decreti ministeriali e/o regionali e quelle in iter di istituzione.

<i>Aree interessate a vincoli paesaggistici in itinere</i>	
DENOMINAZIONE	TERRITORIO INTERESSATO
Matera	Intero territorio comunale di Matera
Ampliamento vincolo territorio comunale di Irsina (MT)	Intero territorio comunale di Genzano di Lucania (PZ)
Ampliamento vincolo Castel Lagopesole	Parte territorio comunale di Avigliano e Filiano (cfr. Planimetria allegata)

Per quanto concerne la ricognizione dei beni paesaggistici nell'area di progetto, come si evince dalla ***estratto della carta dei beni culturali immobili, archeologici e paesaggistici*** sopra riportato, ad oggi nessun **vincolo paesaggistico istituito ai sensi degli artt. 136 e 157 del D. Lgs n.42/2004** interessa l'area in questione.

- i territori costieri compresi in una fascia della profondità di 5000 metri dalla linea di battigia, anche per i terreni elevati sul mare, non ricadenti nelle aree vincolate ai sensi dell' artt. artt. 136 e 157 del D. Lgs n.42/2004 (exL.1497/39).

Il progetto non interessa territori costieri.

- i territori contermini ai laghi ed invasi artificiali compresi in una fascia della profondità di 1000 metri dalla linea di battigia, anche per i territori elevati sui laghi.

Il progetto non interessa territori contermini ai laghi ed invasi artificiali.



- i fiumi, i torrenti, i corsi d'acqua iscritti negli elenchi previsti dal testo unico delle disposizioni di legge sulle acque ed impianti elettrici, approvato con regio decreto 11 dicembre 1933, n. 1775, e le relative sponde o piedi degli argini per una fascia di 500 metri ciascuna.

Come si evince dallo stralcio cartografico sopra riportato le turbine WTG 1, WTG2, WTG 6 e WTG10 insistono sulla fascia perimetrale di Beni Paesaggistici art. 142 let c (Fiumi, torrenti, corsi d'acqua).

Anche alcuni tratti di cavidotto e di strade di nuova realizzazione interessano il succitato bene paesaggistico.

L'impatto potenziale che le opere oggetto di studio potrebbero generare sul bene afferiscono soprattutto al regime idraulico dei corsi d'acqua interessati. Si rimanda allo studio idraulico ed idrologico che ha verificato tale impatto.

- le montagne per la parte eccedente 1.200 metri sul livello del mare per la catena appenninica.

Nessuna interferenza.

- le aree assegnate alle università agrarie e le zone gravate da usi civici. Sono comprese in questa tipologia le aree gravate dal diritto che spetta a coloro che appartengono ad una determinata collettività – Comune o Frazione – di godere, traendone alcune utilità primarie, di beni immobili presenti nel territorio di riferimento della collettività stessa. Si tratta di terre, di fatto silvo-pastorali o agricole a queste funzionali, conservate alla popolazione proprietaria per il loro preminente interesse ambientale.

Nessuna interferenza.

- i percorsi tratturali. Si intendono come percorsi tratturali le tracce dell'antica viabilità legata alla transumanza, in parte già tutelate con D.M. del 22 dicembre 1983.

Nessuna interferenza con gli aerogeneratori ed il cavidotto interno.



- le aree comprese nei Piani Paesistici di Area Vasta soggette a vincolo di conservazione A1 e A2.

Le aree soggette a vincolo di conservazione A1 sono le aree a conservazione integrale, ove è possibile esclusivamente la realizzazione di opere di manutenzione, miglioramento e ripristino delle caratteristiche costitutive e degli usi attuali compatibili, nonché interventi volti all'eliminazione di eventuali usi incompatibili, ovvero detrattori ambientali.

Le aree soggette a vincolo di conservazione A2 sono le aree a conservazione parziale, ove è possibile, la realizzazione di opere di manutenzione, di miglioramento e ripristino delle caratteristiche costitutive, nonché interventi volti all'introduzione di nuovi usi che non alterino dette caratteristiche, oltreché interventi per l'eliminazione di eventuali usi incompatibili, ovvero detrattori ambientali.

Nessuna interferenza, l'area non è soggetta a Piani paesistici di Area vasta.

- le aree di crinale individuate dai Piani Paesistici di Area Vasta come elementi lineari di valore elevato.

Si tratta delle zone di rispetto riferite ad elementi puntuali o lineari, a carattere naturalistico e/o storico- monumentale, costituenti punti di vista dominanti e pertanto importanti, sia come elementi strutturanti il quadro paesaggistico, sia per una fruizione attiva del paesaggio.

Nessuna interferenza.

- le aree comprese nei Piani Paesistici di Area Vasta soggette a Verifica di Ammissibilità.

Si tratta di zone la cui trasformazione deve essere sottoposta a verifica di ammissibilità, consistente nella verifica, attraverso lo "studio di compatibilità" per vari tematismi - naturalistico, percettivo, storico..... – dell'ammissibilità di una trasformazione antropica, rispetto alla conservazione delle caratteristiche costitutive dell'area.

Nessuna interferenza.

- i centri urbani considerando il perimetro dell'Ambito Urbano dei Regolamenti Urbanistici (LUR 23/99) o, per i comuni sprovvisti di Regolamento Urbanistico, il perimetro riportato nella tavola di Zonizzazione dei PRG/ PdF. Si prevede un buffer di 2000 mt a partire dai suddetti perimetri.



L'impianto in progetto è ubicato a distanza maggiore di 2000 m dall'ambito urbano del comune di Forenza e del comune di Palazzo San Gervasio.

- i centri storici, intesi come dalla zona A ai sensi del D.M. 1444/68 prevista nello strumento urbanistico comunale vigente. E' previsto un buffer di 3.000 mt dal perimetro della zona A per gli impianti eolici e fotovoltaici di grande generazione e per gli impianti solari termodinamici.

L'impianto in progetto è ubicato a distanza di circa 5.000 m dalla zona A1 dello strumento urbanistico di Palazzo San Gervasio.



Figura 2-31: Stralcio del R.U. del Comune di Palazzo San Gervasio – TAV. RU1c Zonizzazione centro antico

Inoltre, l'impianto dista circa 3.500 m dalle *Aree private edificate ed edifici compresi in tessuti di valore storico-architettonico e ambientale*, del regolamento urbanistico del comune di Forenza.



Figura 2-32: Stralcio del R.U. del Comune di Forenza – TAV. 6.03

2. AREE COMPRESSE NEL SISTEMA ECOLOGICO FUNZIONALE TERRITORIALE

2.1. Aree Protette

Ricadono in questa tipologia le 19 Aree Protette, ai sensi della L. 394/91 inserite nel sesto elenco ufficiale delle aree naturali protette EUAP depositato presso il Ministero dell'Ambiente, compreso un buffer di 1000 mt a partire dal relativo perimetro.

La suddivisione per classificazione è la seguente:



- 2 Parchi Nazionali: Parco Nazionale del Pollino e Parco dell'Appennino Lucano Val d'Agri Lagonegrese.
- 2 Parchi Regionali: Gallipoli Cognato e Piccole Dolomiti Lucane e Chiese rupestri del Materano (alle quali si aggiunge l'istituendo Parco del Vulture);
- 8 Riserve Naturali Statali: Agromonte-Spacciaboschi, Coste Castello, Grotticelle, Pisconi, Rubbio, Marinella Stornara, Metaponto, Monte Crocchia.
- 8 Riserve Naturali Regionali: Abetina di Laurenzana, Lago Laudemio, Lago Pantano di Pignola, Lago Piccolo di Monticchio, Bosco Pantano di Policoro, San Giuliano, Calanchi di Montalbano.



Figura 2-33: Estratto carta delle aree comprese nel sistema ecologico funzionale territoriale e layout di progetto



Nell'intorno di 1000 m dall'area di progetto non sono presenti aree protette.

2.2. Zone Umide

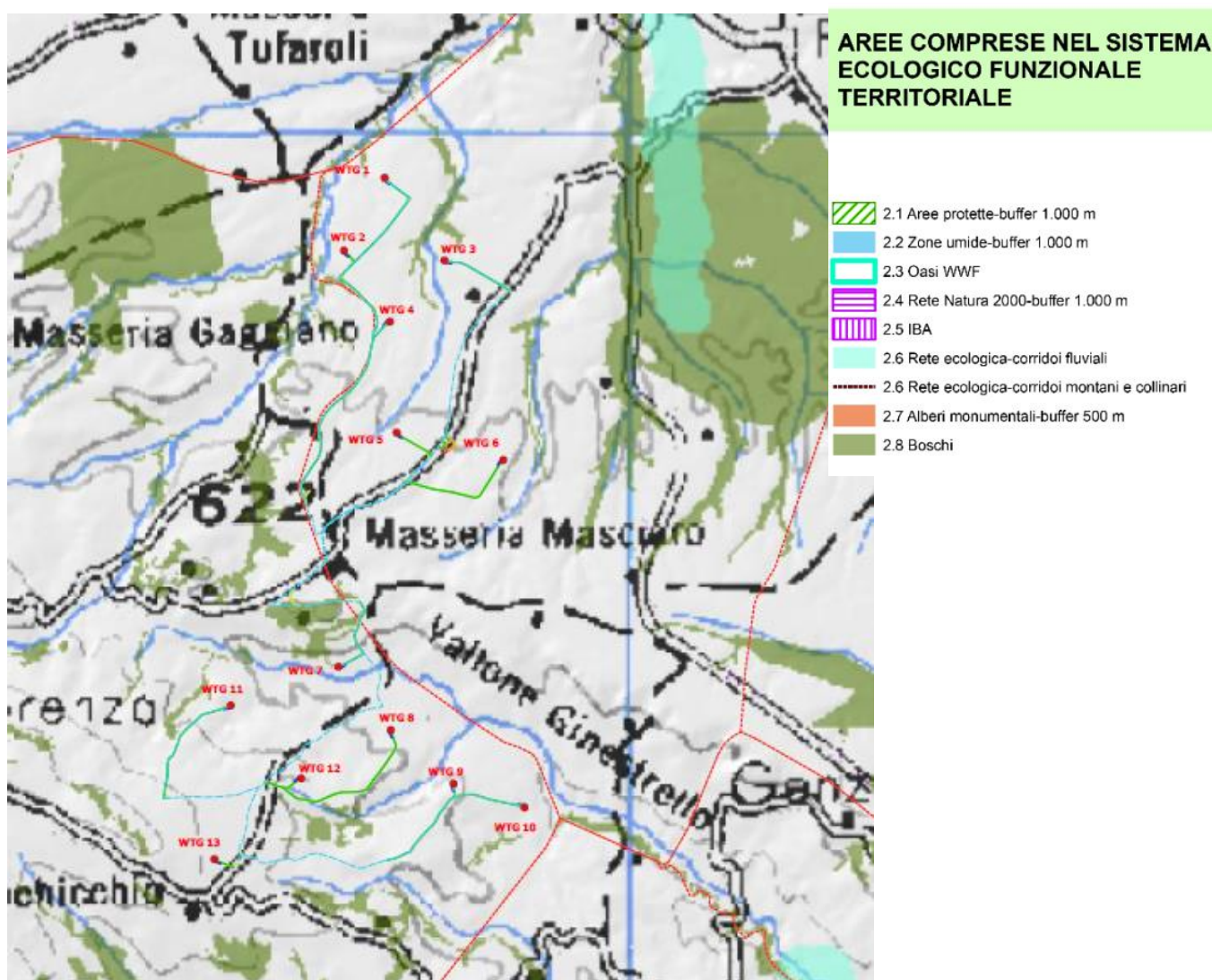
Rientrano in questa tipologia le zone umide, elencate nell'inventario nazionale dell'ISPRA di cui fanno parte anche le zone umide designate ai sensi della Convenzione di Ramsar, compreso un buffer di 1000 mt a partire dal relativo perimetro. In Basilicata ricadono 2 zone umide:

- Lago di San Giuliano
- Lago Pantano di Pignola;

coincidenti con le omonime aree SIC/ZPS.

Nell'intorno di 1000 m dall'area di progetto non sono presenti zone umide.

2.3.Oasi WWF

Si tratta di tre zone:

- Lago di San Giuliano
- Lago Pantano di Pignola
- Bosco Pantano di Policoro.

L'intervento non interessa oasi WWF.

2.4.Rete Natura 2000

Sono comprese in questa tipologia le aree incluse nella Rete Natura 2000, designate in base alla direttiva 92/43/CEE e 2009/147/CE (ex 79/409/CEE), compreso un buffer di 1000 mt a partire dal relativo perimetro. In Basilicata ricadono 53, delle quali:



- 50 SIC (elenco D.M. del 31.01.2013) delle quali 20 individuate dal D.M. 16 settembre 2013 come ZSC, in seguito alla adozione di Misure di Tutela e Conservazione avvenuta con D.G.R. n. 951/12 e n. 30/13;
- 17 ZPS (elenco D.M. 9 giugno 2009), sulle quali vige il D.M. 184/2007 e il D.P.G.R. 65/2008.

Nell'intorno di 1000 m dall'area di progetto non sono presenti siti appartenenti alla Rete Natura 2000, in particolare l'impianto dista circa 8,8 km dalla Riserva Naturale I Pisconi

2.5.IBA – Important Bird Area

Sono comprese in questa tipologia le IBA (Important Bird Area, aree importanti per gli uccelli), messe a punto da BirdLife International, comprendono habitat per la conservazione dell'avifauna. In Basilicata sono 5:

- Fiumara di Atella
- Dolomiti di Pietrapertosa
- Bosco della Manfredara
- Calanchi della Basilicata
- Val d'Agri

L'intervento non interessa aree IBA, dista circa 17,4 km dell'area IBA 135 – Murge.

2.6.Rete Ecologica

Sono comprese in questa tipologia le aree determinanti per la conservazione della biodiversità inserite nello schema di Rete Ecologica di Basilicata approvato con D.G.R. 1293/2008 che individua corridoi fluviali, montani e collinari nodi di primo e secondo livello acquatici e terrestri.





Figura 2-34: Estratto carta delle aree comprese nel sistema ecologico funzionale territoriale e layout di progetto

Le **turbine** non ricadono nelle aree del sistema ecologico funzionale territoriale, mentre, si fa presente che il **cavidotto**, benché dalla cartografica sopra riportata appaia interferire con la rete ecologica dei corridoi fluviali, sarà posato in interrato lungo la viabilità locale esistente e attualmente

già asfaltata. La posa del cavidotto interrato, infatti, prevedendo il ripristino dello stato superficiale, **non comporterà nessuna alterazione della rete ecologica del corridoio fluviale** in questione.

2.7. Alberi monumentali

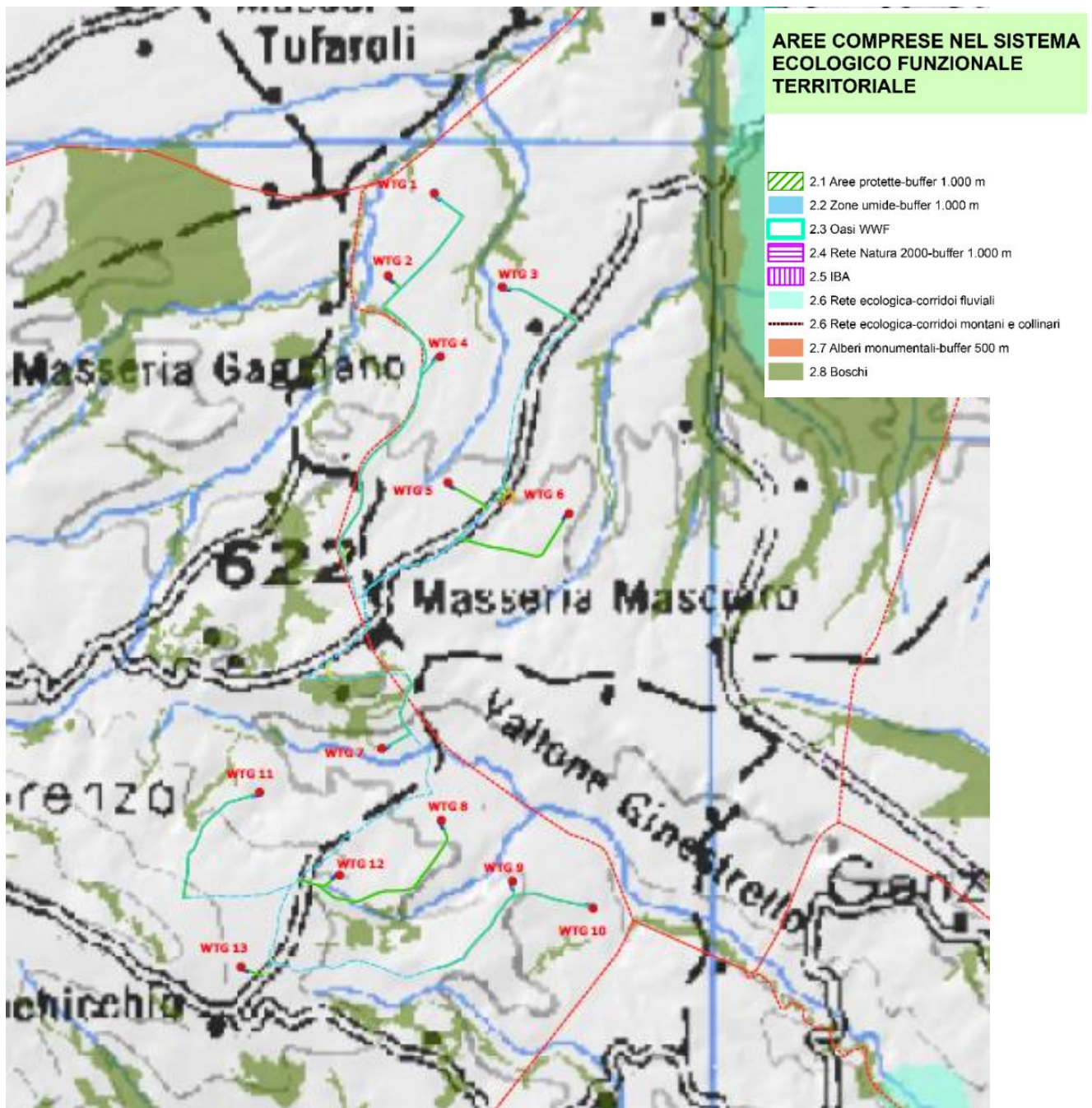
Sono comprese in questa tipologia gli alberi monumentali, tutelati a livello nazionale ai sensi del D.Lgs. 42/2004 e della L. 10/2013 (art. 7), nonché dal D.P.G.R. 48/2005 e s.m. e i.e, comprese le relative aree di buffer di 500 mt di raggio intorno all'albero stesso. In Basilicata ricadono:

- 79 inseriti nel D.P.G.R. 48/2005;
- 26 individuati con il progetto Madre Foresta.



Figura 2-35: Alberi monumentali - Fonte <http://rsdi.regione.basilicata.it/viewGis>

L'area di intervento non è interessata dalla presenza di alberi monumentali.

2.8.Boschi

Sono comprese in questa tipologia le aree boscate ai sensi del D.Lgs. 227/2001.

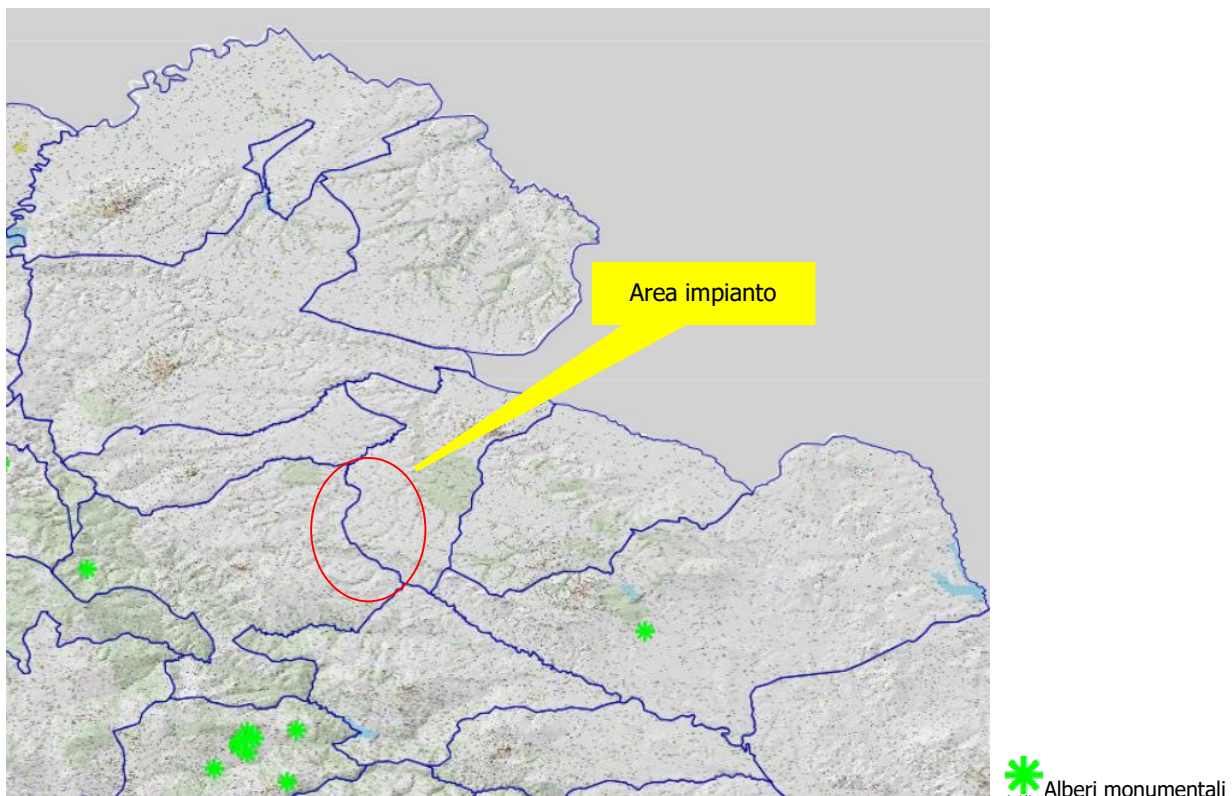



Figura 2-36: Stralcio Carta forestale Regione Basilicata – Fonte
<http://rsdi.regione.basilicata.it/webGis>



Le opere in progetto non interessano aree boschive.

Il tracciato del cavidotto in alcuni tratti attraversa aree boschive, individuate planimetricamente, ma nella realtà il cavidotto è interrato su strada già esistente, per cui non andrà ad interferire in alcun modo con le aree boscate esistenti nell'area di intervento.

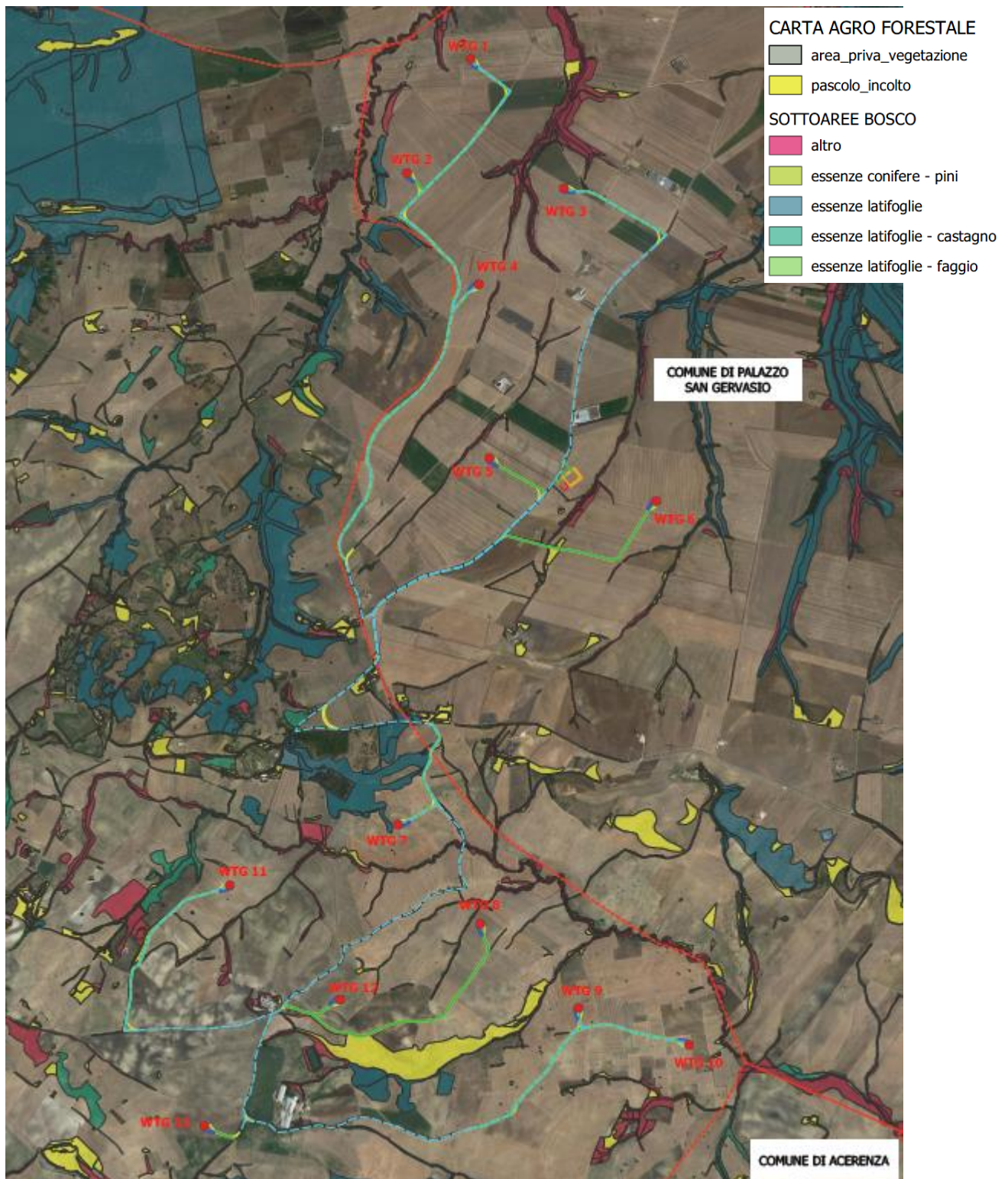
3.AREE AGRICOLE



Figura 2-37: Estratto carta delle aree agricole e layout di progetto



3.1. Vigneti DOC

Sono comprese in questa tipologia i vigneti, cartografati con precisione, che rispondono a due elementi certi: l'esistenza di uno specifico Disciplinare di produzione e l'iscrizione ad un apposito Albo (ultimi dati disponibili dalla Camera di Commercio di Potenza per i vigneti DOC Aglianico del Vulture, Terre dell'Alta val d'Agri, Grottino di Roccanova, in attesa dell'approntamento dello Schedario viticolo regionale). **L'area di intervento non è interessata da vigneti DOC, trattasi di terreni a seminativo.**

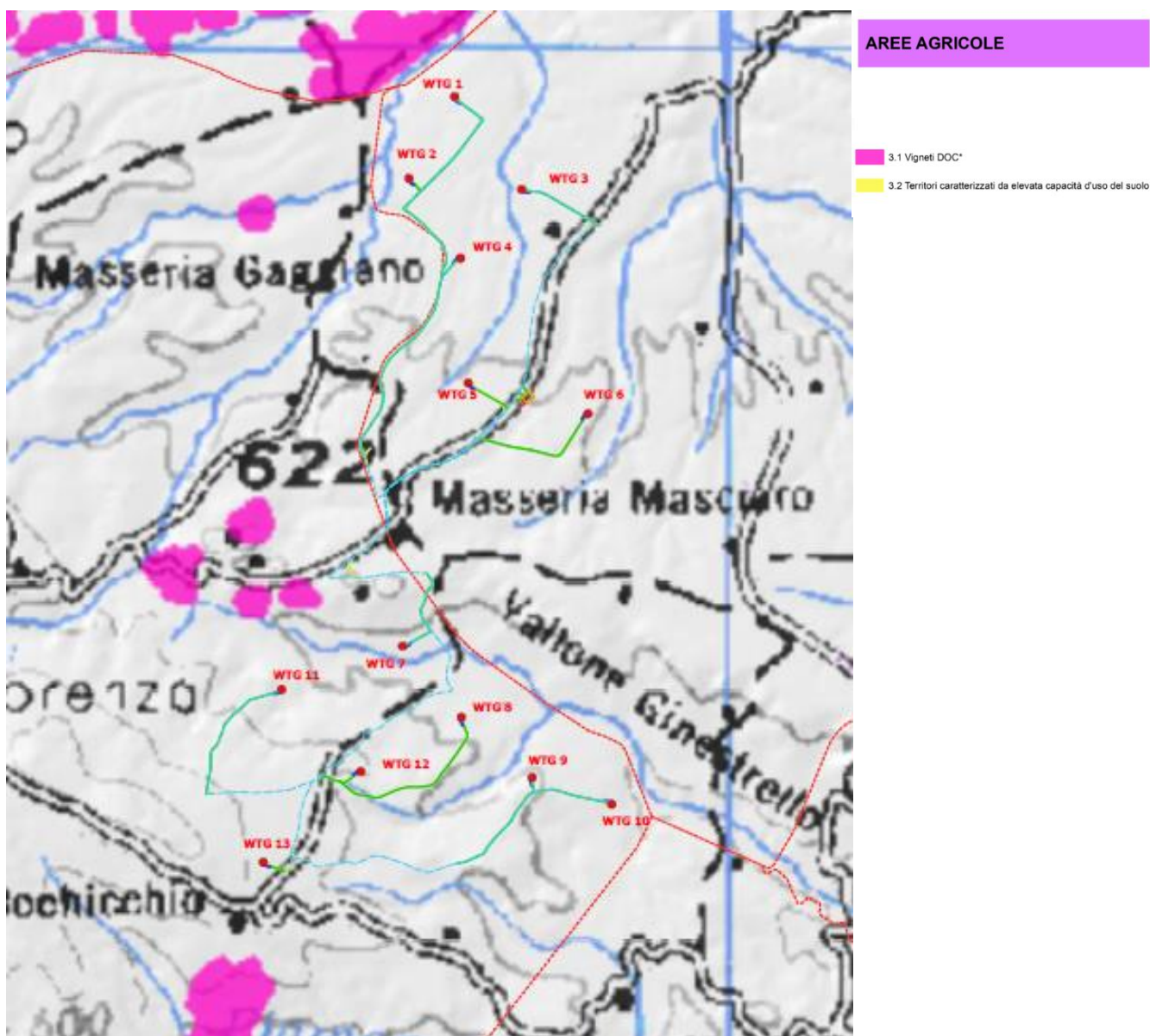
3.2. Territori caratterizzati da elevata capacità d'uso del suolo

Sono comprese in questa tipologia le aree connotate dalla presenza di suoli del tutto o quasi privi di limitazioni, così come individuati e definiti dalla I categoria della Carta della capacità d'uso dei suoli ai fini agricoli e forestali (carta derivata dalla Carta pedologica regionale riportata nel lavoro I Suoli della Basilicata - 2006): questi suoli consentono una vasta gamma di attività ed un'ampia scelta di colture agrarie, erbacee ed arboree.



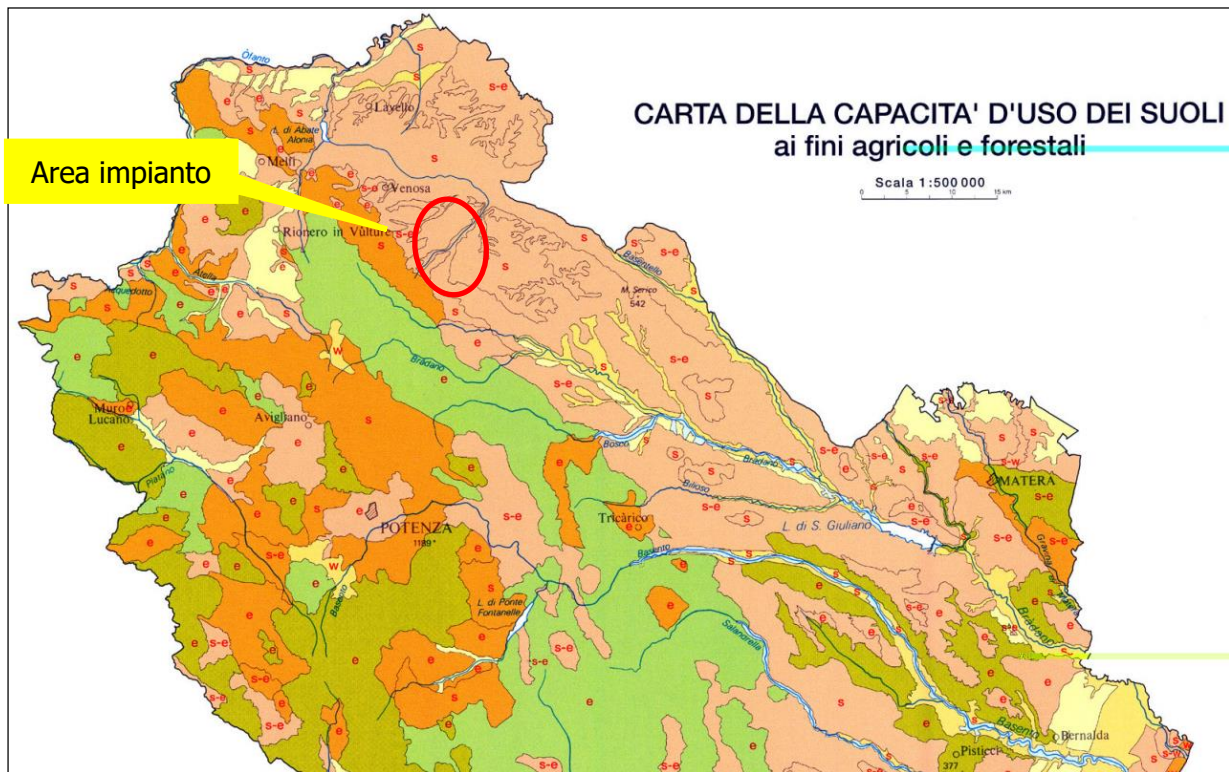

Classe	Descrizione
Suoli adatti a usi agricoli, forestali, zootecnici e naturalistici	
I	Suoli privi o quasi di limitazioni, possono essere usati per una vasta gamma di attività, agricole, forestali e zootecniche. Consentono un'ampia scelta di colture agrarie, erbacee ed arboree.
II	Suoli con moderate limitazioni che influiscono sul loro uso agricolo, richiedendo pratiche colturali per migliorarne le proprietà o diminuendo moderatamente la scelta e la produttività delle colture. Le limitazioni riguardano prevalentemente lavorabilità, reazione degli orizzonti profondi, rischio di inondazione.
III	Suoli con severe limitazioni, che riducono la scelta o la produttività delle colture, o richiedono pratiche di conservazione del suolo, o entrambe. Le limitazioni, difficilmente modificabili, riguardano tessitura, profondità, rocciosità, pietrosità superficiale, capacità di trattenere l'umidità, lavorabilità, fertilità, drenaggio, rischio di inondazione, rischio di erosione, pendenza, interferenze climatiche. Sono necessari trattamenti o pratiche colturali specifici per evitare l'erosione del suolo e per mantenerne la produttività.
IV	Suoli con limitazioni molto severe, che ne restringono la scelta degli usi e consentono un uso agricolo solo attraverso una gestione molto accurata, adottando considerevoli pratiche di conservazione. La scelta delle colture è piuttosto ridotta, e l'utilizzazione agricola è fortemente limitata a causa di limitazioni per lo più permanenti, inerenti prevalentemente profondità, rocciosità, pietrosità superficiale, capacità di trattenere l'umidità, fertilità, drenaggio, rischio di erosione, pendenza.
Suoli non adatti per l'agricoltura a causa di limitazioni così forti che un uso agricolo è incompatibile con le esigenze di conservazione della risorsa, in particolare per il rischio di erosione. Gli usi sostenibili sono forestali, zootecnici e naturalistici	
V	Suoli con limitazioni molto severe, che ne restringono la scelta degli usi e consentono un uso agricolo solo attraverso una gestione molto accurata, adottando considerevoli pratiche di conservazione. La scelta delle colture è piuttosto ridotta, e l'utilizzazione agricola è fortemente limitata a causa di limitazioni per lo più permanenti, inerenti prevalentemente profondità, rocciosità, pietrosità superficiale, capacità di trattenere l'umidità, fertilità, drenaggio, rischio di erosione, pendenza.
VI	Suoli idonei all'uso forestale e al pascolo per scopi produttivi. Nei pascoli possono essere adottate tecniche di miglioramento. Le limitazioni che ne escludono un uso agricolo sono prevalentemente pendenza e rischio di erosione, ma anche rocciosità, pietrosità superficiale, interferenze climatiche.
VII	Suoli con limitazioni molto forti, per i quali l'utilizzazione a scopi produttivi, forestale o per il pascolo, deve prevedere una gestione molto attenta agli aspetti di conservazione della risorsa suolo. Non è in genere possibile, o comunque conveniente, effettuare interventi di miglioramento dei pascoli. Le limitazioni riguardano profondità, rocciosità, rischio di erosione, pendenza.
Suoli adatti esclusivamente a usi naturalistici	
VIII	Suoli con limitazioni tali da escludere il loro uso per qualsiasi scopo produttivo. Le loro limitazioni, dovute a rocciosità, pietrosità superficiale, falda affiorante, rischio di erosione, sono tali che il loro uso è ristretto alla ricreazione, a invasi idrici e a scopi naturalistici ed estetici. In Basilicata, le aree appartenenti a questa classe sono presenti ma la loro continuità nello spazio non è così estesa da permetterne una rappresentazione al dettaglio utilizzato per il presente lavoro.

Figura 2-38: Stralcio carta della capacità di uso del suolo – Fonte <http://rsdi.regione.basilicata.it>

Dall'immagine sopra riportata si evince che l'area oggetto di studio ricade in area classe III della Carta della capacità d'uso dei suoli, pertanto l'area di ubicazione dell'impianto risulta idonea.



4. AREE IN DISSESTO IDRAULICO ED IDROGEOLOGICO



Figura 2-39: Stralcio carta delle aree in dissesto idraulico ed idrogeologico

4.1. Aree a rischio idrogeologico medio - alto ed aree soggette a rischio idraulico.

Il parco eolico è posto in un'area di confine tra le zone di competenza territoriale dell'Autorità di Bacino della Basilicata e dell'Autorità di Bacino della Puglia, ora Autorità degli Appennini Meridionali, per cui la verifica di conformità è stata fatta con entrambi gli strumenti di pianificazione territoriale, PAI regione Basilicata e PAI Regione Puglia.

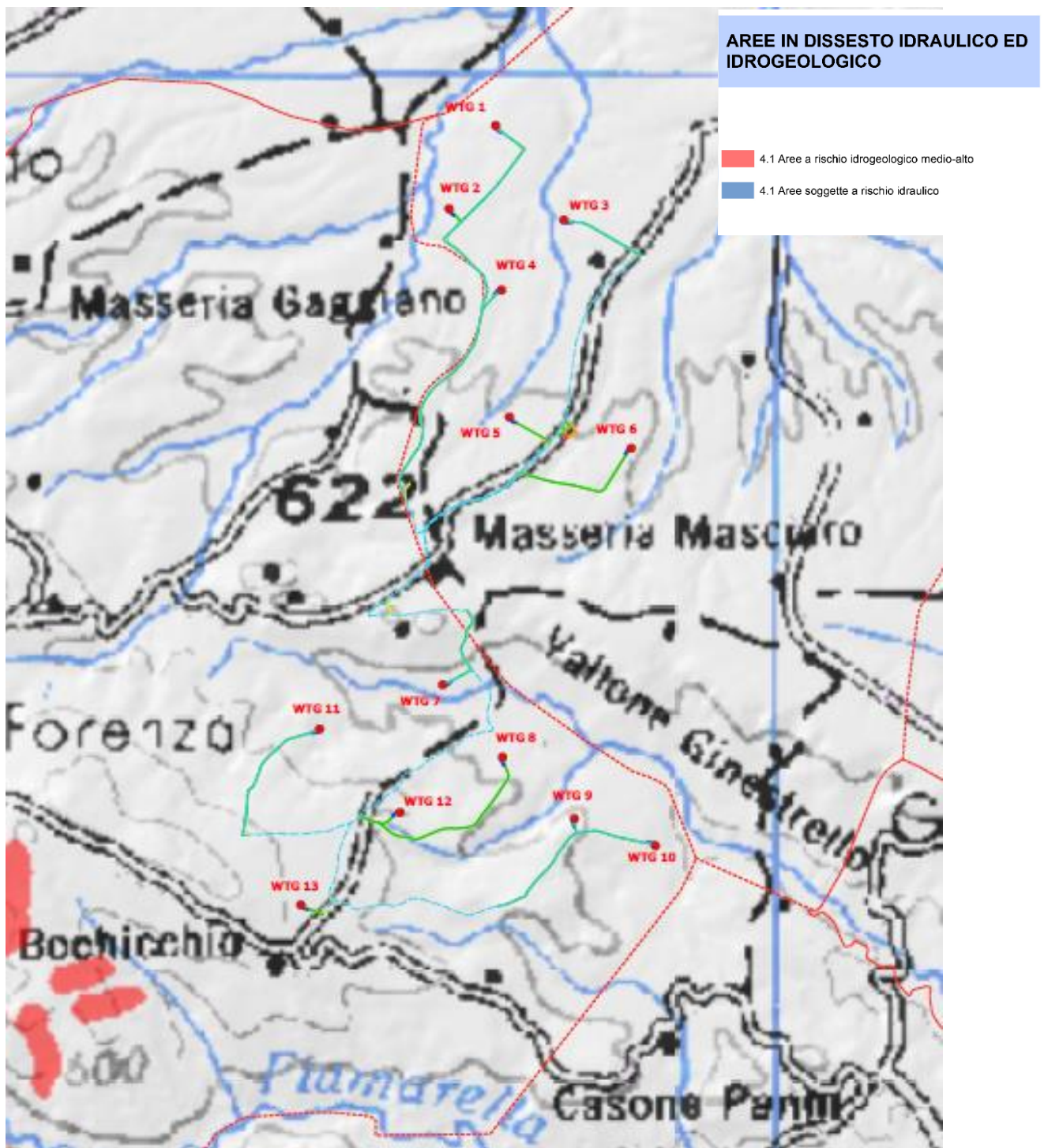

Figura 2-40: Inquadramento intervento rispetto competenza territoriale delle due Autorità di Bacino interessate

Dalla sovrapposizione del Layout di impianto con le perimetrazioni del PAI Puglia e del PAI Basilicata non risultano interferenze con le aree perimetrare da tali Piani (immagine seguente).

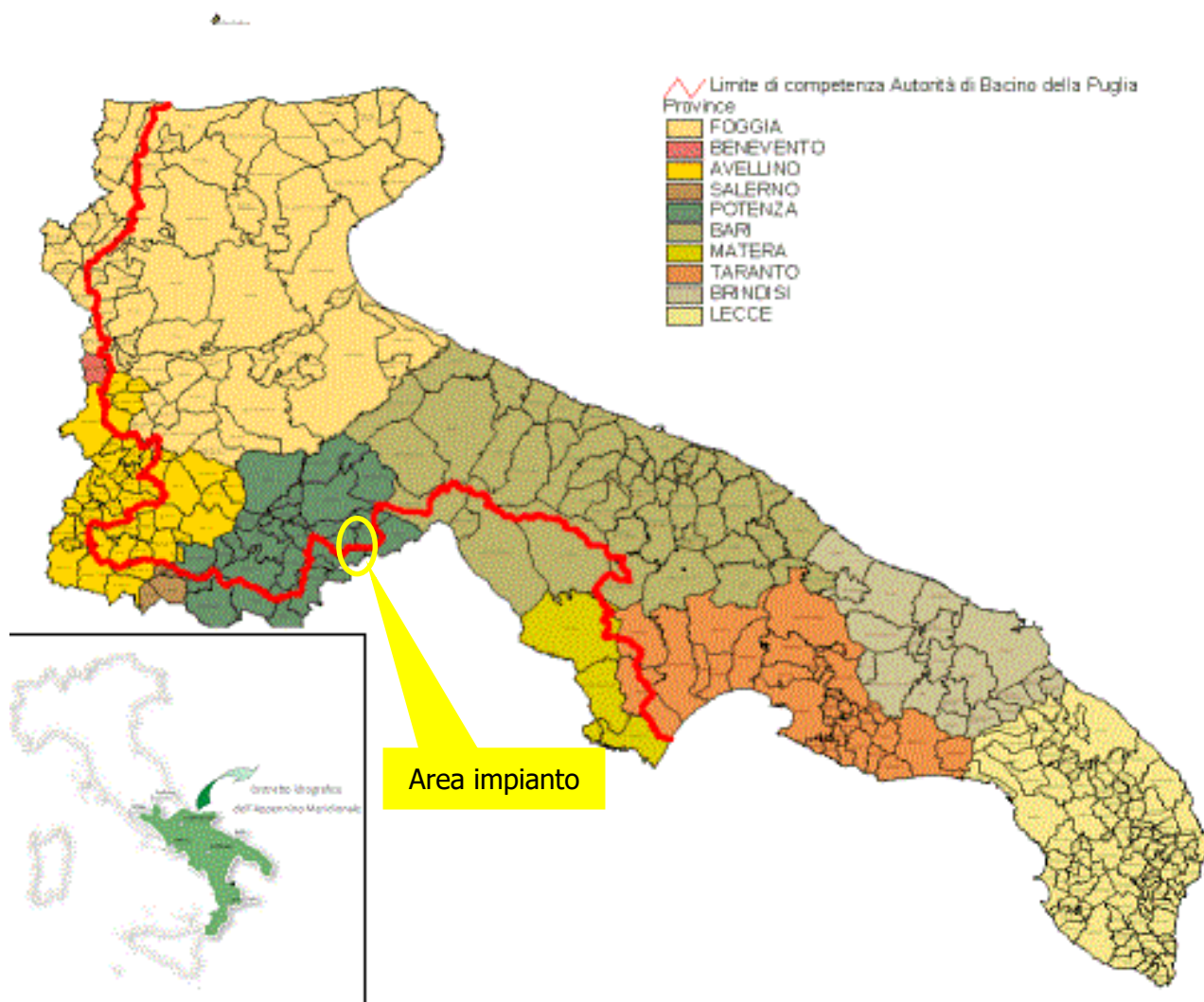

Figura 2-41 - Layout di Progetto rispetto con le perimetrazioni del PAI delle due Autorità di Bacino interessate

Come sarà illustrato nel paragrafo *3.2.9 Piano di assetto idrogeologico*, oltre che nella *Relazione Geologica* allegata al progetto definitivo del parco eolico, **l'area di intervento non è interessata da aree rischio idrogeologico ed aree soggette a rischio idraulico.**

IL tracciato del cavidotto interno interferisce con alcune aste fluviali, e lambisce alcune aree perimetrare dal PAI, si rimanda alla relazione idraulica per approfondire le tecniche di posa della condotta interrata.



2.2.9. Piano Paesaggistico Regione Basilicata

La L.R. n. 23 dell'11 agosto 1999, rubricata "Tutela, governo ed uso del territorio" stabilisce all'art. 12 bis che la "Regione ai fini dell'art. 145 del D.lgs. n. 42/2004, redige il Piano Paesaggistico Regionale quale unico strumento di tutela, governo ed uso del territorio della Basilicata sulla base di quanto stabilito nell'intesa sottoscritta da Regione, Ministero dei Beni delle attività Culturali e del Turismo e Ministero dell'Ambiente e della Tutela del Territorio e del Mare". Tale strumento, reso obbligatorio dal D.lgs. n. 42/04 rappresenta un'operazione complessa, che prefigura il superamento della separazione fra politiche territoriali, identificandosi come processo "proattivo", connotato, nel caso del PPR della Regione Basilicata, anche da metodiche partecipative e da una forte connessione ai quadri strategici della programmazione europea.

Il quadro normativo di riferimento per la pianificazione paesaggistica regionale è costituito dalla Convenzione europea del paesaggio (CEP) sottoscritta a Firenze nel 2000, ratificata dall'Italia con L. 14/2006 e dal Codice, che impongono una struttura di piano paesaggistico evoluta e diversa dai piani paesistici approvati in attuazione della L. 431/85.

Il Piano Paesistico Regionale si pone principalmente quale strumento di conoscenza in quanto presenta un quadro conoscitivo di tutti i vincoli e le strutture di tutela presenti sul territorio regionale. Il PPR ha provveduto al censimento dei beni culturali e paesaggistici, quali gli immobili e le aree oggetto di provvedimenti di tutela emanati in base alla L. 1089/1939 rubricata "Tutela delle cose di interesse artistico e storico", alla L. 1497/1939 rubricata "Protezione delle bellezze naturali", al D.lgs. 490/1999 rubricato "Testo unico delle disposizioni legislative in materia di beni culturali e ambientali" e infine al D.lgs. 42/2004. Le attività tecniche di censimento e redazione delle tavole tematiche è stato svolto in collaborazione con il MiBACT, il MATTM e la Regione Basilicata.

L'individuazione dei beni costituenti il patrimonio culturali, è operata sulla base di criteri metodologici definiti a priori e stabiliti al fine di procedere alla ricognizione, delimitazione e rappresentazione degli immobili e delle aree dichiarati di notevole interesse pubblico ai sensi dell'art. 136 e delle aree tutelate ope legis ai sensi dell'art. 142 del Codice e alla ricognizione, delimitazione e rappresentazione dei Beni Culturali ai sensi degli artt. 10 e 45 del Codice.

BENI DEL PATRIMONIO CULTURALI come definiti dal PPR

Art. 136 D.lgs. 42/2004



Il PPR precisa che essi sono ambiti areali individuabili in modo univoco in quanto istituiti con apposito decreto ministeriale o con decreto del Presidente della giunta regionale, ai sensi della L. 1497/1939, corredato di planimetria. Pertanto, l'individuazione di tali beni non presenta difficoltà o necessità di ulteriori definizioni rispetto a quelle operate dalle leggi settoriali. Tali beni sono elencati nell'Allegato 3 alla DGR del 13/04/2017 n. 319.

Art. 142 co.1 lett. a) D.lgs.42/2004 "territori costieri"

Il PPR precisa che, stando alle indicazioni del MiBACT, con riferimento alla caratterizzazione della linea di costa e delle opere di difesa realizzata dall'ex APAT in collaborazione con Planetek Italia s.r.l., si definisce "linea di battigia" o "linea di riva" o "linea di costa" la linea di intersezione fra mare e terra (spiaggia, falesia o altro tipo di costa), acquisita con continuità anche in presenza di manufatti (opere di difesa e portuali, moli, ecc.). In particolar modo per "linea di riva naturale" si intende un tratto di costa non protetto da opere di difesa artificiali; per "linea di riva fittizia" si intende un tratto di costa non esistente nella realtà ma opportunamente individuato in corrispondenza di foci fluviali naturali o protette da arginature artificiali, e di opere artificiali aggettanti, quali moli, banchine, pontili, opere portuali in genere, pennelli, scogliere, opere di difesa in genere, che interrompono la continuità della linea di riva; per "linea di riva artificiale" si intende il tratto di costa caratterizzato dalla presenza di manufatti ed opere marittime.

Art. 142 co. 1 lett. b) D.lgs. 42/2004 "laghi"

Il PPR precisa che per la definizione di lago si fa riferimento al DM Ambiente del 16 giugno 2008 n. 131 rubricato "Criteri tecnici per la caratterizzazione dei corpi idrici" e alla DGR n. 18 del 08/01/2015.

Ai sensi dell'art. 2 del DM citato le Regioni, sentite le Autorità di Bacino, identificano le acque superficiali appartenenti alle diverse categorie di fiumi, laghi, acque marino – costiere e acque di transizione, sulla base dei criteri di cui all'Allegato 1, sezione A. Tale tipizzazione e caratterizzazione dei corpi idrici superficiali così come precisata è stata attuata anche dalla Regione Basilicata con D.G.R. n. 18 del 08/01/2015. La linea di battigia individua quindi i confini del lago nel livello raggiunto dalle acque in regime di piena ordinaria, escludendo la rilevanza a tale scopo delle piene straordinarie, anche se storicamente ricorrenti. Tali entità vincolate sono elencati nell'Allegato 4 alla DGR del 13/04/2017 n. 319.



Art. 142 co. 1 lett. c) D.lgs. 42/2004 "i fiumi, i torrenti, i corsi d'acqua iscritti negli elenchi previsti dal testo unico delle disposizioni di legge sulle acque ed impianti elettrici, approvato con R.D. 11 dicembre 1933 n. 1775 e le relative sponde o piedi degli argini per una fascia di 150 m ciascuna".

Per la definizione del vincolo il PPR fa riferimento alla sentenza n. 657 del 04/02/2002 del Consiglio di Stato, Sezione VI da cui si evince "che i fiumi e torrenti sono soggetti a tutela paesistica di per se stessi, e a prescindere dall'iscrizione negli elenchi delle acque pubbliche [...] solo per i corsi d'acqua diversi dai fiumi e torrenti la iscrizione negli elenchi delle acque pubbliche ha efficacia costitutiva del vincolo paesaggistico". Per effetto del DPR n. 238/1999, che, all'art. 1 stabilisce "... appartengono allo Stato e fanno parte del demanio pubblico tutte le acque sotterranee e superficiali...", per i corsi d'acqua come categoria residuale, escludendo da questa categoria i fiumi e i torrenti (per es. ruscelli, fiumare, sorgenti, fiumicelli ecc) il vincolo sussiste quando si verifica il presupposto della loro natura pubblica, solo eventualmente accertata dall'iscrizione negli elenchi già efficaci alla data di entrata in vigore del DPR n. 238/1999. Possono quindi essere definiti corsi d'acqua pubblici tutte le entità riportate nel Catasto Terreni sotto la voce "acque pubbliche", che identificano gli alvei pubblici di fiumi, torrenti, corsi d'acqua, come particelle, con precise linee di confine che ne consentono l'esatta posizione. Tali entità vincolate sono elencate nell'Allegato 6 alla DGR del 13/04/2017 n. 319.

Art. 142 co. 1 lett. d) D.lgs. 42/2004 "montagne"

Il PPR non fornisce ulteriori specifiche rispetto quelle di legge.

Art. 142 co. 1 lett. f) D.lgs. 42/2004 "parchi e riserve"

Il PPR precisa che i parchi e le riserve nazionali o regionali, sono quelle definite all'art. 2 della L. 6 dicembre 1991 n. 394 e ss.mm.ii. In base alla distinzione operata dalla citata legge si ha che:

- I parchi nazionali "sono costituiti da aree terrestri, fluviali, lacuali o marine che contengono uno o più ecosistemi intatti o anche parzialmente alterati da interventi antropici, una o più formazioni fisiche geologiche, geomorfologiche, biologiche di rilievo internazionale o nazionale per valori naturalistici, scientifici, estetici, culturali, educativi e ricreativi tali da richiedere l'intervento dello Stato ai fini della loro conservazione per le generazioni presenti e future";

- I parchi naturali regionali "sono costituiti da aree terrestri, fluviali, lacuali ed eventualmente da tratti di mare prospicienti la costa, di valore naturalistico e ambientale, che costituiscono, nell'ambito di una o più regioni limitrofe, un sistema omogeneo individuato dagli assetti naturali dei luoghi, dai valori paesaggistici ed artistici e dalle tradizioni culturali delle popolazioni locali";



- Le riserve naturali "sono costituite da aree terrestri, fluviali, lacuali o marine che contengono una o più specie naturalisticamente rilevanti della flora e della fauna, ovvero presentino uno o più ecosistemi importanti per le diversità biologiche o per la conservazione delle risorse genetiche. Le riserve naturali possono essere statali o regionali in base alla rilevanza degli interessi in esse presenti."

- L'ambiente marino è interessato da aree protette come definite ai sensi del protocollo di Ginevra relativo alle aree del Mediterraneo particolarmente protette di cui alla legge 5 marzo 1985 n. 127 e quelle definite ai sensi della legge 31 dicembre 1982 n. 979.

Art. 142 co. 1 lett. g) D.lgs. 42/2004 "territori coperti da foreste e da boschi, ancorché percorsi o danneggiati dal fuoco e quelli sottoposti a vincolo di rimboschimento, come definite dall'art. 2 co. 2 e 6 del D.lgs. 227/2001"

Il PPR riprende la definizione di bosco fornita dal D.lgs. 227/2001 rubricato "orientamento e modernizzazione del settore forestale" all'art. 2. In particolare il citato articolo nel delegare alle regioni, per il territorio di loro competenza, di procedere alla definizione di bosco, precisa, a co. 6 che "nelle more dell'emanazione delle norme regionali di cui al co. 2 e ove non diversamente già definito dalle regioni stesse si considerano bosco i terreni coperti da vegetazione forestale arborea associata o meno a quella arbustiva di origine naturale o artificiale, in qualsiasi stadio di sviluppo, i castagneti, le sugherete e la macchia mediterranea, ed esclusi i giardini pubblici e privati, le alberature stradali, i castagneti da frutto in attualità di coltura e gli impianti di frutticoltura e d'arboricoltura da legno di cui al comma 5. Le suddette formazioni vegetali e i terreni su cui essi sorgono devono avere estensione non inferiore a 2000 mq e larghezza media non inferiore a 20 m e copertura non inferiore al 20% con misurazione effettuata dalla base esterna dei fusti. È fatta salva la definizione bosco a sughera di cui alla L. 759/1956. Sono altresì assimilati a bosco i fondi gravati dall'obbligo di rimboschimento per le finalità di difesa idrogeologica del territorio, qualità dell'aria, salvaguardia del patrimonio idrico, conservazione della biodiversità, protezione del paesaggio e dell'ambiente in generale, nonché le radure e tutte le altre superfici d'estensione inferiore a 2000 mq che interrompono la continuità del bosco." Le tipologie e i relativi areali di bosco presenti nel territorio della Regione Basilicata sono elencate nell'Allegato 5 alla DGR del 13/04/2017 n. 319.

Art. 142 co. 1 lett. h) D.lgs. 42/2004 "aree assegnate alle Università agrarie e zone gravate da usi civici".

Il PPR non fornisce in merito ulteriori specifiche oltre quelle previste da legge.



Art. 142 co. 1 lett. i) D.lgs. 42/2004 "zone umide"

Il PPR prevede che sono assoggettate a tale vincolo le zone umide incluse nell'elenco previsto dal DPR n. 448 del 13 marzo 1976 rubricato "Esecuzione della convenzione relativa alle zone umide d'importanza internazionale, soprattutto come habitat degli uccelli acquatici, firmata a Ramsar il 2 febbraio 1971". Esse sono classificate come aree protette ai sensi della L. 6 dicembre 1991 n. 394 rubricata "Legge quadro sulle aree protette". In Regione Basilicata risultano incluse nella Lista di Ramsar n. 2 zone umide.

Art. 142 co. 1 lett. m) D.lgs. 42/2004 "zone di interesse archeologico"

Il PPR dispone che la qualificazione di un'area in termini di interesse archeologico, ai sensi dell'art. 10 del Codice, comporta automaticamente la qualificazione della stessa come zona di interesse archeologico ai sensi della art. 142 co. 1 lett. m) e conseguentemente l'apposizione del vincolo archeologico rende operativo il vincolo paesaggistico di cui al citato dispositivo. Le zone di interesse archeologico sono elencate nell'Allegato 4 alla DGR del 4 agosto 2017 n. 872.

Artt. 10,12 e 45 del D.lgs. 42/2004 "beni culturali"

Il PPR si attiene in tal caso alla definizione fornita dal Codice medesimo, stando alla quale sono beni culturali le cose immobili e mobili appartenenti allo Stato, alle Regioni, agli altri enti pubblici territoriali, nonché ad ogni altro ente ed istituto pubblico e a persone giuridiche private senza fine di lucro, ivi compresi gli enti ecclesiastici civilmente riconosciuti, che presentano interesse artistico, storico, archeologico o etnoantropologico. Tali beni sono elencati nell'Allegato 7 alla DGR del 13/04/2017 n. 319.





Figura 2-42: Stralcio delle aree tutelate dal PPR

Come si evince dallo stralcio cartografico sopra riportato **il parco eolico interferisce con una zona di interesse archeologico proposte dal PPR (procedimento in corso).**

Il tracciato del cavidotto interrato su strada esistente attraversa trasversalmente il corso d'acqua BP142c_537, per la verifica di compatibilità dell'impianto con tale Bene Paesaggistico, si rimanda alla relazione specialistica (A.3 Relazione Idraulica).

Si prevede di realizzare il cavidotto in interrato con successivo ripristino dello stato dei luoghi. Difatti il percorso seguirà la viabilità locale esistente, attualmente già asfaltata.

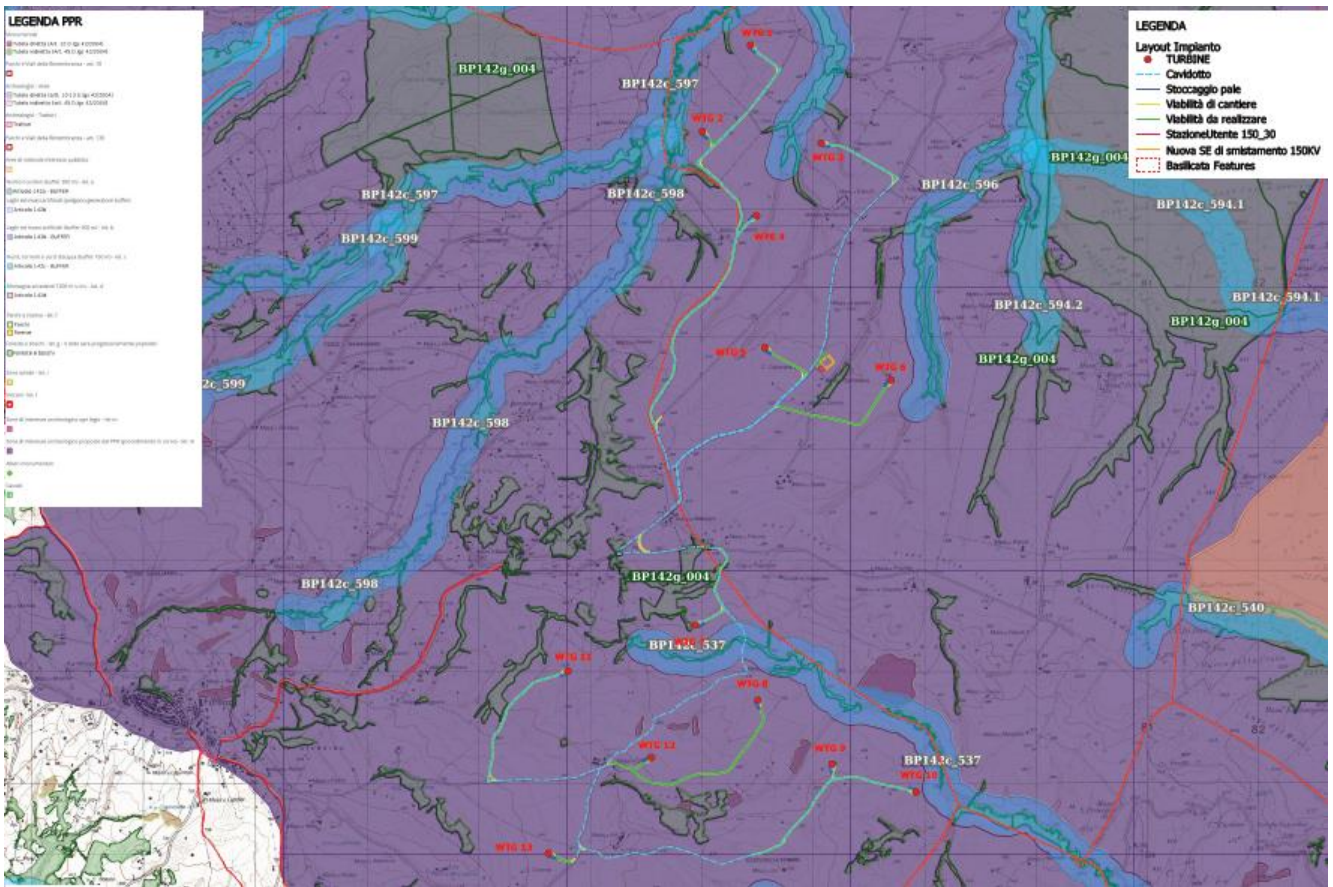
2.2.10. Zone di interesse archeologico proposte dal PPR

Nell'ambito del procedimento, in itinere, del Piano Paesaggistico della Regione Basilicata, con DGR n.754/2020, sono state proposte 5 aree di interesse archeologico, perimetrare all'interno delle aree di interesse già individuate nell'Allegato A delle L.R. 54/2015, a valle di un percorso di analisi e approfondimento tecnico-scientifico.





Figura 2-43: Area nord-orientale della Basilicata: delimitazione delle proposte zone di interesse archeologico (art. 142 c. 1 lett. m del D.Lgs. 42/2004): il comprensorio melfese, l'agro ofantino, l'ager Venusinus, l'ager Bantinus ed il corridoio della Via Appia - fonte Allegato A alla D.G.R. 754/2020.

La delimitazione della Regione Basilicata delle aree di interesse archeologico di proposte dal PPR, ex art. 142 del D.Lgs. 42/2004, è il risultato di un lavoro sinergico tra Sabap di Basilicata ed il Centro Cartografico del Dipartimento Ambiente e Energia - Regione Basilicata, finalizzato all'individuazione di "contesti di giacenza" a valenza paesaggistica. La digitalizzazione è avvenuta utilizzando come supporto le geometrie della CTR vettoriale e i criteri metodologici condivisi con il Comitato Tecnico Paritetico per il Piano Paesaggistico Regionale, approvati con D.G.R. n. 453 del 02 luglio 2020. L'insieme dei dati è stato validato dalla Regione Basilicata e dal MiBACT.

Lo strato informativo Zone di interesse archeologico proposte dal PPR (Beni paesaggistici art. 142 let. m del D.Lgs. 42/2004) è stato aggiornato con le seguenti nuove aree ubicate nella zona nord della Regione Basilicata (come individuato nell'immagine precedente):

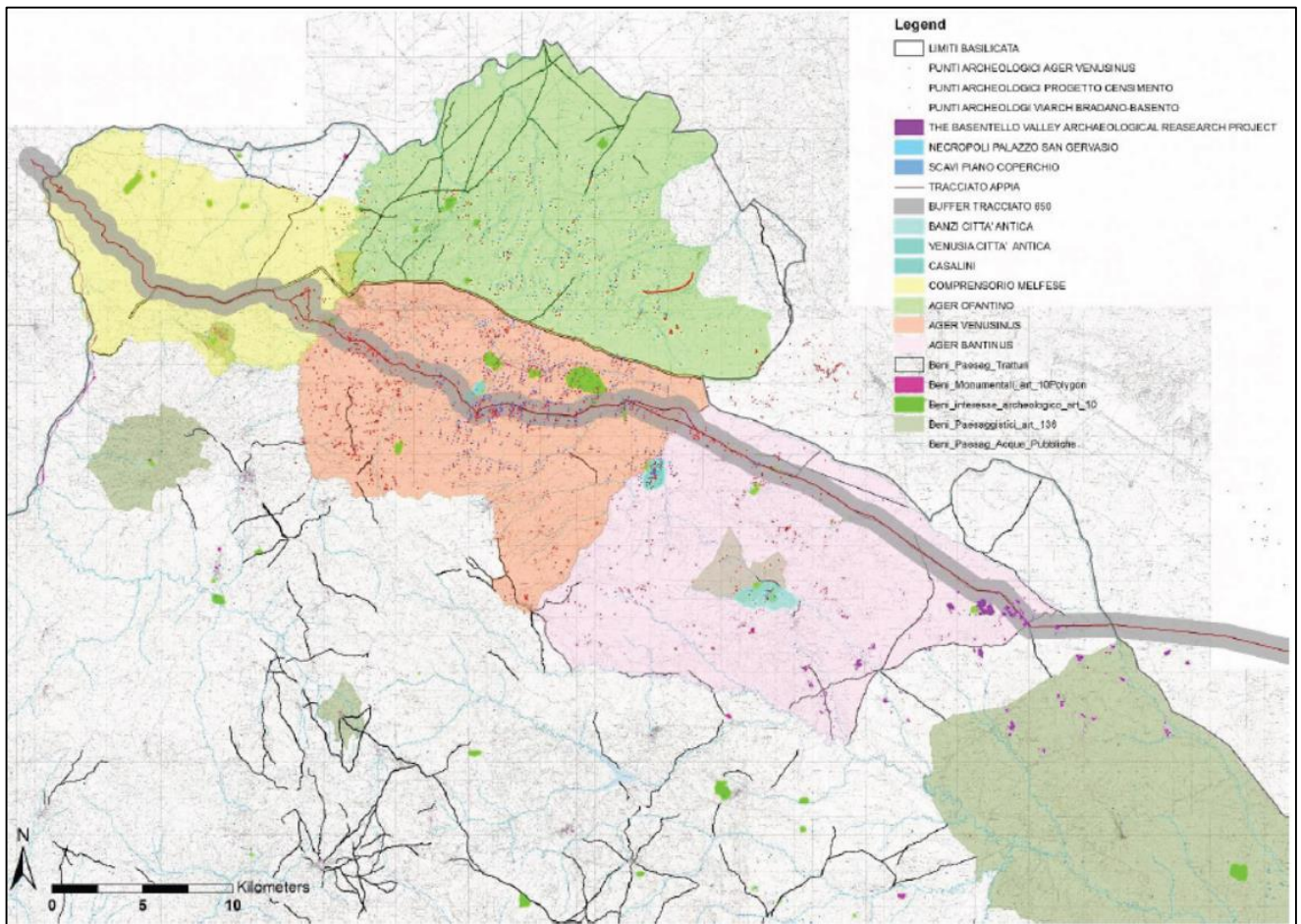

- ❖ Ager bantinus
- ❖ Ager Venusinus
- ❖ Ager Ofantino
- ❖ Comprensorio Melfese

Dalla sovrapposizione della nuova perimetrazione proposta con il **layout dell'impianto è emerso che questo rientra totalmente nella nuova zona di interesse archeologico denominata Ager Bantinus.**

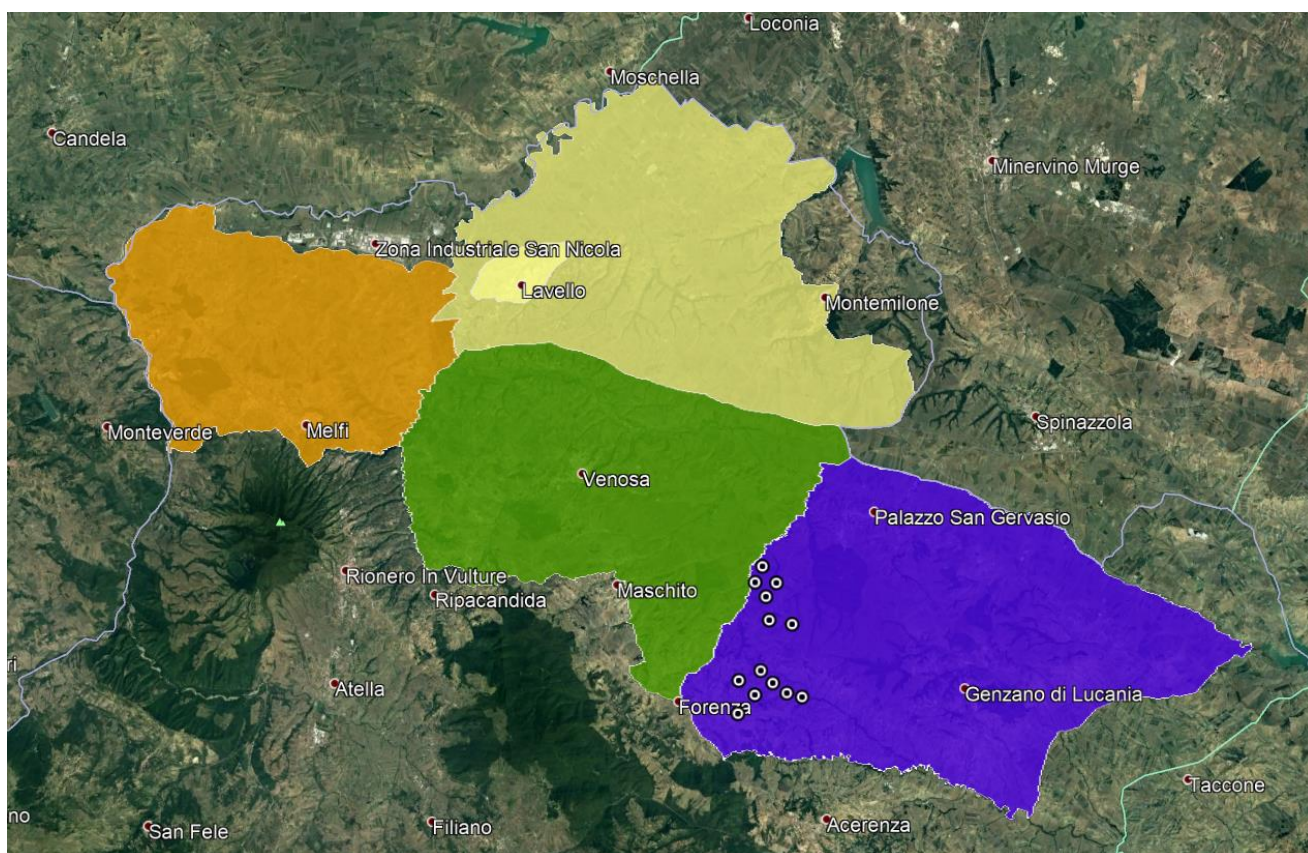

**Figura 2-44: Proposte zone di interesse archeologico:
Ager Bantinus (area in blu) e sovrapposizione del layout di impianto**

Come descritto nella Relazione Archeologica allegata al progetto, i vincoli paesaggistici sono disciplinati dal Codice dei beni Culturali e del Paesaggio (D. Lgs. n. 42/2004 e ss.mm.ff.) che, all'art.2, comprende il paesaggio nel "Patrimonio culturale" nazionale. Nello specifico l'art. 142 individua le aree tutelate per legge ed aventi interesse paesaggistico di per sé, quali "territori costieri, marini e lacustri", "fiumi e corsi d'acqua", "parchi e riserve naturali", "territori coperti da boschi e foreste", "rilievi alpini e appenninici", aree archeologiche, ecc.



La finalità è quella di mitigare l'inserimento di opere edilizie e infrastrutture senza precludere del tutto la possibilità di interventi che dovranno tuttavia attenersi a specifiche indicazioni e parametri tali da non danneggiare il pregio paesaggistico e ambientale delle aree, ma rispettarlo e tutelarne il valore.

In particolare, la recente perimetrazione dell'Ager Bantinus interessa un ampio territorio compreso entro i limiti amministrativi dei comuni di: Acerenza, Banzi, Forenza, Genzano di Lucania, Palazzo San Gervasio.

Questo ampio areale, sottoposto a vincolo di Tutela paesaggistica art. 142 -let. m, è inteso quale territorio caratterizzato fin dall'età preistorica ed ancora in epoca ellenistico-lucana da una fitta e capillare rete di piccoli insediamenti (fattorie, villaggi con necropoli, ville e aree sacre) e in età romana sarà polarizzato intorno alla città romane di Acherentia e Bantia (centri indigeni che acquistano autonomia amministrativa in età romana).

La perimetrazione di questa ampia area è compresa tra la sinistra idrografica del Torrente Basentello, che comprende vallate e terrazze collinari che caratterizzano tutto questo ampio comprensorio, e la destra idrografica della Fiumara di Venosa, interessata oltre che dai consistenti resti delle città romane, dalle necropoli, dai resti della rete viaria antica, che inquadra verso sud e verso est questo areale, e in particolar modo dal tracciato della principale viabilità di epoca romana, la Via Appia.

È importante sottolineare che questo vincolo di tipo areale comprende aree vaste di territorio regionale, presupponendo che in una fase successiva di dettaglio venga contestualizzato a livello comunale e si specifichino le direttive di tutela. La finalità della normativa è quella di mitigare l'inserimento di opere edilizie e infrastrutture senza precludere del tutto la possibilità di interventi che dovranno tuttavia attenersi a specifiche indicazioni e parametri tali da non danneggiare il pregio paesaggistico e ambientale delle aree, ma rispettarlo e tutelarne il valore.

Si fa inoltre presente che il progetto ben si inquadra nel disegno nazionale di incremento delle risorse energetiche utilizzando fonti alternative a quelle di sfruttamento dei combustibili fossili, ormai reputate spesso dannose per gli ecosistemi e per la salvaguardia ambientale. La realizzazione di questi ultimi viene ritenuta una corretta strada per la realizzazione di fonti energetiche alternative principalmente in relazione ai requisiti di rinnovabilità e inesauribilità, assenza di emissioni.

Si evidenzia inoltre che gli scavi e movimenti di terra in progetto saranno limitati alla realizzazione delle strade di accesso, del cavidotto interrato e alla realizzazione delle fondazioni.



A fine cantiere tutte le aree non necessarie alla fase di regime verranno opportunamente ridimensionate: le aree verranno rinaturalizzate con interventi di ingegneria naturalistica: le scarpate (sia degli scavi che dei riporti) verranno inerbite con fascinate e/o cordunate con essenze arboree autoctonee mentre tutti le altre aree non necessarie nella fase di regime verranno restituite alle precedenti coltivazioni. A rinaturalizzazione avvenuta, i materiali eccedenti che non vanno a compensazione verranno portati in discarica autorizzata.

Si rileva infine che, come opportunamente chiarito dal **Dipartimento Ambiente ed Energia della Regione Basilicata con nota 009430 del 13 gennaio 2021**, rivolta ai comuni interessati dalle suddette perimetrazioni **"(...) la DGR n. 754/2020 ha natura interlocutoria (presa d'atto) in un procedimento complesso in itinere e che il Piano non è pervenuto ad un grado di maturazione che consenta di essere adottato, conseguentemente, non sono entrate in funzione le norme ex art. 143 comma 9 del Codice a salvaguardia della perimetrazione e relativa normativa. In conclusione, si chiarisce che la delimitazione delle aree che qui interessano, riportata nei documenti di cui la Giunta Regionale ha preso atto con DGR n. 754/2020, acquisirà efficacia al termine del processo di pianificazione disciplinato dalla L.R. n. 23/1999 e dal Codice (...)"**.

2.2.11. Piani paesisti di area vasta

La Regione Basilicata, in funzione della tutela del suo notevole patrimonio paesaggistico, dotato di un tasso di naturalità fra i più alti tra quelli delle regioni italiane, ha emanato la legge regionale n. 3 del 1990 (e s.m.i.) con la quale si è dotata di 7 Piani Territoriali Paesistici di Area Vasta, per un totale di 2596,766 Kmq, corrispondenti circa ad un quarto della superficie regionale totale.

Tali piani identificano non solo gli elementi di interesse percettivo (quadri paesaggistici di insieme di cui alla Legge n. 1497/1939, art. 1), ma anche quelli di interesse naturalistico e produttivo agricolo "per caratteri naturali" e di pericolosità geologica; sono inclusi anche gli elementi di interesse archeologico e storico (urbanistico, architettonico), anche se in Basilicata questi piani ruotano, per lo più, proprio intorno alla tutela e alla valorizzazione della risorsa naturale.

I sette Piani Territoriali Paesistici di aria vasta individuati con L.R. n. 3/90 sono:



1. P.T.P.A.V. Laghi di Monticchio (o del Vulture): Redatto dalla struttura regionale sulla base del decreto Ministeriale di vincolo 18.04.85, l'area era già in precedenza sottoposta a vincolo paesaggistico, con precedente D.M., ai sensi della L. 1497/39. L'area interessata dal Piano coincide con quella del sistema dei laghi di Monticchio e delle pendici boscate del monte Vulture, delimitate ai sensi della L. 431/85 e del D.M. 18/4/1985 e ricade nel territorio dei comuni di Atella, Melfi e Rionero in Vulture.

2. P.T.P.A.V. Volturino – Sellata – Madonna di Viggiano: Il Piano comprende i comuni di Abriola, Pignola, Anzi, Calvello, Marsiconuovo e Viggiano, con il Massiccio del Volturino. Il territorio interessato dal Piano rientra nel costituendo parco Nazionale Val D'Agri e Lagonagrese, la cui situazione è definita dalla legge n. 496/98, all'art. 2, comma 5.

3. P.T.P. di Gallipoli-Cognato: La perimetrazione del P.T.P. coincide con quella del Parco, istituita con Legge regionale 47/97. Comprende i comuni di Pietrapertosa, Castelmazzano, Calciano, Accettura ed Oliveto Lucano, con le creste rocciose delle piccole Dolomiti Lucane ed i vasti boschi di Gallipoli Cognato e Monte Piano.

4. P.T.P. del Massiccio del Sirino: Approvato con legge regionale 3/90, il P.T.P. ingloba i territori comunali di Lagonegro, Lauria e Nemoli con i suggestivi Laghi Sirino e Laudemio ed il circo morenico del Monte Papa.

5. P.T.P. del Metapontino: Già in parte sottoposto a vincolo ministeriale ai sensi della Legge Regionale n. 3/90. Sono inclusi i comuni di Scanzano, Policoro, Montalbano Jonico, Nova Siri, Bernalda, Pisticci, Rotondella, Montescaglioso e Tursi.

6. P.T.P.A.V. Maratea - Trecchina – Rivello: Approvato con Legge Regionale n. 13 del 21.05.1992, il Piano ingloba i territori comunali di Maratea, Rivello e Trecchina.

7. P.T.P. Pollino: Approvato con legge regionale 3/90, il Parco è stato istituito con D.P.R.15.11.1993, pubblicato sulla G.U. del 13.01.1994.. Il P.T.P. in questi anni ha subito tre varianti (L.R. 28/94, L.R. 15/98, L.R. 17/00), le quali però sono di poco conto e riguardano la dotazione minima di servizi del Comune di Viggianello. I comuni ricadenti nell'area delimitata dal piano sono Episcopia, Viggianello, Rotonda, Terranova del Pollino, San Costantino Albanese, San Paolo Albanese, Cersosimo, San Giorgio Lucano, Noepoli, Chiaromonte, Fardella, Francavilla sul Sinni, San Severino Lucano.

I territori nei piani citati sono interessati dalla presenza di elementi del territorio di particolare interesse ambientale e pertanto di interesse pubblico. Essi sono di tre tipologie: puntuali, lineari e areali, e riguardano uno o più dei seguenti tematismi:



- Elementi di interesse naturalistico (fisico o biologico);
- Elementi di interesse archeologico;
- Elementi di interesse storico (urbanistico o architettonico);
- Elementi areali di interesse produttivo agricolo per caratteri naturali;
- Elementi di insiemi di interesse percettivo (quadri paesaggistici di insieme di cui alla L. n. 1497/1939);
- Elementi di pericolosità geologica.

I piani, ai fini delle articolazioni della tutela e della valorizzazione:

a) valutano, attraverso una scala di valori riferita ai singoli tematismi (valore eccezionale, elevato, medio, basso) e/ insieme di esse, i caratteri costitutivi, paesistici ed ambientali degli elementi del territorio;

b) definiscono le diverse modalità della tutela e della valorizzazione, correlandole ai caratteri costitutivi degli elementi al loro valore, in riferimento alle categorie di uso antropico di cui al successivo art. 4; precisando gli usi compatibili e quelli esclusi;

c) individuando le situazioni di degrado e di alterazione del territorio, definendo i relativi interventi di recupero e di ripristino propedeutici ad altre modalità di tutela e valorizzazione;

d) formulano le norme e le prescrizioni di carattere paesistico ed ambientale cui attenersi nella progettazione urbanistica, infrastrutturale ed edilizia;

e) individuano gli scostamenti tra norme e prescrizioni dei Piani e la disciplina urbanistica in vigore.

Le modalità della tutela e della valorizzazione, sono correlate al grado di trasformabilità degli elementi, riconosciuto compatibile col valore tematico degli elementi stessi e d' insieme, e con riferimento alle principali categorie d' uso antropico definite in seguito:

- uso culturale ricreativo;
- uso insediativo;
- uso infrastrutturale territoriale e tecnologico;
- uso produttivo agro - silvo - pastorale ed estrattivo.

Le modalità della tutela e della valorizzazione sono le seguenti:



- A1/ 1) Conservazione, miglioramento e ripristino delle caratteristiche costitutive e degli attuali uso compatibili degli elementi;
- A1/ 2) Conservazione, miglioramento e ripristino delle caratteristiche costitutive degli elementi con nuovi usi compatibili;
- A2/ 1) Conservazione, miglioramento e ripristino degli elementi e delle caratteristiche di insieme con destinazioni finalizzate esclusivamente e detta conservazione;
- A2/ 2) Conservazione, miglioramento e ripristino degli elementi e delle caratteristiche di insieme con parziale trasformazione finalizzata a nuovi usi compatibili;
- B1) Trasformazione da sottoporre a verifica di ammissibilità nello strumento urbanistico;
- B2) Trasformazione condizionata a requisiti progettuali;
- C) Trasformazione a regime ordinario.



Figura 2-45: Ubicazione Piani Paesistici Regione Basilicata

Dall'analisi di contesto emerge che **il territorio interessato dall'intervento non è compreso in nessuno dei suddetti Piani Paesistici.**

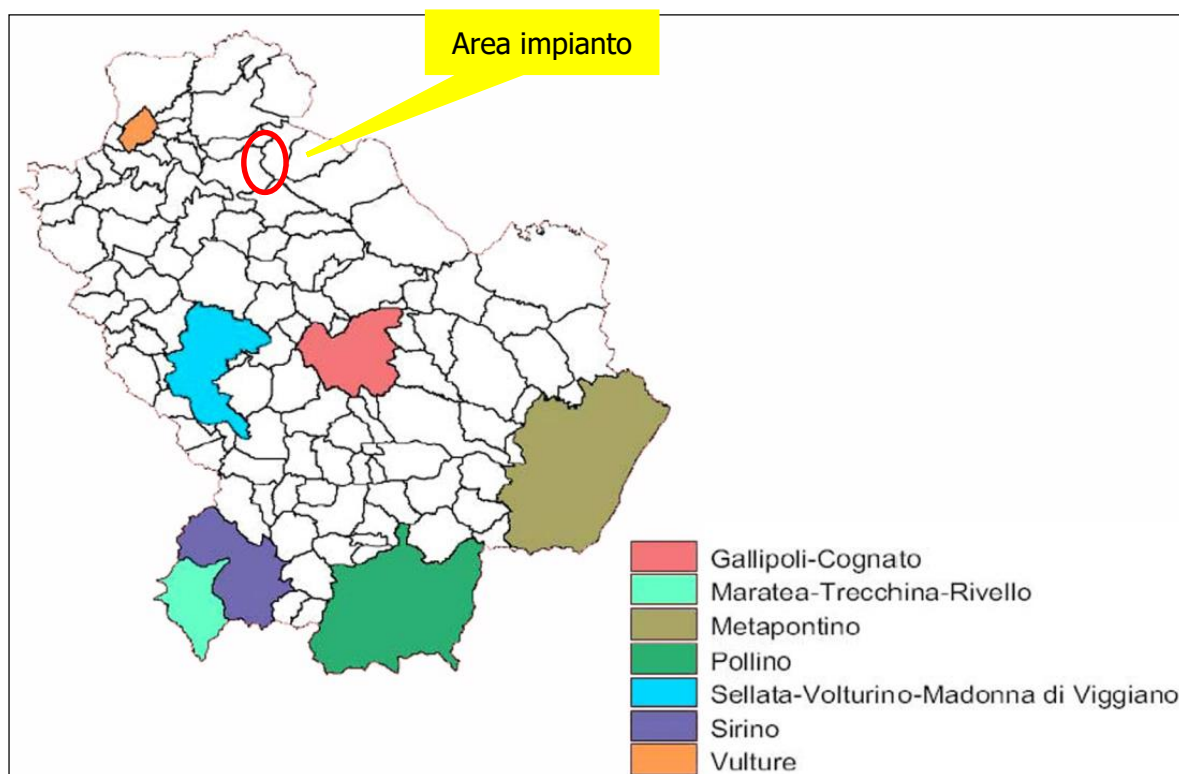

2.2.12. Piano di assetto idrogeologico

Il parco eolico è posto in un'area di confine tra le zone di competenza territoriale dell'Autorità di Bacino della Basilicata e dell'Autorità di Bacino della Puglia, ora Autorità degli Appennini Meridionali, per cui la verifica di conformità è stata fatta con entrambi gli strumenti di pianificazione territoriale, PAI regione Basilicata e PAI Regione Puglia.



Figura 2-46: Inquadramento intervento rispetto competenza territoriale delle due Autorità di Bacino interessate

2.2.12.1. Regione Puglia

La Legge n. 183/1989 sulla difesa del suolo ha stabilito che il bacino idrografico, inteso come "il territorio dal quale le acque pluviali o di fusione delle nevi e dei ghiacciai, defluendo in superficie, si

raccolgono in un determinato corso d'acqua direttamente o a mezzo di affluenti, nonché il territorio che può essere allagato dalle acque del medesimo corso d'acqua, ivi compresi i suoi rami terminali con le foci in mare ed il litorale marittimo prospiciente”.

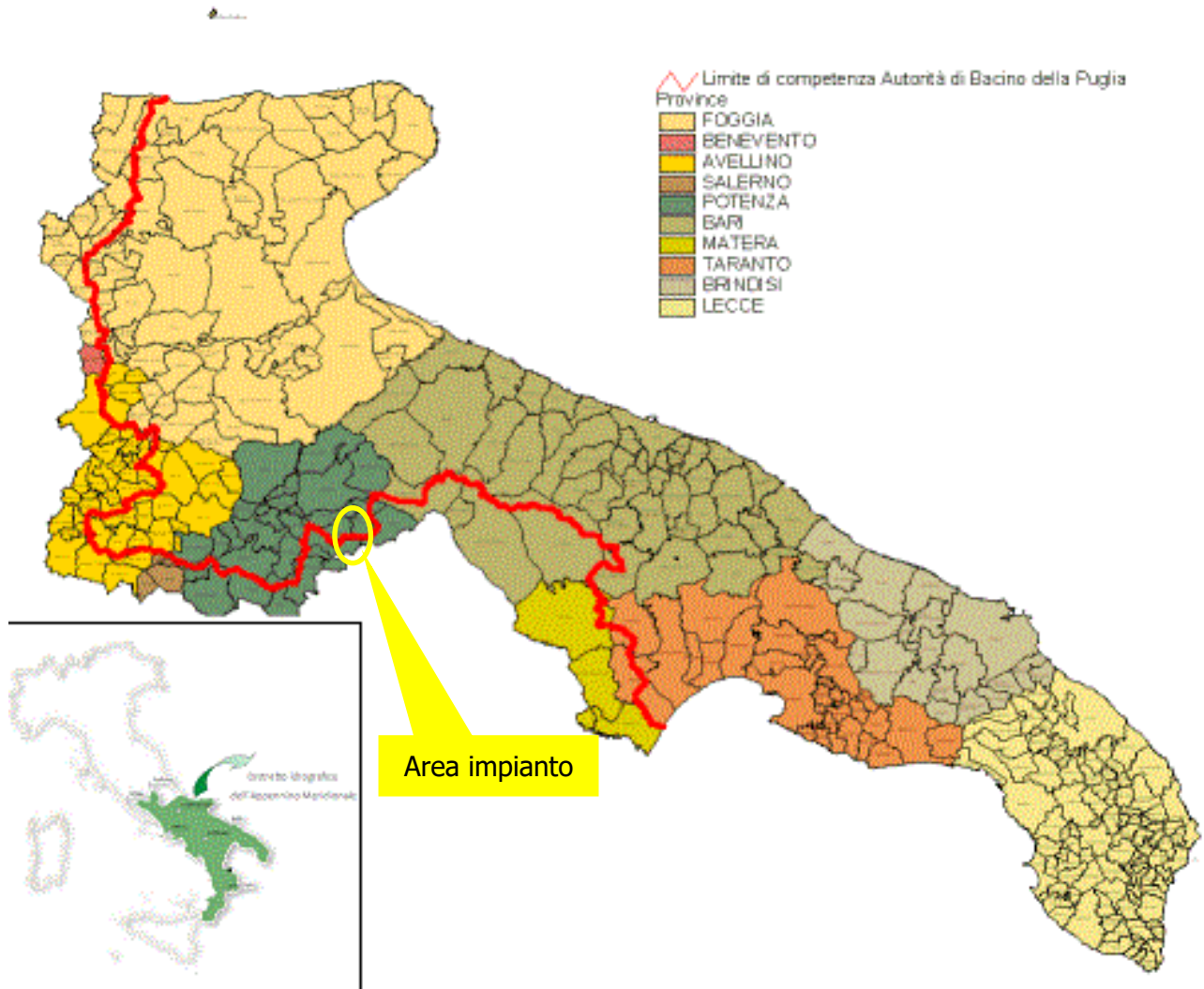
Strumento di gestione del bacino idrografico è il Piano di Bacino che si configura quale strumento di carattere “conoscitivo, normativo e tecnico-operativo mediante il quale sono pianificate e programmate le azioni e le norme d'uso finalizzate alla conservazione, difesa e valorizzazione del suolo e alla corretta utilizzazione delle acque, sulla base delle caratteristiche fisiche ed ambientali del territorio interessato”.

Il Piano di Assetto Idrogeologico (P.A.I.) della Regione Puglia è stato adottato dal Consiglio Istituzionale dell'Autorità d'Ambito il 15 dicembre 2004; sono tuttora in fase di istruttoria le numerosissime proposte di modifica formulate da comuni, province e privati.

In particolare, l'ultimo aggiornamento preso in considerazione per le verifiche di compatibilità con il PAI fa riferimento alla Delibera del Comitato Istituzionale del 13/6/2011, pubblicata sul sito web in data 15/07/2014.

Il P.A.I. adottato dalla Regione Puglia ha le seguenti finalità:

- la sistemazione, la conservazione ed il recupero del suolo nei bacini imbriferi, con interventi idrogeologici, idraulici, idraulico – forestali, idraulico – agrari compatibili con i criteri di recupero naturalistico;
- la difesa ed il consolidamento dei versanti e delle aree instabili, nonché la difesa degli abitati e delle infrastrutture contro i movimenti franosi ed altri fenomeni di dissesto;
- il riordino del vincolo idrogeologico;
- la difesa, la sistemazione e la regolazione dei corsi d'acqua;
- lo svolgimento funzionale dei servizi di polizia idraulica, di piena, di pronto intervento idraulico, nonché di gestione degli impianti.

La determinazione più rilevante ai fini dell'uso del territorio è senza dubbio l'individuazione delle Aree a Pericolosità Idraulica ed a Rischio Idrogeologico.

In funzione del regime pluviometrico e delle caratteristiche morfologiche del territorio, il Piano individua differenti regimi di tutela per le seguenti aree:

- **Aree a alta probabilità di inondazione (AP)** ovvero porzioni di territorio soggette ad essere allagate con un tempo di ritorno (frequenza) inferiore a 30 anni;
- **Aree a media probabilità di inondazione (MP)** ovvero porzioni di territorio soggette ad essere allagate con un tempo di ritorno (frequenza) compresa fra 30 anni e 200 anni;



- **Aree a bassa probabilità di inondazione (BP)** ovvero porzioni di territorio soggette ad essere allagate con un tempo di ritorno (frequenza) compresa fra 200 anni e 500 anni;

Per quanto concerne le aree a Rischio Idrogeologico (R), definito come l'entità del danno atteso in seguito al verificarsi di un particolare evento calamitoso in un intervallo di tempo definito e in una data area. Il Piano individua quattro differenti classi di rischio ad entità crescente:

- **moderato R1:** per il quale i danni sociali, economici e al patrimonio ambientale sono marginali;
- **medio R2:** per il quale sono possibili danni minori agli edifici, alle infrastrutture e al patrimonio ambientale che non pregiudicano l'incolumità del personale, l'agibilità degli edifici e la funzionalità delle attività economiche;
- **elevato R3:** per il quale sono possibili problemi per l'incolumità delle persone, danni funzionali agli edifici e alle infrastrutture, con conseguente inagibilità degli stessi, l'interruzione di funzionalità delle attività socioeconomiche e danni rilevanti al patrimonio ambientale;
- **molto elevato R4:** per il quale sono possibili la perdita di vite umane e lesioni gravi alle persone, danni gravi agli edifici, alle infrastrutture ed al patrimonio ambientale e la distruzione di attività socioeconomiche.

Inoltre, il territorio è stato inoltre suddiviso in tre fasce a Pericolosità Geomorfologica crescente:

- **PG1** aree a suscettibilità da frana bassa e media (pericolosità geomorfologia media e bassa);
- **PG2** aree a suscettibilità da frana alta (pericolosità geomorfologia elevata);
- **PG3** aree a suscettibilità da frana molto alta (pericolosità geomorfologia molto elevata).

Le aree PG1 si riscontrano in corrispondenza di depositi alluvionali (terrazzi, letti fluviali, piane di esondazione) o di aree morfologicamente spianate (paleosuperfici). Versanti più o meno acclivi (a secondo della litologia affiorante), creste strette ed allungate, solchi di erosione ed in genere tutte quelle situazioni in cui si riscontrano bruschi salti di acclività, sono aree PG2. Le PG3 comprendono tutte le aree già coinvolte da un fenomeno di dissesto franoso.

Attraverso l'analisi delle ultime perimetrazioni del PAI (aggiornate con delibere del Comitato Istituzionale del 19/11/2019) su cartografia ufficiale consultabile in maniera interattiva tramite il WebGIS dell'AdB Puglia sul sito <http://www.adb.puglia.it>, è possibile asserire che **il sito di interesse non rientra in aree perimetrate dal PAI**, come si deduce anche dalla immagine sotto riportata.



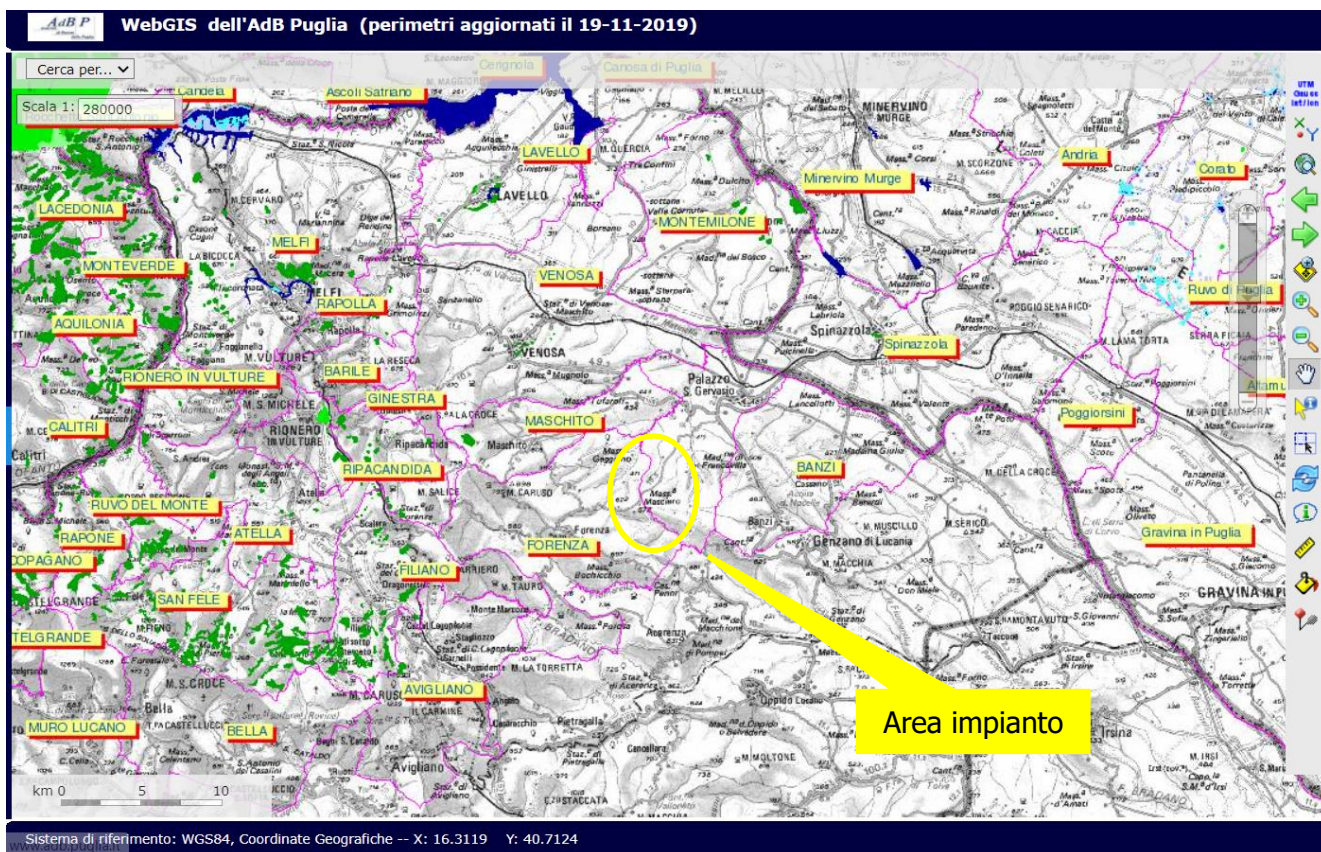

Fig. 2-1: inquadramento area di intervento sulla Cartografia del PAI aggiornata al 19.11.2019

Inoltre è stata effettuata la **verifica di coerenza**, facendo riferimento alla **Carta Idrogeomorfologica dell'AdB**, ausilio imprescindibile per la ricostruzione del quadro conoscitivo degli strumenti sovraordinati, di cui di seguito si riporta uno stralcio.



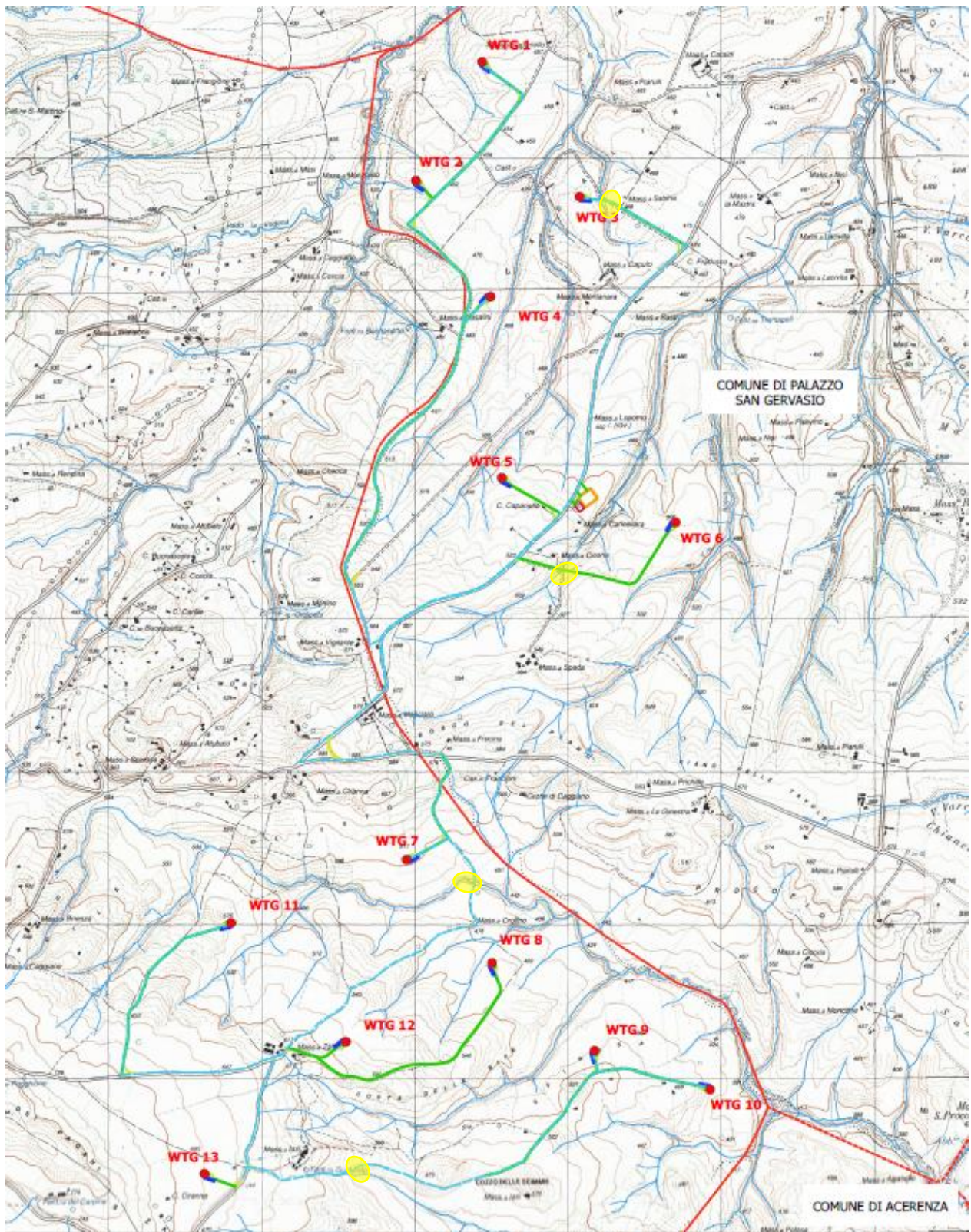

Fig. 2-2: sovrapposizione del layout di progetto con la Carta Idrogeomorfologica dell’Autorità di Bacino



Per gli interventi che ricadono nelle aree golenali e nelle fasce di pertinenza fluviale, l'Autorità di Bacino della Puglia definisce le direttive di tutela e le prescrizioni da rispettare. L'area sottoposta a tutela si estende per 150 m dall'asse del reticolo idrografico. Tale distanza di sicurezza risulta dall'applicazione contemporanea degli art.6 e 10 delle NTA del PAI così come di seguito riportati:

- Art. 6 comma 8: quando il reticolo idrografico e l'alveo in modellamento attivo e le aree golenali non sono realmente individuate nella cartografia in allegato e le condizioni morfologiche non ne consentano la loro individuazione, le norme si applicano alla porzione di terreno a distanza planimetrica, sia in destra che in sinistra, dall'asse del corso d'acqua, non inferiore a 75 m;
- Art. 10 comma 3: quando la fascia di pertinenza fluviale non è arealmente individuata nelle cartografie in allegato, le norme si applicano alla porzione di terreno, sia in destra che in sinistra, contermina all'area golenale, come individuata all'art. 6 comma 8, di ampiezza comunque non inferiore a 75 m.

Dalla sovrapposizione dell'area di interesse sulla carta idrogeomorfologica si verifica che le aste idrografiche più vicine, corsi d'acqua episodici, interferiscono in alcuni tratti con il percorso del cavidotto interrato, mentre sia la SE Utente che le torri sono site a più di 150 m da corsi d'acqua del reticolo idrografico, pertanto **vi è la necessità di redigere lo studio di compatibilità idrologica ed idraulica, geologica e geotecnica per l'area di intervento, che attesti l'invarianza della stabilità e della pericolosità idro-geomorfologica associata alle zone a seguito delle opere di progetto.**

Nei punti in cui si avrà interferenza con l'asta fluviale, per i cavidotti l'interferenza sarà risolta con l'utilizzo della trivellazione orizzontale controllata (TOC), ad una profondità di 2 mt rispetto al fondo alveo o con lo staffaggio su ponte esistente, mentre per la nuova viabilità con tombini opportunamente dimensionati, in maniera da non interferire in alcun modo con i deflussi superficiali e con gli eventuali scorrimenti in subalveo.

Ad ogni modo, come sopra detto, è redatto uno **Studio di Compatibilità Idrologica e Idraulica**, da presentare all'Autorità di Bacino della Regione Puglia per il parere di competenza, al fine di analizzare compiutamente gli effetti sul regime idraulico.

C'è da rilevare, comunque, che gli impianti di produzione di energia elettrica da fonti rinnovabili, tra cui è compreso il parco eolico in oggetto, sono opere di pubblica utilità ai sensi del Decreto Legislativo



29 Dicembre 2003, n.387 (Attuazione della direttiva 2001/77/CE relativa alla promozione dell'energia elettrica prodotta da fonti energetiche rinnovabili nel mercato interno dell'elettricità), e pertanto la loro realizzazione è consentita anche in aree classificate come "Alvei fluviali in modellamento attivo ed aree golenali", ai sensi dell'art. 6 delle NTA del PAI, purché coerenti con gli obiettivi del Piano stesso.

In ogni caso, lo Studio di compatibilità dimostrerà che la realizzazione dell'impianto in oggetto sia compatibile con le prescrizioni e le finalità del PAI, e pertanto che non esistano preclusioni dal punto di vista idrologico ed idraulico alla realizzazione dell'opera di progetto.

2.2.12.2. Regione Basilicata

L'Autorità della Regione Basilicata, con approvazione in prima stesura del 05/12/2001, ha provveduto alla redazione del P.A.I. (Piano stralcio per la difesa dal rischio idrogeologico) e successivo aggiornamento adottato con Delibera n.4.9_2 del 20/12/2019, nel quale vengono perimetrate le aree a pericolosità/rischio idraulico e geomorfologico.

Il P.A.I., redatto ai sensi dell'art.65 del D.Lgs 152/2006, a valore di Piano Territoriale di Settore ed è lo strumento conoscitivo, normativo e tecnico-operativo mediante il quale sono pianificate e programmate le azioni e le norme d'uso riguardanti la difesa dal rischio idraulico e idrogeologico del territorio compreso nell'Autorità di Bacino della Basilicata.





Figura 2-47: Estratto del Piano stralcio per la difesa dal rischio idrogeologico nell'area di intervento e layout di progetto

Come si evince dalla immagine precedente e dall'elaborato grafico in allegato, ricavata dalla carta del Piano stralcio per l'Assetto Idrogeologico redatta dall'AdB Basilicata, **le turbine di progetto non rientrano in aree a pericolosità idraulica/geomorfológica, né in aree a rischio.**

Nelle aree che non rientrano nelle perimetrazioni del P.A.I. sono consentiti tutti gli interventi previsti dagli strumenti di governo del territorio, purché siano realizzati in condizioni di sicurezza idraulica/geomorfológica in relazione alla natura dell'intervento, poc'anzi citata ed al contesto territoriale.

Pertanto l'intervento proposto risulta del tutto compatibile con le prescrizioni previste dalle N.T.A. del P.A.I. (Piano di bacino stralcio per l'Assetto Idrogeologico).

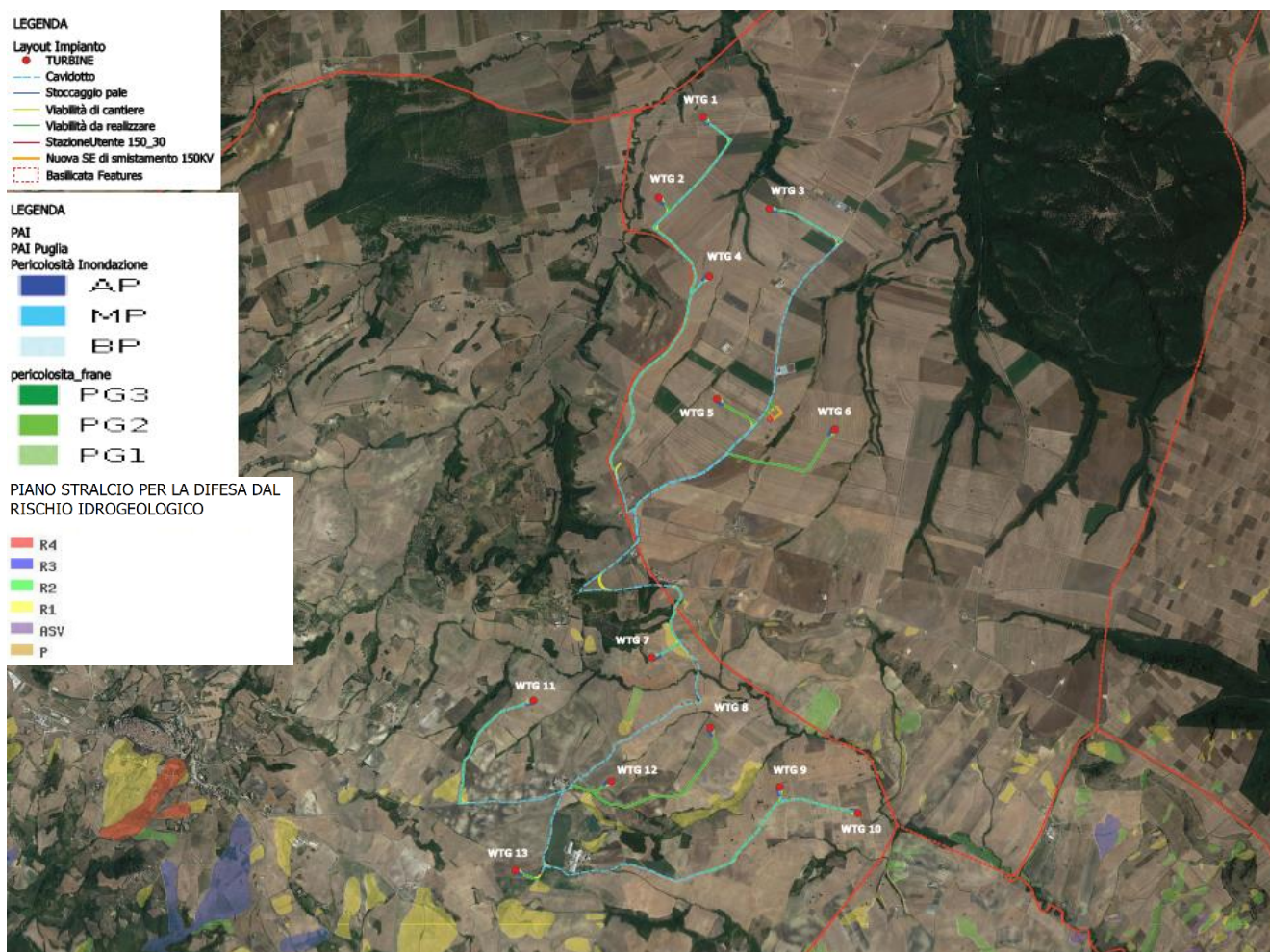

Per quanto concerne le interferenze tra le opere in progetto e i reticoli idrografici presenti nell'area, è stato redatto apposto **Studio di compatibilità idrologica e idraulica** al quale si rimanda per i dettagli.

Dall'analisi delle opere di progetto si evince che esiste interferenza con il reticolo idrografico, come si evince dalla immagine del paragrafo precedente, le aste idrografiche in alcuni casi sono interessate dal passaggio del cavidotto interrato.

Come si evince dalla immagine precedente, il cavidotto interno interferisce con alcune aste del reticolo idrografico.

La compatibilità dell'intersezione del cavidotto su strada esistente con il reticolo idrografico, si ottiene progettando la posa del cavidotto secondo i seguenti requisiti:

- cavidotto interrato;
- cavidotto posizionato ad una profondità tale da non essere interessato dall'erosione del passaggio della piena bicentenaria;
- non modificare la morfologia dell'alveo;
- non aumentare la pericolosità nelle zone contermini.

Al fine di valutare la profondità di posa del cavidotto, invece, si calcoleranno le forze di erosione in particolare:

- Forze di erosione generalizzate (erosione diffusa all'interno del canale in condizioni di assenza di singolarità);
- Forze di erosione localizzate dovute a singolarità quali la presenza di pile del ponte in alveo.

Premesso che tutte le verifiche saranno esposte nella relazione idraulica, il cavidotto sarà posato:

- lungo la banchina della strada ad una profondità di circa -1.00 m.

Per ulteriori approfondimenti si rimanda allo *Studio di compatibilità idrologica e idraulica* a corredo della documentazione del progetto definitivo.



2.2.13. Piano Strutturale della Provincia di Potenza

La Provincia di Potenza ha approvato con Deliberazione del Consiglio provinciale n. 56 del 27 novembre 2013 il Piano Strutturale provinciale.

Il Piano Strutturale Provinciale (PSP) è l'atto di pianificazione con il quale la Provincia esercita, ai sensi della L. 142/90, nel governo del territorio un ruolo di coordinamento programmatico e di raccordo tra le politiche territoriali della Regione e la pianificazione urbanistica comunale, determinando indirizzi generali di assetto del territorio provinciale intesi anche ad integrare le condizioni di lavoro e di mobilità dei cittadini nei vari cicli di vita, e ad organizzare sul territorio le attrezzature ed i servizi garantendone accessibilità e fruibilità.

Il PSP contiene:

- a. il quadro conoscitivo dei Sistemi Naturalistico Ambientale, Insediativo e Relazionale, in riferimento al territorio provinciale;
- b. l'individuazione delle linee strategiche di evoluzione di tali Sistemi, con definizione di:
 - Armature Urbane essenziali e Regimi d'Uso previsionali generali (assetto territoriali a scala sovracomunale);
 - Indirizzi d'intervento per la tutela idrogeno-morfologica e naturalistico-ambientale del territorio provinciale.

Il Piano inoltre adotta i seguenti strumenti:

- a. la Verifica di Coerenza di tali linee strategiche con gli indirizzi del Quadro Strategico Regionale ai sensi dell'art. 29 e la Verifica di Compatibilità con i Regimi d'Intervento della Carta Regionale dei Suoli ai sensi dell'art. 30;
- b. gli elementi conoscitivi e vincolanti desumibili dai Piani di Bacino, dai Piani dei Parchi e dagli altri atti di programmazione e pianificazione settoriali;
- c. gli elementi di coordinamento della pianificazione comunale che interessano comuni diversi, promuovendo la integrazione e la cooperazione tra enti;
- d. le Schede Strutturali di assetto urbano relative ai Comuni ricadenti nel territorio provinciale, elaborato secondo lo schema-tipo previsto dal Regolamento d'Attuazione di cui all'art. 2, le quali potranno essere ulteriormente esplicitate dai Comuni in sede di approvazione del proprio Piano Strutturale Comunale;



e. le opportune salvaguardie relative a previsioni immediatamente vincolanti di cui al successivo 40 comma;

f. gli elementi di integrazione con i piani di protezione civile e di prevenzione dei Rischi di cui alla L.R. 25/98.

Il PSP definisce i Comuni obbligati al Piano Strutturale e al Piano Operativo di cui ai successivi artt. 14 e 15, e quelli che possono determinare i Regimi urbanistici in base al solo Regolamento Urbanistico ed alle schede di cui alla lettera f) del comma precedente.

Il PSP ha valore di Piano Urbanistico-Territoriale, con specifica considerazione dei valori paesistici, della protezione della natura, della tutela dell'ambiente, delle acque e delle bellezze naturali e della difesa del suolo, salvo quanto previsto dall'art. 57, 2° comma, del D.Lgs. 112/98; esso impone pertanto vincoli di natura ricognitiva e morfologica.

Il PSP ha definito i primi contesti paesaggistici locali utili alla definizione delle integrazioni tra le politiche di trasformazione e la valorizzazione compatibile delle risorse culturali e paesaggistiche.

I **contesti paesaggistici locali** che sono stati individuati sono:

- l'alta e media valle dell'Agri come direttrice ambientale e storica tra Ionio e Appennino;
- Maratea e i presidi della costa tirrenica;
- il massiccio del Pollino, valli del Sinni e del Sarmento e colonie Albanesi;
- il massiccio vulcanico del Vulture e il sistema dei castelli normanno-svevi;
- il nodo storico morfologico di Potenza;
- i pianori della Murgia potentina e le grandi direttrici storiche di collegamento territoriale;
- i rilievi rocciosi del Marmo e le valli ombrose del Platano e del Melandro, sistema dei borghi arroccati e fortificati a presidio del confine;
- vette rocciose delle dolomiti lucane e insediamenti arroccati di origine bizantina e longobarda.

Il sistema insediativo viene analizzato all'interno del PSP in virtù dell'evoluzione morfologica che lo ha, nel tempo, connotato. In particolare sono stati individuati alcuni sistemi insediativi nei quali si ravvisano in modo più evidente determinati processi di trasformazione e di urbanizzazione del territorio:



- il sistema urbano policentrico costituito da alcuni centri del Vulture – Melfese;
- Potenza e territorio potentino e relativa dispersione insediativa lungo le direttrici viarie;
- I centri di fondovalle e insediamento diffuso dell'alta e media valle dell'Agri;
- Il Lagonegrese e i suoi centri di Maratea, Lagonegro e Lauria.

Nel restante territorio provinciale non è stato possibile individuare elementi e strutture in grado di caratterizzare e identificare altri sistemi insediativi. Per converso in tutto il comparto provinciale è stato possibile rinvenire in modo pressoché uniforme il fenomeno della dispersione urbana sia a corona dei centri abitati principali, sia lungo le principali direttrici, sia nelle aree di fondovalle che in aree di medioalta valenza ambientale e paesaggistica e/o agricola.

Il PSP ha valore di Piano Urbanistico-Territoriale, con specifica considerazione dei valori paesistici, della protezione della natura, della tutela dell'ambiente, delle acque e delle bellezze naturali e della difesa del suolo, salvo quanto previsto dall'art. 57, 2° comma, del D.Lgs. 112/98; esso impone pertanto vincoli di natura ricognitiva e morfologica.

Il Testo Unico sull'ordinamento degli Enti locali (TUEL), D.Lgs. 267/2000, ha definito tutto il quadro delle competenze, il che ha comportato l'esigenza di ricollocare gli strumenti della pianificazione rispetto al rinnovato quadro delle competenze locali. Il PSP si propone come un "piano di struttura" dell'area vasta, che corrisponde al territorio provinciale, ed essendo uno strumento di livello intermedio non può che proporsi come obiettivi:

- il raccordo sistemico e coerente dei diversi piani e programmi di settore, prodotti nelle diverse sedi, riproponendoli in una configurazione più organica che tenga conto del sistema generale delle risorse;
- la correlazione ed il coordinamento dei piani di livello comunale proponendo anche la "forma" della rete, indicando i ruoli territoriali svolti dai diversi centri, ed il ruolo "strutturante" del sistema delle risorse culturali.

Al fine di implementare politiche di protezione del suolo il PSP introduce politiche di mitigazione del rischio di impermeabilizzazione dei suoli prevedono le seguenti azioni di "tutela": limitazione – mitigazione – compensazione. Vi sono vari modi di compensare la perdita di suolo e delle sue funzioni:

- riutilizzare, laddove consentito anche dal punto di vista normativo, il terreno vegetale scavato quando si impermeabilizza un'area per sfruttarlo altrove;



- de-impermeabilizzare una zona (recupero del suolo) per compensare l'impermeabilizzazione di un'altra;
- eco-account e scambio di certificati di sviluppo;
- istituzione di una tassa sull'impermeabilizzazione del suolo da usare per la protezione del terreno o altri scopi ambientali.

Il piano fornisce **4 definizioni di rete ecologica**:

Rete ecologica come sistema interconnesso di habitat: obiettivi primari sono la conservazione della natura e della biodiversità, non necessariamente coincidenti con le aree protette istituzionalmente riconosciute. Questa interpretazione assume il principale indirizzo della direttiva Habitat, proteggere luoghi inseriti in un sistema continentale coordinato di biotopi tutelati in funzione della conservazione di specie minacciate. La geometria della rete assume una struttura fondata sul riconoscimento di core areas, buffer zones, corridors. Le scale delle reti di questo tipo possono essere di livello locale o sovraregionale, in funzione delle specie considerate.

Rete ecologica come sistema di parchi e riserve: l'obiettivo principale è quello di coordinare le aree protette in un'azione di governo coerente che ne coinvolga le infrastrutture di supporto ed i servizi offerti, per generare sinergie di valorizzazione, un obiettivo quindi prevalentemente di gestione territoriale. Le connessioni da incentivare possono basarsi sulla valorizzazione di corridoi ecologici esistenti o sulla ricostruzione di nuovi e sul potenziamento delle infrastrutture di collegamento tra aree protette che coinvolge i territori esterni alle aree tutelate e in particolare i Sic previsti dalla direttiva Habitat. La scala di questo tipo di rete è di livello regionale e sovraregionale, tendenzialmente nazionale. Questo approccio può essere considerato una espressione necessaria ma non sufficiente del precedente, ai fini del governo del territorio.

Rete ecologica come sistema paesistico: l'obiettivo primario è quello della conservazione e fruizione del paesaggio. Nelle applicazioni la componente vivente considerata è quella della vegetazione visibile, azzerando il ruolo della componente animale (essenziale per gli equilibri ecologici dinamici alla base delle funzioni ambientali) e dei flussi biogeochimici (in particolare il ciclo dell'acqua essenziale per i rapporti tra unità ecosistemiche all'interno di un dato ecosistema).

La geometria di questa rete, applicata soprattutto alla scala locale e sub-regionale, è variabile e dipende dalla natura e dalla forma dei paesaggi. Un ruolo importante gioca il sistema dei percorsi a basso impatto ambientale che consentono la fruizione delle risorse paesistiche e territoriali, sull'esempio



delle "greenways" americane, una rete verde fatta più per l'uomo che per gli elementi naturali, ma di grande interesse anche come elemento di continuità ecologica.

Rete ecologica come scenario ecosistemico polivalente: l'obiettivo è più ampio e complesso, non solo la conservazione della natura residua, ma anche la ricostruzione di un nuovo scenario ecosistemico orientato ad un nuovo modello di sviluppo sostenibile. La geometria della rete è basata su una struttura fondamentale composta da matrici naturali di base, gangli funzionali di appoggio, fasce di connessione, agroecosistemi di appoggio ecosostenibili.

I modelli sopra richiamati non sono tra loro alternativi: rispondono a obiettivi differenti ma complementari del governo del territorio. La questione che si pone è comunque quella di chiarire con precisione gli obiettivi della rete che si intende progettare.

Indipendentemente dallo schema interpretativo sono **elementi della rete:**

1. Aree centrali; dette anche nuclei, gangli o nodi (Core Areas)
2. Aree cuscinetto (Buffer zones)
3. Corridoi ecologici (Wildlife ecological corridors)
4. Aree puntiformi o sparse (Stepping stones)
5. Aree di restauro ambientale (Restoration areas).





Figura 2-48: Stralcio tavola 26 del PSP

L'area di progetto ricade nell'Ambito territoriale "C – La collina e i terrazzi del Bradano".

Come si evince dalla figura sopra riportata **le opere in progetto non interferiscono con corridoi ecologici previsti dalla pianificazione provinciale**, inoltre pur ricadendo in un'area destinata al miglioramento ambientale a priorità media, non costituisce un ostacolo al potenziamento degli attuali rapporti tra unità ecosistemiche in quanto trattasi di opere puntuali che comportano una limitatissima sottrazione di suolo agricolo. Si precisa inoltre che le infrastrutture a rete necessarie alla realizzazione delle opere di connessione alla RTN saranno di tipo interrato, i tracciati dei cavidotti riprenderanno quanto più possibile la viabilità esistente.

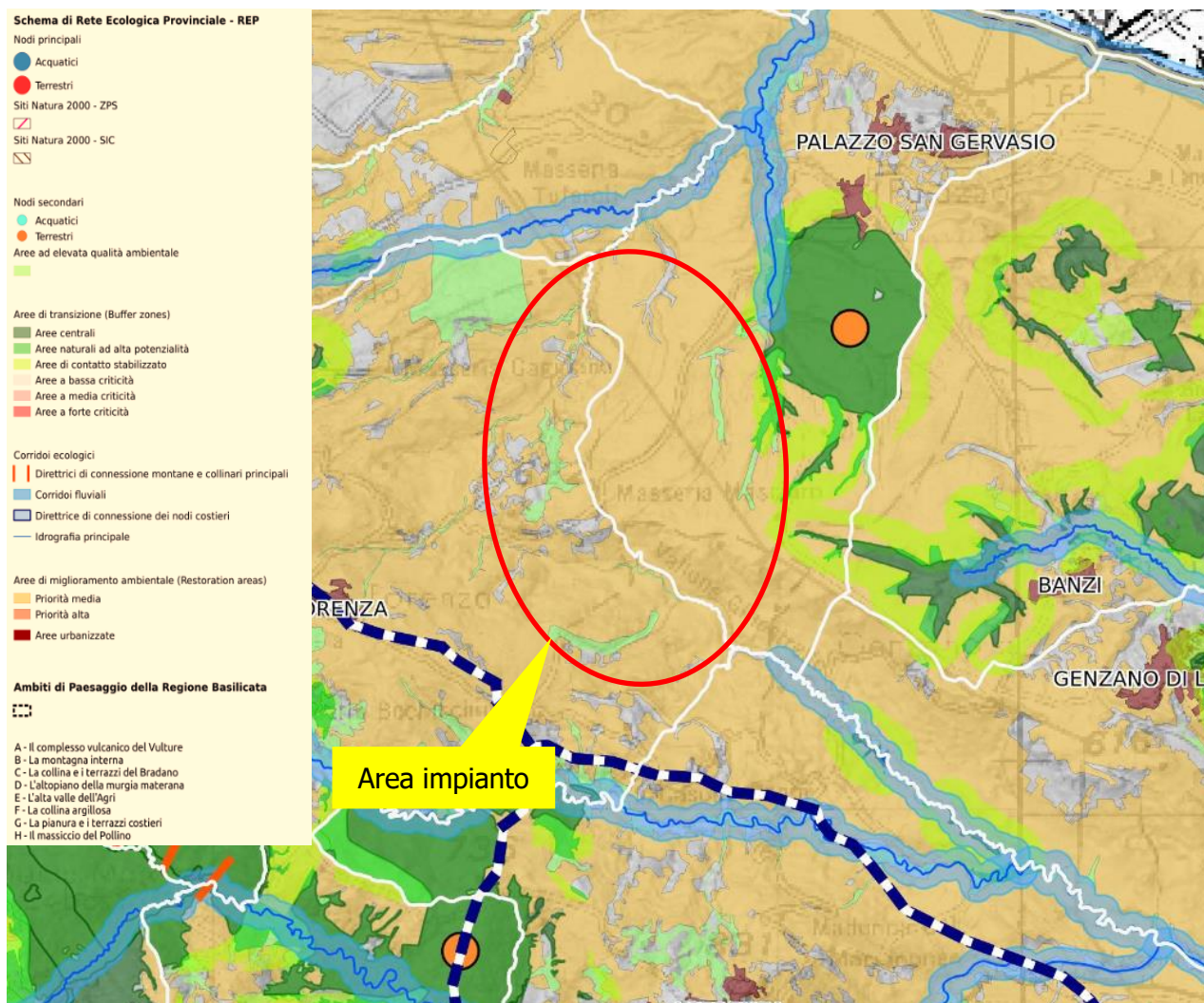

2.2.14. Piano Faunistico venatorio della Provincia di Potenza

Il Piano Faunistico Venatorio Provinciale rappresenta lo strumento attraverso il quale la Provincia definisce le linee di pianificazione e programmazione del territorio per una corretta gestione della fauna selvatica e del prelievo venatorio.

Il Piano faunistico venatorio provinciale, di durata quinquennale, è articolato per comprensori omogenei e comprende l'individuazione:

a) d'istituti e di **aree destinate alla protezione della fauna selvatica**, la cui superficie è compresa tra il 20 e il 30% del territorio agro-silvo-pastorale, in particolare:

- **oasi di protezione**, destinate al rifugio, alla riproduzione e alla sosta della fauna selvatica;

- **zone di ripopolamento e cattura**, destinate alla riproduzione della fauna selvatica allo stato naturale e alla cattura della stessa per l'immissione sul territorio;

- **aree protette** in cui sia vietata l'attività venatoria anche per effetto di altre leggi o disposizioni;

b) di proposte di delimitazione degli **ambiti territoriali di caccia** (ATC);

c) di **zone per l'allenamento, l'addestramento e le gare dei cani** da caccia;

d) di **istituti a gestione privata** la cui estensione non superi il 15% del territorio agro-silvopastorale, in particolare localizzazione ed estensione di aziende agri-turistico-venatorie, di aziende faunistico-venatorie e di centri privati di riproduzione della fauna selvatica allo stato naturale, finalizzati alla ricostruzione della fauna autoctona;

e) di **centri pubblici di riproduzione della fauna selvatica** allo stato naturale, finalizzati alla ricostruzione della fauna autoctona;

f) di criteri per la determinazione del risarcimento in favore dei proprietari o conduttori dei fondi rustici per i danni arrecati dalla fauna selvatica alle produzioni agricole e alle opere su fondi ricompresi nelle oasi di protezione, nelle zone di ripopolamento e nei centri pubblici di produzione di selvaggina;

g) di criteri per corresponsione degli incentivi in favore dei proprietari o conduttori dei fondi rustici che s'impegnino alla tutela ed al ripristino degli habitat naturali e all'incremento della fauna selvatica.

Le attività relative al ripopolamento faunistico per le specie previste in linea di massima sono da considerarsi a medio-basso impatto ambientale e pertanto ben compatibili con territori a vocazione conservazionistica (Siti Natura 2000, zone di riserva, parchi, buffers areas) e/o agro-silvo-pastorale.



Vanno evitati quei territori a boschi con specie rare, endemiche o a lento accrescimento, quali i consorzi con abete bianco, pino loricato, aceri, tigli ed orchidacee, che caratterizzano habitat prioritari o di interesse comunitario (Direttiva Habitat 92/43 CEE) e segnalati nei Siti Natura 2000. Tale vegetazione più vulnerabile rispetto a querce, carpini e faggi con cui spesso si consociano, potrebbe subire forte decremento numerico per mancanza di rinnovazione e, nei tempi lunghi, anche divenire a rischio di estinzione.

Nel panorama nazionale, molte aree della Regione Basilicata figurano tra le più importanti per la presenza di specie faunistiche caratterizzate da un elevato interesse conservazionistico. Tra le specie faunistiche che caratterizzano in modo straordinario questo territorio, vi sono infatti, sia tra gli uccelli che i mammiferi, specie rare ormai estinte o fortemente minacciate in molte aree d'Italia. Tra queste, nel territorio della Provincia di Potenza, si riscontra infatti la presenza della Lontra (*Lutra lutra*), della Lepre italiana (*Lepus corsicanus*), del Lupo (*Canis lupus*), della Cicogna nera (*Ciconia nigra*) ecc., che sono considerate tra le specie più minacciate in Italia, per le quali, il mantenimento delle idonee condizioni ecologiche ed ambientali, rappresentano fattori di prioritaria importanza per la sopravvivenza e conservazione. La disponibilità di dati sulle popolazioni faunistiche, risulta inderogabile e fondamentale in un'area geografica come quella della provincia di Potenza, così rilevante dal punto di vista faunistico e conservazionistico.

Le caratteristiche ambientali, orografiche e la posizione geografica la rendono infatti, un ambiente idoneo per la riproduzione di molte specie sia di interesse venatorio che protette nonché, un'area di migrazione e svernamento importante ed obbligata per la quasi totalità delle specie migratrici presenti sul territorio nazionale. Vaste porzioni del territorio provinciale, sono rappresentate dalle propaggini meridionali del sistema appenninico, in cui la presenza di molte specie di mammiferi e uccelli assume elevato valore biogeografico. La tutela degli Uccelli Rapaci, comprendenti sia le specie diurne che quelle notturne, rappresentano, insieme ai predatori in genere, le specie con priorità assoluta di conservazione, da garantire a livello globale. La presenza infatti di diversi siti di interesse Comunitario inseriti nel sistema Rete Natura 2000 per la conservazione della Biodiversità includenti aree SIC e ZPS, in molte delle quali sono presenti stabilmente o temporaneamente (migrazione, nidificazione, svernamento) specie di Falconiformi e/o Strigiformi (ma anche Cicogniformi come la Cicogna nera), in buona parte riportate in allegato I della Direttiva Uccelli (2009/147/CE), comporta la necessità di approfondirne le conoscenze sulla presenza e importanza locale dei diversi siti.





Figura 2-49: Estratto dal PFV: Zone inibite alla caccia

Dall'immagine sopra riportata si evince che l'area di progetto rientra nell'Ambito Territoriale di Caccia n. 1 e che **le opere in progetto non interferiscono con le aree inibite alla caccia previste dal Piano faunistico venatorio.**

Le Zone di Ripopolamento e Cattura (di seguito nominate ZRC), previste dall'articolo 10 comma 8 della legge 157/92 e dall'articolo 14 della L.R. 2/95, "sono istituti destinati alla riproduzione della fauna selvatica autoctona allo stato naturale ed alla cattura della stessa per l'immissione sul territorio, in tempi e condizioni utili all'ambientamento, fino alla ricostituzione ed alla stabilizzazione della densità faunistica ottimale per il territorio".

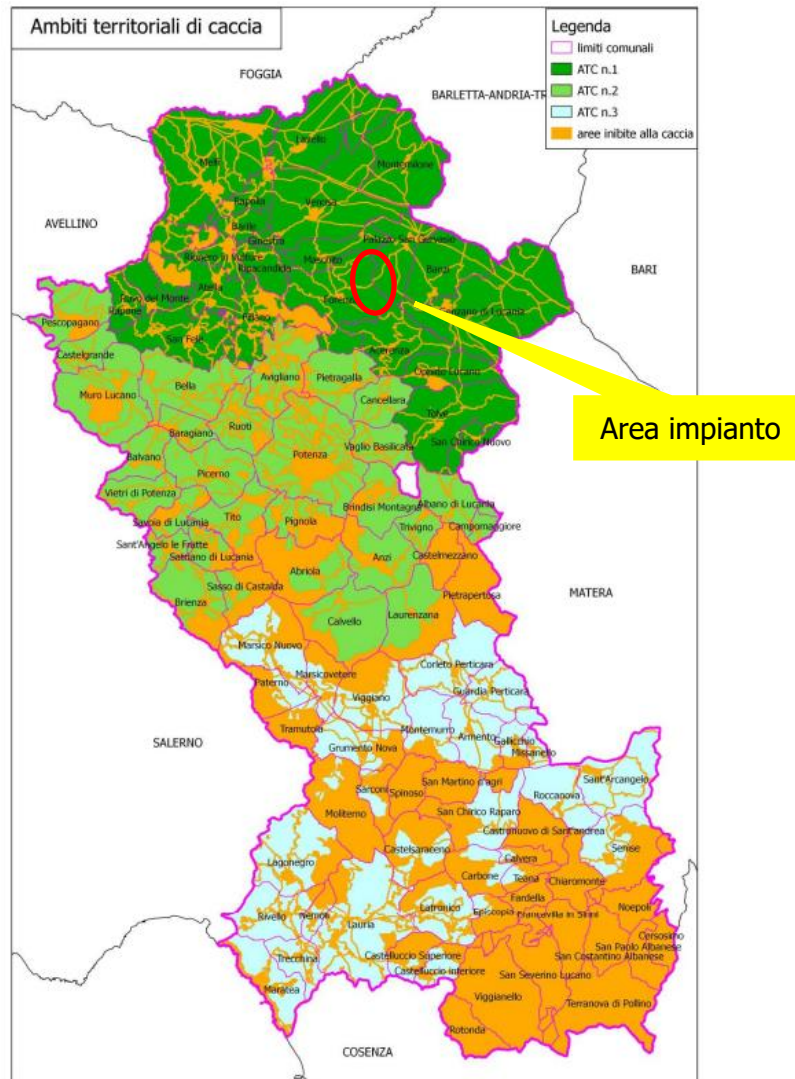

Nella **Provincia di Potenza attualmente non esistono ZRC**. Nell'ambito della programmazione delle attività venatorie, a seguito di attenta valutazione sull'idoneità di siti proponibili, saranno previsti nella misura massima di n. 2 zone di ripopolamento e cattura per ogni ambito territoriale di caccia.

La superficie da destinare a questo istituto è fissato nella misura del 4% del territorio agro-silvopastorale.

La finalità delle ZRC è di incrementare la densità di diverse popolazioni faunistiche di interesse venatorio, con particolare riferimento alla Lepre europea, al Fagiano e, qualora siano redatti appositi piani di gestione, anche della Starna.

Si dovrebbe inoltre prevedere la possibilità di istituire un'area cuscinetto (buffer) esterna ad ogni ZRC dell'estensione di 200-400 ha, con funzione protettiva, in cui tuttavia poter prevedere la possibilità di praticare l'attività venatoria alle diverse specie cacciabili ad esclusione della lepre o altre specie oggetto di tutela all'interno della ZRC. Sulla base di questi parametri, le caratteristiche etologiche delle tre specie riportate, gli ambienti più idonei ed i territori più vocati per la localizzazione delle ZRC, paiono individuabili nelle seguenti fasce territoriali in:

- tutta l'area bradanica e le aree collinari e pedemontane poste al di sotto della ss 598 comprendenti i territori di parte dei comuni di Forenza, Rionero, Barile, Ripacandida, Ginestra, Rapolla, Melfi, Venosa e Lavello;
- l'area della valle di Vitalba, comprese le propaggini collinari di Filiano e S. Fele;
- le aree poste lungo la fiumara di Picerno comprendenti i territori dei comuni di Baragiano, Bella, Balvano e Muro Lucano;
- l'area comprendente la pianura di Pantano di Pignola ed i territori di Tito e Savoia compresi tra il raccordo Potenza – Sicignano e la SS 95 Tito – Brienza;
- le aree poste ad est ed ovest delle sponde del Basento comprendente parte dei territori di Brindisi di M., Trivigno, Vaglio ed Albano;
- le aree di pianura dell'alta Val d'Agri (per fagiano e starna) e le aree pedemontane poste a destra e sinistra delle sponde dell'Agri (per lepre europea);
- le aree collinari del senesese compresi i territori collinari di Roccanova e S. Arcangelo;
- vaste aree con ambienti idonei per le specie faunistiche individuate della valle del Sauro, ricadenti in particolare nei comuni di Corleto e Guardia Perticara.



Infine per quanto riguarda le **zone per l'allenamento, l'addestramento e le gare dei cani da caccia**, istituite ai sensi dell'art.21 della L.R. n.2/1995, l'istituzione e la gestione sono disciplinate dal Regolamento provinciale di disciplina della gestione delle zone di addestramento cani e delle gare cino-venatorie approvato con deliberazione Consiliare n. 7 del 06.02.1998.



Figura 2-50: Estratto dal PFV: ZAC Zone addestramento cani

Come si evince dall'immagine sopra riportata **l'area di progetto non interferisce con alcuna delle ZAC istituite dal Piano.**

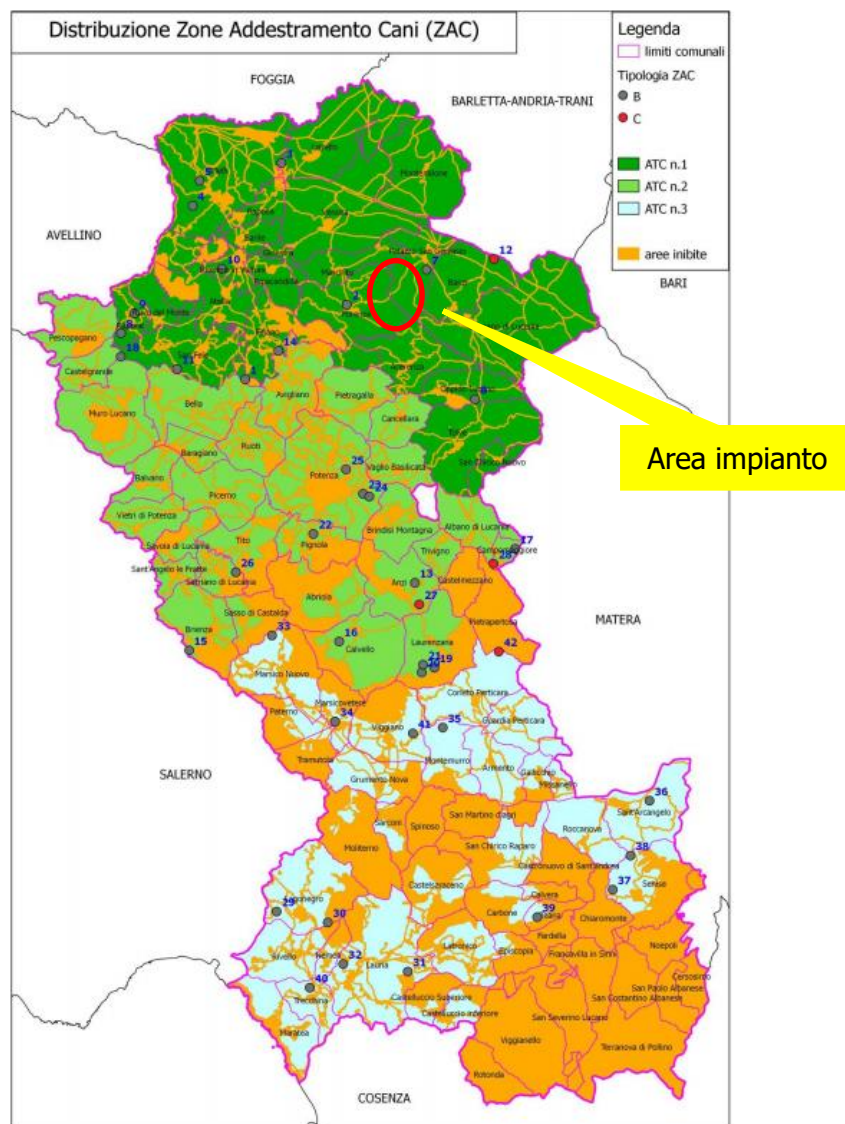

2.3. Conformità agli strumenti programmatici comunali

2.3.1. Conformità allo strumento urbanistico del comune di Forenza

Il Comune di Forenza è dotato di Regolamento Urbanistico approvato con Deliberazione di Consiglio Comunale n.4 del 13.04.2012 e n.31 del 17.12.2015.

Il Regolamento Urbanistico si configura come uno strumento urbanistico generale solo in parte raffrontabile al più tradizionale Piano Regolatore Generale. Infatti, nello spirito della legge regionale ed al fine di garantire la massima operatività dello strumento, il RU contiene, soprattutto per i piccoli comuni, previsioni normative e progettuali particolarmente dettagliate, sia per il patrimonio edilizio esistente che per zone interessate dalla nuova edificazione.

Il parco eolico in progetto come si desume dall'immagine seguente ricade in area agricola extra urbana. **Nessuna turbina ricade nel Sistema Naturalistico Ambientale.**





Figura 2-51: R.U. di Forenza – Stralcio Tav.6.01oss



In conformità a quanto previsto dal D.lgs 387/2003 all'art. 12, **la realizzazione di impianto per la produzione di energia da fonte rinnovabile è possibile in aree tipizzate come agricole dagli strumenti urbanistici comunali vigenti.**

A tal proposito è importante portare all'attenzione, in fase di valutazione, la sentenza del Consiglio di Stato 4755 del 26 settembre 2013, con la quale è stato precisato che l'art. 12, settimo comma, del D.Lgs. 29 dicembre 2003 n. 387 consente, in attuazione della direttiva 2001/77/CE, una deroga alla costruzione in zona agricola di impianti da fonti rinnovabili che per loro natura sarebbero incompatibili con quest'ultima.

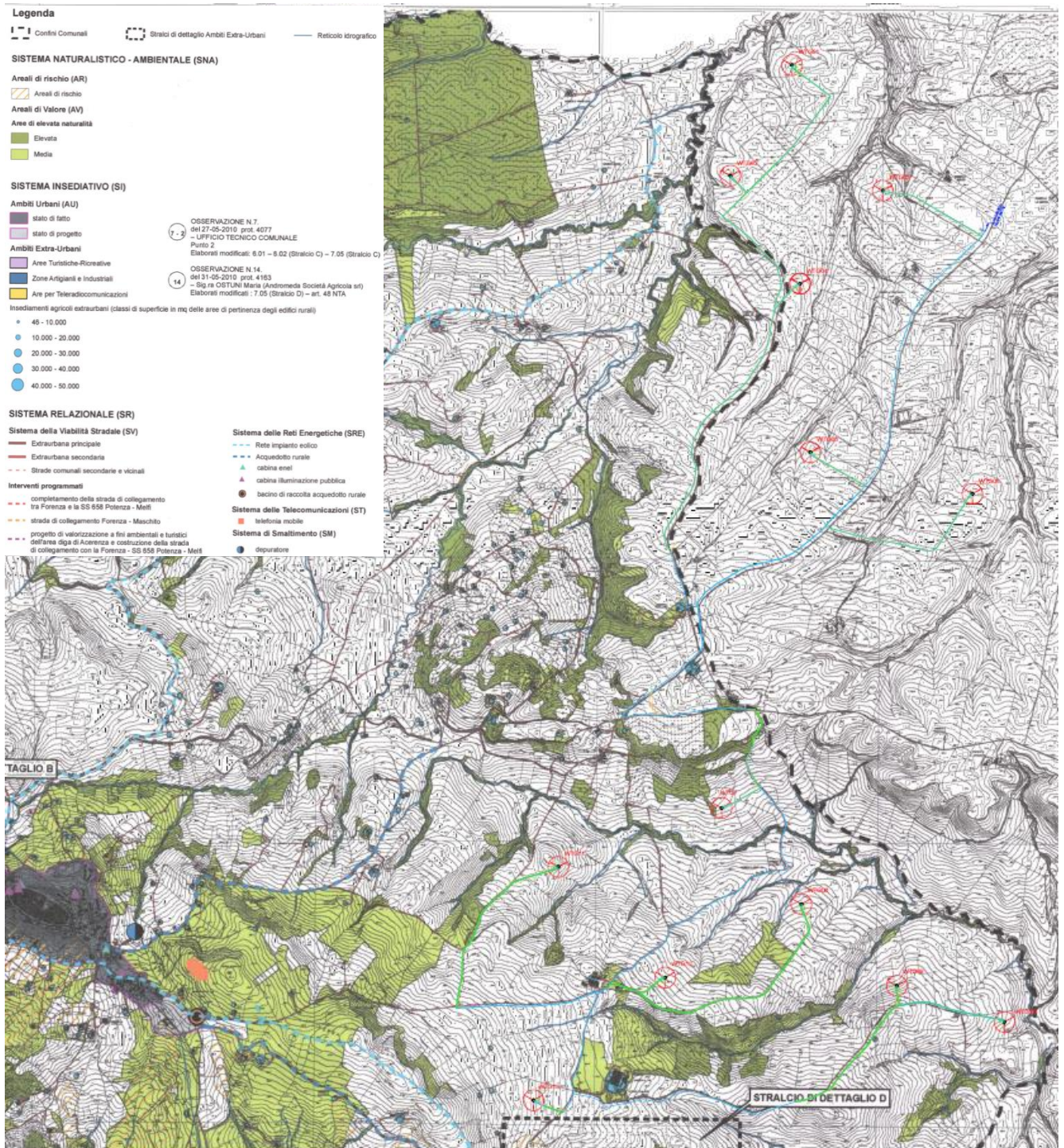
In particolare il Supremo Collegio, ha sottolineato come il citato articolo costituisca più che l'espressione di un principio, l'attuazione di un obbligo assunto dalla Repubblica Italiana nei confronti dell'Unione Europea di rispetto della normativa dettata da quest'ultima con la richiamata direttiva 201/77/CE. Per tali motivi la normativa statale vincola l'interpretazione di una eventuale legge locale (che in alcun modo può essere intesa nel senso dell'implicita abrogazione della norma statale).

2.3.2. Conformità allo strumento urbanistico del comune di Palazzo San Gervasio

Il comune di Palazzo San Gervasio è dotato di Regolamento Urbanistico approvato con Delibera di Consiglio Comunale n.49/2011.

L'area oggetto dell'intervento è esterna all'Ambito Urbano, nell'immagine seguente è stato sovrapposto il layout di progetto con la Tav. AUa – Quadro conoscitivo del sistema naturalistico ambientale, beni tutelati per legge (art. 146 D.Lvo 490/99) e Assetto Urbanistico.

Le turbine WTG04 e WTG05, sono posta ai bordi di un'area perimetrata come *fiumi, torrenti e corsi d'acqua e relative sponde per una fascia di ml.150*.

Nello studio idraulico allegato al progetto è stato verificato come la posizione delle due turbine non ha alcuna interferenza con il regime idraulico di tali aste fluviali.

Si ritiene che la realizzazione del parco eolico in oggetto non è in contrasto con le indicazioni del Regolamento Urbanistico del Comune di Palazzo San Gervasio.





Figura 2-52: R.U. del Comune di Palazzo San Gervasio– Stralcio Tav.AU.a



3. QUADRO DI RIFERIMENTNO PROGETTUALE

3.1. Studio del potenziale eolico e producibilità

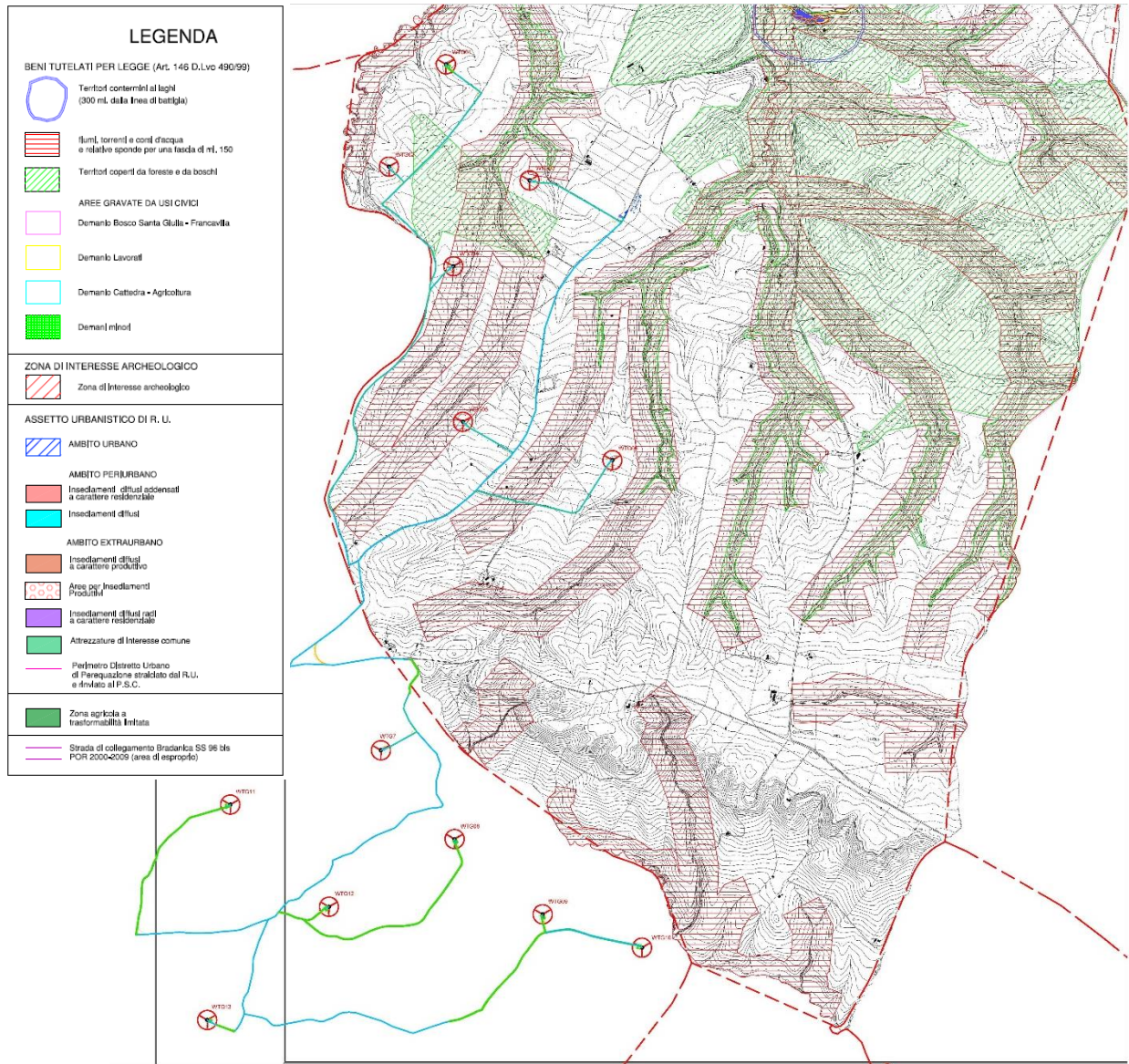
Nel presente paragrafo si riporta una sintesi dello studio del potenziale eolico e della producibilità; per i dettagli si rimanda alla Relazione Specialistica Studio Anemologico.

- L'attività svolta nell'ambito dello studio anemologico è consistita in:
- Analisi, validazione ed elaborazione dei dati anemometrici disponibili;
- Valutazione della ventosità di lungo periodo;
- Predisposizione della mappa territoriale in ingresso al modello con curve di livello e rugosità;
- Simulazione del campo di vento mediante modello WAsP;
- Valutazioni della produzione annua di lungo periodo attesa dall'impianto lorda ed al netto delle perdite stimate ($P_{50\%}$);
- Verifica del rispetto dei requisiti minimi anemologici e di producibilità, richiesti dalla normativa regionale.

Per la caratterizzazione dei dati relativi alla risorsa eolica disponibile in sito, sono stati utilizzati i dati del database di rianalisi di MERRA-2.

Per la realizzazione di questo studio preliminare è stata analizzata una serie storica di 20 anni di dati provenienti dal database MERRA-2 ad altezze di 2, 10 e 50 m.



Il punto di riferimento utilizzato per ottenere i dati di velocità e direzione del vento è di seguito descritto ed identificato:

- Coordinate: 578550,55 E, 4521879,77 m N Huso 33T
- Altezza al livello del mare: 600 m
- Periodo download dati: 01/01/2000 - 01/01/2020

Velocità / direzione vento	2 m
Velocità / direzione vento	10 m
Velocità / direzione vento	50 m
Temperatura	2 m
Temperatura	10 m
Pressione (m s.l.m.)	0 m

Tabella 1 – Dati di misurazione.

Prima di procedere con la modellazione dei dati del vento disponibili, è stata effettuata un'operazione di verifica dei dati stessi al fine di renderli omogenei e affidabili: sono stati infatti rimossi i dati delle ombre e i dati non validi. Questo lavoro di pulizia dei dati è stato effettuato mediante ispezione visiva e grafica dei dati di vento disponibili utilizzando il software Furoow.

Ai fini della modellazione, il fattore esponenziale medio della legge di potenza è stato calcolato per ogni ora e per ogni direzione.

Inizio serie dati	Fine serie dati	Elevazione (m)	Calcolo dell'altezza (m)	Esponente di taglio (%)
01/01/2000	01/01/2020	145	4,5	0,127

Tabella 2 – Wind Shear - Profilo verticale.





Figura 3-1: Rosa dei venti del progetto CE PALAZZO.

La direzione del vento nel sito mostra chiaramente una direzione del vento predominante da nord-ovest, sia in frequenza che in energia. Questo può essere mostrato nella figura seguente:

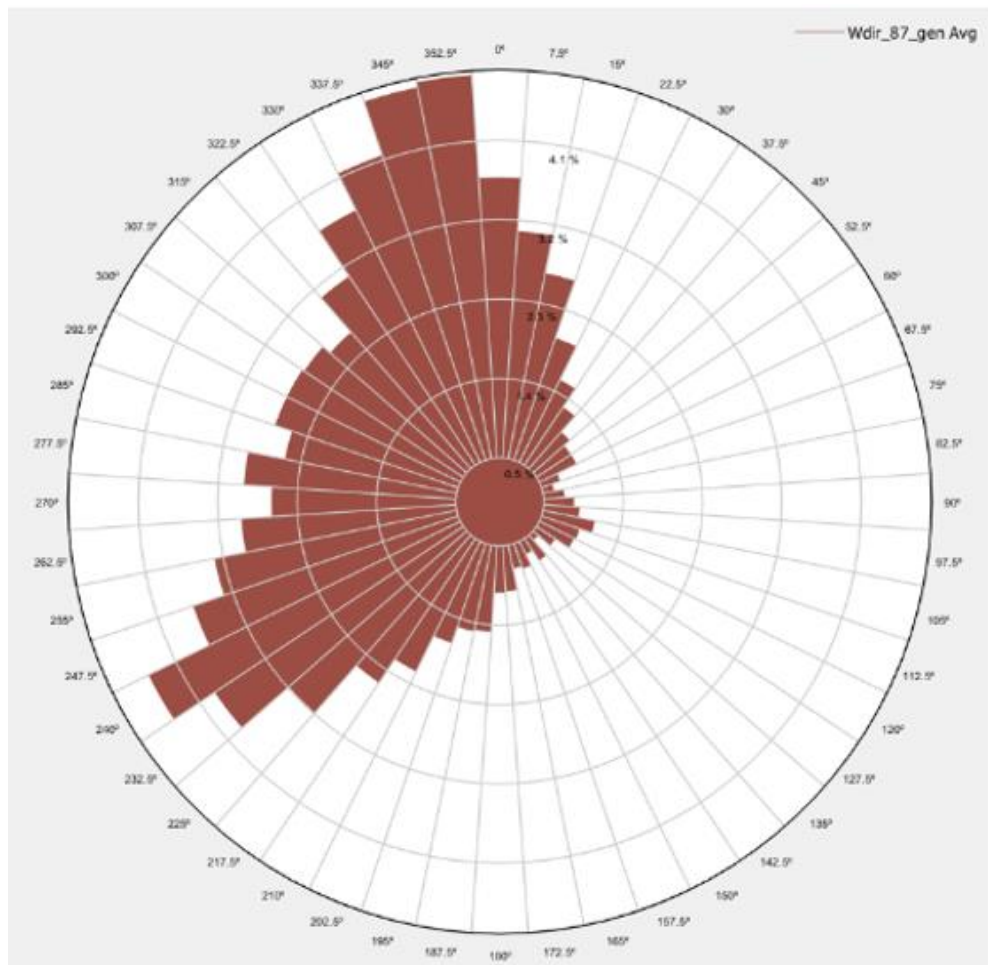

Figura 3-2: Rosa dei venti di produzione eolica del progetto CE PALAZZO.

Dall'elaborazione dei dati ottenuti è stato possibile determinare la produzione energetica dell'impianto.

Nella tabella che segue sono riportate la potenza totale delle turbine installate, l'energia annua (MWh), il fattore impianto (%) e le ore equivalenti del parco eolico CE PALAZZO.

Tipo di Turbina	Numero d Turbina	MW total	Rendimento netto (MWh)	Fattore di capacità netto (%)	Ore equivalenti nette (h)
Gamesa G145 4,5 MW	13	58,5	167.996,60	32,75	2.871,74

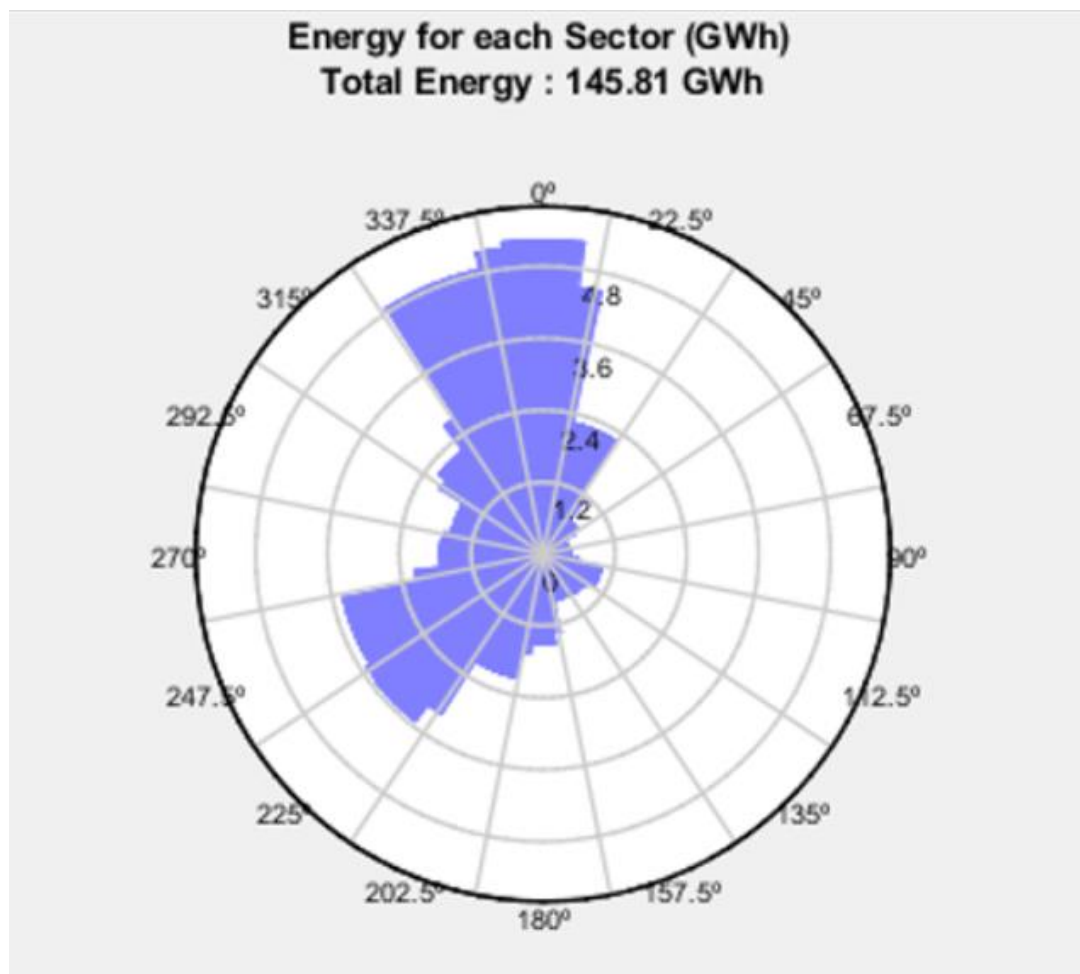
Tabella 3 – Producibilità della risorsa eolica del progetto CE FORENZA.



Infine sono sintetizzati i valori delle principali perdite sopramenzionate per il parco eolico CE PALAZZO.

PERDITE PER INDISPONIBILITÀ	
Aerogeneratore (%)	3
Sistema collettamento (%)	0,25
Sottostazione (%)	0,25
Rete (%)	0,25
TOTALE (%)	3,7257
PERDITE ELETTRICHE	
Trasformatore turbina (%)	3
Sistema collettamento (%)	0,25
Sottostazione (%)	0,25
Linea di trasmissione (%)	0,25
Potenza consumata al minimo (%)	0,05
TOTALE (%)	3,99099
PERDITE PER RENDIMENTO AEROGENERATORE	
Adattamento alla curva di potenza (%)	1
Isteresi da venti forti (%)	0,1
Taglio del vento (%)	0,1
TOTALE (%)	1,1979
PERDITE PER DEGRADAZIONE	
Degradazione delle pale (%)	1
Congelamento della lama (%)	0,1
TOTALE (%)	1,1

Tabella 4 – Riepilogo delle perdite di processo del progetto CE PALAZZO.

Considerando le perdite sopra stimate si è determinato che l'energia annua generata dalle 13 turbine eoliche Gamesa G145 da 4,5 MW sarà di **167.996 MWh/anno**.

Noti i parametri caratteristici in termini di producibilità dell'impianto, è stata condotta una verifica dei requisiti minimi del PIEAR della Regione Basilicata che come è possibile riscontrare nello *Studio anemologico* (Allegato A.5) **ha dato esito positivo, pertanto il sito è idoneo alla installazione dell'impianto in oggetto.**



3.1. Caratteristiche tecniche del progetto

L'impianto è composto da 13 macchine con potenza unitaria di 4.5 MW, per una potenza complessiva pari a 58,5 MW.

Il sistema, quindi, sarà composto dai seguenti elementi principali:

- N° 13 Aerogeneratori tripala, di potenza unitaria pari a 4.5 MW, altezza mozzo 127.5 m, diametro rotore 145 m;
- Vani tecnici di trasformazione interni alle torri;
- Quadri elettrici MT;
- Cabina di raccolta MT;
- Sottostazione di trasformazione utente.

Per la sua realizzazione sono quindi da prevedersi le seguenti opere ed infrastrutture:

Opere Civili:

- Realizzazione della viabilità di servizio interna all'impianto;
- Adeguamento/ampliamento della rete viaria esistente nel sito
- Realizzazione dei cavidotti;
- Esecuzione dei plinti di fondazione delle macchine eoliche;
- Realizzazione delle piazzole degli aerogeneratori;
- Posa in opera della cabina MT prefabbricata, posa in opera della sottostazione utente completa di basamenti e cunicoli per le apparecchiature elettromeccaniche.

Opere impiantistiche:

- Installazione degli aerogeneratori;
- Esecuzione dei collegamenti elettrici in cavidotti interrati tra i singoli aerogeneratori e tra gli aerogeneratori e la sottostazione dell'energia elettrica prodotta;
- Esecuzione del collegamento tra sottostazione utente e stazione RTN;



- Esecuzione sottostazione utente.

3.2. Tipologia aerogeneratore

Gli aerogeneratori costituenti il parco eolico in oggetto hanno tutti lo stesso numero di pale (tre), la stessa altezza e il medesimo senso di rotazione. Si riportano qui di seguito le caratteristiche tecniche massime previste per l'aerogeneratore tipo:

Potenza nominale	<i>4.5 MW</i>
Numero di pale	<i>3</i>
Diametro rotore	<i>145 m</i>
Altezza del mozzo	<i>127.5 m</i>
Velocità del vento di cut-in	<i>3 m/s</i>
Velocità del vento di cut-out	<i>27 m/s</i>
Velocità del vento nominale	<i>10.7 m/s</i>
Generatore	<i>Asincrono</i>
Tensione	<i>690 V</i>

Ciascuna torre sarà dotata di un proprio trasformatore 30 kV/690 V, al fine di consentire il trasporto dell'energia verso la sottostazione utente ad un livello di tensione superiore, minimizzando così le perdite per effetto Joule.





Figura 3-3: Struttura aerogeneratore

Per l'architettura dell'aerogeneratore e le dimensioni caratteristiche si rimanda all'Elaborato Grafico A.16.b.8.

Per effettuare le operazioni di montaggio, l'aerogeneratore si trasporta a piè d'opera suddiviso generalmente nei seguenti pezzi:

- 5 sezioni della torre;
- la navicella completa;
- il set dei cavi di potenza;
- il mozzo pale ed ogiva;
- l'unità di controllo;
- gli accessori (cavi di sicurezza, bulloni di assemblaggio, anemometri etc.).

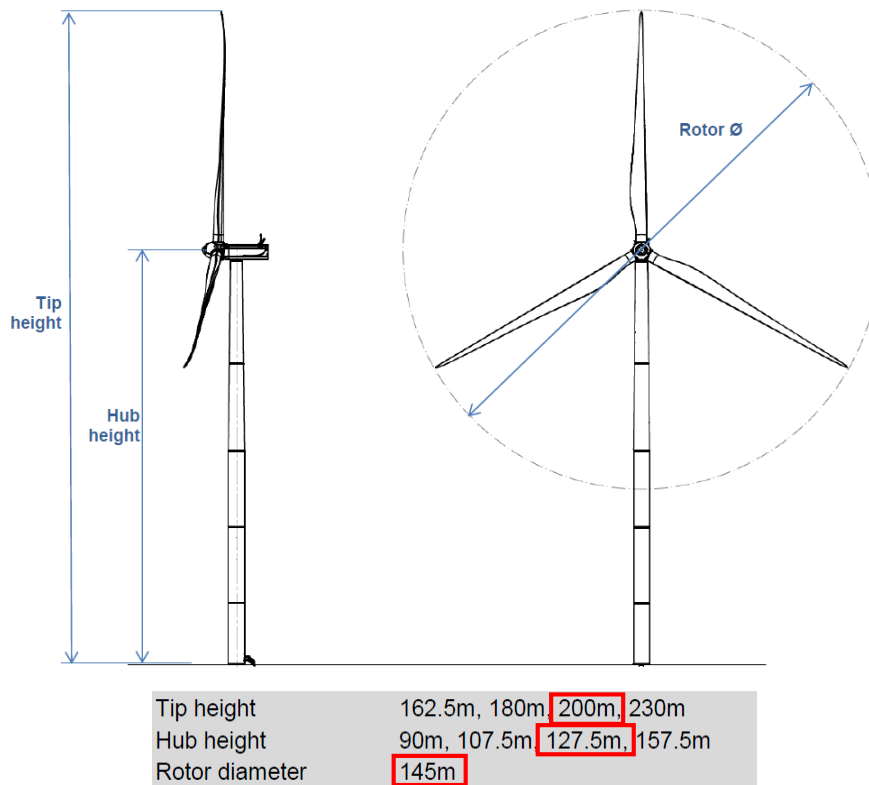
Le sezioni della torre vengono appoggiate sulla piazzola insieme alla navicella. Ad un lato della piazzola è assemblato il rotore: le tre pale vengono calettate sul mozzo e viene montata l'ogiva mediante gru.

Una seconda gru del peso di 300 tonnellate viene poi posizionata a circa 15 m dal centro torre, mentre la gru da 30 t è posta in prossimità della piazzola. terminate le operazioni precedenti, si procede al sollevamento con la sequenza di seguito riportata:

si colloca l'unità di controllo sugli appoggi disposti sulla fondazione, il primo concio di torre viene sollevato e collegato al concio di fondazione annegato nel calcestruzzo;

- il secondo concio è sollevato ed unito al primo concio e così via;
- si eleva la navicella e si collega alla torre;
- si solleva il rotore già montato e si collega alla navicella;
- si connette il meccanismo di regolazione del passo delle pale;
- si procede al posizionamento dei cavi della navicella dalla parte interna della torre, per la connessione successiva con l'unità di controllo;
- si connettono cavi di potenza e di controllo, lasciando l'aerogeneratore predisposto per la connessione alla rete.

3.3. Fondazione aerogeneratore

Sulla base dello Studio Geologico, le caratteristiche fisico - meccaniche generali della formazione interessata dall'installazione risultano essere da discrete a buone, con conseguente esito positivo relativamente alla stabilità dell'opera.

La fondazione prevista per le turbine in progetto è in calcestruzzo armato, con pianta di forma circolare di diametro $D_e = 24,50$ m, a spessore variabile da un minimo di 0.5 mt, sul bordo esterno, ad un massimo di 3mt in corrispondenza della zona centrale di attacco della parte in elevazione della torre.



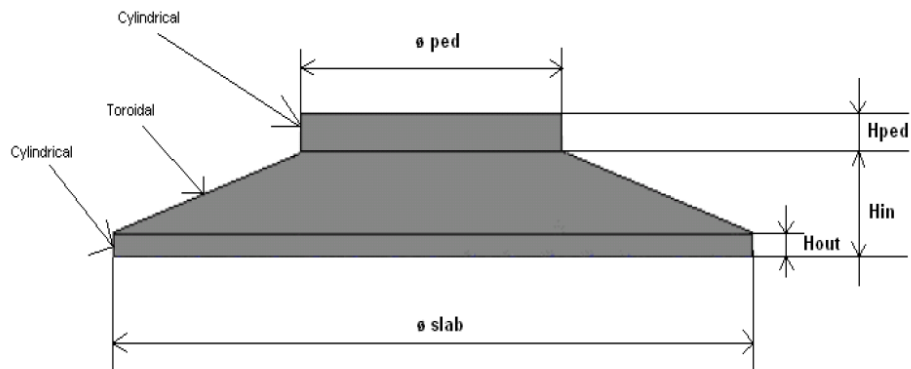

FOUNDATION GEOMETRY	
ϕ_{slab} = Slab diameter [m]	20.80
Hout= Outer edge height [m]	0.50
Hin= Inner edge height [m]	3.0
ϕ_{ped} = Pedestal diameter [m]	5.50
Hped= Pedestal height [m]	0.50

Figura 3-4: Sezione tipo del plinto fondazione

La base della torre è solidarizzata alla struttura fondale mediante un sistema di tirafondi (anchor cages) pre-tesi ed annegati nel getto del plinto di fondazione.



Figura 3-5: immagine tipo posa anchor cages



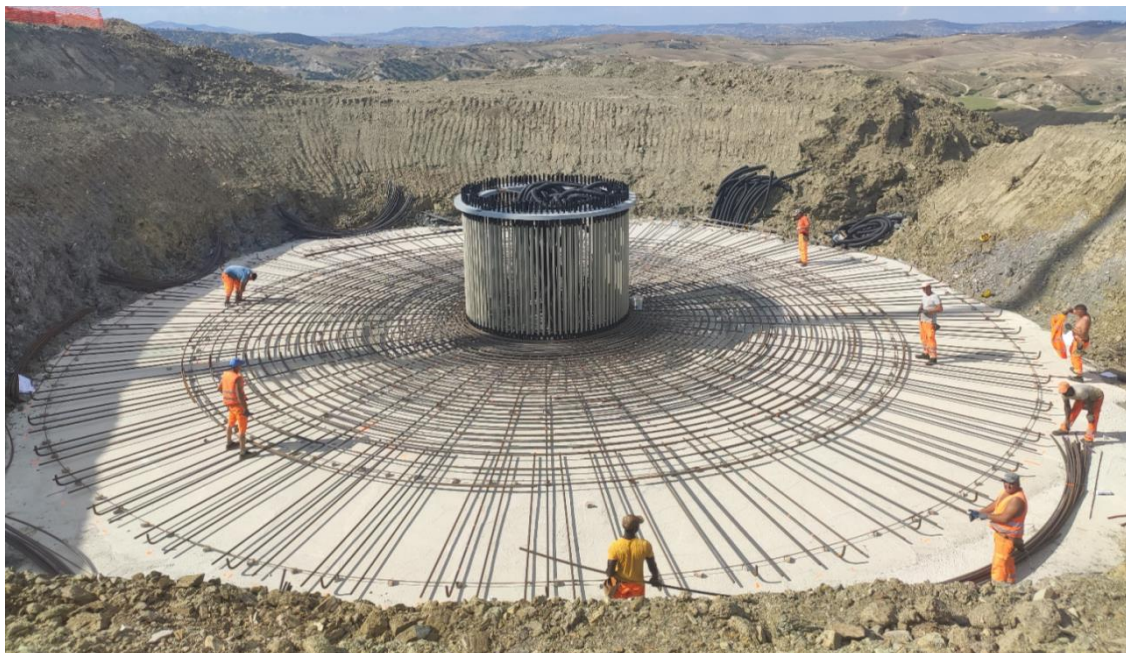

Figura 3-6: immagine tipo armature plinto

La fondazione è stata modellata con elementi finiti tipo "shell-thick" vincolati su suolo elastico alla Winkler e bloccati in modo isostatico contro le labilità di piano. La costante di sottofondo k (di Winkler) è stata calcolata come riportato in allegato A.11 Relazione preliminare sulle strutture.

Il terreno è considerato col modello alla Winkler – molle non reagenti a trazione, pertanto le verifiche condotte sono di tipo non lineare.

I carichi provenienti dalla struttura in elevazione (F_z , F_x , F_y , M_z , M_x , M_y) vengono applicati ad un nodo centrale posto ad una quota superiore rispetto al piano medio della piastra; questo nodo è collegato, attraverso una serie di elementi rigidi, alla corona di nodi (indicati con C nella figura seguente) cui corrisponde l'attacco della torre alla fondazione.



Figura 3-7: Modello di calcolo a elementi finiti



Figura 3-8: Vista render del modello

Si rimanda alla Relazione preliminare delle strutture per i dettagli.

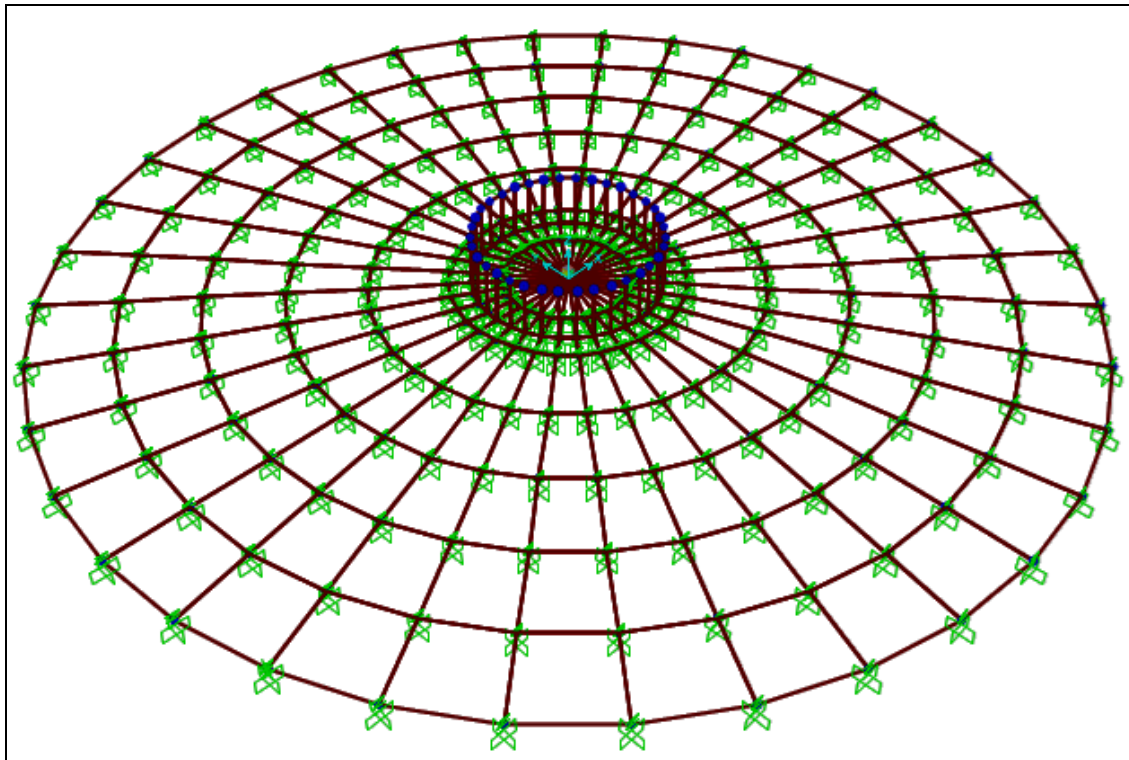

Nella fondazione, oltre al sistema di ancoraggio della torre, saranno posizionate le tubazioni passacavo in PVC corrugato, nonché gli idonei collegamenti alla rete di terra.

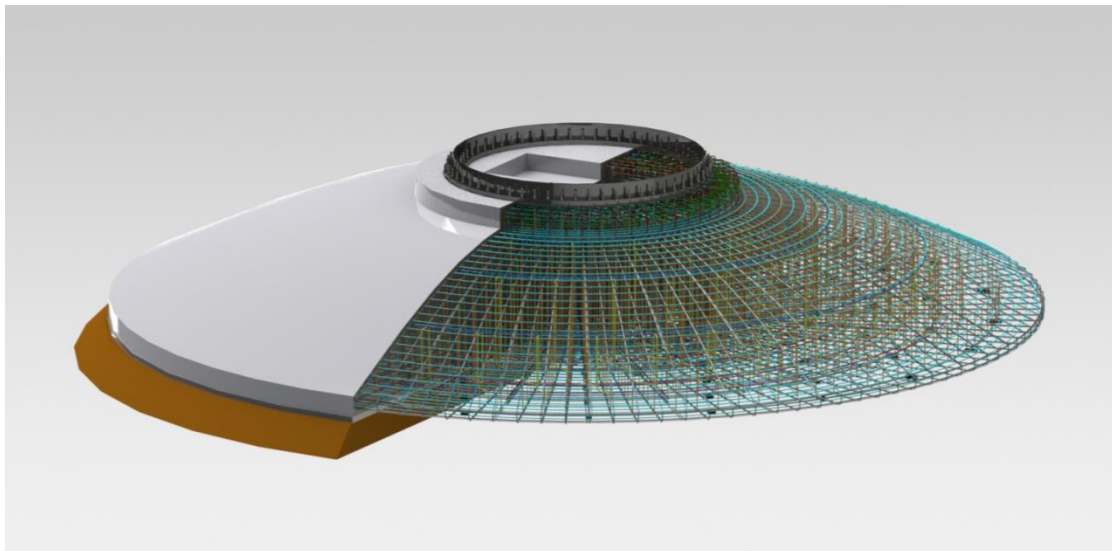
Le opere di fondazione delle torri saranno completamente interrato e ricoperte da vegetazione e, laddove necessario, sarà predisposto un sistema di regimentazione delle acque meteoriche cadute sui piazzali.

3.4. Piazzole aerogeneratori

La postazione di macchina, al pari della viabilità, è stata progettata nel rispetto dell'ambiente fisico in cui viene inserita.

Le piazzole di montaggio, da installarsi in aree non pianeggianti, verranno realizzate con piani di posa adattati alle pendenze del terreno di ciascuna piazzola con l'obiettivo di minimizzare i movimenti terra (sterri e rilevati) necessari per la realizzazione delle stesse.

In fase di cantiere e di realizzazione dell'impianto sarà necessario approntare delle piazzole di montaggio degli aerogeneratori, prossime a ciascuna fondazione, dedicate al posizionamento delle gru ed al montaggio di ognuno dei 13 aerogeneratori costituenti il parco eolico.

Sono state ipotizzate due tipologie di piazzola di montaggio, con stoccaggio parziale e assemblaggio in due fasi e con stoccaggio totale e assemblaggio in una fase. La scelta tra le due tipologie di montaggio sarà effettuata in fase di progettazione esecutiva e gli elaborati del presente progetto, nonché il piano particellare di esproprio sono stati redatti in via prudenziale nell'ipotesi di ingombro massimo (stoccaggio totale e assemblaggio in una fase). Per maggiori dettagli relativi all'architettura della piazzola, sia quella di montaggio che quella definitiva si rimanda all'Elaborato Grafico.

Le dimensioni della piazzola di montaggio sono state fissate in relazione alle specifiche tecniche della turbina. Tali dimensioni sono dell'ordine dei 3500 m² complessivi, e suddivisi in zone dedicate allo stoccaggio pale, zone a 2 kg/cm² e zone a 3 kg/cm², caratterizzazione derivante dalla differente capacità portante del terreno e dal differente impiego dello stesso tra movimentazioni dei materiali e stoccaggio e zona di installazione della gru principale.

Al termine dei lavori, saranno rimosse le piazzole di montaggio e mantenute solo quelle di tipo definitivo, finalizzate a garantire la gestione e manutenzione dell'impianto durante la vita utile.



Al termine della vita operativa dell'impianto, tutte le piazzole degli aerogeneratori saranno rimosse e le aree ripristinate allo stato vegetale originario.

Nella immagine seguente è riportata la piazzola tipo.



Figura 3-9: Piazzola tipo e viabilità di accesso

3.5. Strade di accesso e viabilità di servizio

Per quanto possibile sarà utilizzata la viabilità già esistente, al fine di minimizzare gli effetti derivanti dalla realizzazione sia delle opere di accesso così come di quelle per l'allacciamento alla rete di trasmissione nazionale. La creazione di nuove strade è limitata alle zone dove non è presente alcun tipo di viabilità fruibile e/o adeguabile, portando allo sviluppo della nuova viabilità di accesso tra le strade esistenti e/o adeguate e le piazzole di servizio degli aerogeneratori.

Nel caso di adeguamento di strade esistenti e/o di creazione di strade nuove, la larghezza normale della strada in rettilineo fra i cigli estremi (cunette escluse) sarà fissata in almeno 5 m.

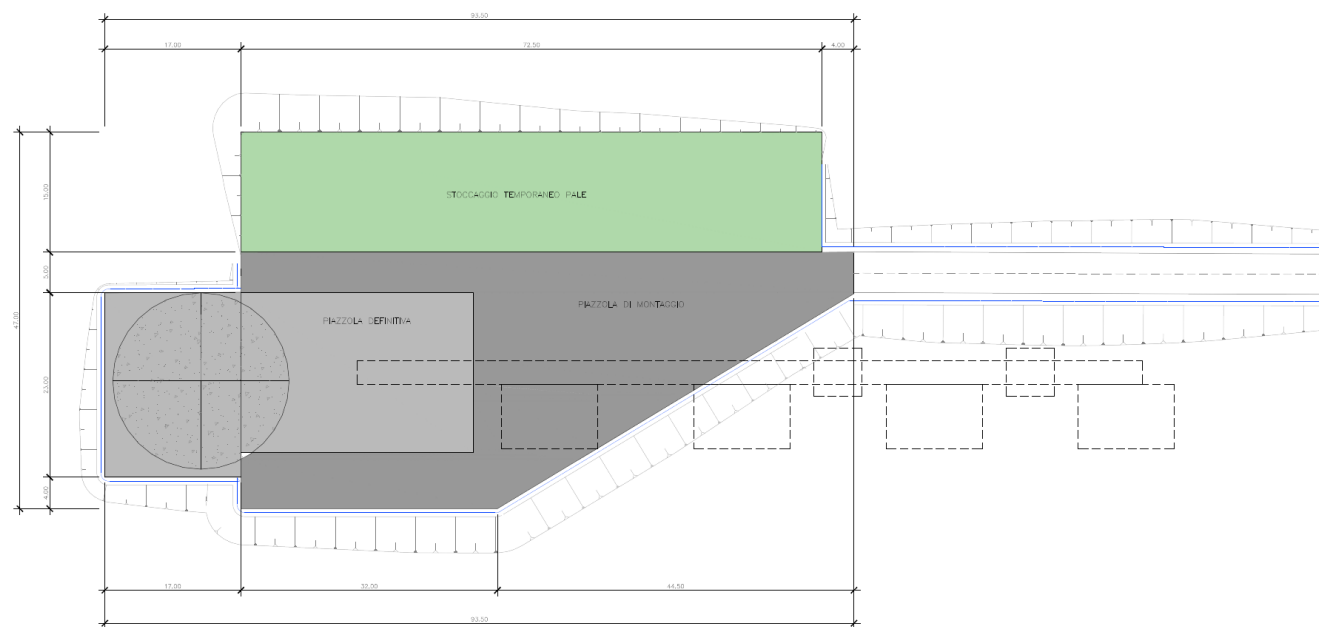
La viabilità di servizio, come detto, cerca di ripercorrere il più possibile la viabilità esistente e i collegamenti tra le singole parti dell'impianto saranno fatti in modo da non determinare un consumo di suolo, ripercorrendo i confini catastali.



Il sito è raggiungibile mediante strade pubbliche di natura provinciale e statale, quali la SS 655, la la SS 168 e la Strada Provinciale 8, oltre che attraverso strade locali, come rappresentato nell'Elaborato Grafico di riferimento.

L'attuale ipotesi di ubicazione degli aerogeneratori tiene quindi in debito conto sia delle strade principali di accesso, che delle strade secondarie.

Ove necessario saranno previsti adeguamenti del fondo stradale e/o allargamenti temporanei della sede stradale della viabilità esistente, per tutto il tratto che conduce all'impianto.

In corrispondenza dell'accesso dalla SP e in tutti i tratti di accesso alle turbine, sono stati previsti dei raccordi con lo scopo di rendere il raggio di curvatura idoneo all'accesso dei mezzi eccezionali.

Nello specifico, viene indicata la viabilità interna alla zona d'impianto, suddivisa in nuova viabilità e viabilità da ammodernare.

Per maggiori dettagli in merito al tracciato della viabilità e all'individuazioni dei differenti tratti interessati da ammodernamento, così come la localizzazione di eventuali attività di raccordo previsti, si rimanda all'Elaborato Grafico di riferimento.

In merito alle sezioni stradali si precisa che, alla luce dei sopralluoghi effettuati in sito si conferma l'idoneità delle sezioni tipo della viabilità stradale, applicabili a tutta la viabilità interna.

3.6. Cavidotti

L'intervento è previsto nel territorio comunale di Palazzo San Gervasio e di Forenza (PZ) e la sottostazione utente è stata progettata nel territorio comunale di Palazzo San Gervasio. Nell'individuazione del tracciato del cavidotto di connessione alla soluzione individuata dal Preventivo di connessione, si è cercato di impiegare il medesimo tracciato della viabilità interna per quanto concerne la connessione tra le turbine. Per il tratto di cavidotto di collegamento tra l'impianto e la SE è stato ipotizzato di seguire la viabilità pubblica, evitare centri abitati e minimizzare l'occupazione di nuovi terreni non interessati da altre opere riguardanti l'impianto.

La sottostazione utente è interna all'area dove hanno sede gli aerogeneratori, comporterà la realizzazione di un cavidotto MT di utenza di connessione tra le WTG che raggiungerà la sottostazione utente, costituito da 6 linee MT. Saranno poi presenti i cavidotti di connessione MT tra le WTG, anch'essi riportati nell'elaborato grafico di riferimento.



Per ottimizzare le opere di scavo e l'occupazione, è stato infatti ipotizzato di impiegare un unico scavo condiviso da più linee fino al punto di connessione, pertanto i cavidotti saranno caratterizzati da un diverso numero di terne a seconda del tratto considerato.

Sono stati inoltre previsti degli attraversamenti sia di tipo "TOC" che di tipo "a staffaggio" in corrispondenza di corsi d'acqua. L'attraversamento di tipo TOC è una tecnica di trivellazione con controllo attivo della traiettoria, per la posa di infrastrutture sotterranee senza scavo.

Si riporta di seguito un particolare del cavidotto in TOC e del cavidotto con staffaggio dei cavi.



Figura 3-10: Schema tipo attraversamento con TOC

Particolare staffaggio cavi

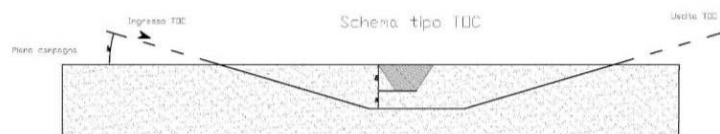

Figura 3-11: Schema tipo attraversamento con staffaggio all'impalcato

3.7. Soluzione di connessione

Lo schema di allacciamento alla RTN, prevede un collegamento in antenna a 150 kV su una futura Stazione Elettrica (SE) di Smistamento a 150 kV della RTN da inserire in entra – esce alla linea 150 kV "Genzano – Palazzo San Gervasio – Forenza Maschito" da realizzarsi nel Comune di Palazzo San Gervasio.

Per l'allacciamento dell'impianto sarà, quindi, prevista la costruzione di una sottostazione elettrica di trasformazione dell'energia prodotta dal parco eolico (SE di utenza) alla quale convergeranno i cavi di potenza e controllo provenienti dal parco eolico.

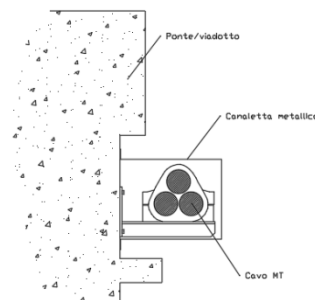

Il cavo AT 150kV in uscita dalla sottostazione utente verrà collegato al sistema di sbarre a 150kV della futura stazione Elettrica di Trasformazione SE della RTN a 380/150 kV.

3.8. Sottostazione utente di connessione alla RTN

All'interno dell'area della sottostazione AT/MT sarà realizzato un edificio atto a contenere le apparecchiature di potenza e controllo relative alla sottostazione stessa; saranno previsti i seguenti locali:

- Locale quadri di controllo e di distribuzione per l'alimentazione dei servizi ausiliari– sala BT;
- Locale contenente il quadro di Media Tensione;
- Locale quadro misure AT, con accesso garantito sia dall'interno che dall'esterno della SSE – sala MIS;
- Locale contenente il gruppo elettrogeno per l'alimentazione dei servizi ausiliari in situazione di emergenza – sala GE;
- Locale contenente i quadri di comando e controllo del parco eolico.

La sottostazione di trasformazione AT/MT sarà opportunamente recintata e sarà previsto un ingresso carraio collegato al sistema viario più prossimo.



4. QUADRO DI RIFERIMENTNO AMBIENTALE

4.1. Ambiente fisico

4.1.1. Impatti potenziali

Fase di cantiere

Gli impatti che si avranno su tale componente sono relativi esclusivamente alla fase di cantiere, in termini generici sono legati alla produzione di polveri da movimentazione del terreno e da gas di scarico, nonché al rumore prodotto dall'uso di macchinari (aspetto analizzato nel seguito).

Le cause della presumibile **modifica del microclima** sono quelle rivenienti da:

- aumento di temperatura provocato dai gas di scarico dei veicoli in transito, atteso il lieve aumento del traffico veicolare che l'intervento in progetto comporta solo in fase di esecuzione dei lavori (impatto indiretto). Tale aumento è sentito maggiormente nei periodi di calma dei venti;
- danneggiamento della vegetazione posizionata a ridosso dei lati della viabilità di accesso alle aree di intervento a causa dei gas di scarico e delle polveri;
- immissione di polveri dovute al trasporto e movimentazione di materiali tramite gli automezzi di cantiere e l'uso dei macchinari.

La produzione di inquinamento atmosferico, in particolare polveri, durante la fase di cantiere potrà essere prodotta quindi a seguito di:

- polverizzazione ed abrasione delle superfici causate da mezzi in movimento;
- trascinamento delle particelle di polvere dovute all'azione del vento, quando si accumula materiale incoerente;
- azione meccanica su materiali incoerenti e scavi per le opere di fondazione e sostegno dei moduli;
- trasporto involontario di traffico del fango attaccato alle ruote degli autocarri che, una volta seccato, può causare disturbi.

L'inquinamento dovuto al **traffico veicolare** sarà quello tipico degli **inquinanti a breve raggio**, poiché la velocità degli autoveicoli all'interno dell'area è limitata e quindi l'emissione rimane anch'essa



circoscritta sostanzialmente all'area in esame o in un breve intorno di essa a seconda delle condizioni meteo.

Gli impatti sulla componente aria dovuti al traffico veicolare riguardano le seguenti emissioni: NO_x (ossidi di azoto), PM, COVNM (composti organici volatili non metanici), CO, SO₂. Tali sostanze, seppur nocive, saranno emesse in quantità e per un tempo tale da non compromettere in maniera significativa la qualità dell'aria.

L'intervento perciò non determinerà direttamente alterazioni permanenti nella componente "atmosfera" nelle aree di pertinenza del cantiere.

Inoltre **le strade che verranno percorse dai mezzi in fase di cantiere, seppur ubicate in zona agricola, sono per la quasi totalità asfaltate**, come si evince dalle immagini seguenti, pertanto **l'impatto provocato dal sollevamento polveri potrà considerarsi sicuramente trascurabile**, se non nullo.

In particolare, tutti i componenti delle turbine giungeranno in cantiere attraverso la SS168, poi prendendo l'uscita per la Strada Provinciale 8 del Vulture si prosegue per circa 9 km, giungendo nell'area centrale all'area di impianto.

Le maestranze e i materiali delle opere civili (cls, pietrame, ecc.), invece, giungeranno dalla viabilità secondaria (strade provinciali e comunali, comunque asfaltate) da siti più prossimi all'area di impianto.





Figura 4-1: Viabilità principale di accesso al sito



Figura 4-2: SS168 dir. est (uscita Palazzo San Gervasio)

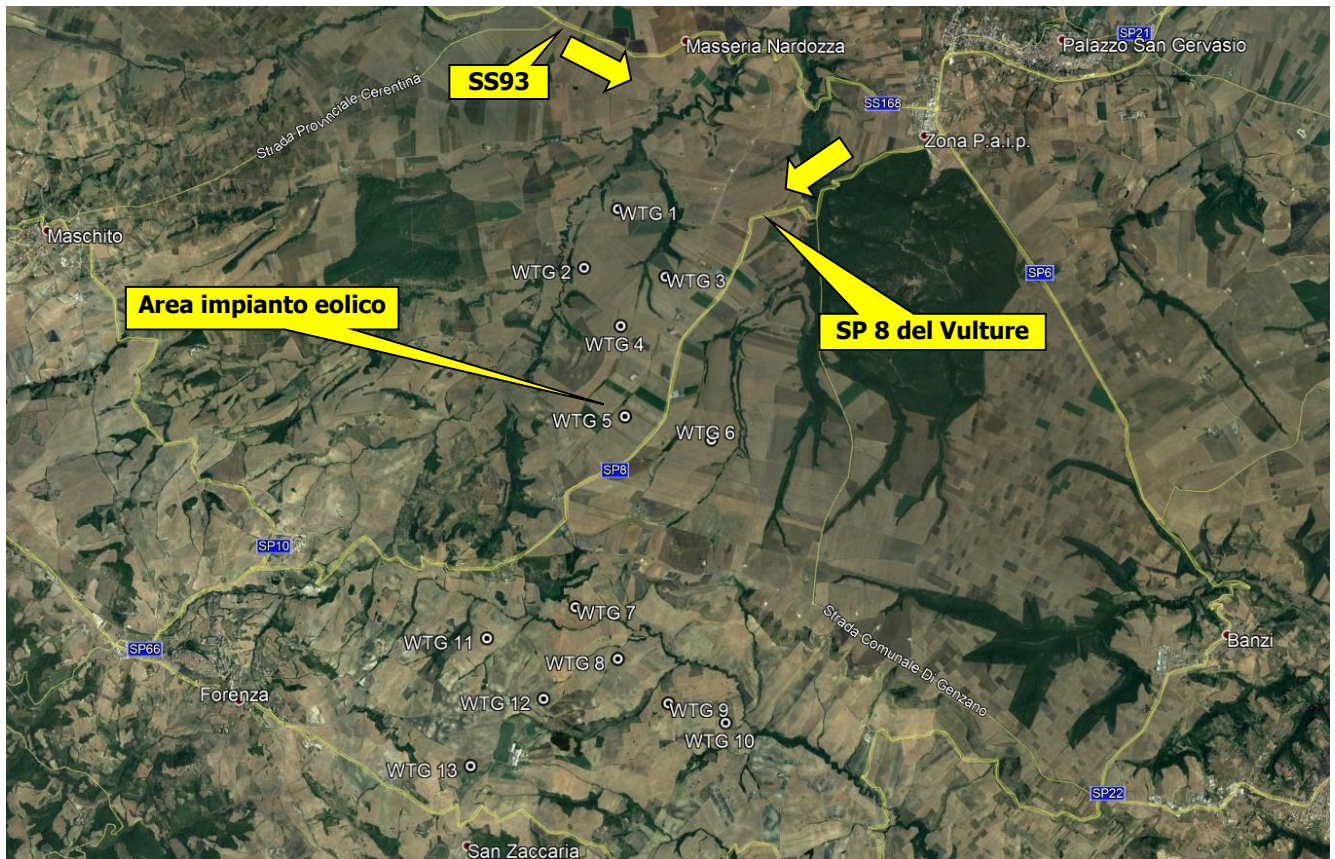

Figura 4-3: SP San Giorgio verso il parco

Riepilogando, in ragione della trascurabile quantità di mezzi d'opera che si limiteranno per lo più al trasporto del materiale all'interno dell'area, non si ritiene significativa l'emissione incrementale di gas inquinanti derivante dalla combustione interna dei motori dei mezzi d'opera.

Relativamente all'emissione delle polveri, nonostante la difficoltà di stima legata a diversi parametri quali ad esempio la frequenza e la successione delle diverse operazioni, le condizioni atmosferiche o la natura dei materiali e dei terreni rimossi, è stata comunque effettuata una valutazione dell'area d'influenza che in fase di cantiere sarà coinvolta sia direttamente (a causa delle attività lavorative e dalla presenza di macchinari, materiali ed operai), che indirettamente dalla diffusione delle polveri e dei gas di scarico.

Nel seguito è stata effettuata una simulazione sulla diffusione delle polveri nell'area di cantiere e lungo la viabilità di accesso, utilizzando la legge di Stokes.

Il processo di sedimentazione delle micro-particelle solide è legato alle seguenti caratteristiche:

- caratteristiche delle particelle (densità e diametro);
- caratteristiche del fluido nel quale sono immerse (densità e viscosità);
- caratteristiche del vento (direzione e intensità).

I granuli del fino sono dovuti al sollevamento di polveri per il movimento di mezzi su strade sterrate e per gli scavi e riporti di terreno; si ipotizza, per esse, un range di valori di densità compreso tra 1,5 e 2,5 g/cm³.



La densità dell'aria è fortemente influenzata dalla temperatura e dalla pressione atmosferica; nella procedura di calcolo si è assunto il valore di 1,3 Kg/m³ corrispondente alla densità dell'aria secca alla temperatura di 20°C e alla pressione di 100 KPa. La viscosità dinamica dell'aria è stata assunta pari a $1,81 \times 10^{-5}$ m² Pa x sec.

Riassumendo:

- | | |
|--|---|
| • diametro delle polveri (frazione fina) | 0,0075 cm |
| • densità delle polveri | 1,5 - 2,5 g/cm ³ |
| • densità dell'aria | 0,0013 g/cm ³ |
| • viscosità dell'aria $1,81 \times 10^{-5}$ Pa x s | $1,81 \times 10^{-4}$ g/cm x s ² |

L'applicazione della legge di Stokes consente di determinare la velocità verticale applicata alla particella. Tale componente, sommata vettorialmente alla velocità orizzontale prodotta dal vento, determinerà la traiettoria e quindi la distanza coperta dalla particella prima di toccare il suolo.



Figura 4-4: Schema di caduta della particella solida

Velocità di sedimentazione: 0.25 m/s - 0.42 m/s (due ipotesi di densità della particella)

Velocità orizzontale = velocità del vento: 4 m/s

Angolo di caduta: 86.4 – 84°

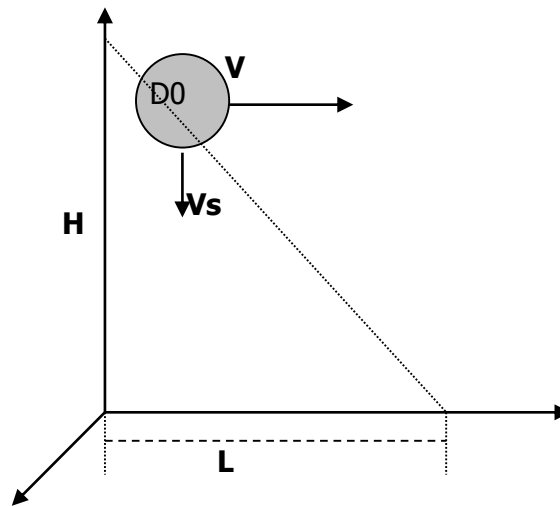

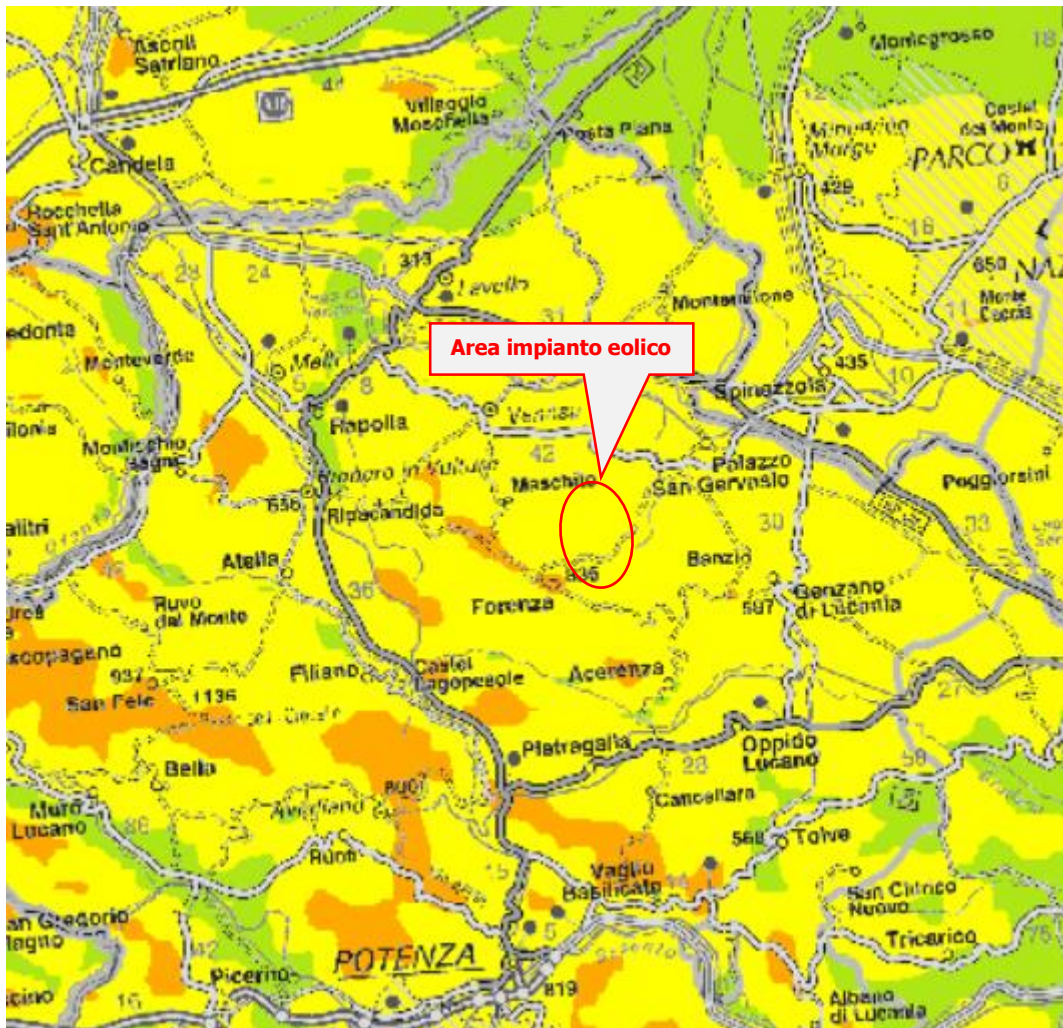

ATLANTE EOLICO DELL'ITALIA

Mappa della velocità media annua del vento a 25 m s.l.t./s.l.m.



Figura 4-5: velocità del vento nel territorio di Forenza, fonte <http://atlanteeolico.rse-web.it/>



Come si vede nella Figura sopra riportata l'area è indicata con una velocità media del vento a 25 m di 3 m/s.

La frazione più fina delle polveri prodotte dalle lavorazioni coprirà una distanza data dalla relazione:

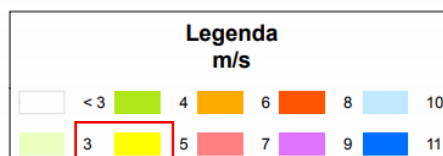
$$L = H \times \tan (\alpha).$$

Per ottenere la distanza di caduta delle polveri lungo il percorso che gli automezzi seguono per e dal cantiere, è stata considerata **l'ipotesi di possibile perdita di residui dai mezzi in itinere; se l'altezza iniziale delle particelle è di 3 metri dal suolo (altezza di un cassone), il punto di caduta si troverà a circa 47 metri di distanza lungo l'asse della direzione del vento** (densità della particella pari a 1,5 g/cm³), oppure a circa 28 m (densità della particella pari a 2,5 g/cm³).

Quindi si può considerare come area influenzata dalle sole polveri, a vantaggio di sicurezza trascurando la direzione prevalente del vento, una **fascia di 47 m lungo il perimetro dell'area del cantiere** e di un'area di 45 m a cavallo dell'asse del tracciato percorso dagli automezzi.

Alla luce di quanto esposto, pur considerando cautelativamente il buffer sopra citato, l'area di influenza delle particelle non interessa alcun punto sensibile, ma solo terreni agricoli.

Ad ogni modo, **i lavori verranno effettuati in un'area confinata e dotata di recinzione, saranno limitati nel tempo e verranno messe in atto una serie di misure di mitigazione tali da rendere la diffusione di entità del tutto trascurabile.**

Per concludere, l'impatto potenziale durante la **fase di cantiere** dovuto all'emissioni di polveri è risultato **trascurabile e di breve durata**, sottolineando anche la bassa valenza ambientale e paesaggistica dell'area adiacente al sito in oggetto, interessata da soli suoli agricoli destinati in prevalenza a seminativi.

Fase di esercizio

In questa fase sicuramente l'impianto, che risulta per propria definizione privo di emissioni aeriformi, non andrà ad interferire con la componente aria. Infatti, come già espresso, l'assenza di processi di combustione, e dei relativi incrementi di temperatura, determina la totale mancanza di emissioni aeriformi, pertanto l'inserimento di un impianto eolico non influisce in alcun modo sul comparto atmosferico e sulle variabili microclimatiche dell'ambiente circostante.

L'impatto sull'aria, di conseguenza, può considerarsi **nullo**.



La produzione di energia mediante l'utilizzo della sola risorsa naturale rinnovabile quale la risorsa eolica può considerarsi invece, un **impatto positivo di rilevante entità e di lunga durata**, se visto come assenza di immissione di sostanze inquinanti nell'atmosfera altrimenti prodotte da impianti di produzione di energia elettrica da fonti tradizionali di pari potenza.

Dati bibliografici e provenienti da casi reali dimostrano che **per produrre un chilowattora elettrico vengono infatti bruciati mediamente l'equivalente di 2,56 kWh sotto forma di combustibili fossili e di conseguenza emessi nell'aria in media 0,531 kg di anidride carbonica** (fattore di emissione del mix elettrico italiano alla distribuzione).

Si può dire quindi che **ogni kWh prodotto dall'impianto eolico evita l'emissione di 0,53 kg di anidride carbonica**, che riportato alla scala dimensionale dell'impianto in esame ci fornirebbe un dato davvero importante in termini di riduzione dell'emissione di CO₂ ogni anno.

Fase di dismissione

Durante la dismissione dell'impianto le operazioni sono da considerarsi del tutto simili a quelle della realizzazione, per cui per la componente "atmosfera" il disturbo principale sarà provocato parimenti dall'innalzamento di polveri nell'aria. Conseguentemente, anche in questa fase, l'impatto prodotto può considerarsi di **entità lieve e di breve durata**.

4.1.2. Misure di mitigazione

Di grande importanza risulta la fase di mitigazione degli impatti provocati sulla componente aria, anche se temporaneamente, durante i lavori, vista l'interdipendenza di tale componente con tutte le altre, compresa la vegetazione, il suolo, ecc.

Per tale motivo, al fine di minimizzare il più possibile gli impatti, si opererà in maniera tale da:

- adottare un opportuno sistema di gestione nel cantiere di lavoro prestando attenzione a ridurre l'inquinamento di tipo pulviscolare;
- utilizzare cave/discardiche presenti nel territorio limitrofo, al fine di ridurre il traffico veicolare;
- bagnare le piste per mezzo degli idranti per limitare il propagarsi delle polveri nell'aria nella fase di cantiere;
- utilizzare macchinari omologati e rispondenti alle normative vigenti;



- ricoprire con teli eventuali cumuli di terra depositati ed utilizzare autocarri dotati di cassoni chiusi o comunque muniti di teloni di protezione onde evitare la dispersione di pulviscolo nell'atmosfera;
- ripristinare tempestivamente il manto vegetale a lavori ultimati, mantenendone costante la manutenzione.

Tutti gli accorgimenti suddetti, verranno attuati anche per la fase di dismissione.

4.1. Ambiente idrico

4.1.1. Impatti potenziali

Gli impatti su tale componente potrebbero riguardare le acque sotterranee e come si è visto per la sola posa del cavidotto le acque in superficie che ad ogni modo non subiranno alterazioni né in fase di cantiere, né in fase di esercizio della centrale.

Le intersezioni del cavidotto con il reticolo, laddove fosse necessario, saranno risolte con tecniche in grado di non permettere l'alterazione dei deflussi superficiali nonché degli eventuali scorrimenti in subalvea.

Le intersezioni che avvengono su strade esistenti asfaltate, saranno risolte con l'utilizzo della **trivellazione orizzontale controllata (T.O.C.)**, ad una **profondità minima di 1,5 m** rispetto al fondo alveo, in maniera da non interferire minimamente sia con il deflussi superficiali che degli eventuali scorrimenti in subalvea.

Tale tecnica consente di posare, per mezzo della perforazione orizzontale controllata, linee di servizio sotto ostacoli quali strade, fiumi e torrenti, edifici e autostrade, con scarso o nessun impatto sulla superficie.

Questo tipo di perforazione consiste essenzialmente nella realizzazione di un cavidotto sotterraneo mediante il radio-controllo del suo andamento plano-altimetrico. Il controllo della perforazione è reso possibile dall'utilizzo di una sonda radio montata in cima alla punta di perforazione, questa sonda dialogando con l'unità operativa esterna permette di controllare il percorso della trivellazione e correggere in tempo reale gli eventuali errori.

L'esecuzione della trivellazione orizzontale controllata (T.O.C.) consta essenzialmente di due fasi di lavoro:



- In una prima fase, dopo aver piazzato la macchina perforatrice, si realizza un foro pilota, infilando nel terreno, mediante spinta e rotazione, una successione di aste che guidate opportunamente dalla testa, crea un percorso sotterraneo che va da un pozzetto di partenza a quello di arrivo

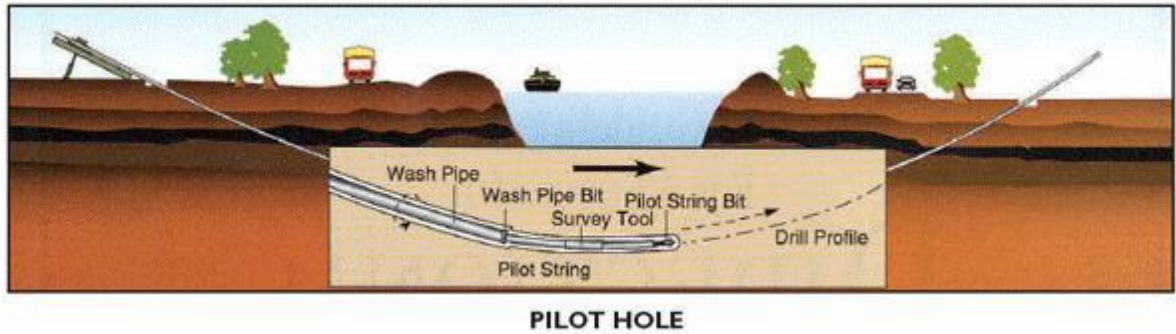

- nella seconda fase si prevede che il recupero delle aste venga sfruttato per portarsi dietro un alesatore che, opportunamente avvitato al posto della testa, ruotando con le aste genera il foro del diametro voluto ($\varphi = 200 \div 500\text{mm}$).

Insieme all'alesatore, o successivamente, vengono posati in opera i tubi camicia che ospiteranno il cavidotto. Infine si effettuerà il riempimento delle tubazioni con bentonite

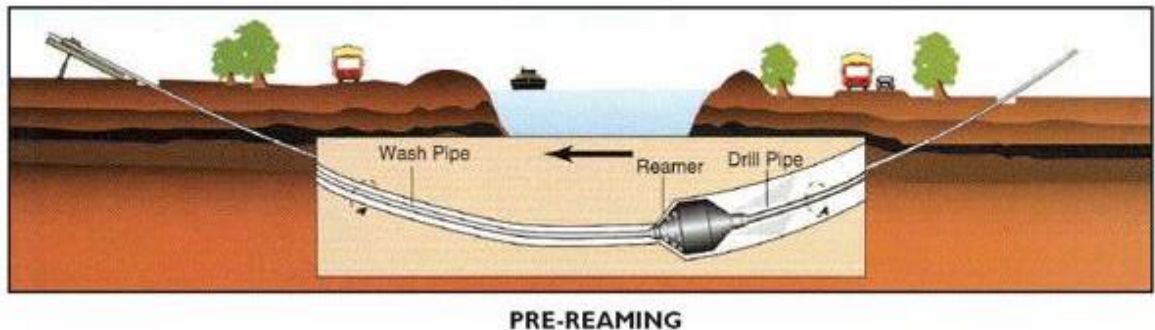

Il tracciato realizzato mediante tale tecnica consente in genere, salvo casi particolari, inclinazioni dell'ordine dei 12÷15 gradi. In genere la trivellazione viene eseguita ad una profondità di almeno 2 m sotto l'alveo dei corsi d'acqua mentre i pozzetti di ispezione che coincidono con quello di partenza e di arrivo della tubazione di attraversamento vengono realizzati alla quota del terreno.

L'intervento verrà eseguito rigorosamente in sicurezza idraulica al fine di avere il cavo di MT in posizione di tutta sicurezza rispetto alle possibili ondate di piena.

Pertanto, relativamente alle intersezioni del tracciato del cavidotto con il reticolo idrografico, si può concludere che, laddove necessario, **la realizzazione mediante la tecnica della trivellazione**

orizzontale controllata (T.O.C.) non comporta alcuna modifica alla morfologia del reticolo idrografico, garantendo allo stesso tempo un ampio margine di sicurezza idraulica, sia nei confronti dei deflussi superficiali che di quelli (eventuali) sotterranei.

I principali rischi per le acque sotterranee connessi alle attività di cantiere invece sono legati alla possibilità dell'ingresso nelle falde acquifere di sostanze inquinanti, con conseguenze per gli impieghi ad uso idropotabile delle stesse e per l'equilibrio degli ecosistemi.

L'intervento nel suo complesso si ritiene dunque ininfluente sull'attuale equilibrio idrogeologico.

In fase di esercizio non saranno presenti scarichi di nessun tipo, né di natura civile, né industriale.

Le acque meteoriche, nell'area oggetto di intervento, non necessitano di regimazione di particolare importanza. Tale situazione è giustificata dal fatto che la naturale permeabilità dei terreni superficiali fa sì che l'acqua nei primi spessori venga assorbita da questi e naturalmente eliminata attraverso percolazione ed evapotraspirazione.

Questa condizione resterà sostanzialmente invariata nello stato futuro, in quanto lo scorrimento dell'acqua sarà garantito dalla predisposizione di idonee canalette di scolo lungo le piazzole e la viabilità di accesso.

Non si prevede quindi alcuna variazione della permeabilità e della regimentazione delle acque.

4.1.2. Misure di mitigazione

Come evidenziato né le attività di cantiere né l'attività in esercizio rappresentano aspetti critici a carico della componente acqua sia in termini di consumo, sia in termini di alterazione della qualità a causa di scarichi diretti in falda.

In fase di cantiere, se ritenuto opportuno, verrà predisposto un sistema di regimazione e captazione delle acque meteoriche per evitare il dilavamento delle aree di lavoro da parte di acque superficiali provenienti da monte.

Quindi verrà evitato lo scarico sul suolo di acque contenenti oli e/o grassi rilasciati dai mezzi oppure contaminate dai cementi durante le operazioni di getto delle fondazioni.



Infine verranno garantite adeguate condizioni di sicurezza durante la permanenza dei cantieri, in modo che i lavori si svolgano senza creare, neppure temporaneamente, un ostacolo significativo al regolare deflusso delle acque.

4.1. Suolo e sottosuolo

4.1.1. Impatti potenziali

In fase di esercizio gli unici impatti derivanti dalle opere in progetto si concretizzano nella sottrazione per occupazione da parte degli impianti, come già premesso.

Ad ogni modo l'impatto per sottrazione di suolo viene considerato poco significativo in quanto, le aree realmente sottratte all'attuale uso del suolo sono quelle relative alle fondazioni delle turbine e alle piazzole definitive, mentre l'area occupata in fase di cantiere dalle piazzole di montaggio subisce un processo di rinaturalizzazione spontanea che porta in breve al ripristino del soprassuolo originario.

In realtà una **tale configurazione non sottrae il suolo, ma ne limita parzialmente la capacità di uso. Viene chiaramente impedita l'attività agricola durante la vita utile dell'impianto, in maniera temporanea e reversibile.**

Il periodo di inattività culturale del terreno, durante l'esercizio dell'impianto, permette inoltre di recuperare le caratteristiche di fertilità eventualmente impoverite.

Inoltre, come si è visto nel quadro di riferimento progettuale, **la viabilità interna verrà realizzata solo con materiali naturali** (pietrisco di cava) che consentono l'infiltrazione e il drenaggio delle acque meteoriche nel sottosuolo, pertanto non sarà ridotta la permeabilità del suolo.

Per quanto detto l'impatto provocato dall'adeguamento della viabilità, necessario per consentire il transito degli automezzi, risulterà pressoché irrilevante.

Infine, alla dismissione dell'impianto, l'eliminazione della piazzola definitiva e della viabilità di accesso garantiscono l'immediato ritorno alle condizioni ante opeam del terreno.

Il terreno di scavo per ricavare la trincea di alloggiamento dei cavidotti interni verrà in larga parte riutilizzato per il riempimento dello scavo, e la parte restante verrà distribuita sulla traccia dello scavo e livellata per raccordarsi alla morfologia del terreno.



4.1.2. Mitigazioni

Le opere di mitigazione relative agli impatti provocati sulla componente suolo e sottosuolo, coincidono per la maggior parte con le scelte progettuali effettuate.

Inoltre il Proponente si impegna:

- a ripristinare le aree di terreno temporaneamente utilizzate in fase di cantiere per una loro restituzione alla utilizzazione agricola, laddove possibile;
- interrimento dei cavidotti e degli elettrodotti lungo le strade esistenti in modo da non occupare suolo agricolo o con altra destinazione;
- ripristino dello stato dei luoghi dopo la posa in opera della rete elettrica interrata;
- utilizzo di tecniche di ingegneria naturalistica per la realizzazione delle cunette di scolo ed i muretti di contenimento eventuali.

4.1. Vegetazione flora e fauna

4.1.1. Impatti potenziali

In relazione a quanto detto nel precedente paragrafo, non vi saranno impatti significativi su tale componente dal momento che, come si è visto, l'area risulta priva di vegetazione di rilievo.

- Il sito destinato all'installazione dell'impianto risulta servito e raggiungibile dalle attuali infrastrutture viarie, nonché da fitta viabilità comunale ed interpodereale quindi non vi sarà modifica delle caratteristiche del suolo.
- La dispersione eolica di polveri e gas emesse dagli automezzi provocheranno un impatto temporaneo, limitato esclusivamente alla fase di cantiere, di entità trascurabile, specie se confrontato agli analoghi impatti derivanti dal corrente utilizzo di mezzi agricoli quali trattori, mietitrebbiatrici, automezzi per il carico di raccolti e materiali ecc.
- il progetto non determina interferenze con la produttività delle eccellenze agroalimentari locali, nonostante l'inserimento dall'area vasta nel disciplinare di produzione del "Caciocavallo Silano" DOP; infatti il prospettato cambio di destinazione d'uso di piccole porzioni di terreno agrario per



la realizzazione del parco eolico non avrà dirette conseguenze sulla potenzialità produttiva della citata DOP (si rimanda alla relazione Pedo-Agronomica per i dettagli).

Si può concludere che **l'impatto sulla componente della vegetazione è lieve e di breve durata.**

Anche relativamente alla **fauna** presente in sito, si ritiene che non ci siano elementi di preoccupazione derivanti dalla installazione di un parco eolico.

In **fase di cantiere**, l'impatto è dovuto all'aumento dell'antropizzazione con incremento del disturbo e rumore.

Le azioni di cantiere (sbancamenti, movimenti di mezzi pesanti, presenza di operari, ecc.) possono comportare danni o disturbi ad animali di specie sensibili presenti nelle aree coinvolte. L'impatto è tanto maggiore quanto più ampie e di lunga durata sono le azioni di cantiere e, soprattutto, quanto più naturali e ricche di fauna sono le aree interessate direttamente dal cantiere.

Come illustrato nel dettaglio nella Relazione Specialistica A.17.5, l'area al cui interno insiste il cantiere presenta un basso grado di naturalità, in quanto quasi tutti gli aerogeneratori ricadono su superfici agricole caratterizzate da colture erbacee. Pertanto tale tipo di impatto è da considerarsi generalmente basso per la gran parte delle specie presenti. In tabella seguente si riporta un quadro sinottico che evidenzia la probabilità dell'impatto rispetto alle specie di avifauna presenti in area vasta e area di progetto.



Specie	probabilità disturbo antropico			note esplicative della valutazione di impatto
	bassa	media	alta	
Biancone <i>Circaetus gallicus</i>	x			Frequenta l'area nei periodi di migrazione e occasionalmente per motivi trofici
Nibbio reale <i>Milvus milvus</i>			x	Frequente abitualmente nell'area indagata sia in periodo riproduttivo che di svernamento; la specie è strettamente associate alle mandrie al pascolo soprattutto durante la riproduzione
Nibbio bruno <i>Milvus migrans</i>	x			Specie che utilizza un'ampia gamma di tipologie ambientali per l'attività trofica, di solito prediligendo le aree lungo i fiumi più a bassa quota
Falco di palude <i>Circus aeruginosus</i>		x		Presente durante il passo migratorio, può frequentare l'area a scopo trofico
Albanella reale <i>Circus cyaneus</i>	x			Presente occasionalmente durante il passo migratorio, può frequentare l'area a scopo trofico
Albanella minore <i>Circus pygargus</i>	x			Presente durante il passo migratorio, può frequentare l'area a scopo trofico
Grillaio <i>Falco naumanni</i>	x			Presente durante le migrazioni e nel periodo primaverile estivo per motivi trofici
Falco pellegrino <i>Falco peregrinus</i>				Frequenta l'area per motivi trofici
Smeriglio <i>Falco columbarius</i>				Presente durante i passi migratori e sverna occasionalmente
Lanario <i>Falco biarmicus</i>				Frequenta l'area per motivi trofici
Gru <i>Grus grus</i>				Presente durante il passo migratorio in primavera e in autunno
Succiacapre <i>Caprimulgus europaeus</i>	x			Presente nel periodo primaverile e può utilizzare l'area per motivi trofici
Ghiandaia marina <i>Coracias garrulus</i>				Può occasionalmente utilizzare l'area per motivi trofici
Gruccione <i>Merops apiaster</i>		x		Specie presente durante il passo migratorio sia primaverile che autunnale; frequenta l'area a scopo trofico
Averla capirossa <i>Lanius senator</i>	x			Specie caratteristica delle aree ecotonali può risentire della presenza di operai e macchine ai margini del bosco
Averla minore <i>Lanius minor</i>				Specie presente occasionalmente nel periodo primaverile e può utilizzare l'area per motivi trofici
Monachella <i>Oenanthe hispanica</i>	x			Specie che utilizza le aree aperte ricche di insetti per la caccia
Rinolofo maggiore <i>Rhinolophus ferrumequinum</i>	x			È la specie più grande e più adattabile tra i chiroterri potenzialmente presenti nell'area; tende ad occure anche aree urbanizzate
Nottola di Leisler <i>Nyctalus leislerii</i>	x			Specie che utilizza le aree aperte ricche di insetti per la caccia e risente fortemente del disturbo antropico
Molosso del Cestoni <i>Tadarida teniotis</i>			x	Specie che utilizza le aree aperte ricche di insetti per la caccia
Miniottero <i>Miniopterus schreibersii</i>		x		Specie che utilizza le aree aperte ricche di insetti per la caccia

L'asportazione dello strato di suolo dai siti di escavazione per la predisposizione delle piazzole di manovra e per lo scavo delle fondamenta degli aerogeneratori può determinare l'uccisione di specie di fauna selvatica a lenta locomozione (anfibi e rettili). Tale tipologia di impatto assume un carattere fortemente negativo sui suoli "naturali" in cui il terreno non è stato, almeno di recente, sottoposto ad



aratura. I siti di costruzione degli aerogeneratori sono tutti in contesti agricoli, per cui tale tipo di impatto è da considerarsi globalmente trascurabile.

Il rischio di uccisione di avifauna e chiropteri a causa del traffico veicolare generato dai mezzi di trasporto del materiale è da ritenersi estremamente basso in ragione del fatto che il trasporto di tali strutture avverrà con metodiche tradizionali, a bassissime velocità e utilizzando la normale viabilità locale sino al raggiungimento dell'area di intervento. Sulla base di quanto sopra esposto tale tipologia di impatto in fase di cantiere è da ritenersi trascurabile.

Per quanto riguarda gli impatti in **fase di esercizio**, le principali interferenze dovute alla presenza di impianti eolici sulla fauna sono riconducibili ai seguenti aspetti:

- a. scomparsa o rarefazione di fauna per perdita o alterazione di habitat e in una fascia ad essa circostante, dovuto a disturbo (rumore, vibrazioni, riflessi di luce e presenza umana);
- b. perdita di esemplari di uccelli e chiropteri per collisione con le pale degli aerogeneratori;
- c. perdita di fauna durante la fase di costruzione per movimenti di terra, per collisione con mezzi di lavoro e trasporto (analizzata in precedenza).

Per quanto riguarda la potenziale *perdita e/o frammentazione* di habitat di specie, alla fine delle operazioni di cantiere l'unico habitat che si presenterà in qualche modo modificato sarà quello prativo su cui direttamente insistono gli aerogeneratori e le opere ad essi connesse. Soprattutto nei primi anni, dopo la chiusura della fase di cantiere, le biocenosi vegetali presenti nei dintorni degli aerogeneratori tenderanno ad essere differenti rispetto a quelle presenti *ante-operam* per cui è possibile ipotizzare un degrado e, in certi casi, una perdita di habitat di interesse faunistico.

Il valore di tale impatto varierà nel tempo, ma mano che passano gli anni si ristabilirà una condizione più vicina a quella iniziale, ma soprattutto in funzione della specie considerata, con le specie legate alle colture erbacee maggiormente coinvolte rispetto a quelle forestali.

Per quanto riguarda *la collisione*, sono stati pubblicati numerosi studi scientifici che hanno analizzato l'impatto della collisione con le pale degli aerogeneratori sulle popolazioni di uccelli, per la gran parte relativi a grandi impianti (con un numero complessivo maggiore di 100 aerogeneratori) realizzati negli Stati Uniti e in nazioni europee come Danimarca, Olanda e Spagna. I dati relativi al territorio italiano sono scarsi e sono deficitarie le revisioni scientifiche relative all'impatto reale che tali infrastrutture arrecano alla fauna selvatica. Nel complesso le informazioni ricavabili dalla letteratura non sempre sono facilmente comparabili con la situazione italiana, dove i popolamenti faunistici e le caratteristiche



geografiche sono differenti, soprattutto perché gli impianti, in Italia, presentano un minor numero di turbine; si rimanda alla Relazione sulla fauna e vegetazione (cfr allegato A.17.5) per la rappresentazione dei risultati e le considerazioni desunte dalla bibliografia disponibile, in merito ai rapporti tra la presenza degli impianti eolici e l'avifauna presente nel territorio.

Nella suddetta Relazione specialistica, al fine di descrivere i livelli che definiscono e parametrizzano teoricamente la criticità dell'intervento progettuale sulla fauna presente in situ, sono stati presi in esame i seguenti indicatori:

- a. habitat di specie;
- b. specie sensibili;
- c. distanza dei generatori da aree protette, siti Natura 2000, IBA e aree umide;
- d. flusso migratorio.

È stata condotta una analisi del quadro faunistico di riferimento, relativamente al territorio rientrante nel perimetro di area vasta (circa 506 km²); tale porzione di territorio è caratterizzato dalla presenza di ampi seminativi a cereali, coltivati prevalentemente in maniera intensiva.

Come anticipato, elemento importante ai fini di una valutazione dell'impatto di un impianto eolico sulla componente avifauna è rappresentato dall'analisi dell'effetto barriera.

Innanzitutto, diversamente da quello che si può prevedere in presenza di un parco eolico, nel quale vi è occupazione di spazi aerei ed emissioni sonore, nel caso in esame l'unica modifica agli habitat potrebbe sorgere dall'inserimento di elementi percettivi estranei al paesaggio.

Tutte le specie animali, comprese quelle considerate più sensibili, in tempi più o meno brevi, si adattano alle nuove situazioni al massimo deviando, nei loro spostamenti, quel tanto che basta per evitare l'ostacolo. Il disequilibrio causato alle popolazioni di fauna nella prima fase progettuale, sarà temporaneo e molto limitato nel tempo, considerato anche la ridotta presenza di fauna terrestre, come si è detto.

Lo smantellamento del sito, risulterà impattante in ugual misura rispetto alla fase di preparazione sulla componente fauna, giacché consisterà nel recupero dei pannelli e delle componenti strutturali.

In breve tempo sarà recuperato l'assetto originario, mantenendo intatti i parziali miglioramenti ambientali realizzati.



Infine in relazione alla fattispecie di impianto è stato valutato l'**impatto potenziale sull'avifauna**, in particolare in ottemperanza a quanto previsto dall'Allegato 5 al Decreto 10 settembre 2010: "Linee guida sulle Energie Rinnovabili", si è valutata l'**analisi delle perturbazioni al flusso idrodinamico indotte dagli aerogeneratori** e la valutazione dell'influenza delle stesse sull'avifauna.

La cessione di energia dal vento alla turbina implica un rallentamento del flusso d'aria, con conseguente generazione, a valle dell'aerogeneratore, di una regione di bassa velocità caratterizzata da una diffusa vorticità (zona di scia).

Come illustrato in figura seguente, la scia aumenta la sua dimensione e riduce la sua intensità all'aumentare della distanza dal rotore.



Figura 4-6: Andamento della scia provocata dalla presenza di un aerogeneratore. [Caffarelli-De Simone Principi di progettazione di impianti eolici Maggioli Editore]

In conseguenza di ciò, un impianto può costituire una barriera significativa per l'avifauna, soprattutto in presenza di macchine ravvicinate fra loro.

Nella valutazione dell'area inagibile dai volatili occorre infatti sommare allo spazio fisicamente occupato dagli aerogeneratori (area spazzata dalla pala, costituita dalla circonferenza avente diametro pari a quello del rotore) quello caratterizzato dalla presenza dei vortici di cui si è detto.

Come è schematicamente rappresentato in figura, l'area di turbolenza assume una forma a tronco di cono e, conseguentemente, dovrebbe interessare aree sempre più estese all'aumentare della distanza dall'aerogeneratore.

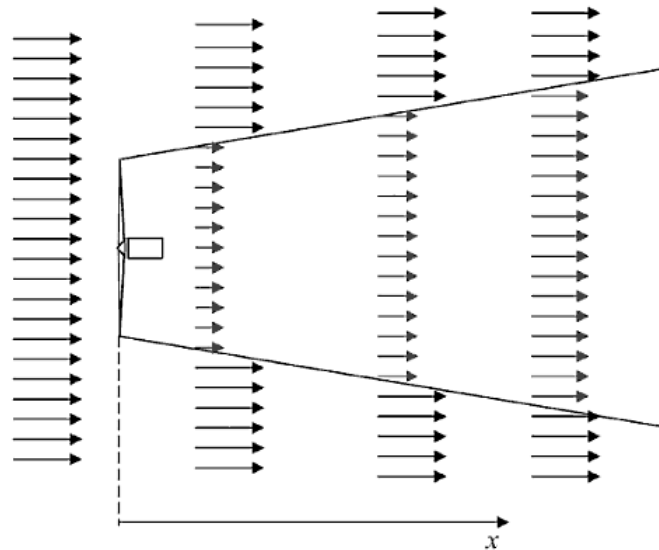
In particolare, numerose osservazioni sperimentali inducono a poter affermare che il diametro DTx dell'area di turbolenza ad una distanza x dall'aerogeneratore può assumersi pari a:

$$DTx = D + 0,07 * X$$

Dove D rappresenta il diametro della pala.

Tuttavia, l'intensità della turbolenza diminuisce all'aumentare della distanza dalla pala e diviene quasi trascurabile per valori di:

$$X > 10D$$

in corrispondenza del quale l'area interessata dalla turbolenza ha un diametro pari a:

$$DTx = D * (1 + 0,7)$$

Considerando pertanto due torri adiacenti poste ad una reciproca distanza DT, lo **spazio libero realmente fruibile dall'avifauna (SLF)** risulta pari a:

$$SLF = DT - 2R(1 + 0,7)$$

Essendo $R = D/2$, raggio della pala.

Al momento, in base alle osservazioni condotte in più anni e su diverse tipologie di aerogeneratori e di impianti si ritiene ragionevole che spazi fruibili oltre i 200 metri fra le macchine possano essere considerati buoni. Viene giudicata sufficiente la distanza utile superiore a 100 metri, insufficiente da 60 a 100 metri, critica l'interdistanza inferiore ai 60 metri.

Nel caso in esame, essendo il raggio dell'aerogeneratore pari a 72.5 m, l'ampiezza dell'area di turbolenza risulta:

$$DTx = D * (1 + 0,7) = (145) * 1,7 = 246.5 \text{ m}$$





Figura 4-7: Estratto tavola A.16.b.1.2 Planimetria con distanze aerogeneratori



Nella Tabella seguente si individua lo spazio realmente fruibile dall'avifauna.

AEROGENERATORI	DISTANZE [m]	DISTANZA FRUIBILE [m]	SPAZIO FRUIBILE SLF [m]
WTG01 – WTG02	886	640	BUONO
WTG01 – WTG03	1083	837	BUONO
WTG02 – WTG03	1071	825	BUONO
WTG02 – WTG04	899	653	BUONO
WTG03 – WTG04	870	624	BUONO
WTG02 – WTG05	2014	1768	BUONO
WTG04 – WTG06	1091	845	BUONO
WTG03 – WTG06	2213	1967	BUONO
WTG04 – WTG05	1081	835	BUONO
WTG04 – WTG06	1175	929	BUONO
WTG05 – WTG06	1170	924	BUONO
WTG06 – WTG010	3699	3453	BUONO
WTG05 – WTG07	2564	2318	BUONO
WTG06 – WTG07	2811	2565	BUONO
WTG07 – WTG08	874	628	BUONO
WTG07 – WTG11	1214	928	BUONO
WTG07 – WTG12	1250	1004	BUONO
WTG08 – WTG12	1082	836	BUONO
WTG08 – WTG09	878	632	BUONO
WTG09 – WTG12	1620	1374	BUONO
WTG09 – WTG10	794	548	BUONO
WTG09 – WTG13	2665	2419	BUONO
WTG12 – WTG13	1260	1014	BUONO
WTG11 – WTG12	1077	831	BUONO
WTG11 – WTG13	1642	1396	BUONO
WTG10 – WTG13	3340	3094	BUONO

INSUFFICIENTE	60<X<100
SUFFICIENTE	> 100
BUONO	>200



In virtù dell'analisi condotta **si ritiene che l'ubicazione degli aerogeneratori sia tale da non determinare una barriera per l'avifauna.**

Riepilogando i contenuti riportati in precedenza, e sulla scorta della analisi di rischio dovuta alla presenza delle turbine, si possono analizzare in sintesi gli impatti potenziali rispetto alle seguenti interferenze:

- a. Disturbo antropico;
- b. Frammentazione o distruzione di habitat di specie;
- c. Potenziali collisioni di uccelli e chiropteri con le turbine eoliche.

a) Disturbo antropico

Il disturbo antropico, determinato essenzialmente dalla fase di cantiere, è prevedibile come ridotto per la brevità della fase medesima e fa riferimento a una specie stanziale, quindi presente tutto l'anno. Si suppone, infatti, che la fase di cantiere possa essere realizzata fuori dai tempi migratori che interessano la maggior parte delle specie segnalate in Allegato I della Direttiva Uccelli. Relativo disturbo è analogamente riferito per una specie tra i chiropteri potenzialmente frequentanti l'area.

Per tutte le altre specie il disturbo è ipotizzabile basso o del tutto inesistente.

b) Frammentazione o distruzione di habitat di specie

Avendo previsto la realizzazione delle turbine eoliche in habitat agricoli, la frammentazione di habitat di specie è ipotizzabile medio-bassa per tutte le specie di rilevante interesse conservazionistico.

c) Potenziali collisioni di uccelli e chiropteri con le turbine eoliche

In generale è possibile affermare che alcuni dei fattori che possono favorire la collisione tra gli uccelli (analoghe considerazioni valgono per i chiropteri) e le turbine eoliche sono i seguenti:

- abbondanza di alcune popolazioni ornitiche e delle relative prede nei territori dell'impianto;
- caratteristiche del paesaggio, quindi topografia e orografia territoriale dell'area di impianto;
- distribuzione spaziale delle turbine;
- presenza di rotte migratorie importanti in prossimità degli aerogeneratori.



Determinare quale possa essere il rischio di collisione non è semplice e i monitoraggi di lungo corso rappresentano l'unica modalità concreta attraverso la quale raccogliere certezze sugli impatti reali (nel caso in esame è stato condotto un monitoraggio di un anno, riportato in allegato).

In un'area dove le prede delle specie di uccelli presenti (nidificanti, in transito migratorio, in erratismo trofico, in atteggiamento trofico) risultano limitate ci si aspetta, di fatto, un concreto minor rischio di impatto.

Alla luce delle valutazioni precedenti, l'impatto previsto sulla fauna è risultato di entità lieve ma di lunga durata, soprattutto in considerazione del fatto che:

- ❖ le interdistanze (mutue distanze) fra le torri sono tali da assicurare ampi corridoi di volo per l'avifauna e tutto l'impianto non va a costituire una barriera ecologica di rilievo;
- ❖ tutte le torri sono state posizionate su terreni agricoli e non si evincono interazioni con i siti riproduttivi di specie sensibili; la frammentazione di habitat di specie è ipotizzabile medio-bassa per tutte le specie di rilevante interesse conservazionistico
- ❖ il basso numero di giri, con cui ruotano le turbine di nuova generazione che verranno impiegate, consente la buona percezione degli ostacoli mitigando il rischio di collisioni da parte dell'avifauna;
- ❖ sicuramente si registrerà un allontanamento dell'avifauna dal sito eolico, allontanamento temporaneo che man mano verrà recuperato con tempi dipendenti dalla sensibilità delle specie.

Si conclude che tutti gli **impatti sulla componente Ecosistemi sono lievi e di breve durata.**

4.1.2. Misure di mitigazione

Come interventi di mitigazione, da realizzarsi allo scopo di favorire l'inserimento ambientale dell'impianto eolico e ridurre gli impatti negativi sugli ecosistemi naturali a valori accettabili, verranno messi in atto i seguenti accorgimenti:

- verrà ripristinata il più possibile la vegetazione eliminata durante la fase di cantiere per esigenze lavorative;
- verranno restituite le aree, quali piste, stoccaggio materiali etc., impiegate nella fase di cantiere e non più utili nella fase di esercizio;



- verrà impiegato ogni accorgimento utile a contenere la dispersione di polveri in fase di cantiere, come descritto nella componente atmosfera;
- verrà limitata al minimo la attività di cantiere nel periodo riproduttivo delle specie animali.

Concludendo le tipologie costruttive saranno tali da garantire la veicolazione della piccola fauna nonché la piena funzionalità ambientale del territorio circostante.

4.1. Paesaggio e patrimonio culturale

4.1.1. Impatti potenziali

Particolare importanza è stata data a questo tipo di impatti, soprattutto in considerazione di effetti cumulativi con impianti fra loro contermini, come si vedrà più dettagliatamente in seguito.



Figura 4-8: Beni culturali immobili, archeologici e paesaggistici e layout di progetto

Come si evince dallo stralcio cartografico sopra riportato, l'area di progetto rientra nell'area Ager Bantinus – Zona di interesse archeologico proposta dal PPR, ad ovest il Tratturo comunale di Palazzo San Gervasio (BCT_185, n.056) tutelato con D.M. del 22/12/1983, a nord il Tratturo comunale di Genzano (BCT_234, n.043) tutelato con D.M. del 22/12/1983 e Casalini Sottana (BCA_088d) bene tutelato con D.M. 14.03.13, ad est Cervarezza (BCA_066d) bene tutelato con D.M. 10.03.77 e Acqua delle Nocelle (BCA_007d) bene tutelato con P.S. 25.09.78.

Per quanto concerne i due Tratturi comunali l'impatto potenziale che le opere oggetto di studio potrebbero generare sul bene afferiscono soprattutto all'alterazione della percezione del paesaggio che si avrebbe percorrendolo, pertanto nel presente studio si sono elaborate le visuali che si avrebbero dal punto più vicino all'area di impianto.



Panoramica ante operam da SS168 nei pressi del BCA_088d - n.042 Casalini Sottana - Palazzo San Gervasio (PZ)



Panoramica post operam da SS168 nei pressi del BCA_088d - n.042 Casalini Sottana - Palazzo San Gervasio (PZ)

Dalla simulazione sopra riportata si evince che dalla viabilità nei pressi del bene culturale Casalini Sottana, il parco è parzialmente visibile, si distinguono i WTG 1 e 2, a causa dell'andamento orografico sono visibili solo nella parte sommitale i WTG3 e 4 mentre le restanti turbine non sono visibili all'osservatore.

Inoltre per quanto riguarda le interferenze tra il cavidotto e i Tratturi, presenti nell'area vasta, si fa presente che si prevede di realizzare l'opera in interrato con successivo ripristino dello stato dei luoghi: il percorso del cavidotto seguirà la viabilità locale esistente (che in molti tratti non coincide con la sede del tratturo), attualmente già asfaltata scongiurando l'alterazione dell'attuale stato del bene tutelato.

Infine per quanto concerne l'intrusione visiva, si è proceduto all'elaborazione di **fotosimulazioni realistiche e ad una mappa della visibilità teorica** in modo da comprendere l'entità della visibilità rispetto ai sentieri tratturali, alle segnalazioni architettoniche ed archeologiche ed ad altri elementi significativi contermini.

Per la valutazione degli impatti determinati dalla presenza dell'impianto sulla componente paesaggio, la cui previsione assume una notevole importanza con lo scopo si rimanda all'allegato *A.17.3 - Relazione Paesaggistica*.

Fase di cantiere

Le attività di costruzione dell'impianto eolico produrranno un **lieve impatto sulla componente paesaggio**, in quanto rappresentano una fase transitoria prima della vera e propria modifica paesaggistica che invece avverrà nella fase successiva, di esercizio.

Sicuramente la alterazione della visuale paesaggistica in questa fase risulterà essere **temporanea**, con una fase di passaggio graduale ad una panoramica in cui predominante sarà la presenza delle torri.

Fase di esercizio

L'impatto paesaggistico è considerato in letteratura come il più rilevante fra quelli prodotti dalla realizzazione di un parco eolico.



L'intrusione visiva degli aerogeneratori esercita il suo impatto non solo da un punto di vista meramente "estetico" ma su un complesso di valori oggi associati al paesaggio, che sono il risultato dell'interrelazione fra fattori naturali e fattori antropici nel tempo.

Tali valori si esprimono nell'integrazione di qualità legate alla morfologia del territorio, alle caratteristiche potenziali della vegetazione naturale e alla struttura assunta dal mosaico paesaggistico nel tempo.

Un concetto in grado di esprimere tali valori è sintetizzabile nel "significato storico-ambientale" pertanto, come strumento conoscitivo fondamentale nell'analisi paesistica, è stata effettuata una indagine "storico-ambientale".

Tenendo conto delle caratteristiche paesaggistiche del sito, è stato definito il layout di progetto riducendo il più possibile eventuali interferenze: l'unico impatto resta quello visivo.

Le accortezze progettuali adottate in merito alle modalità insediative dell'impianto e con particolare riguardo alla sfera percettiva, tendono a superare il concetto superficiale che considera gli aerogeneratori come elementi estranei al paesaggio, per affermare con forza l'idea che, una nuova attività assolutamente legata alla contemporaneità, possa portare, se ben fatta, alla definizione di una nuova identità del paesaggio stesso, che mai come in questo caso va inteso come sintesi e stratificazione di interventi dell'uomo.

La nuova opera prevede la riconversione dell'uso del suolo da agricolo ad uso industriale di produzione di energia elettrica da fonti rinnovabili, modificando dunque sia pur con connotazione positiva l'uso attuale dei luoghi; tale modifica non si pone però come elemento di sostituzione del paesaggio o come elemento forte, di dominanza. L'obiettivo è, infatti, quello di realizzare un rapporto opera – paesaggio di tipo integrativo.

In altre parole, la finalità è quella di inserire l'opera in modo discreto e coerente nel paesaggio agricolo. Le forme tipiche degli ambienti in cui si inserisce il progetto, rimarranno sostanzialmente le stesse.

In termini di impatto visivo e percettivo, è necessario evidenziare innanzitutto che la disposizione e la distanza tra le torri sono state attentamente valutate in modo da evitare il cosiddetto "effetto selva", ovvero la concentrazione eccessiva di torri in una determinata area.



Per la valutazione degli impatti determinati dalla presenza dell'impianto sulla componente paesaggio, la cui previsione assume una notevole importanza allo scopo si rimanda alla Relazione Paesaggistica allegata.

In letteratura vengono proposte varie metodologie per valutare e quantificare **l'impatto paesaggistico (IP)** attraverso il calcolo di due indici, relativi rispettivamente al valore intrinseco del paesaggio ed alla alterazione della visuale paesaggistica per effetto dell'inserimento delle opere, dal cui prodotto è possibile quantificare numericamente l'entità dell'impatto, da confrontare con una scala di valori quali-quantitativi.

In particolare, **l'impatto paesaggistico (IP)** è stato calcolato attraverso la determinazione di due indici:

**un indice VP, rappresentativo del valore del paesaggio,
un indice VI, rappresentativo della visibilità dell'impianto.**

L'impatto paesaggistico IP, in base al quale si possono prendere decisioni in merito ad interventi di mitigazione o a modifiche impiantistiche che migliorino la percezione visiva, viene determinato dal prodotto dei due indici di cui sopra:

$$\mathbf{IP = VP \times VI}$$

A seconda del risultato che viene attribuito a IP si deduce il valore dell'impatto, secondo una scala in cui al punteggio numerico viene associato un impatto di tipo qualitativo, come indicato nella tabella seguente:

TIPO DI IMPATTO	VALORE NUMERICO
Nulla	0
Basso	1-2
Medio Basso	3-5
Medio	6-8
Medio Alto	9-10
Alto	>10



L'indice relativo al valore del paesaggio VP connesso ad un certo ambito territoriale, scaturisce dalla quantificazione di elementi, quali la naturalità del paesaggio (N), la qualità attuale dell'ambiente percettibile (Q) e la presenza di zone soggette a vincolo (V).

Una volta quantificati tali aspetti, l'indice VP risulta dalla somma di tali elementi:

$$VP = N+Q+V$$

In particolare, la naturalità di un paesaggio esprime la misura di quanto una data zona permanga nel suo stato naturale, senza cioè interferenze da parte delle attività umane; è possibile quindi, creare una classificazione del territorio, come indicato nello schema seguente.

AREE	INDICE DI NATURALITA' (N)
Territori industriali o commerciali	
Aree industriali o commerciali	1
Aree estrattive, discariche	1
Tessuto urbano e/o turistico	2
Aree sportive e ricettive	2
Territori agricoli	
Seminativi e incolti	2
Colture protette, serre di vario tipo	3
Vigneti, oliveti, frutteti	4
Boschi e ambienti semi-naturali	
Aree a cisteti	5
Aree a pascolo naturale	5
Boschi di conifere e misti	8
Rocce nude, falesie, rupi	8
Macchia mediterranea alta, media e bassa	8
Boschi di latifoglie	10

La qualità attuale dell'ambiente percettibile (Q) esprime il valore da attribuire agli elementi territoriali che hanno subito una variazione del loro stato originario a causa dell'intervento dell'uomo, il quale ne ha modificato l'aspetto in funzione dei propri usi.



Come evidenziato nella seguente tabella, il valore dell'indice Q è compreso fra 1 e 6, e cresce con la minore presenza dell'uomo e delle sue attività.



AREE	INDICE DI PERCETTIBILITA'(Q)
Aree servizi industriali, cave, ecc.	1
Tessuto urbano	2
Aree agricole	3
Aree seminaturali (garighe, rimboschimenti)	4
Aree con vegetazione boschiva e arbustiva	5
Aree boscate	6

La presenza di zone soggette a vincolo (V) definisce le zone che, essendo riconosciute meritevoli di una determinata tutela da parte dell'uomo, sono state sottoposte a una legislazione specifica.

Nella seguente tabella si riporta l'elenco dei vincoli ai quali viene attribuito un diverso valore numerico.

AREE	INDICE VINCOLISTICO (V)
Zone con vincoli storico - archeologici	1
Zone con vincoli idrogeologici	0,5
Zone con vincoli forestali	0,5
Zone con tutela delle caratteristiche naturali (PTP)	0,5
Zone "H" comunali	0,5
Areali di rispetto (circa 800 m) attorno ai tessuti urbani	0,5
Zone non vincolate	0

L'interpretazione della visibilità (VI) è legata alla tipologia dell'opera ed allo stato del paesaggio in cui la stessa viene introdotta.

Per definire la visibilità dell'impianto si possono analizzare i seguenti indici:

- la percettibilità dell'impianto (P);
- l'indice di bersaglio (B);
- la fruizione del paesaggio (F);



sulla base dei quali l'indice VI risulta pari a:

$$VI = P \times (B+F)$$

Per quanto riguarda la percettibilità dell'impianto P, si considera l'ambito territoriale essenzialmente diviso in tre categorie principali:

- crinali;
- i versanti e le colline;
- le pianure;

a cui vengono associati i rispettivi valori di panoramicità, riferiti all'aspetto della visibilità dell'impianto, secondo quanto mostrato nella seguente tabella.

Nel caso in esame l'impianto ricade una zona collinare quindi si è associato il valore 1,2.

AREE	INDICE di PANORAMICITA' (P)
Zone con panoramicità bassa (zone pianeggianti)	1
Zone con panoramicità media (zone collinari e di versante)	1,2
Zone con panoramicità alta (vette e crinali montani e altopiani)	1,4

Con il termine "**bersaglio**" **B** si indicano quelle zone che, per caratteristiche legate alla presenza di possibili osservatori, percepiscono le maggiori mutazioni del campo visivo a causa della presenza di un'opera. Sostanzialmente, quindi, i bersagli sono zone in cui vi sono (o vi possono essere) degli osservatori, sia stabili (città, paesi e centri abitati in generale), sia in movimento (strade e ferrovie).

Dalle zone bersaglio si effettua l'analisi visiva, che si imposta su fasce di osservazione, ove la visibilità si ritiene variata per la presenza degli elementi in progetto. Nel caso dei centri abitati, tali zone sono definite da una linea di confine del centro abitato, tracciata sul lato rivolto verso l'ubicazione dell'opera; per le strade, invece, si considera il tratto di strada per il quale la visibilità dell'impianto è considerata la massima possibile.



Infine, **l'indice di fruibilità F** stima la quantità di persone che possono raggiungere, più o meno facilmente, le zone più sensibili alla presenza dell'impianto e, quindi, trovare in tale zona la visuale panoramica alterata dalla presenza dell'opera. I principali fruitori sono le popolazioni locali ed i viaggiatori che percorrono le strade.

L'indice di fruizione viene, quindi, valutato sulla base della densità degli abitanti residenti nei singoli centri abitati e del volume di traffico per strade.

Anche l'assetto delle vie di comunicazione e di accesso all'impianto influenza la determinazione dell'indice di fruizione. Esso varia generalmente su una scala da 0 ad 1 e aumenta con la densità di popolazione (valori tipici sono compresi fra 0,30 e 0,50) e con il volume di traffico (valori tipici 0,20 – 0,30).

A tal fine, occorre considerare alcuni punti di vista significativi, ossia dei riferimenti geografici che, in relazione alla loro fruizione da parte dell'uomo (intesa come possibile presenza dell'uomo), sono generalmente da considerare sensibili alla presenza dell'impianto. In base alla posizione dei punti di osservazione ed all'orografia della zona in esame, si può definire un indice di affollamento del campo visivo.

Più in particolare, l'indice di affollamento I_{AF} è definito come la percentuale di occupazione territoriale che si apprezza dal punto di osservazione considerato, assumendo una altezza media di osservazione (1,7 m per i centri abitati ed i punti di osservazione fissi, 1,5 m per le strade).

L'indice di bersaglio (B) viene espresso dalla seguente formula:

$$B = H * I_{AF}$$

dove H è l'altezza percepita.

All'aumentare della distanza dell'osservatore diminuisce l'angolo di percezione (per esempio pari a 26,6° per una distanza doppia rispetto all'altezza dell'opera indagata) e conseguentemente l'oggetto viene percepito con una minore altezza.

Tale altezza H risulta funzione dell'angolo α secondo la relazione:

$$H = D \times \text{tg}(\alpha)$$

Ad un raddoppio della distanza di osservazione corrisponde un dimezzamento della altezza percepita H.



Sulla base di queste osservazioni, si evidenzia come l'elemento osservato per distanze elevate tende a sfumare e a confondersi con lo sfondo.

Distanza (D/H _T)	Angolo α	Altezza percepita (H/H _T)	Giudizio sulla altezza percepita
1	45°	1	<i>Alta</i> , si percepisce tutta l'altezza
2	26,6°	0,500	<i>Alta</i> , si percepisce dalla metà a un quarto dell'altezza della struttura
4	14,0°	0,25	
6	9,5°	0,167	<i>Medio alta</i> , si percepisce da un quarto a un ottavo dell'altezza della struttura
8	7,1°	0,125	
10	5,7°	0,100	<i>Media</i> , si percepisce da un ottavo a un ventesimo dell'altezza della struttura
20	2,9°	0,05	
25	2,3°	0,04	<i>Medio bassa</i> , si percepisce da 1/20 fino ad 1/40 della struttura
30	1,9°	0,0333	
40	1,43°	0,025	
50	1,1°	0,02	<i>Bassa</i> , si percepisce da 1/40 fino ad 1/80 della struttura
80	0,7°	0,0125	
100	0,6°	0,010	<i>Molto bassa</i> , si percepisce da 1/80 fino ad una altezza praticamente nulla
200	0,3°	0,005	



Figura 4-9: Schema di valutazione della percezione visiva

Sulla base del comune senso di valutazione, è possibile esprimere un commento qualitativo sulla sensazione visiva al variare della distanza, definendo un giudizio di percezione, così come riportato in tabella seguente.

I giudizi di percezione riportati in tabella sono riferiti ad una distanza base D pari all'altezza **HT** della turbina pari ad **(127.5 + 72.5) m = 200 m** nel caso specifico, ovvero ad un angolo di percezione α di 45°, in corrispondenza del quale la struttura viene percepita in tutta la sua .

Sulla base di queste osservazioni, si evidenzia come l'elemento osservato per distanze elevate tende a sfumare e si confonde con lo sfondo.

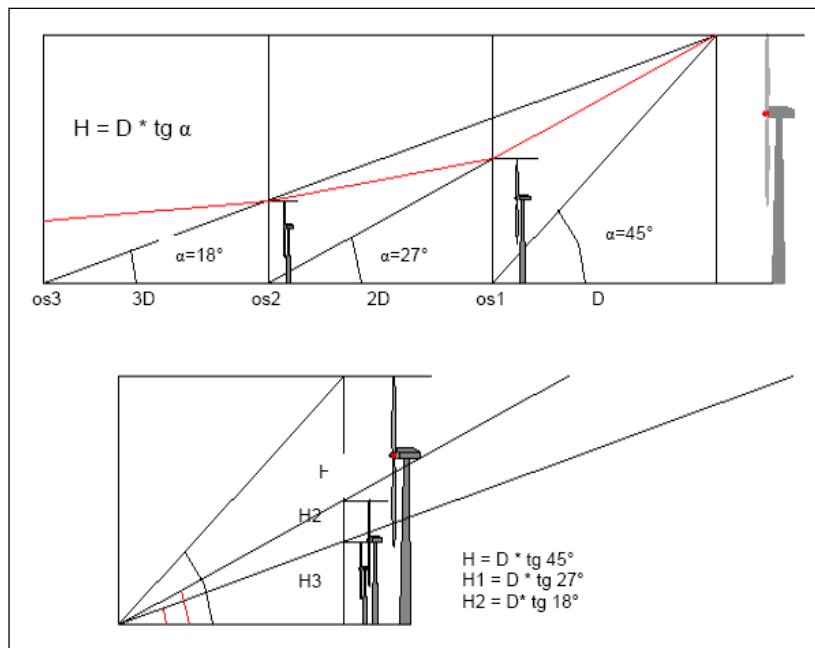
Le considerazioni sopra riportate si riferiscono alla percezione visiva di un'unica turbina, mentre per valutare la complessiva sensazione panoramica di un parco eolico composto da più turbine è necessario considerare l'effetto di insieme. A tal fine occorre considerare alcuni punti di vista significativi, ossia dei riferimenti geografici che, in relazione alla loro fruizione da parte dell'uomo (intesa come possibile presenza dell'uomo), sono generalmente da considerare sensibili alla presenza dell'impianto.

L'effetto di insieme dipende notevolmente oltre che dall'altezza e dalla distanza delle turbine, anche dal numero degli elementi visibili dal singolo punto di osservazione rispetto al totale degli elementi inseriti nel progetto.

Inoltre, la fruibilità del luogo stima la quantità di persone che possono raggiungere, più o meno facilmente, le zone più sensibili alla presenza del campo eolico, e quindi trovare in tale zona la visuale panoramica alterata dalla presenza dell'opera. I principali fruitori sono le popolazioni locali e i viaggiatori che percorrono le strade e le ferrovie. L'indice di fruizione viene quindi valutato sulla base della densità degli abitanti residenti nei singoli centri abitati e dal volume di traffico per strade e ferrovie. In base alla posizione dei punti di osservazione e all'orografia della zona in esame si può definire un indice di affollamento del campo visivo.

In base alla posizione dei punti di osservazione e all'orografia della zona in esame si può definire un *indice di affollamento* del campo visivo.

In particolare, l'indice di affollamento IAF è definito come la percentuale di turbine eoliche che si apprezzano dal punto di osservazione considerato, assumendo una altezza media di osservazione (1,7 m per i centri abitati ed i punti di osservazione fissi, 1,5 m per le strade ad alto traffico).

Sulla base delle scale utilizzate per definire l'altezza percepita e l'indice di affollamento, l'indice di bersaglio può variare a sua volta fra un valore minimo e un valore massimo:



- il **minimo valore di B (pari a 0)**, si ha quando sono nulli H (distanza molto elevata), oppure IAF (aerogeneratori fuori vista),
- il **massimo valore di B** si ha quando H e IAF assumono il loro massimo valore, (rispettivamente HT e 1), cosicché BMAX è pari ad HT.

Dunque, per tutti i punti di osservazione significativi si possono determinare i rispettivi valori dell'indice di bersaglio, la cui valutazione di merito può anche essere riferita al campo di variazione dell'indice B fra i suoi valori minimo e massimo.

Nel caso in esame, si sono individuati tre punti di vista significativi, corrispondenti alle visuali panoramiche dei luoghi più significativi dei tre comuni prossimi all'impianto:

	PUNTI DI VISTA	Distanza (m)	Quota (m s.l.m.)
1	FORENZA – Centro abitato	3430	771
2	PALAZZO SAN GERVASIO - Centro abitato	5870	480
3	BANZI - Centro abitato	6360	565



Figura 4-10: Individuazione dei punti vista/bersaglio



L'indagine osservazionale condotta dai tre punti in esame, ha evidenziato come la morfologia del territorio e la sua conformazione vegetazionale, tendano pressoché a nascondere la visuale delle torri, mitigandone così l'impatto visivo. Inoltre, la distanza che intercorre tra i suddetti punti e l'impianto di progetto, ne riduce la visibilità. La tesi è avvalorata dalle sezioni territoriali di seguito riportate, eseguite nei punti di maggiore interesse fino alla prima turbina più prossima.

Punto di vista 1: FORENZA – Centro abitato

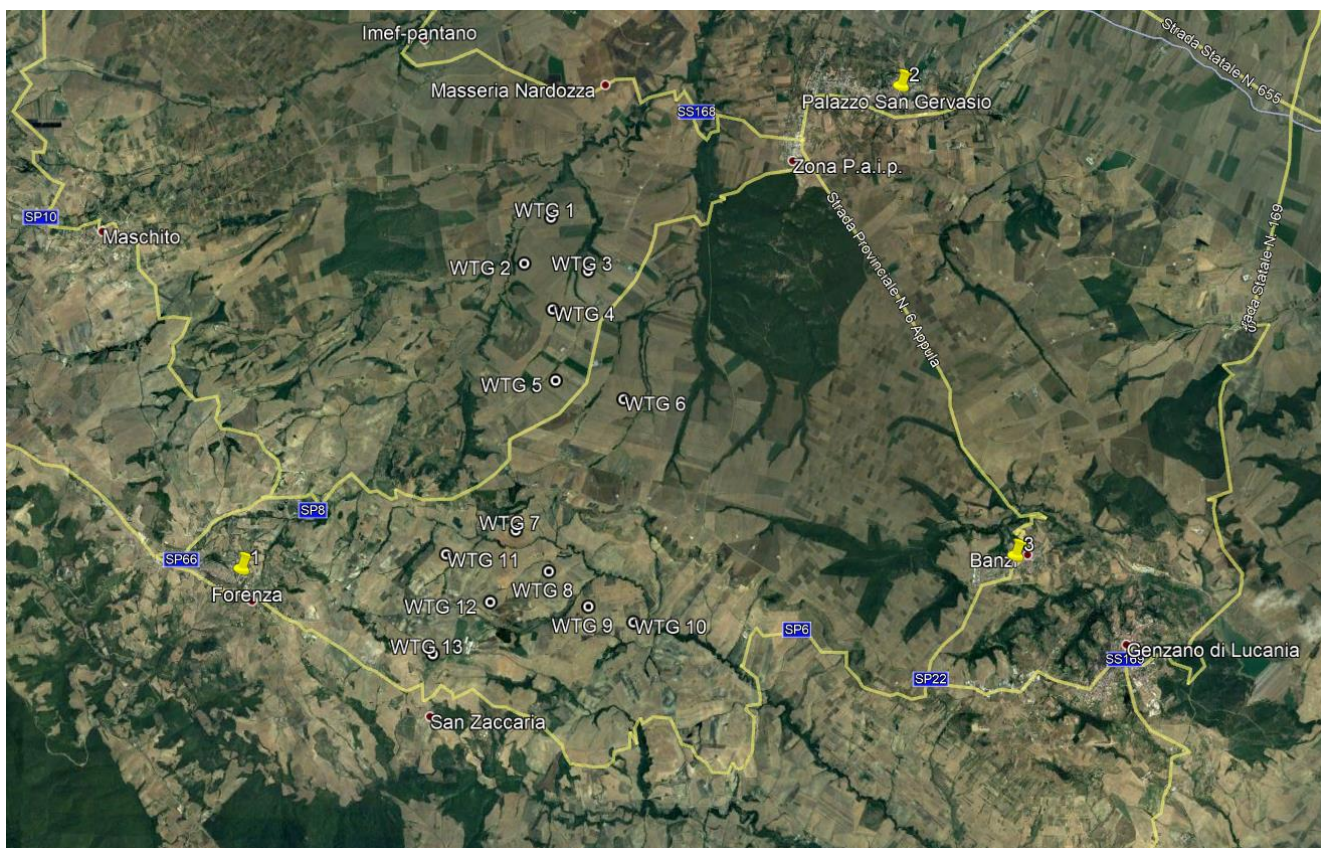
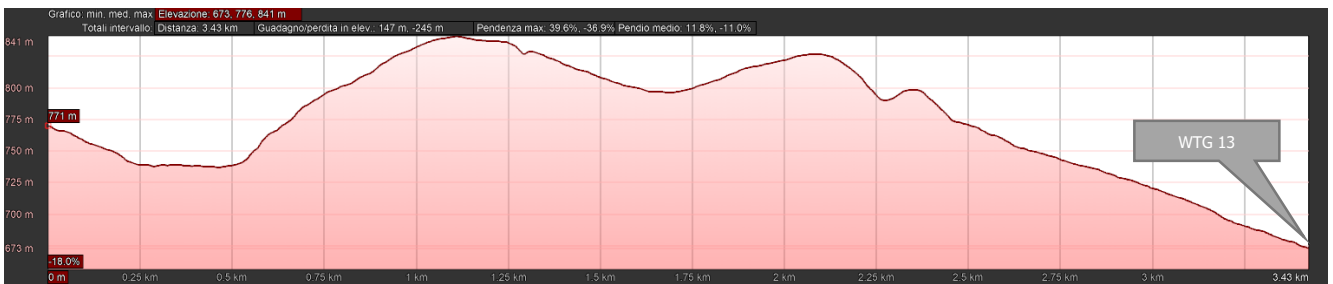

Punto di vista 2: PALAZZO SAN GERVASIO - Centro abitato



Punto di vista 3: BANZI - Centro abitato

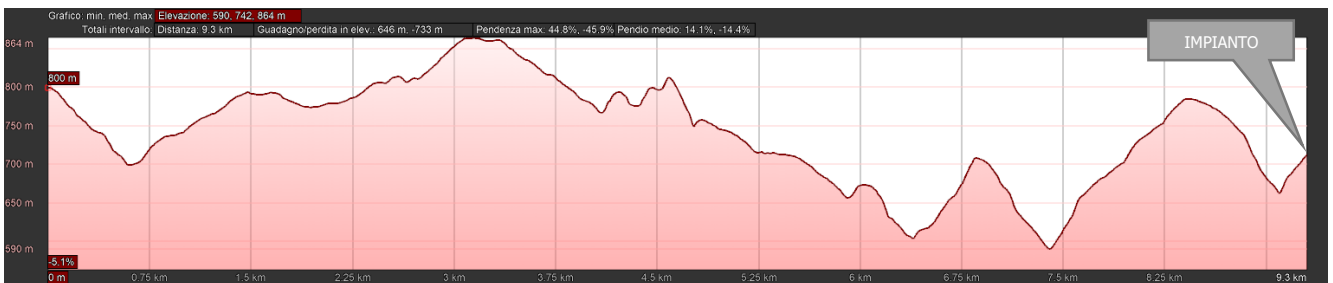

Pertanto, per calcolare la **Visibilità dell’Impianto VI**, si sono attribuiti i seguenti valori ai su citati Indici:

Calcolo degli indici P (Panoramicità) e F (Frubilità)

	PUNTI BERSAGLIO	INDICE P	INDICE F
1	FORENZA – Centro abitato	1,2	0,20
2	PALAZZO SAN GERVASIO - Centro abitato	1,2	0,20
3	BANZI - Centro abitato	1,2	0,20

Calcolo dell’indice bersaglio B

	PUNTI BERSAGLIO	Distanza (m)	HT (m)	tg ·	Altezza percepita H (m)	Indice affollamento (IAF)	Indice di bersaglio B
1	FORENZA – Centro abitato	3430	200	0,05835	11,6618	0,05	0,58
2	PALAZZO SAN GERVASIO - Centro abitato	5870	200	0,0341	6,8143	0,05	0,34
3	BANZI - Centro abitato	6360	200	0,0314	6,2893	0,10	0,63

Pertanto, l’impatto sul paesaggio è complessivamente pari ai seguenti valori.

	PUNTI BERSAGLIO	Valore del paesaggio VP	Visibilità dell’impianto VI	Impatto sul paesaggio IP	Impatto Paesaggistico
1	FORENZA – Centro abitato	5	0,94	4,699	Medio basso



2	PALAZZO SAN GERVASIO - Centro abitato	5	0,65	3,244	Medio basso
3	BANZI - Centro abitato	5	0,99	4,974	Medio basso

da cui si può affermare che **l'impatto visivo prodotto dall'impianto eolico oggetto della presente relazione è da considerarsi medio-basso.**

L'individuazione dei punti sensibili (segnalazioni archeologiche, segnalazioni architettoniche, tratturi, aree naturalistiche vincolate, belvedere, strade a valenza panoramica) dai quali effettuare l'analisi dell'inserimento paesaggistico dell'opera è stata determinata considerando un'area pari a 50 volte l'altezza complessiva della turbina, ovvero un raggio di 10.000 m da ciascuna turbina.





Figura 4-11: Individuazione dei punti sensibili all'interno delle aree contermini

Pertanto all'interno delle aree contermini sono individuati i seguenti Punti di Vista Sensibili:

- ❖ Punto 01 – BCA_146d – *Serra Piscioni* – Filiano (PZ);
- ❖ Punto 02 – BCM_149d – *Stazione ferrovie Appulo Lucane* – Loc. Cerasa-Acerenza (PZ);
- ❖ Punto 03 - BCT_234 – n.043 – *Tratturo comunale di Genzano* – Maschito (PZ);
- ❖ Punto 04 – BCT_182 – n.059 – *Tratturo comunale San Giuliano* – Forenza (PZ);

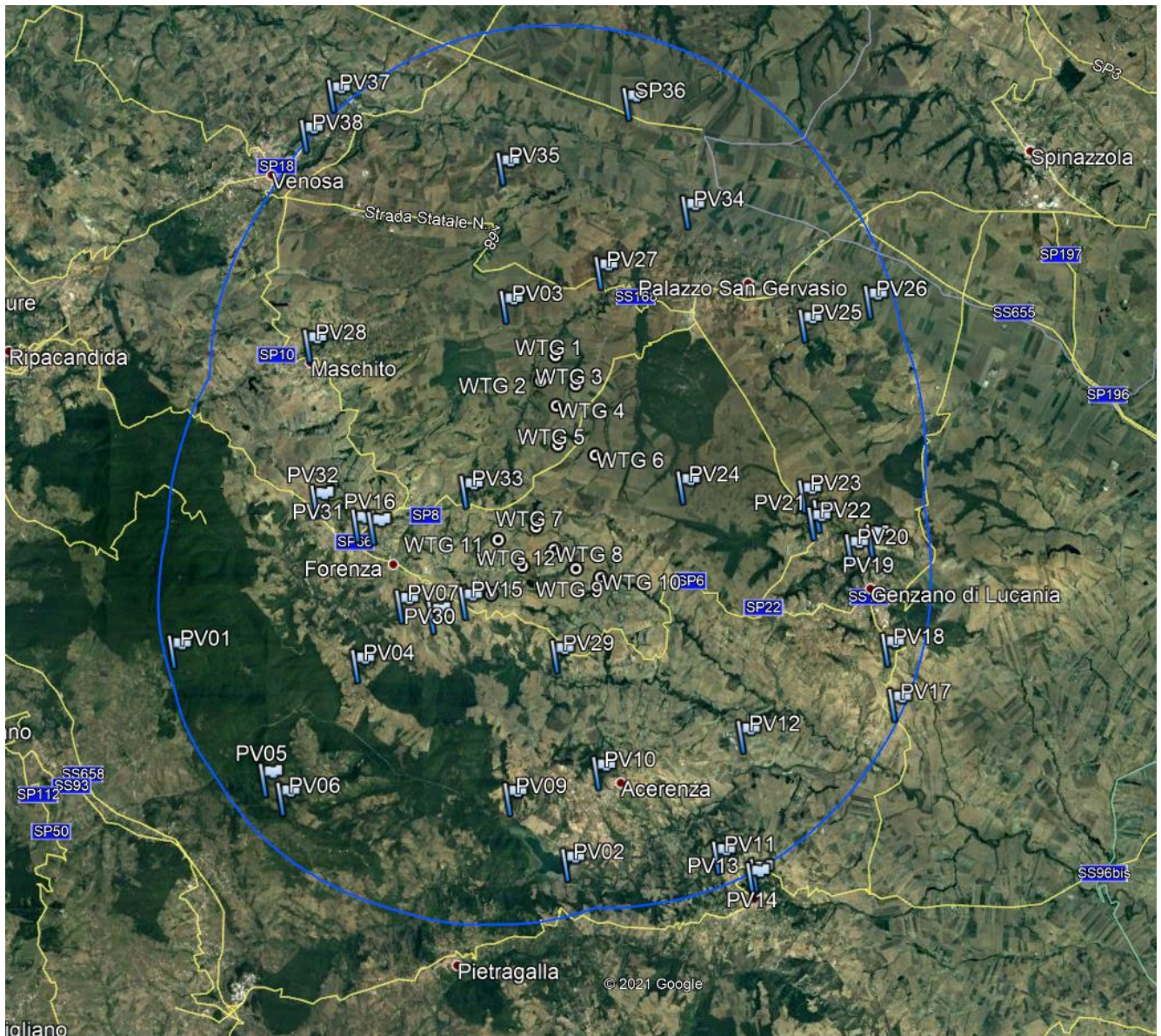

- ❖ Punto 05 – BTC_280 – n.142 – *Tratturo comunale dei Greci* – Acerenza (PZ);
- ❖ Punto 06 – BCA_089d – *Torretta* – Pietragalla (PZ);
- ❖ Punto 07 – BTC_184 – n.058 – *Tratturo comunale di Pietragalla* – Forenza (PZ);
- ❖ Punto 08 – BCA_136d – *Trinità* – Venosa (PZ);
- ❖ Punto 09 - BTC_280 – n.142 – *Tratturo comunale dei Greci* – Acerenza (PZ);
- ❖ Punto 10 – BCM_007d – *Chiesa e Convento S. Antonio* – Acerenza (PZ);
- ❖ Punto 11 – BCM_086d – *Montrone* – Oppido Lucano (PZ);
- ❖ Punto 12 – BCM_008d – *Masseria San Germano* – Acerenza (PZ);
- ❖ Punto 13 – BCM_282d – *Resti del Castello Medievale* - Oppido Lucano (PZ);
- ❖ Punto 14 – BCM_281d – *Complesso della Portella* - Oppido Lucano (PZ);
BCM_283d – *Palazzo Lancellotti* - Oppido Lucano (PZ)
BCM_284d – *Palazzo Caronna* - Oppido Lucano (PZ)
- ❖ Punto 15 – BCM_105d – *Masseria Fortificata S. Zaccaria* - Forenza (PZ);
- ❖ Punto 16 – BCM_104d – *Ex Convento di Santa Caterina* - Forenza (PZ);
- ❖ Punto 17 – SS169 incrocio con il BCT_201 - nr 143 - *Tratturo Comunale Acerenza-Corato* -
Genzano di Lucania (PZ);
- ❖ Punto 18 – SS169 incrocio con il BCT_204 - nr 150 - *Regio Tratturello Genzano-Tolve* -
Genzano di Lucania (PZ);
- ❖ Punto 19 – BCT_205 – nr 151 - *Tratturo Comunale di Spinazzola* - Genzano di Lucania (PZ);
- ❖ Punto 20 – BCM_114d – *Fontana Capo D'Acqua* - Genzano di Lucania, lungo la Strada Capo
d'Acqua Genzano- Banzi (PZ);
- ❖ Punto 21 – BP136_012 – *Parte del territorio comunale di Banzi* - Banzi (PZ);
BCA_009d – *Bantia* – Banzi (PZ)
- ❖ Punto 22 – BCM_027d – *La Badia* - Banzi (PZ);
- ❖ Punto 23 – BP136_012 – *Parte del territorio comunale di Banzi* - Banzi (PZ);
BCA_007i – *Acqua delle Nocelle* – Banzi (PZ)
- ❖ Punto 24 – strada comunale Carrera della Regina al limite del BP136_012 – *Parte del territorio
comunale di Banzi* - Banzi (PZ);



- ❖ Punto 25 – BCA_006d – *Cervezza* - Banzi (PZ);
- ❖ Punto 26 – BCT_082 – nr 061 - *Tratturo Comunale Palazzo-Irsina* intersezione con BCT_084 - nr 062 - *Tratturo Comunale del Perazzeto* – Banzi (PZ);
- ❖ Punto 27 – SS168 nei pressi del BCA_088d – n.042 *Casalini Sottana* - Palazzo San Gervasio (PZ);
- ❖ Punto 28 – BCM_175d – *Palazzo Nordozza* - Maschito (PZ);
BCM_176d – *Palazzo Colombo* - Maschito (PZ)
- ❖ Punto 29 – BTC_020 – n.141 – *Tratturo comunale dei Greci* – Acerenza (PZ);
- ❖ Punto 30 – BTC_186 – n.056 – *Tratturo comunale di Acerenza* – Forenza (PZ);
- ❖ Punto 31 – BTC_187 – n.054 – *Tratturo comunale di Venosa* – Forenza (PZ);
- ❖ Punto 32 – SP8 intersezione con BTC_183 – n.055 – *Tratturo comunale di Ripacandida* – Forenza (PZ);
- ❖ Punto 33 –BTC_185 – nr 056 - *PZ Tratturo Comunale di Palazzo S.Gervasio* – Forenza (PZ);
- ❖ Punto 34 – SP Mulini Matinelle, BTC_274 - nr 045 - *Tratturo Comunale Al Piano* - Palazzo San Gervasio (PZ);
- ❖ Punto 35 - BCT_277 - nr 024 - *Regio tratturello di Notarchirico* nei pressi del BCA_137d – *Mangiaguadagno* e del BCA_140d – *Loreto*, Venosa (PZ);
- ❖ Punto 36 – SP 77 di Santa Lucia, BCT_233 / BCT_241/ BCT_252 - nr 045 - *nr 018/ 019/ 022 -PZ Regio tratturo Melfi-Castellaneta* - Venosa (PZ);
- ❖ Punto 37 – SP 18 Ofantina nei pressi del BCA_138d – *Maddalena o Catacombe* - Venosa (PZ);

Al fine di valutare la visibilità dell'impianto dai punti sensibili è stata effettuata un'analisi comparativa sullo stato dei luoghi *ante operam* e *post operam*. La valutazione è stata condotta mediante fotoinserimenti, attraverso i quali è possibile determinare l'impatto visivo.



- Punto 01 - SS168 nei pressi del BCA_088d - n.042 Casalini Sottana - Palazzo San Gervasio (PZ)

Panoramica dal Punto di Vista 01 - ANTE OPERA



Panoramica dal Punto di Vista 01 - POST OPERA



Figura 4-12: Punto 01 fotoinserimenti ante e post operam

Dalla simulazione sopra riportata si evince che dalla viabilità nei pressi del bene culturale Casalini Sottana, il parco è parzialmente visibile, si distinguono i WTG 1 e 2, a causa dell'andamento orografico sono visibili solo nella parte sommitale i WTG3 e 4 mentre le restanti turbine non sono visibili all'osservatore.

➤ Punto 02 - Via Vittorio Veneto - Acerenza

Panoramica dal Punto di Vista 02 - ANTE OPERA



Panoramica dal Punto di Vista 02 - POST OPERA



Figura 4-13: Punto 02 fotoinserimenti ante e post operam

Dal centro urbano del comune di Acerenza, la panoramica ante operam denota la presenza di altri parchi eolici nell'area vasta, il paesaggio, quindi, risulta già caratterizzato dalla presenza di turbine eoliche. L'inserimento del parco non costituisce una novità nella percezione del paesaggio.

➤ Punto 03 - Via Aldo Moro - Acerenza

Panoramica dal Punto di Vista 03.a - ANTE OPERA



Panoramica dal Punto di Vista 03.a - POST OPERA



Figura 4-14: Punto 03 fotoinserimenti ante e post operam

Dal limite urbano del comune di Acerenza il parco eolico non è visibile.

➤ Punto 04 - Strada Provinciale 10 Venosina

Panoramica dal Punto di Vista 04 - ANTE OPERA



Panoramica dal Punto di Vista 04- POST OPERA



Figura 4-15: Punto 04 fotoinserimenti ante e post operam

Dalla viabilità immediatamente a sud dell'intero parco eolico, a causa della morfologia del territorio, il parco è molto poco visibile, è facilmente individuabile solo la turbina WTG13

➤ Punto 05 - Corso Grande Umberto I - Forenza

Panoramica dal Punto di Vista 05 - ANTE OPERA



Panoramica dal Punto di Vista 05- POST OPERA



Figura 4-16: Punto 05 fotoinserimenti ante e post operam

Le panoramiche sopra riportate rappresentano la visuale che avrebbe un osservatore posizionato nel centro storico di Forenza, in particolare dal Corso Umberto I.

➤ Punto 06 - Strada Statale 169

Panoramica dal Punto di Vista 06 - ANTE OPERA



Panoramica dal Punto di Vista 06- POST OPERA



Figura 4-17: Punto 06 fotoinserimenti ante e post operam

Le panoramiche sopra riportate rappresentano la visuale che avrebbe un osservatore che percorre la SS169.

Come si evince dalla panoramica post operam il parco eolico non è visibile in quanto la visuale dalla strada sull'area di progetto è ostacolata dal rilievo antistante.

➤ Punto 07 - Strada Provinciale 6 Appula - Banzi

Panoramica dal Punto di Vista 07 - ANTE OPERA



Panoramica dal Punto di Vista 07- POST OPERA



Figura 4-18: Punto 07 fotoinserimenti ante e post operam

Le panoramiche sopra riportate raffigurano la visuale che avrebbe un osservatore percorrendo la SP6 Appula, nei pressi del limite urbano di Banzi. Come riscontrabile dai fotoinserimenti ante e post operam, da tale sito il parco eolico non risulta poco visibile a causa dell'andamento morfologico del terreno e dalla presenza di schermature arboree.

➤ Punto 08 - - Corso Vittorio Emanuele - La Badia - Banzi

Panoramica dal Punto di Vista 07 - ANTE OPERA



Panoramica dal Punto di Vista 07- POST OPERA



Figura 4-19: Punto 08 fotoinserimenti ante e post operam

➤ Punto 09 - Strada Provinciale 79

Panoramica dal Punto di Vista 09 - ANTE OPERA



Panoramica dal Punto di Vista 09- POST OPERA



Figura 4-20: Punto 09 fotoinserimenti ante e post operam

Dalle panoramiche sopra riportate si evince che in virtù dell'andamento orografico il parco eolico in progetto non risulta visibile.

- Punto 10 - Tratturo comunale di Acerenza.

Panoramica dal Punto di Vista 10 - ANTE OPERA



Panoramica dal Punto di Vista 10- POST OPERA



Figura 4-21: Punto 10 fotoinserimenti ante e post operam

- Punto 11 - Strada Provinciale 8 del Vulture.

Panoramica dal Punto di Vista 11 - ANTE OPERA



Panoramica dal Punto di Vista 11 - POST OPERA



Figura 4-22: Punto 11 fotoinserimenti ante e post operam

- Punto 12 - Strada Provinciale 77.

Panoramica dal Punto di Vista 12 - ANTE OPERA



Panoramica dal Punto di Vista 12 - POST OPERA



Figura 4-23: Punto 12 fotoinserimenti ante e post operam

Percorrendo la SP 77, la panoramica ante operam denota la presenza di altri parchi eolici nell'area vasta, il paesaggio, quindi, risulta già caratterizzato dalla presenza di turbine eoliche. L'inserimento del parco non costituisce una novità nella percezione del paesaggio.

I fotoinserimenti rappresentano le visuali ante opera e post opera, che avrebbe un osservatore in prossimità dei punti di vista bersaglio prescelti e dai centri abitati più vicini.

Dalle immagini è possibile notare come la articolazione dell'impianto sul territorio e le distanze tra le turbine scongiurano l'effetto selva.

Al contrario l'impianto eolico è chiaramente percettibile dalle strade prospicienti, la cui visibilità può essere definita medio-alta per l'elevata vicinanza con le turbine. Si dovranno pertanto considerare



interventi di miglioramento della situazione visiva attraverso soluzioni diversificate e/o combinate di schermatura e mitigazione.

La schermatura è un intervento di modifica o di realizzazione di un oggetto, artificiale o naturale, che consente di nascondere per intero la causa dello squilibrio visivo. Le caratteristiche fondamentali dello schermo, sono l'opacità e la capacità di nascondere per intero la causa dello squilibrio. In tal senso, un filare di alberi formato da una specie arborea con chiome molto rade, non costituisce di fatto uno schermo. Allo stesso modo, l'integrazione di una macchia arborea con alberatura la cui quota media in età adulta non è sufficiente a coprire l'oggetto che disturba, non può essere considerata a priori un intervento di schermatura.

Per mitigazione si intendono gli interventi che portano ad un miglioramento delle condizioni visive, senza però escludere completamente dalla vista la causa del disturbo. Si tratta in sostanza di attenuare l'impatto e di rendere meno riconoscibili i tratti di ciò che provoca lo squilibrio. Un intervento tipico di mitigazione è quello di adeguamento cromatico che tenta di avvicinare i colori dell'oggetto disturbante con quelli presenti nel contesto, cercando in questo modo di limitare il più possibile l'impatto.

In pratica la schermatura agisce direttamente sulla causa dello squilibrio, mentre la mitigazione agisce sul contesto circostante; entrambi però possono rientrare validamente in un medesimo discorso progettuale.

Una valutazione dell'altezza e della distanza dall'osservatore degli schermi necessari a nascondere, almeno parzialmente, le turbine di un parco eolico può essere condotta considerando le semirette di osservazione che partono dal punto bersaglio e raggiungono l'apice della turbina posta in posizione più elevata, come mostrato in figura seguente.





Figura 4-24: Schermatura di una turbina eolica

È evidente che per prefissati valori dell'altezza della turbina rispetto all'osservatore (segmento CD) e della sua distanza (segmento Y1D), assunta una altezza dello schermo (segmento AB) è possibile determinare la massima distanza alla quale posizionare la barriera rispetto all'osservatore.

Per esempio, considerando una cortina arborea costituita da alberi adulti alti 4 metri, una distanza fra l'osservatore e la turbina di 500 m ed una altezza della turbina rispetto all'osservatore di 180 metri (comprensivi dell'altezza della macchina e del dislivello), attraverso semplici considerazioni trigonometriche si deduce che la distanza massima alla quale posizionare la barriera è di 11 metri. Ovviamente, l'effetto di schermatura sarà tanto più efficace quanto più vicina è la barriera all'osservatore e quanto più alta è tale barriera.

Tali considerazioni si estendono solo allo sviluppo in verticale della barriera, mentre non danno nessuna indicazione in merito al suo sviluppo orizzontale, che deve essere tale da assicurare un'adeguata schermatura su tutta la zona squilibrata. Lo sviluppo della cortina in pianta, nella quale sono visibili particolari che in sezione sarebbero trascurati, come la presenza per esempio di una strada, consente di risolvere il problema della lunghezza della barriera (cfr. figura seguente).

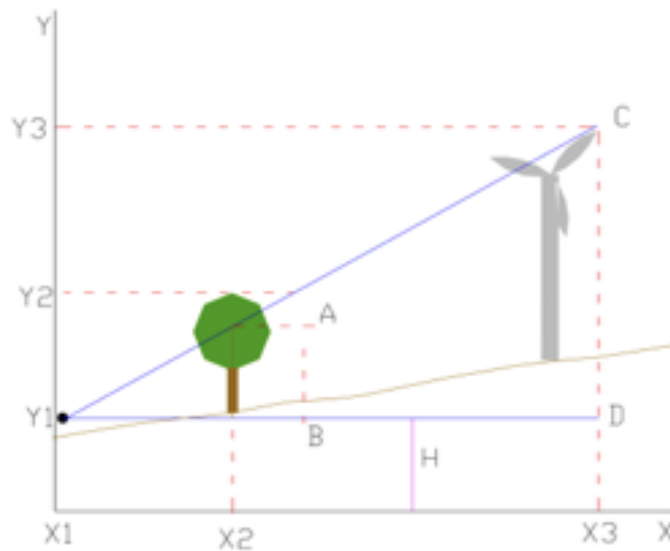

Figura 4-25: Schermatura in pianta di una turbina eolica

Fra i possibili interventi di mitigazione visiva applicabili ad un impianto eolico, la variazione cromatica delle macchine è senz'altro quello più utilizzato. Diversamente dall'inserimento delle barriere visive, la variazione cromatica non lavora sul contesto bensì direttamente sull'oggetto che crea disturbo. Gli interventi di variazione cromatica possono essere influenzati da una componente fortemente soggettiva. La scelta dei colori infatti avviene tramite una selezione tra quelli presenti nel contesto, con particolare riferimento a quelli tipici del posto.

Tralasciando le specie arboree di una certa altezza, presenti sporadicamente lungo il percorso, l'osservatore sul piano stradale troverà lungo il versante esposto verso l'impianto una schermatura naturale costituita da alberi e/o arbusti di circa 1-3m distanti circa 5 metri dal viaggiatore.

Considerata l'orografia del sito, la sua attuale destinazione d'uso, le sue caratteristiche ante opera e gli interventi di mitigazione previsti, si può cautelativamente classificare l'impatto sulla componente in esame come di lieve intensità e di lunga durata.

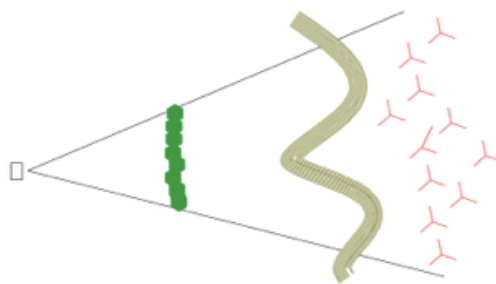
Intervisibilità

In ragione di quanto detto fino ad ora, al fine di poter meglio analizzare l'impatto visivo che il parco eolico in esame produce sull'ambiente circostante, ed a recepimento degli indirizzi applicativi per la valutazione degli impatti ambientali di impianti di produzione di energia da fonti rinnovabili, è stata elaborata una **carta di intervisibilità**.

La visibilità di un elemento è strettamente dipendente dal campo visivo dell'osservatore (angolo di percezione e distanza) e dalle caratteristiche fisiche intrinseche dell'elemento osservato (dimensioni e posizione spaziale).



In senso strettamente tecnico e basilare, l'analisi di visibilità si applica su un DEM o DTM, un modello di elevazione del terreno, calcolando, in base all'altimetria del punto di osservazione e dell'area osservata, quali regioni rientrano nel campo visuale.

Tale elaborazione estesa ad un'area calcolata considerando un raggio da ciascuna turbina pari a 50 volte la sua altezza complessiva, tiene conto della sola orografia del suolo prescindendo dall'effetto di occlusione visiva della vegetazione e di eventuali strutture mobili esistenti, in modo da consentire una mappatura dell'area di studio, non legata a fattori stagionali, soggettivi o contingenti (**parliamo quindi di intervisibilità teorica del parco**).

Nel caso esaminato quindi, **l'area di indagine sarà pari a 50 volte l'altezza complessiva della turbina, ovvero 10000 m.**

Nella mappa di seguito riportata è individuata la **visibilità teorica** di ciascuna turbina all'interno dell'area di indagine: dall'analisi della mappa si evince che ciascuna turbina **è quasi sempre visibile all'interno dell'area esaminata**, fenomeno dovuto all'andamento orografico dell'area in esame.





Figura 4-26: Mappa di intervisibilità teorica

La visibilità delle turbine è intrinsecamente connessa con l'andamento collinare dell'area vasta interessata dalla realizzazione delle opere e pertanto **la percezione delle turbine rispetto all'intera area di indagine si riduce sensibilmente.**

Si evidenzia, inoltre, che l'analisi consente di determinare se da un punto all'interno dell'area di indagine è percepibile o meno una o più turbine costituenti il parco.

Si precisa che in questo tipo di analisi viene considerata visibile una turbina di cui si percepisce anche solo il rotore, ovvero anche se la vista risulta parziale.

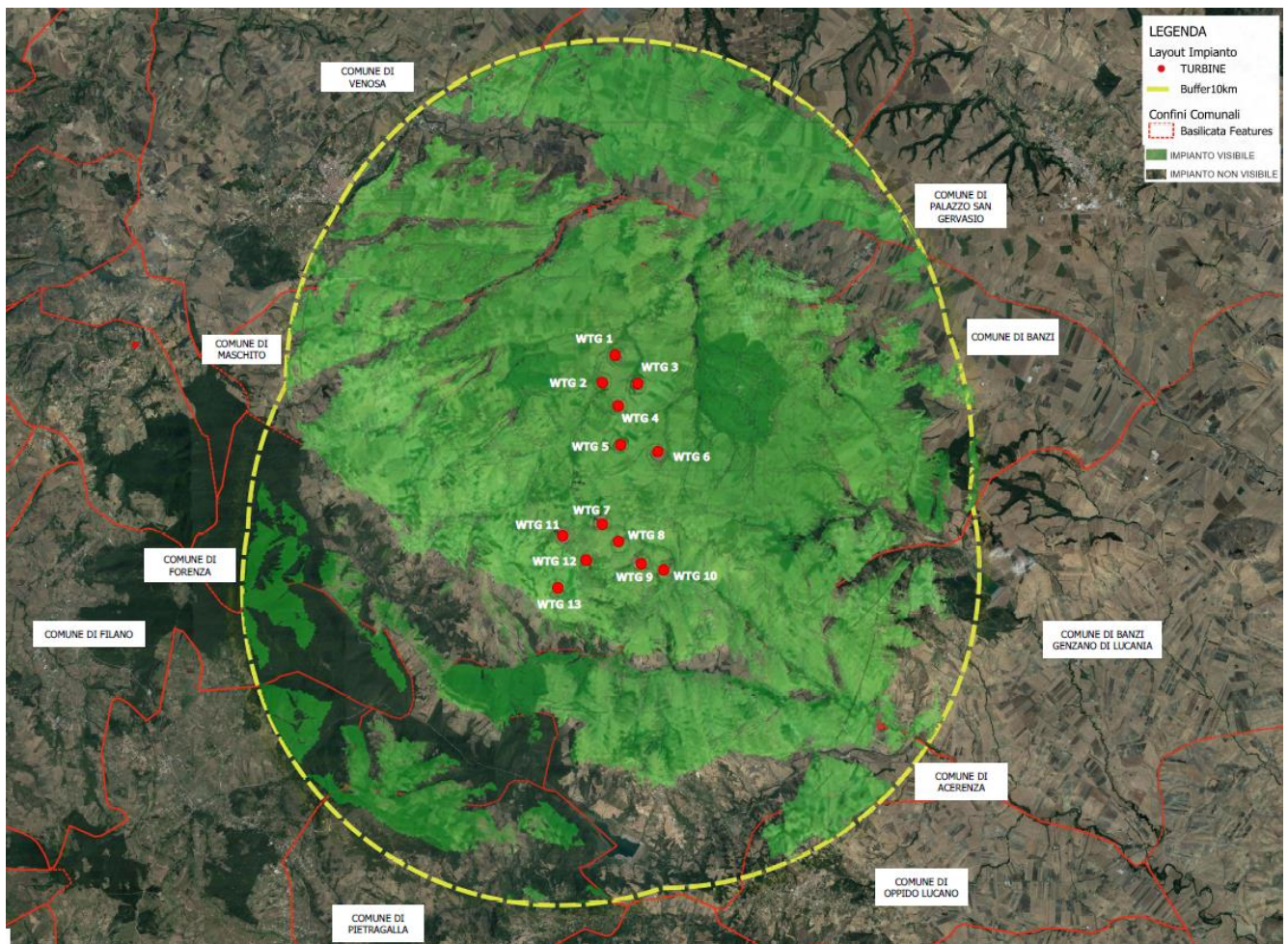
Infine, come illustrato nel paragrafo precedente, **la visibilità dell'impianto viene ulteriormente ridotta laddove tra l'osservatore e le turbine si frappongono elementi schermanti** quali cespugli ed alberature.

Quindi anche dove è considerata visibile, potrebbe vedersi realmente solo una porzione delle turbine ed, addirittura, in alcuni punti di osservazione potrebbe risultare non visibile in seguito alla presenza di elementi schermanti naturali o antropici.

4.1.2. Misure di mitigazione

Le prime misure di contenimento degli impatti sul paesaggio sono state adottate già in fase di progettazione dell'impianto; il sito di localizzazione è stato suggerito infatti, proprio dalle condizioni ottimali, quali l'assenza di insediamenti residenziali, sostanziale coerenza con i criteri di inserimento, dall'assenza di elementi di interesse sottoposti a tutela, in ragione delle autorizzazioni già ottenute in passato.

Le principali misure di mitigazione adottate al fine di limitare l'impatto visivo sul paesaggio sono elencate di seguito:

- scelta dell'ubicazione della centrale in un sito pianeggiante e ad uso agricolo;
- disposizione delle torri in modo da evitare "l'effetto selva";
- scelti percorsi già esistenti così da assecondare le geometria del territorio;
- viabilità di servizio resa transitabile solo con materiali drenanti naturali;
- assenza di cabine di trasformazione alla base del palo in modo da evitare zone cementate e favorire la crescita di piante erbacee autoctone;
- non essendoci controindicazioni di carattere archeologico le linee elettriche di collegamento alla RTN verranno interrate in modo da favorire la percezione del parco eolico come unità del paesaggio circostante;
- colorazione degli aerogeneratori con gradazione cromatica selezionata tra quella presente nel contesto, con particolare riferimento a quella tipica del posto.

4.2. Ambiente antropico



4.2.1. Impatti potenziali

Produzione di rifiuti

La realizzazione e la dismissione dell'impianto, creerà necessariamente produzione di materiale di scarto per cui i lavori richiedono sicuramente attività di scavo di terre e rocce ed eventuale trasporto a rifiuto, facendo rientrare così tali opere nel campo di applicazione per la gestione dei materiali edili.

Lo stesso vale per i volumi di scavo delle sezioni di posa dei cavidotti, da riutilizzare quasi completamente per i rinterri.

Per quanto riguarda infine i materiali di scarto in fase di cantiere, verranno trattati come rifiuti speciali e verranno smaltiti nelle apposite discariche.

Il normale esercizio dell'impianto non causa alcuna produzione di residui o scorie.

La fase della dismissione verrà eseguita previa definizione di un elenco dettagliato, con relativi codici CER e quantità dei materiali non riutilizzabili e quindi trattati come rifiuti e destinati allo smaltimento presso discariche idonee e autorizzate allo scopo.

I rifiuti destinati al recupero saranno stoccati separatamente da quelli destinati allo smaltimento.

Tutte le tipologie di rifiuto prodotte in cantiere saranno consegnate a ditte esterne, regolarmente autorizzate alle successive operazioni di trattamento (smaltimento e/o recupero) ai sensi della vigente normativa di settore.

Pertanto, alla luce di tali considerazioni, **l'impatto su tale componente ambientale può considerarsi lieve e di lunga durata.**

Traffico indotto

Il traffico indotto dalla presenza dell'impianto è praticamente inesistente, legato solo a interventi di manutenzione ordinaria del verde e straordinaria dell'impianto.

Esso è riconducibile all'approvvigionamento di materiali e di apparecchiature per la realizzazione degli interventi in progetto e all'eventuale smaltimento di residui di cantiere (terreni provenienti dagli scavi, scarti di lavorazione, etc). Trattasi sostanzialmente di materiale per le opere civili di scavo e di realizzazione delle fondazioni e delle componentistiche degli impianti.



In fase di costruzione dell'opera, la maggior parte dei macchinari e delle attrezzature, una volta trasportati i materiali necessari alla realizzazione dell'impianto, stazioneranno all'interno delle singole aree di cantieri per la durata delle operazioni di assemblaggio. Ad ogni modo, se confrontato con il normale flusso di traffico sulla, può essere considerato trascurabile.

I mezzi infatti giungeranno al cantiere dopo aver percorso prevalentemente la SS655, statale di tipo extraurbano a doppia corsia, una per senso di marcia, di larghezza pari a 6/7 mt, avvezza ad un intensità di traffico di media entità.

Si ritiene quindi che l'incidenza sul volume di traffico sia trascurabile e limitata temporalmente alle sole fasi di costruzione degli impianti.

Rumore e vibrazioni

Come illustrato nella *Studio previsionale di impatto acustico* le emissioni sonore previste dalle turbine in fase di esercizio consentono di affermare che i livelli di pressione sonora imposti dalla normativa sono ampiamente rispettati.

Le vibrazioni causate dalla movimentazione dei mezzi/macchinari di lavorazione durante le attività producono dei potenziali impatti che potrebbero interessare la salute dei lavoratori.

I potenziali effetti dipendono da:

- la distribuzione in frequenza dell'energia associata al fenomeno (spettro di emissione);
- l'entità del fenomeno (pressione efficace o intensità dell'onda di pressione);
- la durata del fenomeno.

Gli effetti del rumore sull'organismo possono avere carattere temporaneo o permanente e possono riguardare specificatamente l'apparato uditivo e/o interessare il sistema nervoso.

Tali alterazioni potrebbero interessare la salute dei lavoratori generando un impatto che può considerarsi **lieve e di breve durata**; tale interferenza, di entità appunto lieve, **rientra tuttavia nell'ambito della normativa sulla sicurezza dei lavoratori** che sarà applicata dalla azienda realizzatrice a tutela dei lavoratori.

Nel caso di specie è stato elaborato il sopra citato *Studio previsionale di Impatto Acustico*, al quale si rimanda, che ha determinato che:

FASE DI ESERCIZIO



- l'impatto acustico generato dagli aerogeneratori sarà tale da rispettare i limiti imposti dalla normativa, per il periodo diurno e notturno, sia per i livelli di emissione sia per quelli di immissione in cui si è ipotizzato cautelativamente saranno inseriti i territori agricoli di comuni di Palazzo San Gervasio e Forenza;
- relativamente al criterio differenziale, le immissioni di rumore ambientale all'interno dei ricettori considerati, generate dalla presenza degli aerogeneratori in progetto, ricadono, ai sensi dell'art. 4, comma 2 del DPCM 14/11/97, nella non applicabilità del criterio, in quanto inferiori ai livelli per i quali ogni effetto del rumore è da ritenersi trascurabile;
- il traffico indotto dalla fase di esercizio non risulta tale da determinare incrementi di rumorosità sul clima sonoro attualmente presente.

FASE DI CANTIERE

- l'impatto acustico generato dalle fasi di cantiere di realizzazione del parco eolico, anche nell'ipotesi cautelativa di operatività contemporanea per la costruzione di tutte le torri, sarà tale da rispettare i limiti imposti dalla normativa, per il periodo diurno, sia per i livelli di emissione sia per quelli di immissione in cui si è ipotizzato cautelativamente sarà inserito il territorio agricolo del comuni di Genzano di Lucania;
- relativamente al criterio differenziale, le immissioni di rumore ambientale all'interno dei ricettori considerati, generate dalla presenza degli aerogeneratori in progetto, ricadono, ai sensi dell'art. 4, comma 2 del DPCM 14/11/97, nella non applicabilità del criterio, in quanto inferiori ai livelli per i quali ogni effetto del rumore è da ritenersi trascurabile;
- il traffico indotto dalla fase di cantiere non risulta tale da determinare incrementi di rumorosità sul clima sonoro attualmente presente.

4.2.2. Misure di mitigazione

Al fine di diminuire gli impatti sia in fase di cantiere che in fase di esercizio, si adotteranno le seguenti misure di mitigazione:

- *Inumidimento dei materiali polverulenti:* con tale accorgimento si eviterà di innalzare le polveri e di arrecare il minimo alla salute dell'uomo. Si effettuerà la bagnatura delle piste sterrate e dei cumuli di terra stoccati temporaneamente, si utilizzeranno eventualmente barriere antipolvere provvisorie e si utilizzeranno automezzi dotati di cassoni chiusi o coperti per il trasporto e la movimentazione delle terre.





Figura 4-27: Automezzo per la bagnatura delle piste sterrate

- *Corretta gestione dell'accumulo materiali:* i materiali verranno depositati in cataste, pile, mucchi in modo razionale e tale da evitare crolli e cedimenti con conseguenti innalzamenti polverulenti. Inoltre la pulizia e l'ordine del cantiere sarà particolarmente curata, per evitare diffusioni verso l'esterno.
- *Corretta gestione del traffico veicolare.*

Inoltre allo scopo di minimizzare l'impatto acustico durante la fase di realizzazione del parco eolico verranno adottati molteplici accorgimenti tra i quali i più significativi sono:

- utilizzare solo macchine provviste di silenziatori a norma di legge per contenere il rumore;
- minimizzare i tempi di stazionamento "a motore acceso", durante le attività di carico e scarico dei materiali (inerti, ecc), attraverso una efficiente gestione logistica dei conferimenti, sia in entrata che in uscita;
- le attività più rumorose saranno gestite in modo da essere concentrate per un periodo limitato di tempo.

5. CONCLUSIONI

Nella presente relazione, accanto ad una descrizione qualitativa della tipologia dell'opera, delle ragioni della sua necessità, dei vincoli riguardanti la sua ubicazione, sono stati individuati analiticamente, la natura e la tipologia degli impatti che l'opera genera sull'ambiente circostante inteso nella sua più ampia accezione.

Sono state valutate le potenziali interferenze, sia positive che negative, che la soluzione progettuale determina sul complesso delle componenti ambientali addivenendo ad una soluzione complessivamente positiva.

Infatti, a fronte degli impatti che si verificano, in fase di cantiere, per la pressione dell'opera su alcune delle componenti ambientali (comunque di entità lieve e di breve durata), l'intervento produce indubbi vantaggi sull'ambiente rispetto alla realizzazione di un impianto di pari potenza con utilizzo di risorse non rinnovabili.

È utile, infatti, ricordare che il progetto in esame rientra, ai sensi dell'art. 12 c. 1 del D.Lgs. 387/2003, tra gli impianti alimentati da fonti rinnovabili considerati di **pubblica utilità indifferibili ed urgenti**.

L'impatto previsto dall'intervento su tutte le componenti ambientali, infatti, è stato ridotto a valori accettabili in considerazione di una serie di motivazioni, riassunte di seguito:

- la sola risorsa naturale utilizzata, oltre al vento, è il suolo che si presenta attualmente dedicato esclusivamente ad uso agricolo ma incolto da tempo;
- l'impatto sull'atmosfera è trascurabile, limitato alle fasi di cantierizzazione e dismissione;
- l'impatto sull'ambiente idrico è trascurabile in quanto non si producono effluenti liquidi e le tipologie costruttive sono tali da tutelare tale componente;
- le interdistanze fra le torri sono tali da assicurare ampi corridoi di volo per l'avifauna e tutto l'impianto non va a costituire una barriera ecologica di rilievo;
- tutte le torri vengono posizionate su terreni agricoli e non si evincono interazioni con i siti riproduttivi di specie sensibili e con habitat prioritari;
- il basso numero di giri con cui ruotano le turbine consente la buona percezione degli ostacoli mitigando il rischio di collisioni da parte dell'avifauna;
- sicuramente si registrerà un allontanamento della fauna dal sito, allontanamento temporaneo che man mano verrà recuperato con tempi dipendenti dalla sensibilità delle specie;
- la produzione di rifiuti è legata alle normali attività di cantiere;



- non ci sono impatti negativi al patrimonio storico, archeologico ed architettonico; le scelte progettuali e la realizzazione degli interventi di mitigazione e/o compensazione previsti rendono gli impatti presenti sulla fauna, flora, unità ecosistemiche e paesaggio, di entità pienamente compatibile con l'insieme delle componenti ambientali;
- la componente socio-economica sarà influenzata positivamente dallo svolgimento delle attività previste, portando benefici economici e occupazionali diretti e indiretti sulle popolazioni locali;
- l'intervento è conforme agli strumenti di pianificazione e programmazione vigenti ed i principali effetti sono compatibili con le esigenze di tutela igienico-sanitaria e di salvaguardia dell'ambiente.
- L'intervento è localizzato in un'area a bassissima vocazione agricola,
- L'intervento è localizzato in un'area già ben infrastrutturata dal punto di vista della Rete Elettrica Nazionale che, pertanto, dispone di ampia riserva di potenza disponibile per l'immissione in rete dell'energia prodotta da fonte rinnovabile.

Pertanto, sulla base dei risultati riscontrati, riassunti nelle matrici, a seguito delle valutazioni condotte, si può concludere che l'intervento, nella sua globalità, genera un impatto compatibile con l'insieme delle componenti ambientali.

