

SEZIONE TRASVERSALE PONTE - SEZIONE B-B - STATO ATTUALE
SCALA 1:50

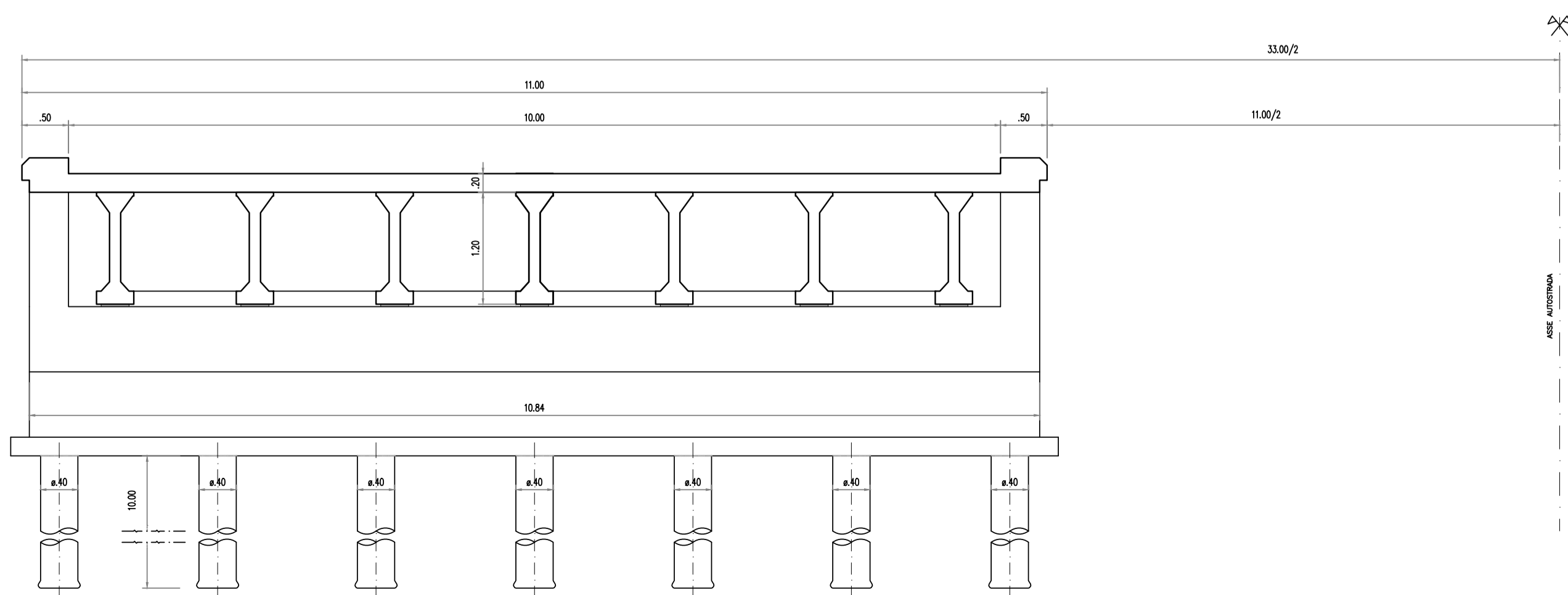

SEZIONE TRAVE IN CAMPATA - SEZIONE C-C
SCALA 1:20 (misure in cm)

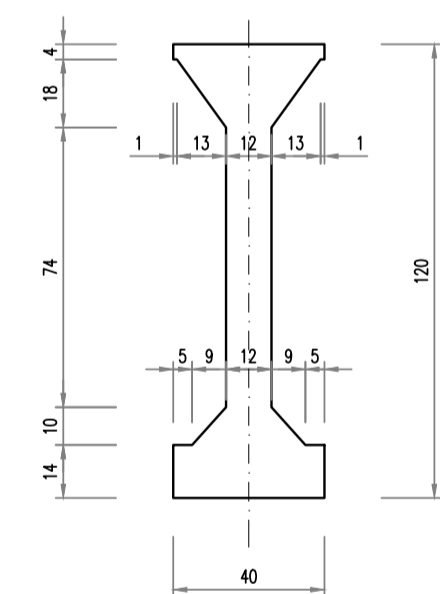

SEZIONE TRAVE ALL'APPOGGIO - SEZIONE D-D
SCALA 1:20 (misure in cm)

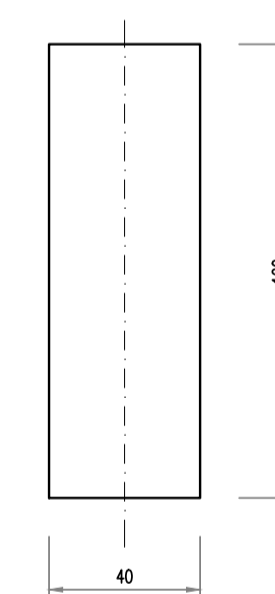

SEZIONE E-E
SCALA 1:50

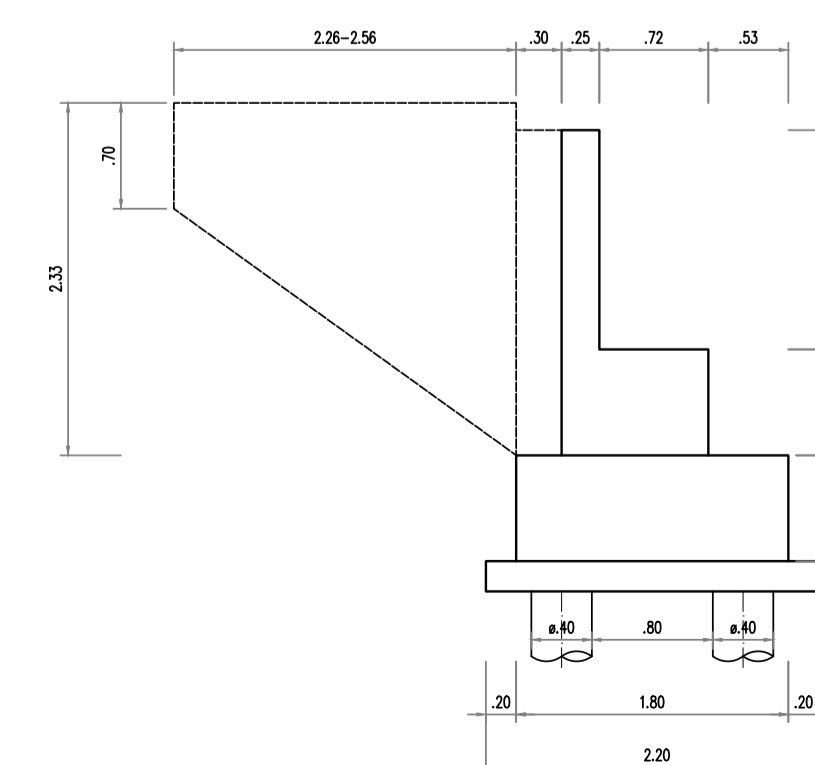

P.01 - 1/1 - 2/1 - 3/1 - 4/1 - 5/1 - 6/1 - 7/1 - 8/1 - 9/1 - 10/1 - 11/1 - 12/1 - 13/1 - 14/1 - 15/1 - 16/1 - 17/1 - 18/1 - 19/1 - 20/1 - 21/1 - 22/1 - 23/1 - 24/1 - 25/1 - 26/1 - 27/1 - 28/1 - 29/1 - 30/1 - 31/1 - 32/1 - 33/1 - 34/1 - 35/1 - 36/1 - 37/1 - 38/1 - 39/1 - 40/1 - 41/1 - 42/1 - 43/1 - 44/1 - 45/1 - 46/1 - 47/1 - 48/1 - 49/1 - 50/1 - 51/1 - 52/1 - 53/1 - 54/1 - 55/1 - 56/1 - 57/1 - 58/1 - 59/1 - 60/1 - 61/1 - 62/1 - 63/1 - 64/1 - 65/1 - 66/1 - 67/1 - 68/1 - 69/1 - 70/1 - 71/1 - 72/1 - 73/1 - 74/1 - 75/1 - 76/1 - 77/1 - 78/1 - 79/1 - 80/1 - 81/1 - 82/1 - 83/1 - 84/1 - 85/1 - 86/1 - 87/1 - 88/1 - 89/1 - 90/1 - 91/1 - 92/1 - 93/1 - 94/1 - 95/1 - 96/1 - 97/1 - 98/1 - 99/1 - 100/1

SOCIETA' PER AZIONI AUTOSTRADA DEL BRENNERO - TRENTO

ORDINE DEGLI INGEGNERI DELLA PROV. DI TRENTO
dott.ing. **ROBERTO BOSETTI**
INSCRIZIONE ALBO N° 1027

IL RESPONSABILE DEL PROCEDIMENTO
dott. ing. **Roberto Bosetti**

autostrada del brennero

PROGETTO DEFINITIVO PER LA REALIZZAZIONE DELLA TERZA CORSIA NEL TRATTO COMPRESO TRA VERONA NORD (KM 223) E L'INTERSEZIONE CON L'AUTOSTRADA A1 (KM 314)

B	LOTTO 3 - da Nogarele Rocca (km 246+185) a Campogalliano (km 312+200)
4.1.2.	INTERVENTI SULLE OPERE D'ARTE Ponte sul canale Acque Alte (pr. km 258+591) Disegni generali della struttura esistente

0	MAR. 2021	EMISSIONE	A. TOVAZZI	F. OSS PAPOT	C. COSTA
REVISIONE:	DATA:	DESCRIZIONE:	REDAZIONE:	VERIFICA:	APPROVAZIONE:
DATA PROGETTO:	LUGLIO 2009			DIREZIONE TECNICA GENERALE	
NUMERO PROGETTO:	31/09			ORDINE DEGLI INGEGNERI DELLA PROV. DI BOLZANO Dott. Ing. CARLO COSTA Nr. 881 INGENIEURKAMMER DER PROVINZ BOZEN	

© novembre 2020 - 14:04:32