

SEZIONE SPALLA NORD - FASE 1 1:100

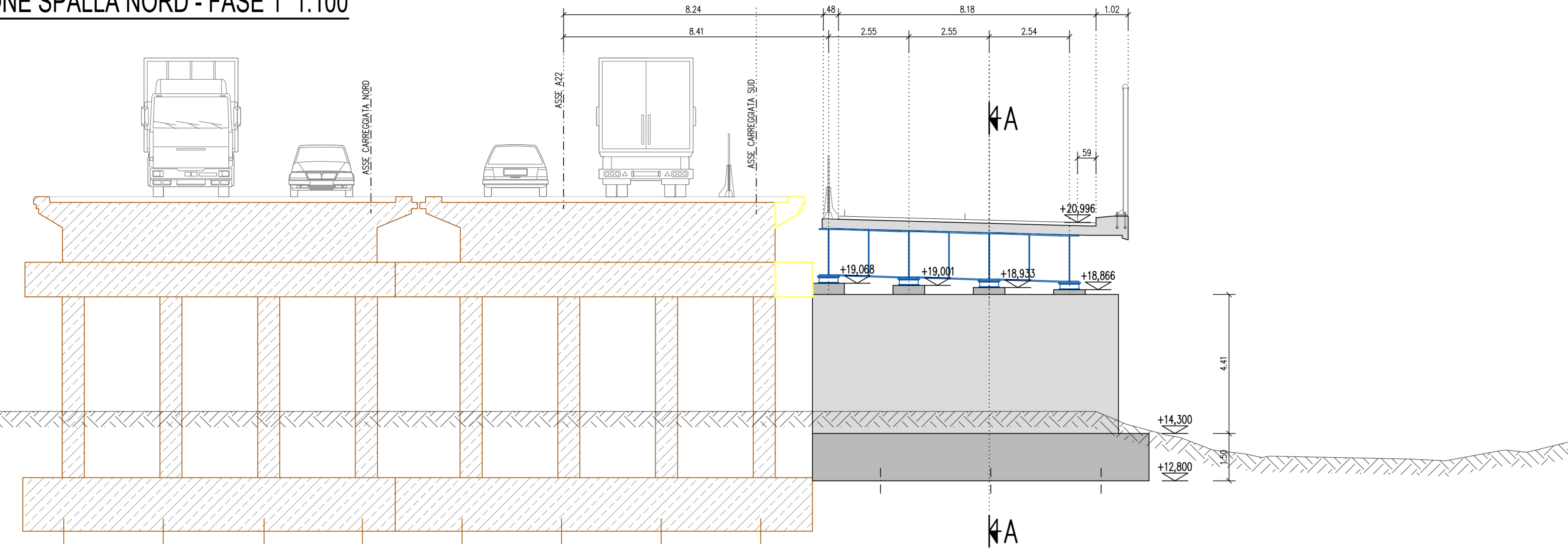

SEZIONE SPALLA NORD - FASE 2 1:100

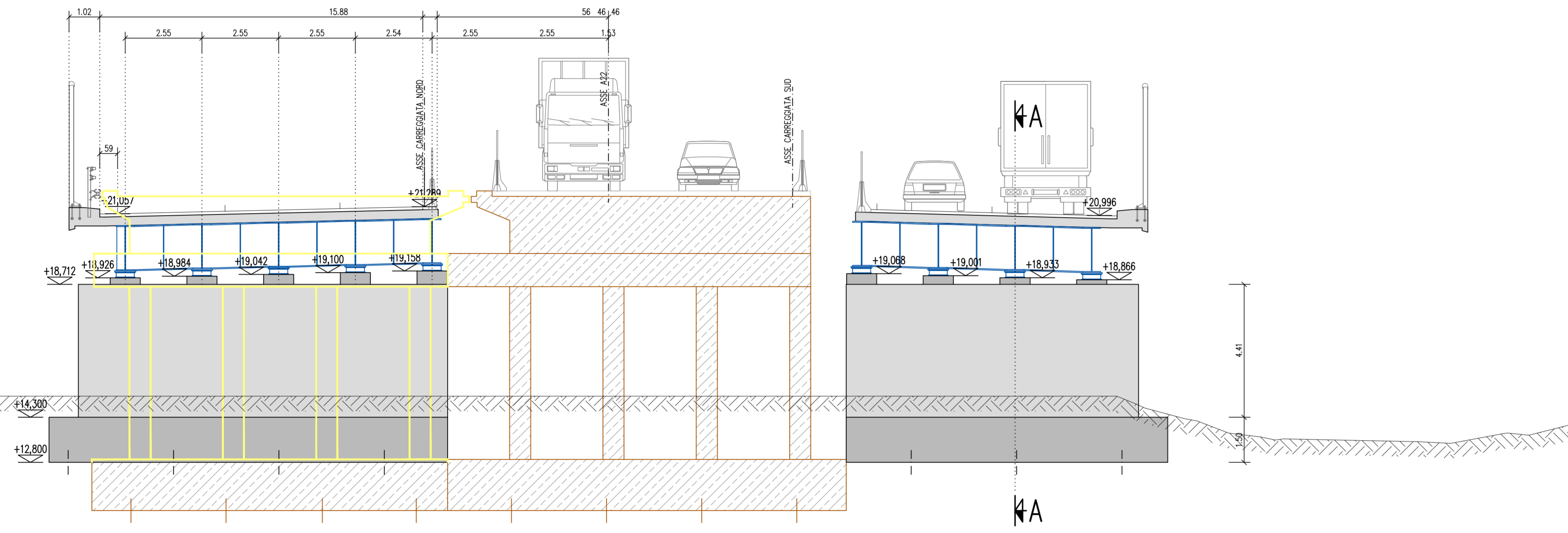

SEZIONE SPALLA NORD - FASE 3 1:100

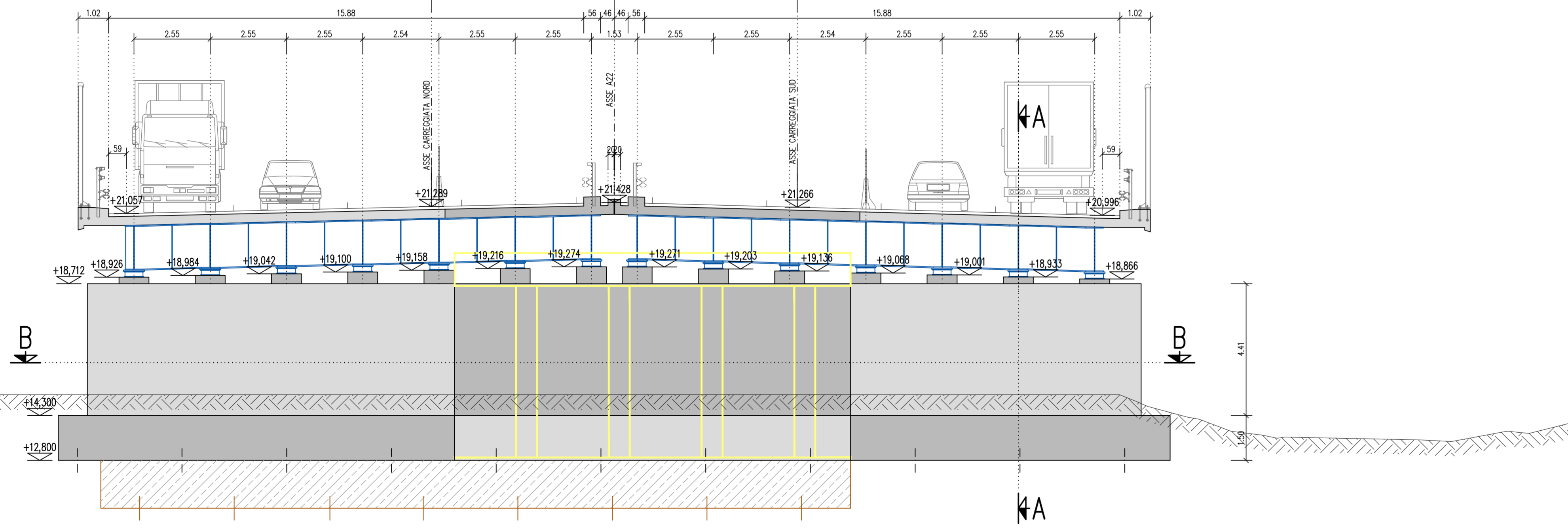

PROSPETTO F 1:100

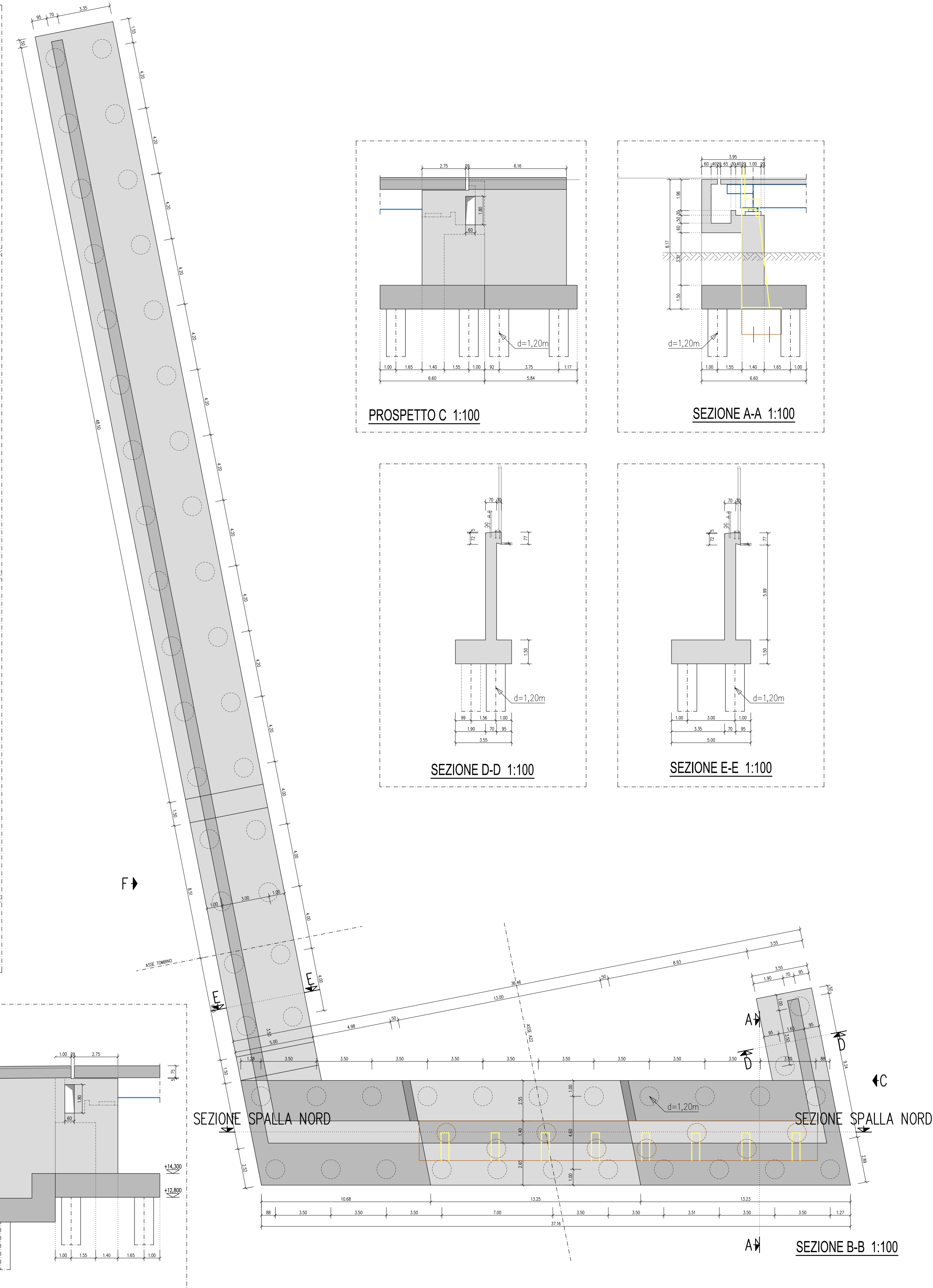
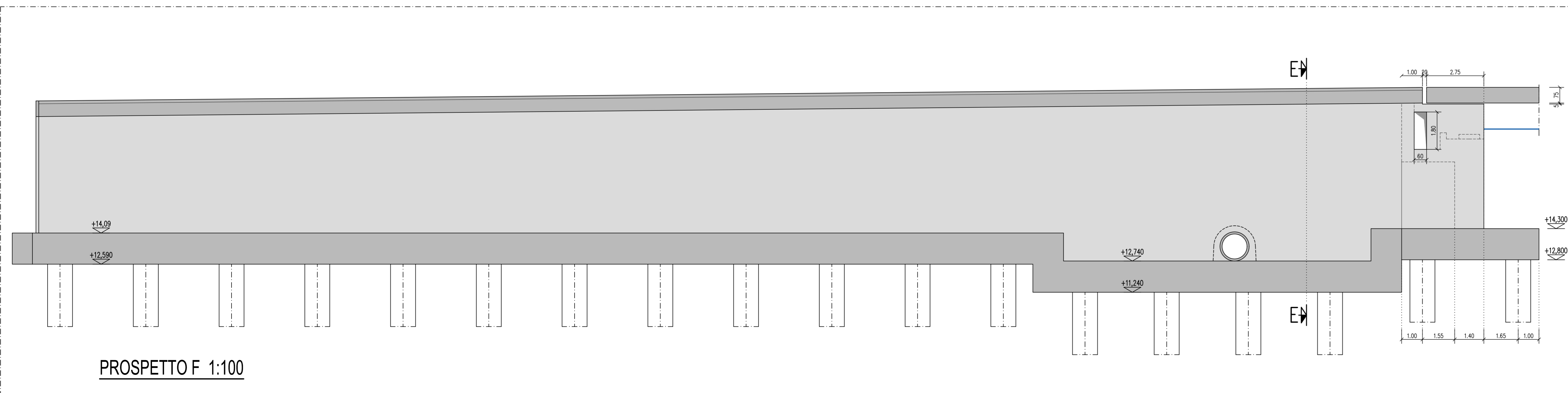

PROSPETTO C 1:100

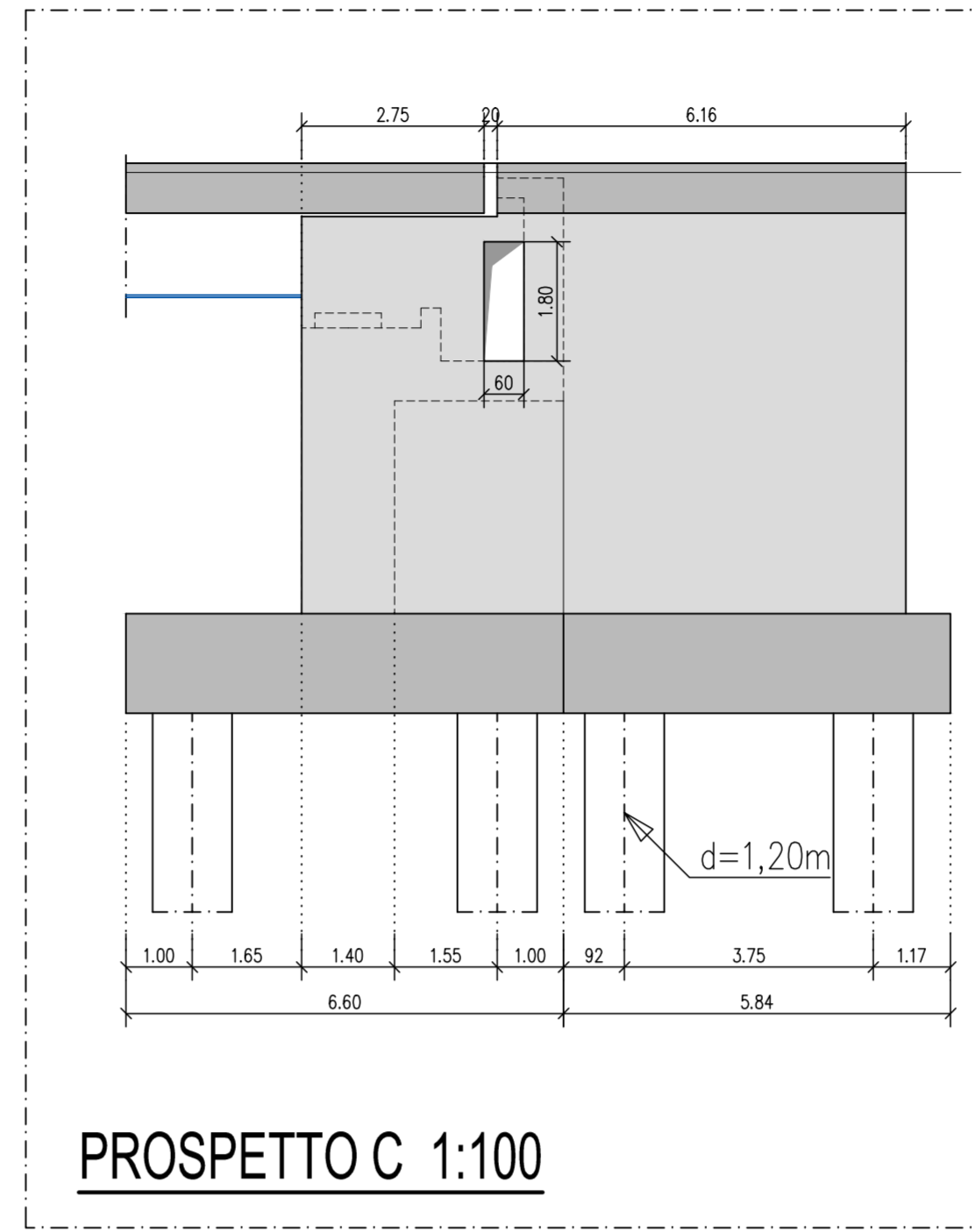

SEZIONE A-A 1:100

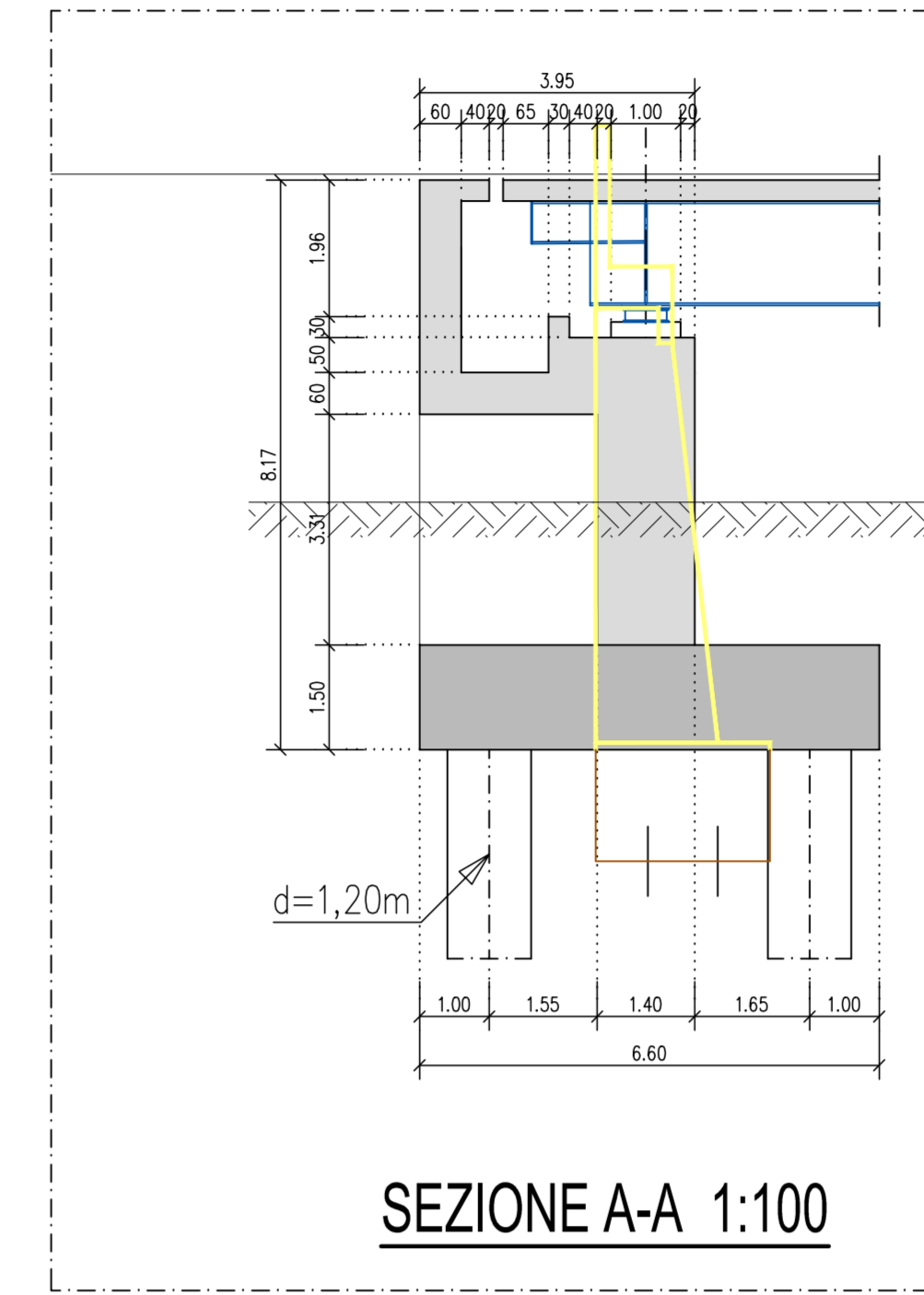

SEZIONE D-D 1:100

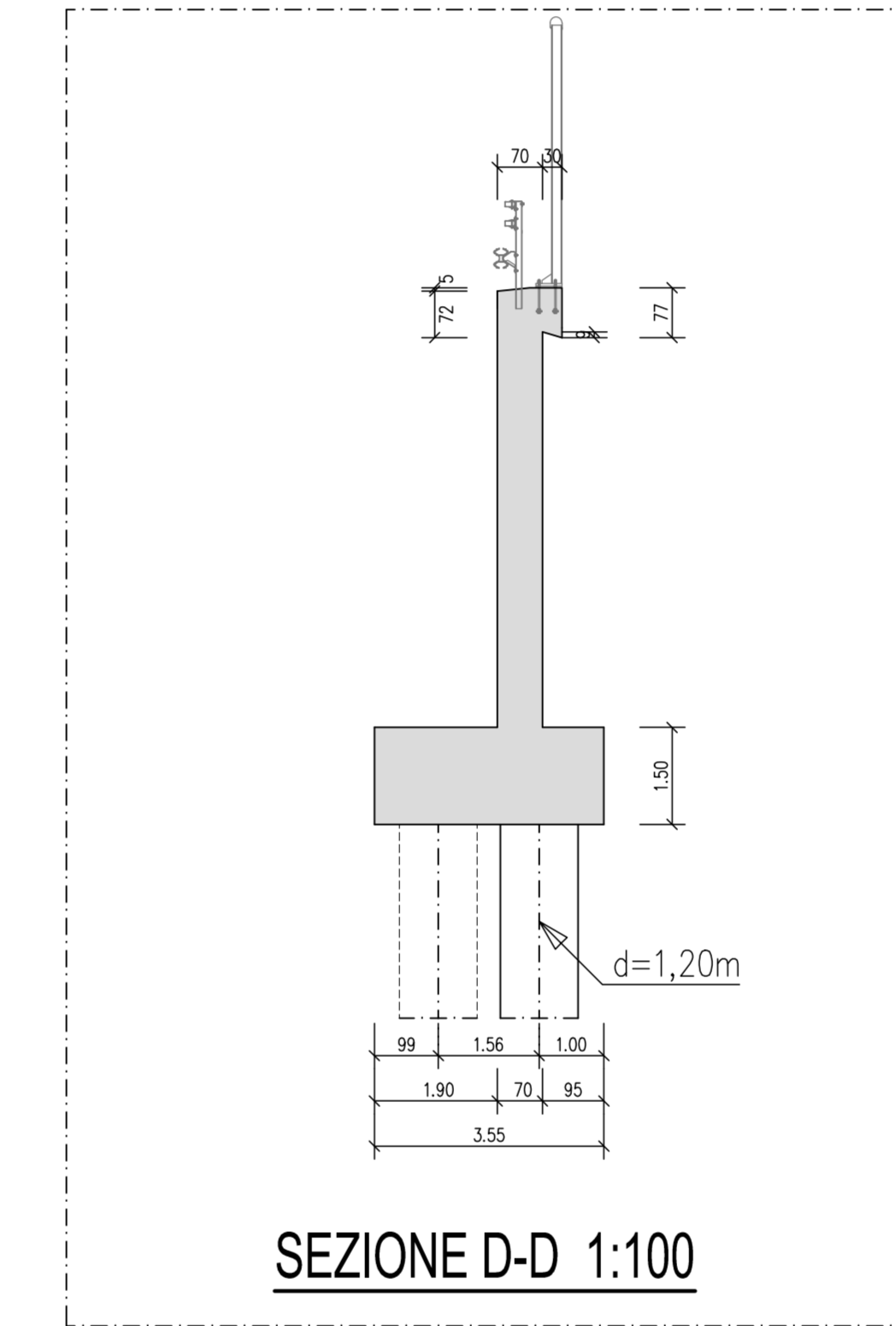

SEZIONE E-E 1:100

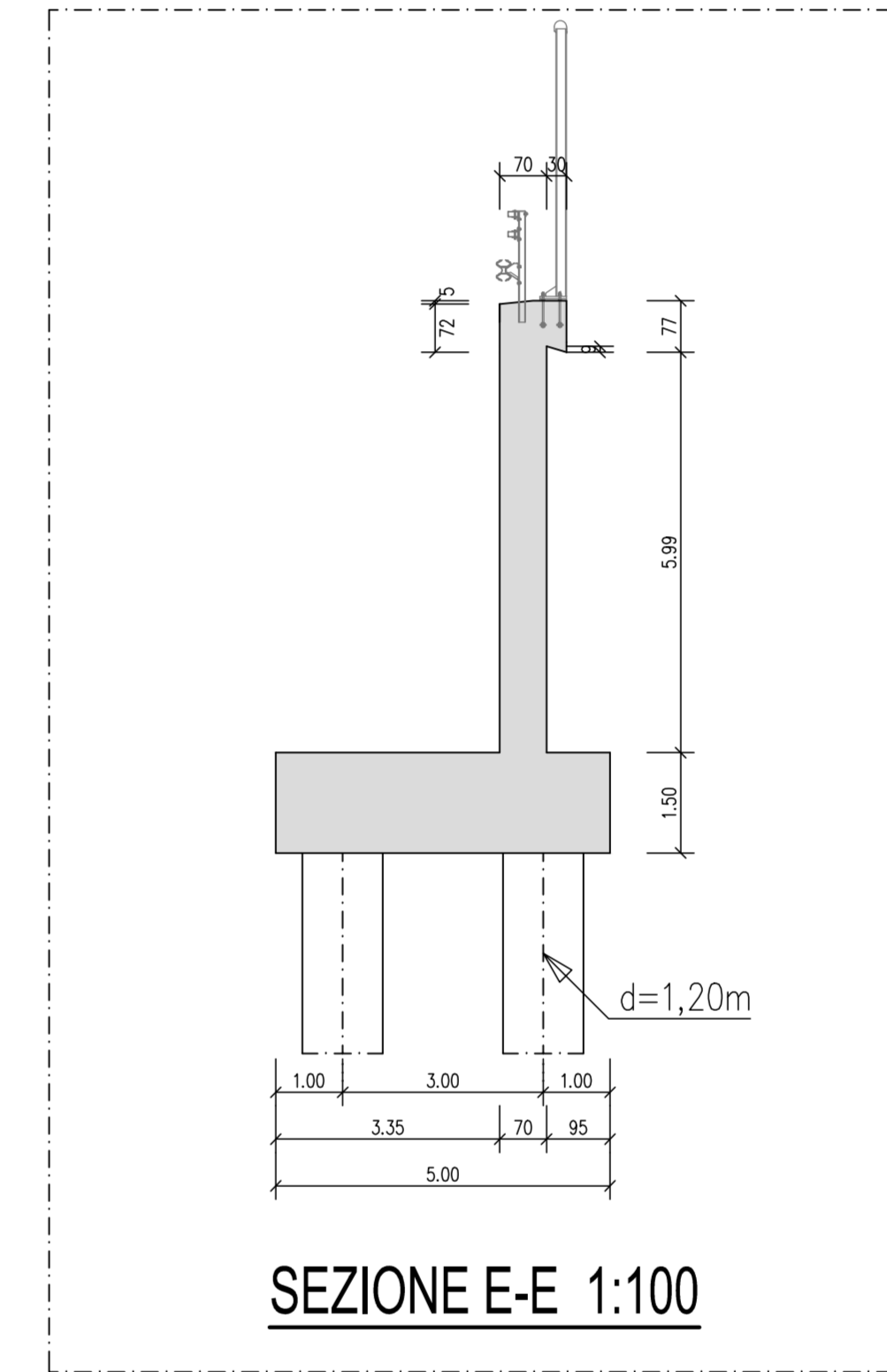

SEZIONE B-B 1:100

SOCIETA' PER AZIONI AUTOSTRADA DEL BRENNERO - TRENTO

ORDINE DEGLI INGEGNERI DELLA PROV. DI TRENTO
Ing. ROBERTO BOSETTI - RESPONSABILE DEL PROGETTO
ING. ING. ROBERTO BOSETTI

autostrada del brennero

PROGETTO DEFINITIVO PER LA REALIZZAZIONE DELLA TERZA CORSIA NEL TRATTO COMPRESO TRA VERONA NORD (KM 223) E L'INTERSEZIONE CON L'AUTOSTRADA A1 (KM 314)

B LOTTO 3 - da Mogarole Rocca (km 246+185) a Campogalliano (km 312+200)
 4.2.3.4 INTERVENTI SULLE OPERE D'ARTE
 Ponte sul canale diversivo "Pissero-Tartaro" (pr. km 261+950)
 Pile e spalle
 Carpenteria spalla nord

DI	MAR. 2021	EMMISSIONE	M. STENICO	M. ZINI	C. COSTA
REVISIONE	DATA	DESCRIZIONE	REDAZIONE	VERIFICA	APPROVAZIONE
DATA PROGETTO	LUGLIO 2009				
NUMERO PROGETTO	31/09				

DIREZIONE TECNICA GENERALE
 ING. ING. ROBERTO BOSETTI
 ING. ING. ROBERTO BOSETTI
 ING. ING. ROBERTO BOSETTI