

SEZIONE SPALLA NORD - FASE 1 1:100

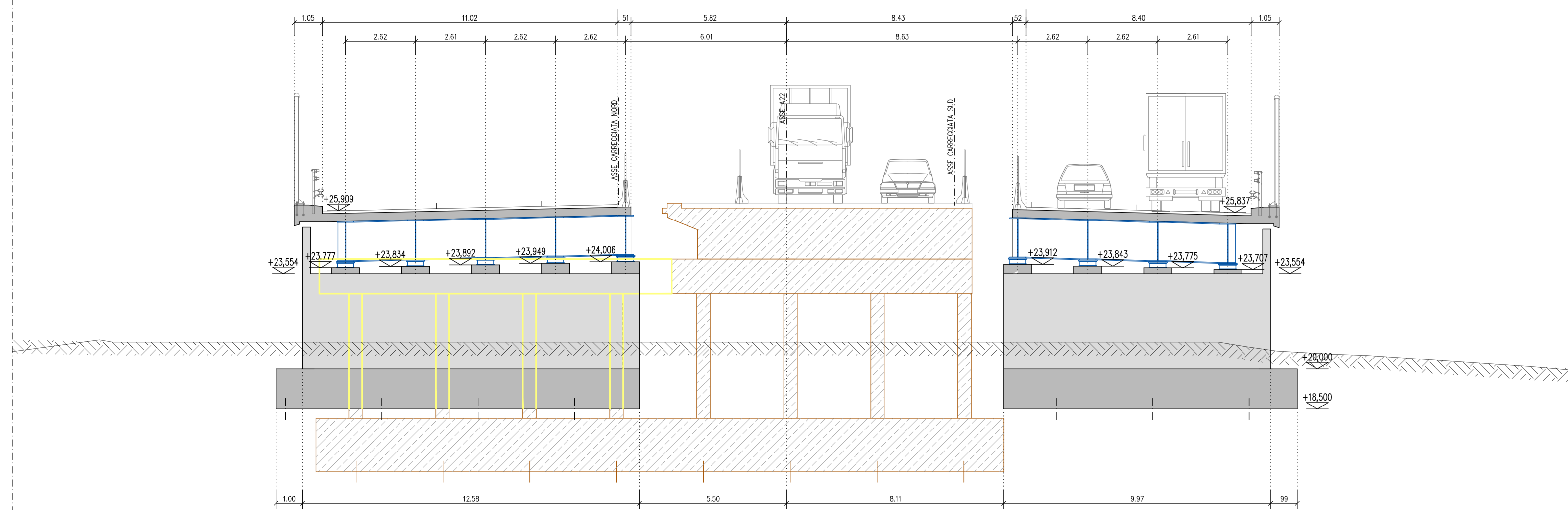

SEZIONE SPALLA NORD - FASE 2 1:100

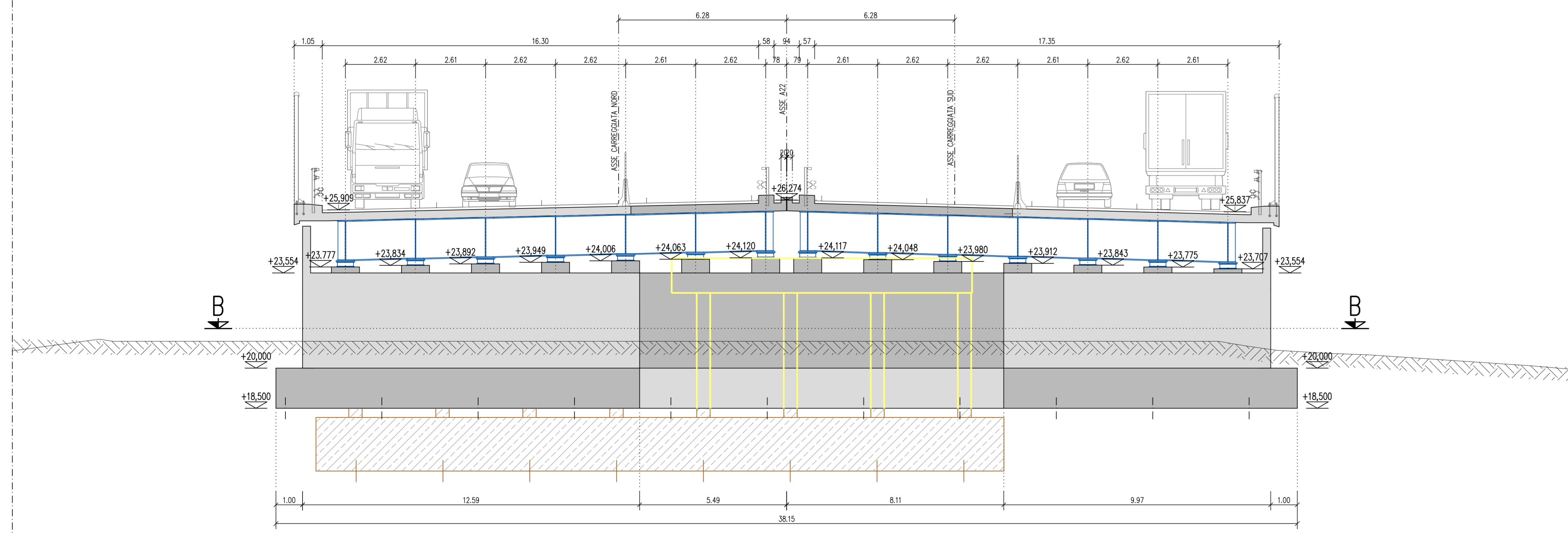

SEZIONE SPALLA NORD - FASE 3 1:100

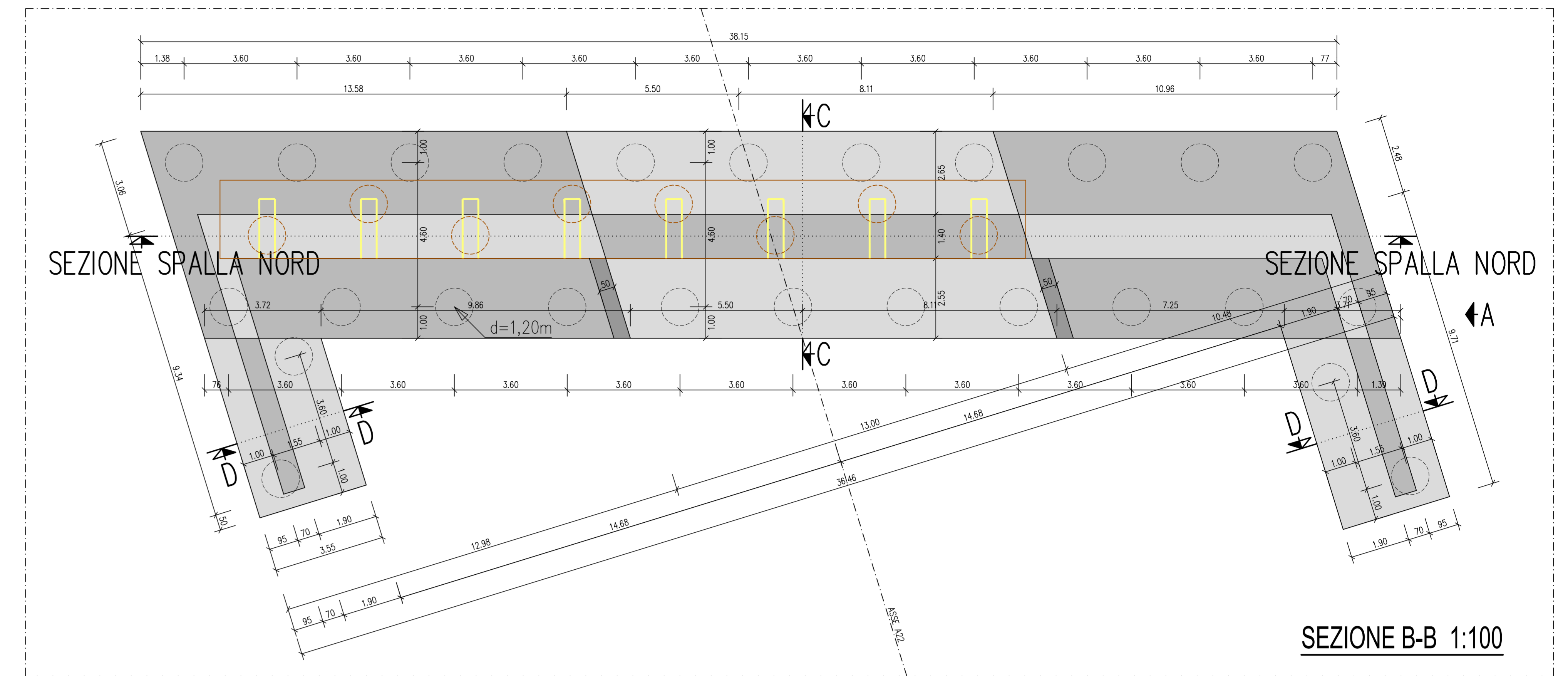

SEZIONE B-B 1:100

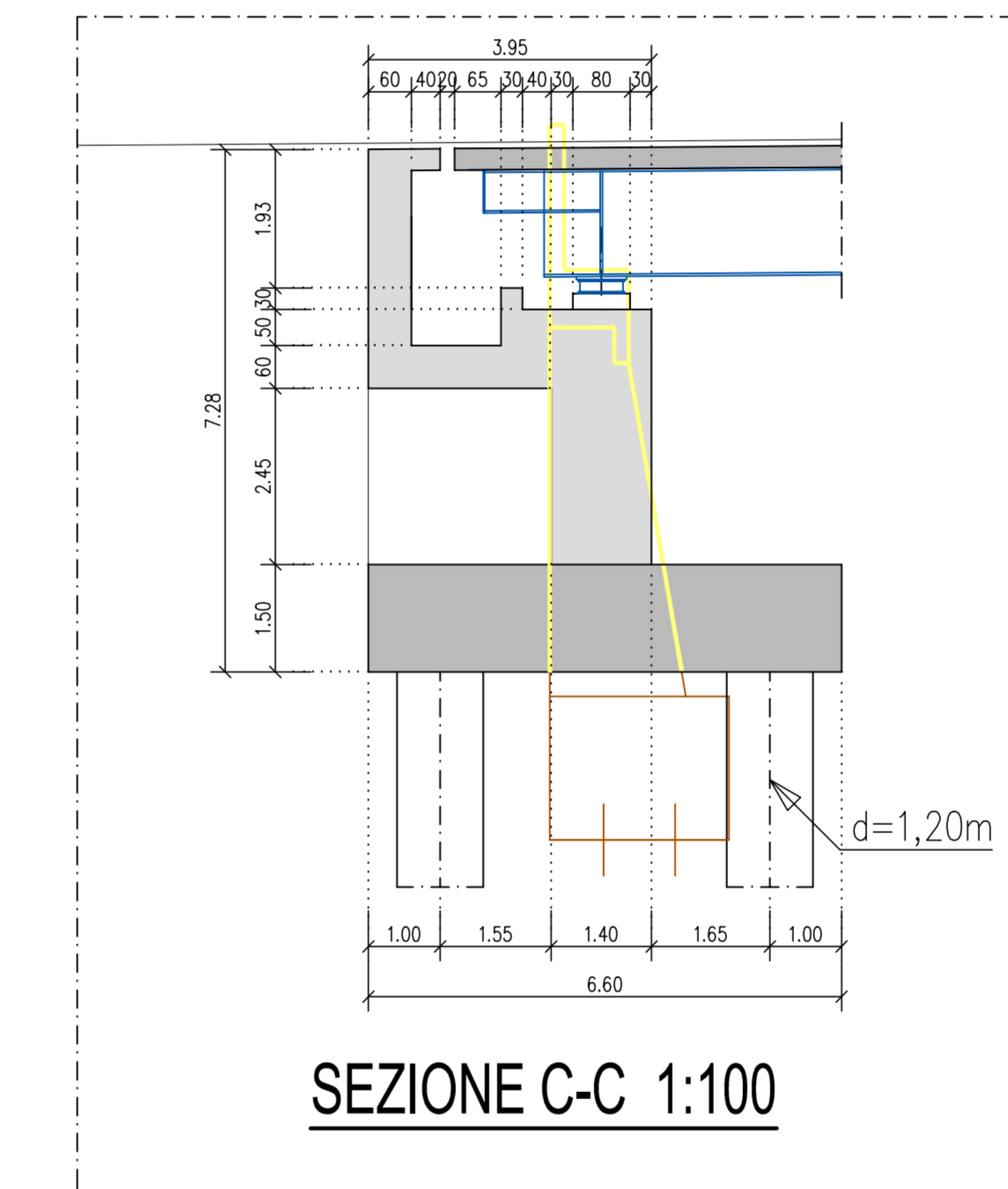

SEZIONE C-C 1:100

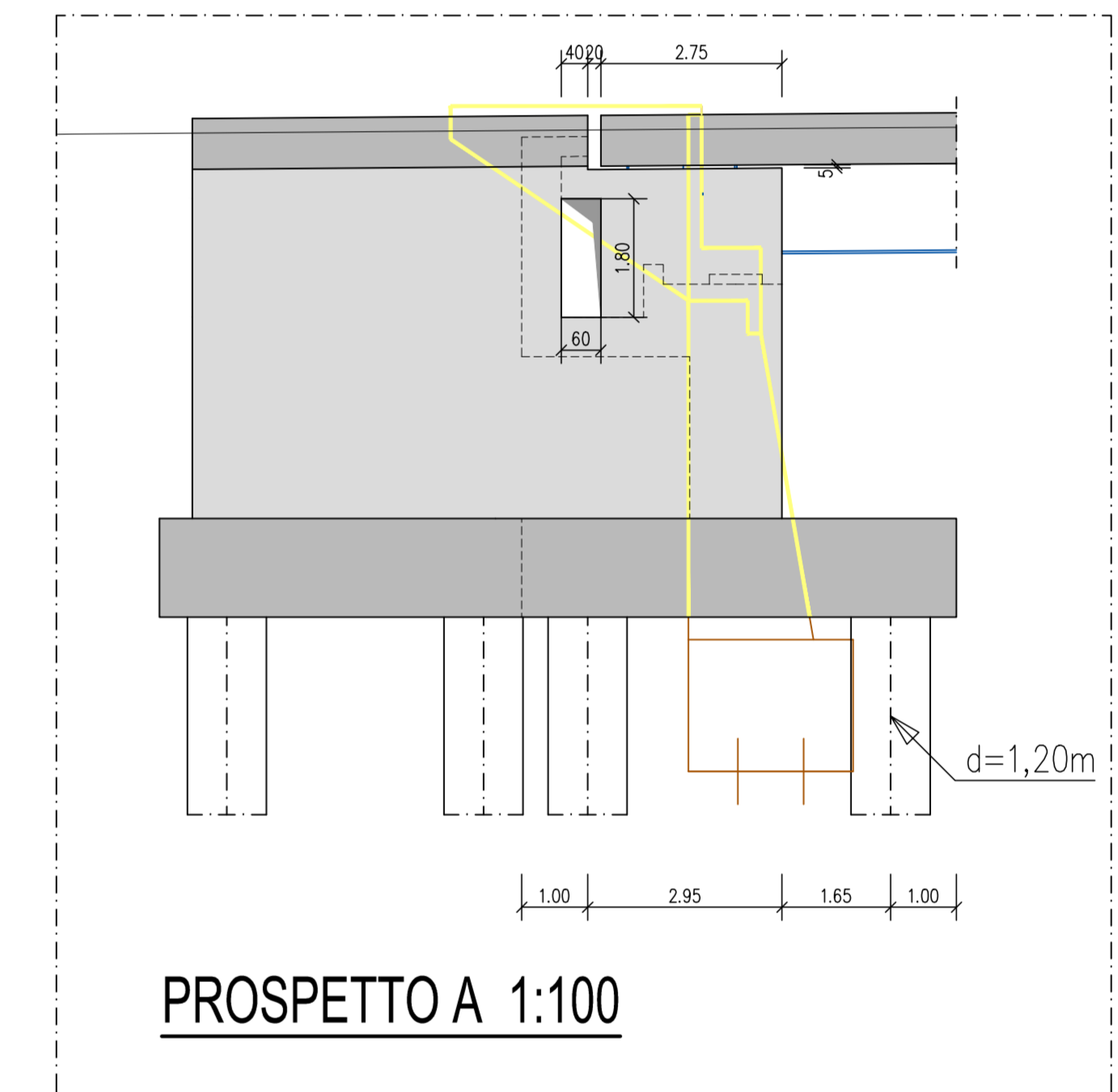

PROSPETTO A 1:100

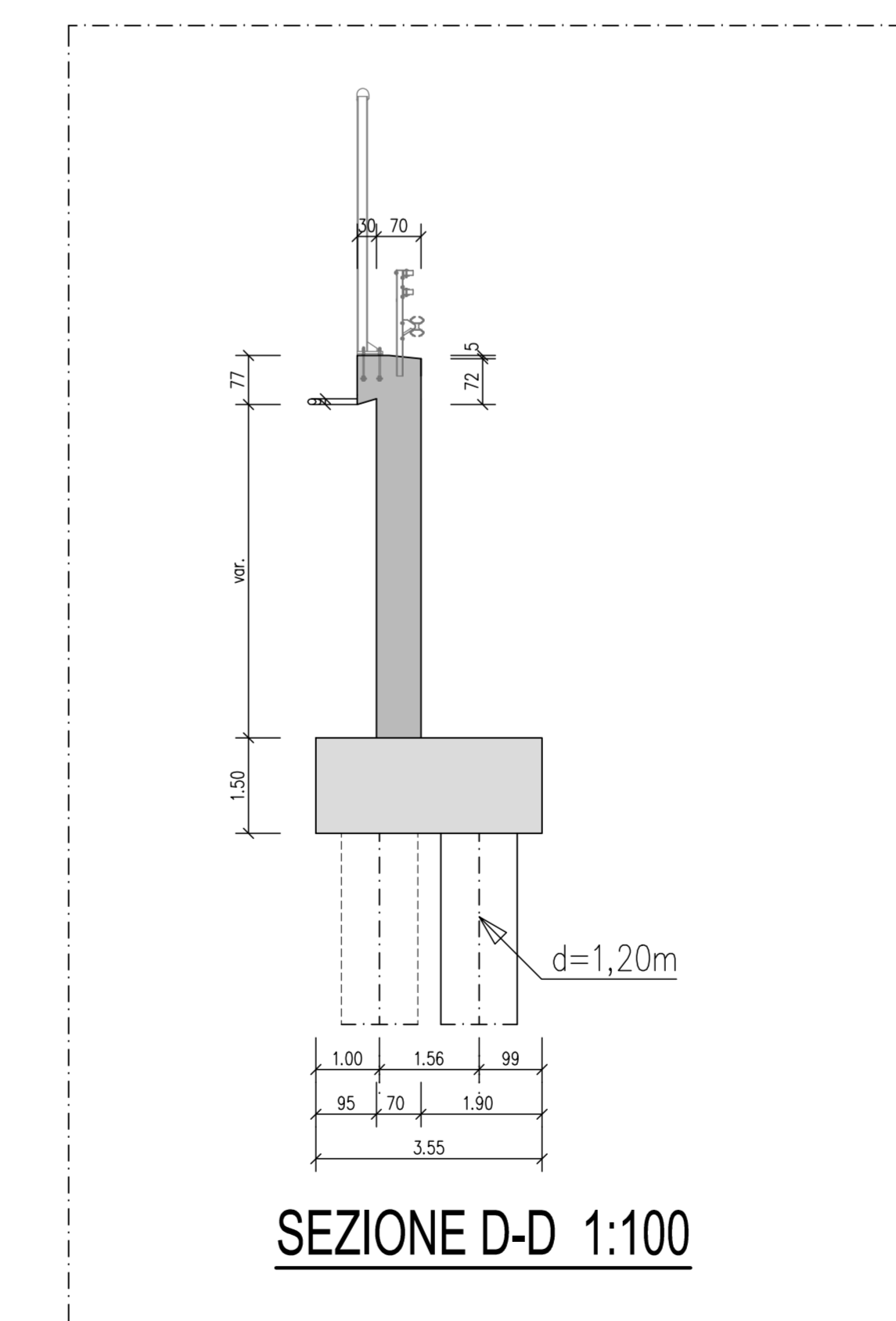

SEZIONE D-D 1:100

SOCIETA' PER AZIONI AUTOSTRADA DEL BRENNERO - TRENTO

ORDINE DEGLI INGEGNERI DELLA PROV. DI TRENTO
dot. Ing. ROBERTO BOSETTI
INSCRIZIONE ALBO N° 1497

IL RESPONSABILE DEL PRODOTTO
dot. Ing. Roberto Bosetti

autostrada del brennero

PROGETTO DEFINITIVO PER LA REALIZZAZIONE DELLA TERZA CORSIA NEL TRATTO COMPRESO TRA VERONA NORD (KM 223) E L'INTERSEZIONE CON L'AUTOSTRADA A1 (KM 314)

B LOTTO 3 - da Nogare Rocca (km 246+185) a Campogalliano (km 312+200)

4.3.3.4 INTERVENTI SULLE OPERE D'ARTE
 Ponte sul fiume Mincio (pr. km 282+447)
 Pile e spalle
 Carpenteria spalla nord

DATA PROGETTO:	LUGLIO 2009	NUMERO PROGETTO:	31/09
REVISIONE:		DESCRIZIONE:	
DATA:		REDAZIONE:	
EMMISSIONE:		VERIFICA:	
DESCRIZIONE:		APPROVAZIONE:	

DIREZIONE TECNICA GENERALE

ORDINE DEGLI INGEGNERI DELLA PROV. DI BOZANO
ING. CARLO COSTA
INSCRIZIONE ALBO N° 897

INGEGNERKAMMER DER PROVINZ BOZEN