

**FONDAZIONE TIPO SCALA 1:10**  
**PROFILO LONGITUDINALE**  
 SCALA LUNGHEZZE 1:500  
 SCALA ALTEZZE 1:50

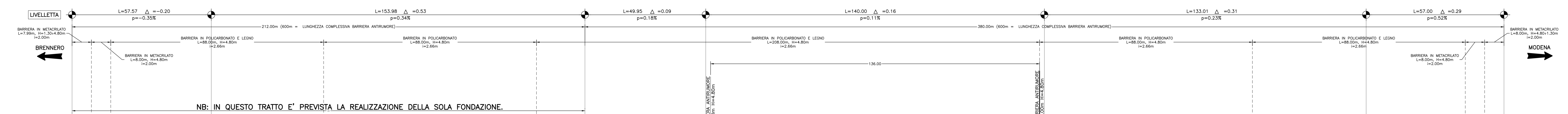

NB: IN QUESTO TRATTO E' PREVISTA LA REALIZZAZIONE DELLA SOLA FONDAZIONE.

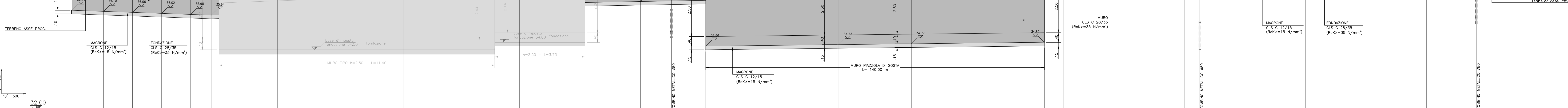
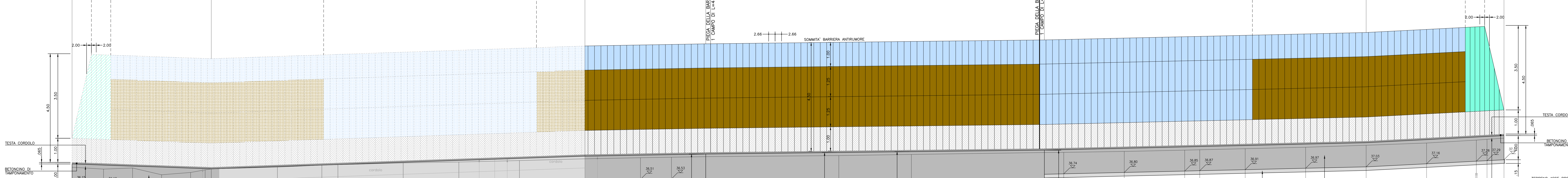

SEZIONI	1	2	3	4	5	6	PS309+223/77	PS309+250	PS309+268/PS309+275	PS309+302	PS309+325	PS309+350	PS309+377 / BS 309+377.04	BS309+400	BS309+412.82	PS309+497.1	PS309+497.2	PS309+497.3	PS309+497.4 BS309+575	BS309+600	BS309+625	BS309+650	BS309+675	BS309+700	BS309+725	BS309+745.59	BS309+757.01	
QUOTE PROGETTO	37.15	37.10	37.06	37.02	36.98	36.95		37.03	37.09	37.11	37.11	37.21	37.28	37.41	37.53	37.56	37.63	37.67	37.72	37.74	37.80	37.85	37.91	37.97	38.03	38.16	38.26	38.32
QUOTE TERRENO	37.01	36.94	36.88	36.79	36.80	36.90		37.02	37.10	37.12	37.19	37.28	37.36	37.41	37.43	37.45	37.50	37.54	37.62	37.63	37.67	37.72	37.74	37.78	37.84	38.02	38.17	38.22
DISTANZE PARZIALI	0.00	13.03	12.00	12.00	6.00	27.33		18.37	6.63	26.99	79.32	23.04	25.04	27.08	14.18	49.95	55.00	30.00	134.95	25.00	6.22	18.78	25.00	25.00	20.58	4.41	7.00	
DISTANZE PROGRESSIVE		13.03	25.03	37.03	43.03	70.36		88.73	95.36	122.35	201.67	224.71	274.66	324.61	338.79	388.74	443.74	473.74	608.69	633.69	640.91	659.63	684.63	709.63	730.11	750.60	755.01	

**SOCIETA' PER AZIONI AUTOSTRADA DEL BRENNERO - TRENTO**

ORDINE DEGLI INGEGNERI DELLA PROV. DI TRENTO  
 dott.ing. ROBERTO BOSETTI  
 INSCRIZIONE ALBO N° 1027

# autostrada del brennero

PROGETTO DEFINITIVO PER LA REALIZZAZIONE DELLA TERZA CORSIA NEL TRATTO COMPRESO TRA VERONA NORD (KM 223) E L'INTERSEZIONE CON L'AUTOSTRADA A1 (KM 314)

**B** LOTTO 3 - da Nogare Rocca (km 246+185) a Campogalliano (km 312+200)  
 INTERVENTI DI MITIGAZIONE - BARRIERE ANTIRUMORE  
 Barriere in carreggiata sud  
 Barriera B309+188S da km 309+188 a km 309+757  
 Profilo longitudinale scala 1:50/1:500

0 MAR. 2021 EMISSIONE  
 REVISIONE: DATA: A. SARZI M. BRUNGNOLI C. COSTA  
 DESCRIZIONE: REDAZIONE: VERIFICA: APPROVAZIONE:  
 DATA PROGETTO: LUGLIO 2009

**DIREZIONE TECNICA GENERALE**

ORDINE DEGLI INGEGNERI DELLA PROV. DI SOLOANO  
 Dott. Ing. CARLO COSTA  
 N. 881  
 INGEGNERI KAMMER DER PROVINZ BOZEN