

PROSPETTO MURO M.01

scala 1:100

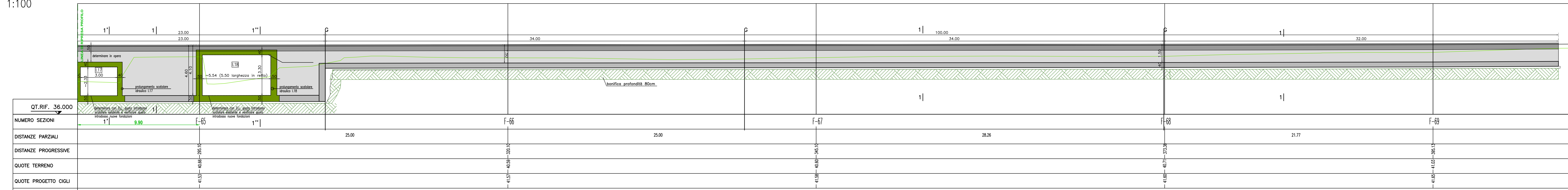

PIANTA MURO M.01

scala 1:100

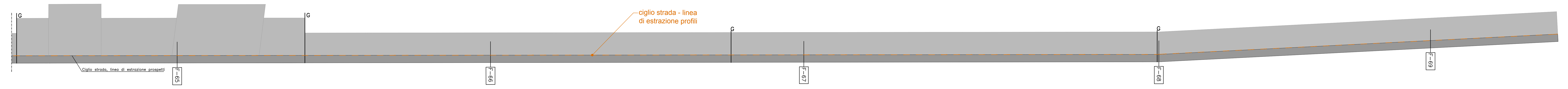

SEZIONI MURO M01 IN CORRISPONDENZA DEGLI SCATOLARI I.17 E I.18

scala 1:50 - CARPENTERIA

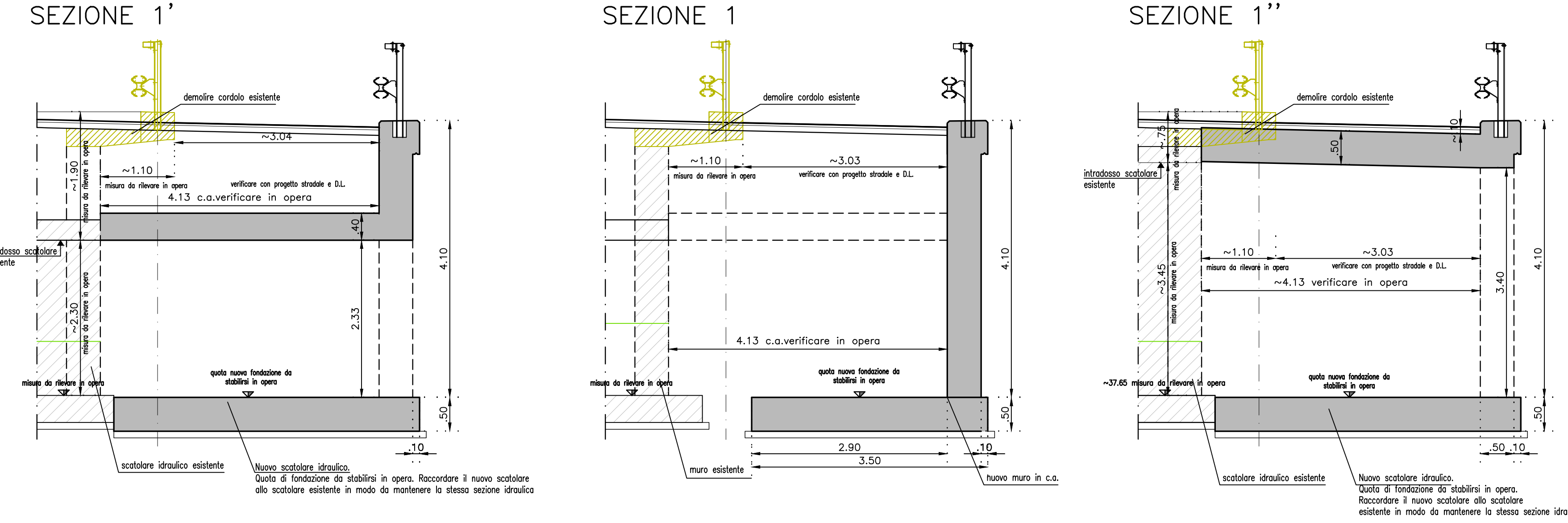

SEZIONE 1 MURO M01

scala 1:50
CARPENTERIA

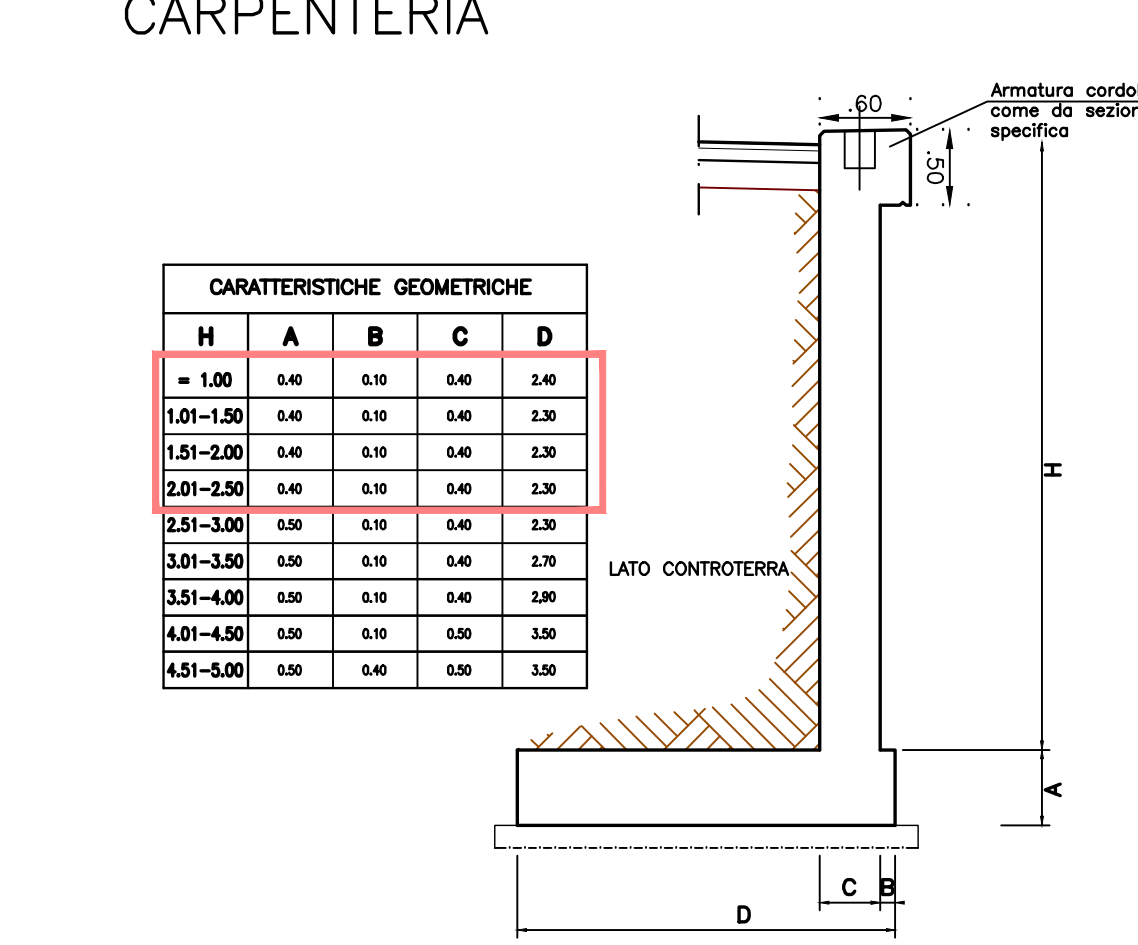

PLANIMETRIA INTERVENTO

scala 1:10000

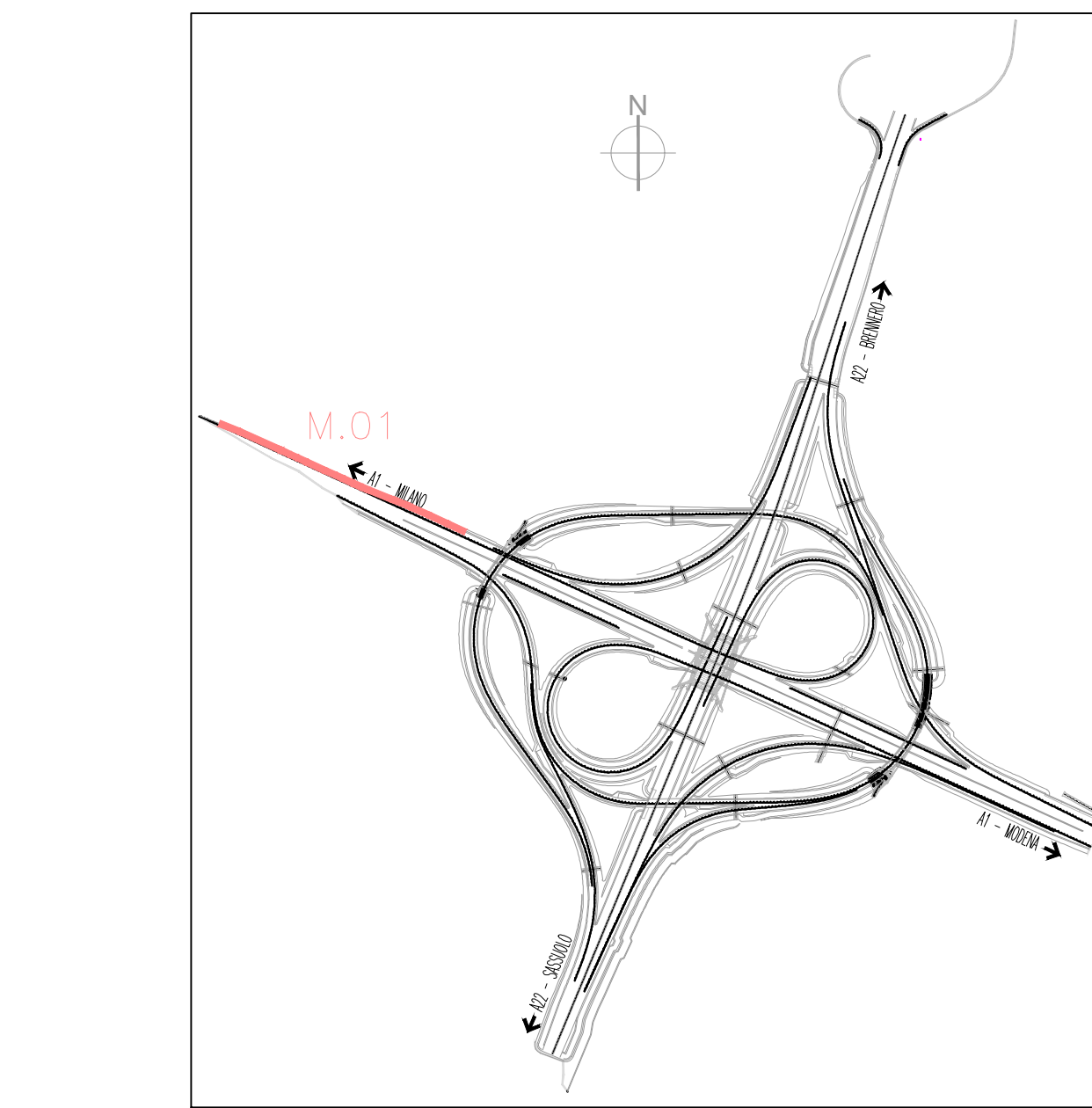

QUADRO D'UNIONE

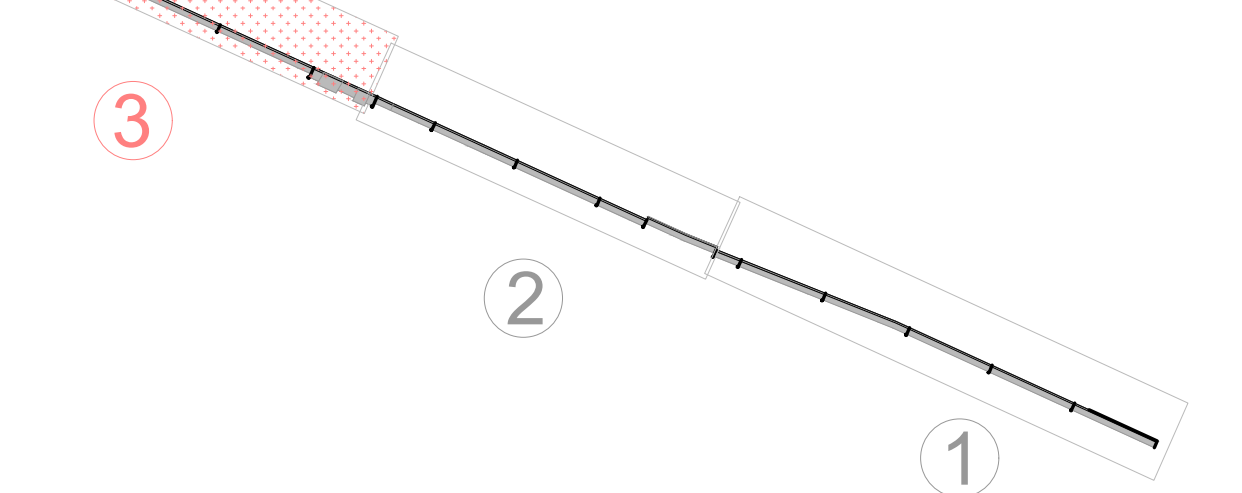

SOCIETA' PER AZIONI AUTOSTRADA DEL BRENNERO - TRENTO

ORDINE DEGLI INGEGNERI DELLA PROV. DI TRENTO
dott.ing. ROBERTO BOSETTI
INSCRIZIONE ALBO N. 1027

IL RESPONSABILE DEL PROCEDIMENTO
dott. Ing. Roberto Bosetti

autostrada del brennero

PROGETTO DEFINITIVO PER LA REALIZZAZIONE DELLA TERZA CORSIA NEL TRATTO COMPRESO TRA VERONA NORD (KM 223) E L'INTERSEZIONE CON L'AUTOSTRADA A1 (KM 314)

C LOTTO 1 - da Campogalliano (km 312+200) al km 313+710

8.2.1.1a OPERE D'ARTE MINORI
MURI DI SOSTEGNO
DISEGNI CARPENTERIE
Muro di sostegno M.01 - Tavola 3 di 3

0	MAR. 2021	EMISIONE	A. SARZI	A. SCANDOLA	C. COSTA
REVISIONE:	DATA:	DESCRIZIONE:	REDAZIONE:	VERIFICA:	APPROVAZIONE:
DATA PROGETTO:	LUGLIO 2009	IL DIRETTORE TECNICO GENERALE E PROGETTISTA			
NUMERO PROGETTO:	31/09	DIREZIONE TECNICA GENERALE			