

VISTA FRONTALE DELLA RECINZIONE
SCALA 1:10 - MISURE IN MM

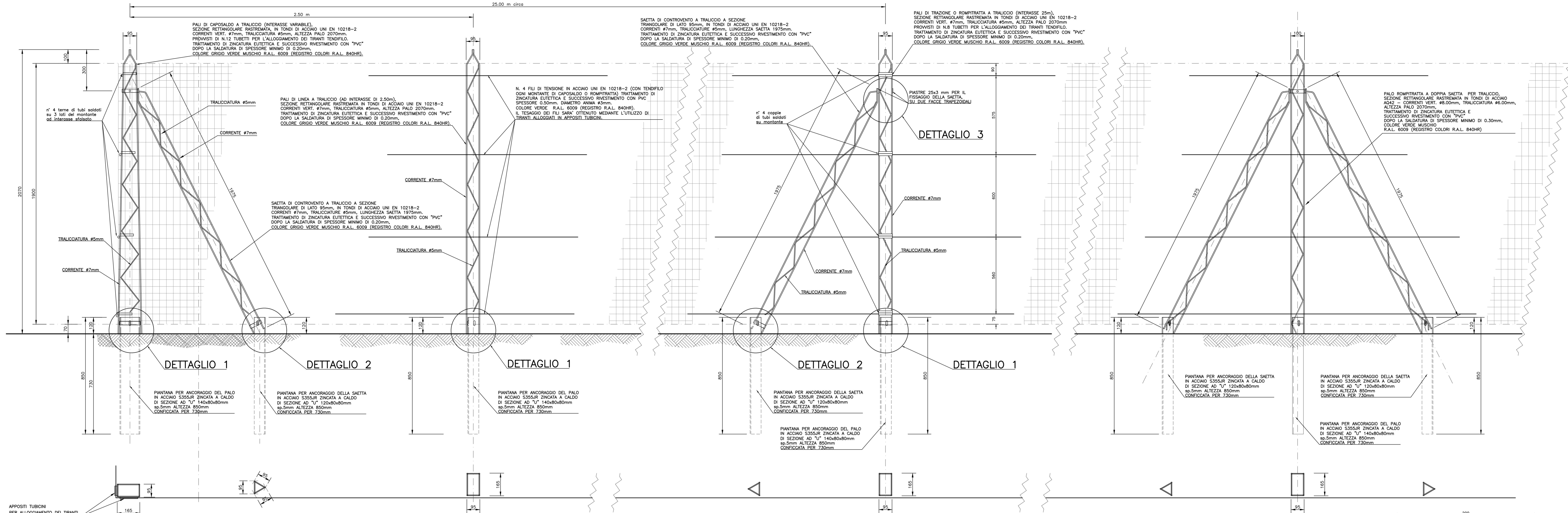

DETTAGLIO 1
PARTICOLARE DELL'ANCORAGGIO DEI TRALICCI ALLE PIANTANE
SCALA 1:2 - MISURE IN MM

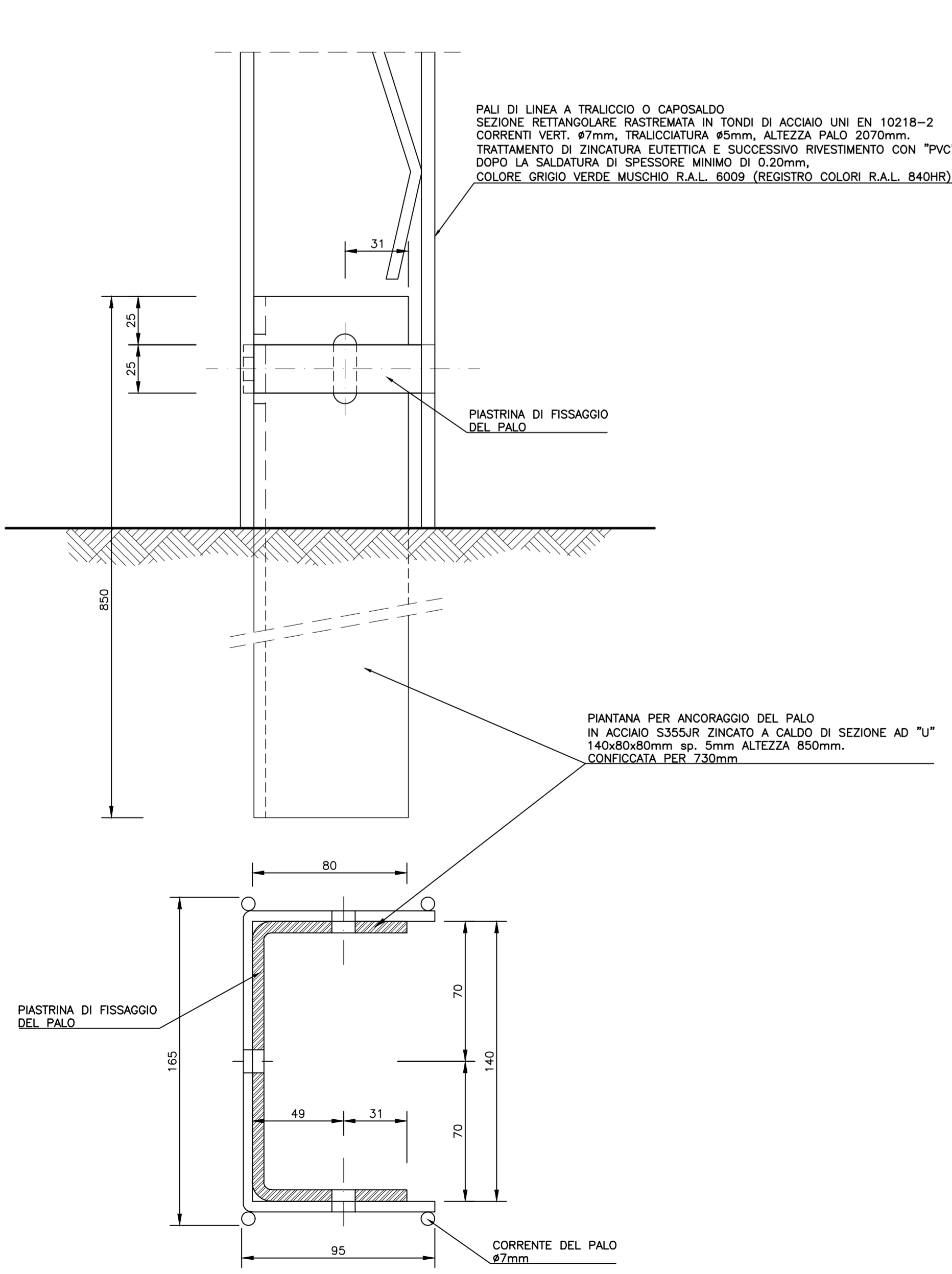

DETTAGLIO 2
PARTICOLARE DELL'ANCORAGGIO DELLE SAETTE ALLE PIANTANE
SCALA 1:2 - MISURE IN MM

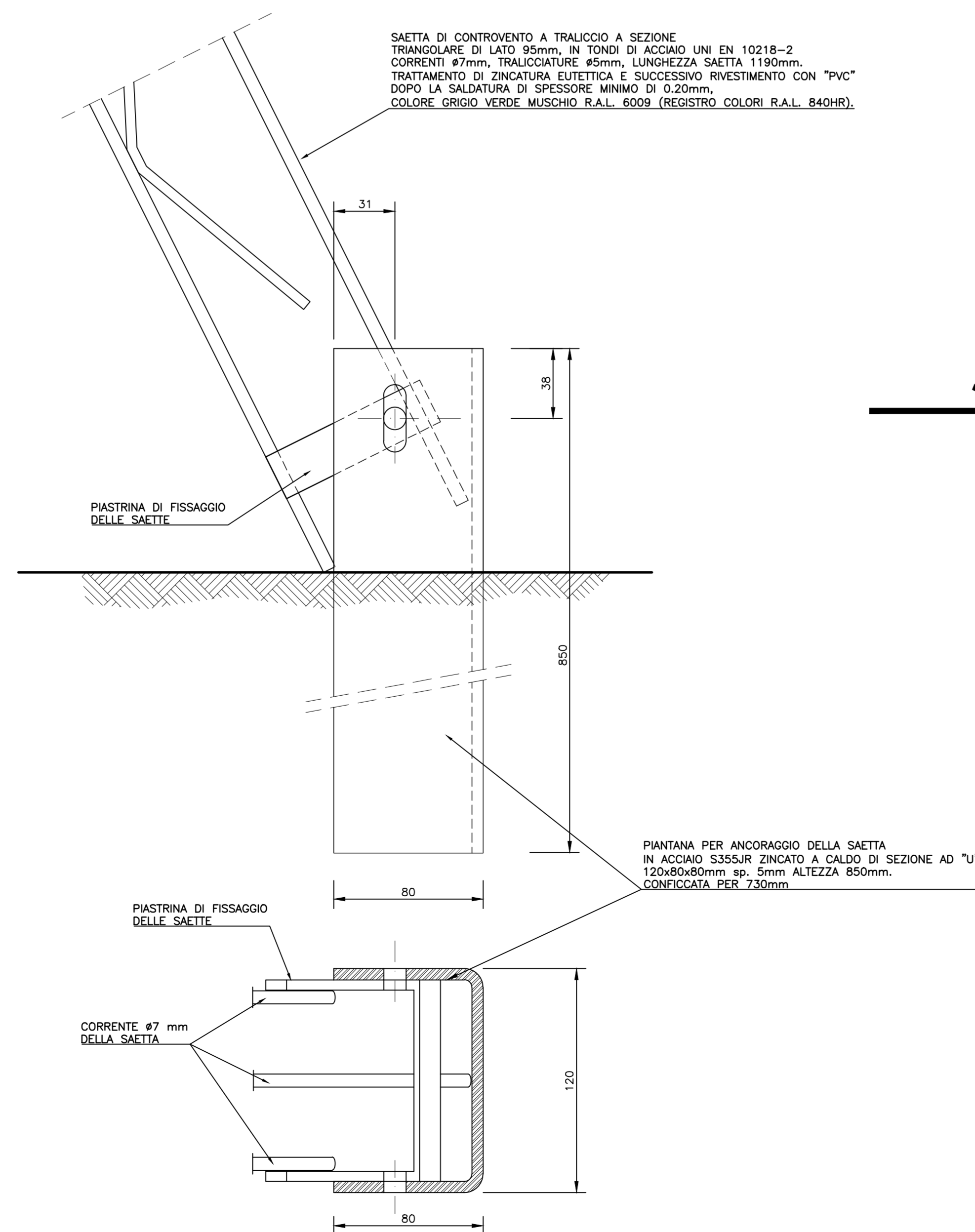

DETTAGLIO 3
PARTICOLARE DELL'ANCORAGGIO SAETTE AI PALI ROMPIRATA
SCALA 1:2 - MISURE IN MM

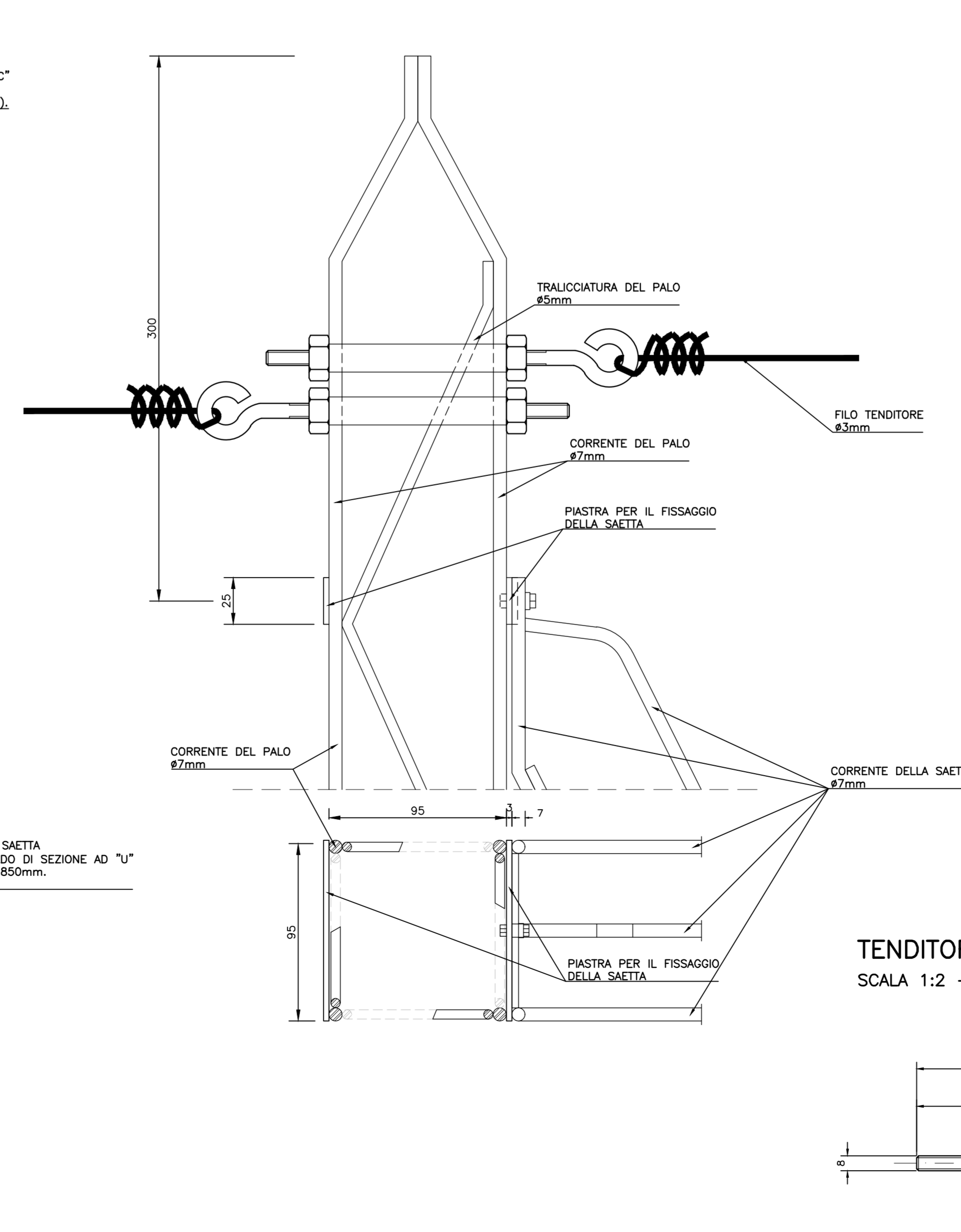

PARTICOLARE RETE ELETTROSALDATA
SCALA 1:10 - MISURE IN MM

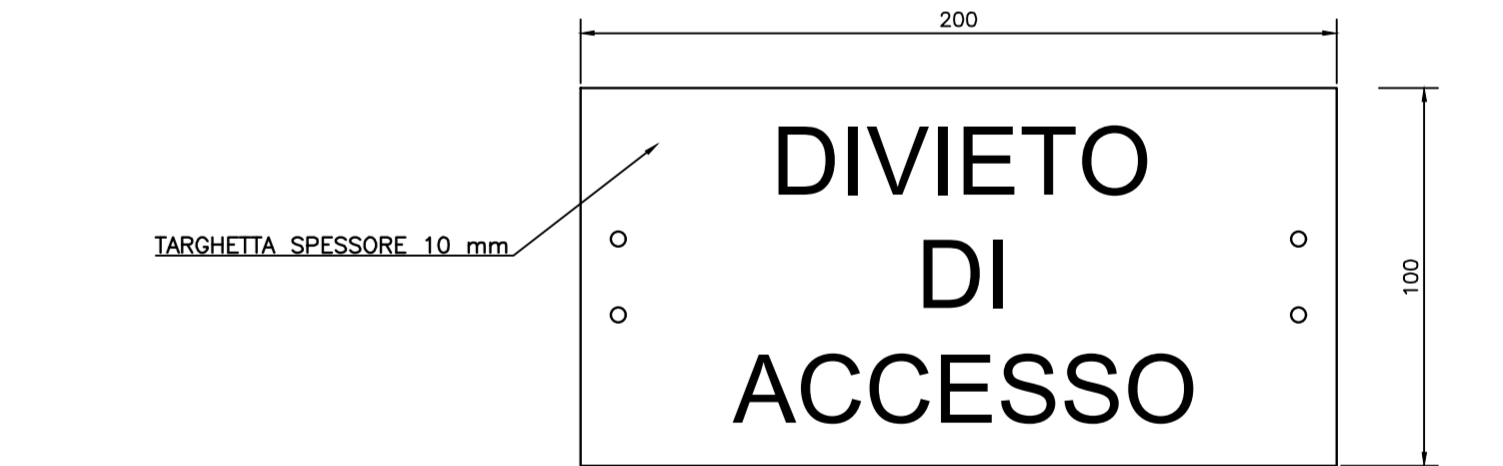
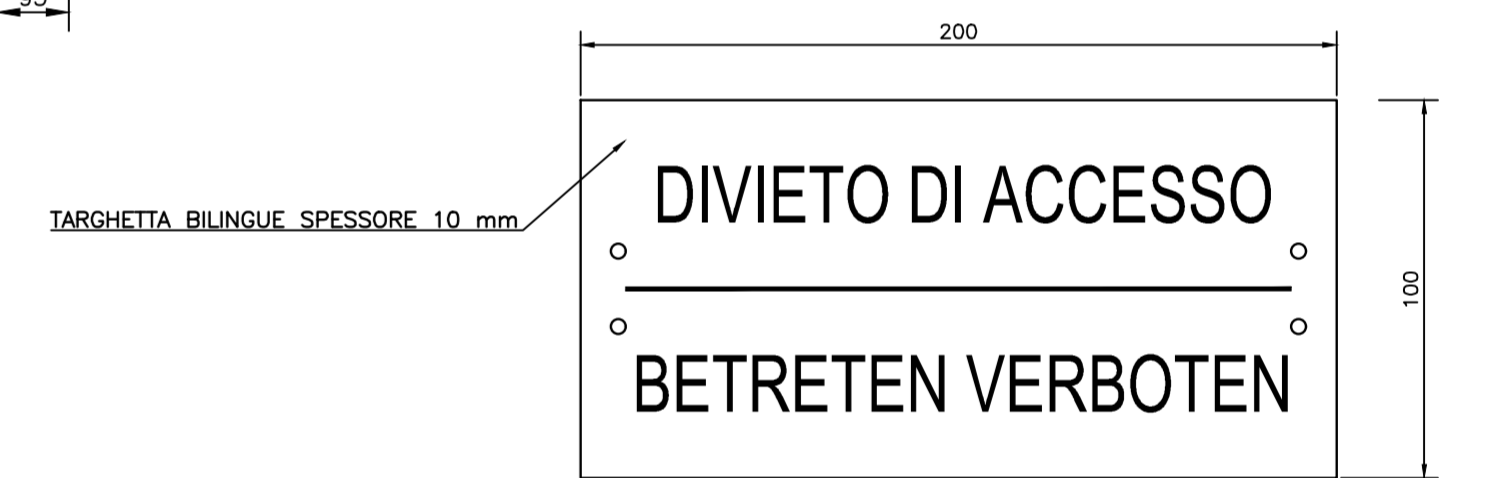
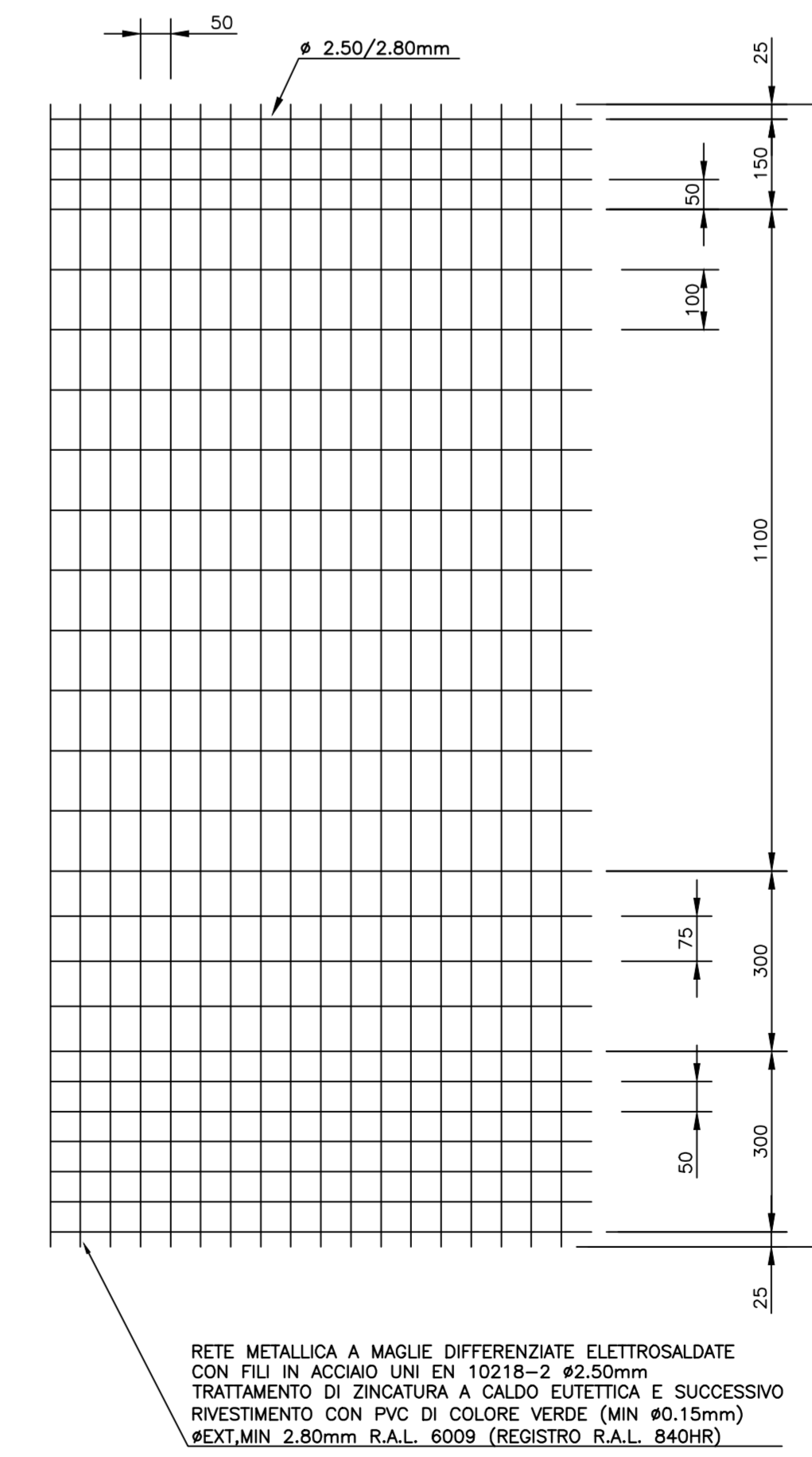

SOCIETA' PER AZIONI AUTOSTRADA DEL BRENNERO - TRENTO

ORDINE DEGLI INGEGNERI DELLA PROV. DI TRENTO
Ing. ROBERTO BOSETTI
INGEGNERE ALBO N° 1027

autostrada del brennero

PROGETTO DEFINITIVO PER LA REALIZZAZIONE DELLA TERZA CORSIA NEL TRATTO COMPRESO TRA VERONA NORD (KM 223) E L'INTERSEZIONE CON L'AUTOSTRADA A1 (KM 314)

D ELABORATI COMUNI
1.11. BARRIERE DI SICUREZZA E RETI
Rete di recinzione H = 1.90 m

REVISIONE: 0 MAR. 2021 EMISSIONE: J. RIJATTI J. RIJATTI C. COSTA
DESCRIZIONE: REDAZIONE: VERIFICA: APPROVAZIONE:

DATA PROGETTO: LUGLIO 2009
NUMERO PROGETTO: DIREZIONE TECNICA GENERALE

31/09

ORDINE DEGLI INGEGNERI DELLA PROV. DI BOLZANO
Ing. CALO COSTA
INGEGNERE ALBO N° 891
PROV. BOZEN